

**UNIVERSIDAD DE EL SALVADOR**  
FACULTAD MULTIDISCIPLINARIA ORIENTAL  
DEPARTAMENTO DE INGENIERIA Y ARQUITECTURA



TESIS:

**“ANALISIS ARQUITECTONICO DE LOS BIENES CULTURALES INMUEBLES MAS REPRESENTATIVOS  
DEL CENTRO HISTORICO DE LA CIUDAD DE SAN MIGUEL”.**

PRESENTADO POR:

**GARCIA, MARIA ELVIA**  
**SORTO DIAZ, TANIA EDITH**

PARA OPTAR AL TITULO DE:

**ARQUITECTO**

CIUDAD UNIVERSITARIA, DICIEMBRE 2008.

**UNIVERSIDAD DE EL SALVADOR**  
FACULTAD MULTIDISCIPLINARIA ORIENTAL  
DEPARTAMENTO DE INGENIERIA Y ARQUITECTURA

TRABAJO PREVIO A LA OPCION AL GRADO DE:  
**ARQUITECTO**

TITULO:  
**“ANALISIS ARQUITECTONICO DE LOS BIENES CULTURALES INMUEBLES MAS REPRESENTATIVOS  
DEL CENTRO HISTORICO DE LA CIUDAD DE SAN MIGUEL”.**

PRESENTADO POR:  
**GARCIA, MARIA ELVIA**  
**SORTO DIAZ, TANIA EDITH**

TRABAJO DE GRADUACIÓN APROBADO POR:  
**DOCENTE DIRECTOR: ARQ. CID MILAGRO BENITEZ DE CASTRO**

CIUDAD UNIVERSITARIA, DICIEMBRE 2008

**UNIVERSIDAD DE EL SALVADOR**

RECTOR: ING. RUFINO ANTONIO QUEZADA  
SECRETARIO GENERAL: LIC. DOUGLAS ALFARO

**FACULTAD MULTIDISCIPLINARIA ORIENTAL**

DECANO: ING. DAVID ARNOLDO CHAVEZ SARAVIA  
SECRETARIO: ING. JORGE RUGAMAS

**DEPARTAMENTO DE INGENIERIA Y ARQUITECTURA**

JEFE DE DEPARTAMENTO: ING. OSCAR REINALDO LAZO LARIN

**“ANALISIS ARQUITECTONICO DE LOS BIENES CULTURALES INMUEBLES MAS REPRESENTATIVOS  
DEL CENTRO HISTORICO DE LA CIUDAD DE SAN MIGUEL”.**

**TRABAJO DE GRADUACION APROBADO POR:**

---

**ARQ. CID MILAGRO BENITEZ DE CASTRO**

DOCENTE DIRECTOR.

---

**ING. RIGOBERTO LOPEZ**

COORDINADOR DE PROCESOS DE GRADUACION

**“ANALISIS ARQUITECTONICO DE LOS BIENES CULTURALES INMUEBLES MAS REPRESENTATIVOS  
DEL CENTRO HISTORICO DE LA CIUDAD DE SAN MIGUEL”.**

**TRABAJO DE GRADUACION ASESORADO Y EVALUADO POR:**

---

**ARQ. CID MILAGRO BENITEZ DE CASTRO**

ASESOR

---

**ARQ. ANA ASTRID CHANG DE VIDES**

CO-ASESOR

---

**ARQ. RICARDO CARDOZA FIALLOS**

JURADO EVALUADOR

---

**ARQ. JAVIER RAINIERY ABREGO DEL CID**

JURADO EVALUADOR

A EL GRAN ARQUITECTO: Dios de amor que haz trazado las mañanas y atardeceres perfectas para alcanzar mi meta. A ti que eres mi fortaleza y refugio, recibe este logro en eterno agradecimiento y gloria, por tu bondad y misericordia durante todos los días de mi vida.

A MIS PADRES Y FAMILIARES: María García, Julio Rosales (Q.D.D.G) y Ana Elvia de Rosales (Q.D.D.G.). A quienes Dios eligió para unir sus vidas en el amor más puro e incondicional que he recibido, un modelo de hogar que me inculcó los valores y el amor bajo el cual hoy dirijo mi vida. Jamás podre expresar en su totalidad cuanto agradezco su amor, apoyo, sacrificios, comprensión y enseñanzas; sirva este logro para manifestar mi orgullo por ser su hija y mi amor, pues para ustedes soy y por ustedes soy.

A MI MEJOR AMIGO Y NOVIO: Carlos Omar Mejía, quien ha estado a mi lado durante estos años de estudio, brindándome su amor, protección y apoyo incondicional. Gracias por ayudarme a ser mejor, por compartir tu vida, tu familia y la carrera conmigo. Sé que como arquitectos e individuos estaremos siempre juntos mirando en la misma dirección.

A MI MEJOR AMIGA Y COMPAÑERA DE TESIS: Tania Edith Sorto, quien me ha demostrado el valor inigualable de la amistad. Gracias por todos los momentos que hemos compartido, por tu cariño y el de tu familia; gracias por creer en mí, incluso cuando tú habías dejado de creer en ti misma; por ser la hermana y compañera de equipo perfecta.

A NUESTRA ASESORA Y AMIGA: Arq. Cid Milagro Benítez de Castro, mi guía y consejo incondicional. Este es su logro, sin usted no hubiese sido posible. Jamás podré recompensarle el llenar mi vida del amor de Dios, su cariño y atenciones.

A NUESTRA COASESORA, JURADOS Y ESPECIALISTAS: Arq. Chang, Arq. Cardoza, Arq. Abrego, Licda. Avendaño, Saúl Cerritos, personal de CONCULTURA y de los Bienes Culturales Inmuebles; infinitas gracias.

AL PROGRAMA DE BECAS FANTEL: Reciban este logro fruto de su apoyo incondicional, mil gracias.

A MIS AMIGOS: Docentes, compañeros de trabajo, estudio y amigos, que han formado parte de lo que soy, en agradecimiento por su cariño y apoyo invaluable.

MARIA ELVIA GARCIA.

**AGRADECIMIENTOS**



A DIOS TODOPODEROSO:

¡GRACIAS! Porque este triunfo es por EL; por sus bendiciones, su amor y la sabiduría que derramó en mi y que fueron la guía a lo largo de mi carrera. SOLO EN DIOS CONFIO, EL ES MI FUERZA Y ESPERANZA.

A MI MAMA:

A quien le debo mi vida y TODO lo que soy, por su amor incondicional, sus consejos y sobre todo por sus sacrificios; los cuales el día de hoy, dan fruto. ¡ESTO ES POR VOS VIEJITA! TE QUIERO MUCHO.

A MIS HERMANOS:

Rafael y Mauricio; por todo el apoyo, la paciencia y el cariño que me dieron, espero que esto sea un ejemplo de motivación a ser mejores cada día. LOS QUIERO MUCHO.

A MI FAMILIA:

Gracias a mis abuelos y abuelas, que siempre, de una u otra forma, estuvieron al pendiente, cuidándome día a día. A mis tíos, en especial a Tío Oscar, Tía Magdalena y Tía Roxana; que han sido la tercera fuerza en esta lucha, por estar siempre ahí para mí cuando más los he necesitado. A mis Primos: Daniel, Ricardo, Rebeca, Oscarito y Carlitos; con mucho cariño. A mi Papá, por ser ahora parte de mi Vida.

A MI COMPAÑERA DE GRUPO:

Por ser mi amiga ante todo, bueno casi mi hermana, por no dejarme vencer en los momentos de flaqueza, por ser siempre un apoyo y siempre tener una palabra de aliento. TE QUIERO MUCHO MEG.

A NUESTRA ASESORA DE TESIS:

Le doy Gracias Arq. Cid, por convertirse en una Amiga muy especial para nosotras, por siempre animarnos a trabajar y a dar lo mejor de nosotras. Por sus sabios consejos y por querernos mucho.

A MIS AMIGOS:

A los que de una u otra forma, colaboraron para la elaboración de nuestra tesis. ¡GRACIAS!

TANIA EDITH SORTO DIAZ.

**AGRADECIMIENTOS**



## INDICE

Introducción .....	XV
<b><u>ETAPA I: CONCEPTUALIZACION</u></b> .....	<b>1</b>
Introducción de la Etapa I .....	2
<b>1. MARCO CONCEPTUAL</b> .....	<b>4</b>
1.1. Planteamiento del Problema .....	5
1.2. Justificación .....	7
1.3. Objetivos: General y Específico .....	8
1.4. Delimitaciones: Alcances y Límites .....	9
1.5. Marco Referencial .....	10
1.5.1. Normativo .....	10
1.5.2. Histórico .....	11
1.5.3. Conceptual .....	11
1.6. Hipótesis .....	12
1.7. Metodología .....	12
<b>2. MARCO HISTORICO</b> .....	<b>25</b>
2.1. Aspectos Monográficos de la Ciudad de San Miguel .....	26
2.1.1. Ubicación Geográfica .....	26





2.1.2. Orografía .....	28
2.1.3. Hidrografía .....	28
2.1.4. Clima .....	28
2.1.5. Producción y economía .....	29
<b>2.2. Síntesis Histórica de la Ciudad de San Miguel .....</b>	<b>30</b>
2.2.1. Período Precolombino - Quelepa (10,000 años a.C. – 1530 d.C.) .....	31
2.2.1.1. Cuadro Resumen de Aspectos Político, Económico y Social .....	35
2.2.1.2. Aspecto Cultural .....	39
2.2.1.3. Aspecto Religioso .....	41
2.2.2. La Provincia de San Miguel de La Frontera (1530-1865) .....	42
2.2.2.1. Cuadro Resumen de Aspectos Político, Económico y Social .....	44
2.2.2.2. Aspecto Cultural .....	47
2.2.2.3. Aspecto Religioso .....	49
2.2.3. La Departamentalización del Oriente Salvadoreño (1865-hasta la actualidad) .....	51
2.2.3.1. Cuadro Resumen de Aspectos Político, Económico y Social .....	53
2.2.3.2. Aspecto Cultural .....	56
2.2.3.3. Aspecto Religioso .....	58
<b>3. MARCO URBANO .....</b>	<b>60</b>
3.1. Período Precolombino (10,000 años a.C. – 1530 d.C.) .....	63
3.1.1. Quelepa: Urbanismo .....	63



<b>3.2. La Provincia de San Miguel de La Frontera (1530-1865)</b> .....	<b>64</b>
3.2.1. Forma .....	64
3.2.2. Actividades .....	69
3.2.3. Infraestructura .....	71
3.2.4. Componentes .....	72
<b>3.3. La Departamentalización del Oriente Salvadoreño (1865-hasta la actualidad)</b> .....	<b>79</b>
3.3.1. Forma .....	79
3.3.2. Actividades .....	82
3.3.3. Infraestructura .....	86
3.3.4. Componentes .....	88
<b>4. MARCO ARQUITECTONICO</b> .....	<b>99</b>
<b>4.1. Período Precolombino (10,000 años a.C. – 1530 d.C.)</b> .....	<b>100</b>
4.1.1. Quelepa: Arquitectura .....	100
<b>4.2. La Provincia de San Miguel de La Frontera (1530-1865)</b> .....	<b>114</b>
4.2.1. Forma .....	114
4.2.2. Función .....	119
4.2.3. Tecnología .....	122
4.2.4. Ejemplos Arquitectónicos más Representativos .....	130
<b>4.3. La Departamentalización del Oriente Salvadoreño (1865-hasta la actualidad)</b> .....	<b>136</b>
4.3.1. Forma .....	137



4.3.2. Función .....	142
4.3.3. Tecnología .....	143
4.3.4. Ejemplos Arquitectónicos más Representativos .....	151
5. PERFIL ANTROPOLÓGICO DEL CIUDADANO MIGUELEÑO .....	163
6. EL CENTRO HISTORICO DE LA CIUDAD DE SAN MIGUEL .....	167
7. SELECCION DE INMUEBLES MAS REPRESENTATIVOS DEL CENTRO HISTORICO .....	174
7.1. Criterios de Selección de los Inmuebles más Representativos .....	174
7.2. Selección de los Inmuebles más Representativos .....	177
7.2.1. El Tipo de Estudio.....	178
7.2.2. Determinación del Universo y la Muestra. ....	178
7.2.3. Selección de Técnicas e Instrumentos de Recolección de Datos .....	180
7.2.4. Plan de Tabulación de Datos .....	180

**ETAPA II: ANALISIS ARQUITECTONICO DE LOS BIENES CULTURALES INMUEBLES MAS**

<b><u>REPRESENTATIVOS</u></b> .....	228
Introducción de la Etapa II .....	229
1. CATEDRAL BASILICA NUESTRA SEÑORA DE LA PAZ .....	230
1.1. Ubicación del Inmueble .....	231
1.2. Origen del Inmueble .....	232
1.3. Aspecto Formal .....	235
1.3.1. Planos Arquitectónicos .....	235



1.3.2. Descripción Arquitectónica del Inmueble .....	241
1.3.3. Tendencias Estilísticas o Influencias Estilo Arquitectónicas.....	247
1.4. Aspecto Funcional .....	263
1.4.1. Descripción Funcional del Inmueble.....	264
1.5. Aspecto Tecnológico .....	269
1.5.1. Materiales Utilizados .....	269
1.5.2. Sistemas Constructivos .....	273
2. ALCALDIA MUNICIPAL DE SAN MIGUEL .....	277
2.1. Ubicación del Inmueble .....	278
2.2. Origen del Inmueble .....	279
2.3. Aspecto Formal .....	280
2.3.1. Planos Arquitectónicos .....	280
2.3.2. Descripción Arquitectónica del Inmueble .....	286
2.3.3. Tendencias Estilísticas o Influencias Estilo Arquitectónicas.....	292
2.4. Aspecto Funcional .....	305
2.4.1. Descripción Funcional del Inmueble.....	306
2.5. Aspecto Tecnológico .....	311
2.5.1. Materiales Utilizados .....	311
2.5.2. Sistemas Constructivos .....	315



<b>3. TEATRO NACIONAL FRANCISCO GAVIDIA</b>	<b>319</b>
3.1. Ubicación del Inmueble	320
3.2. Origen del Inmueble	321
3.3. Aspecto Formal	322
3.3.1. Planos Arquitectónicos	322
3.3.2. Descripción Arquitectónica del Inmueble	328
3.3.3. Tendencias Estilísticas o Influencias Estilo Arquitectónicas.....	336
3.4. Aspecto Funcional	350
3.4.1. Descripción Funcional del Inmueble.....	351
3.5. Aspecto Tecnológico	355
3.5.1. Materiales Utilizados	355
3.5.2. Sistemas Constructivos	360
<b>4. IGLESIA SAN FRANCISCO</b>	<b>364</b>
4.1. Ubicación del Inmueble	365
4.2. Origen del Inmueble	366
4.3. Aspecto Formal	368
4.3.1. Planos Arquitectónicos	368
4.3.2. Descripción Arquitectónica del Inmueble	373
4.3.3. Tendencias Estilísticas o Influencias Estilo Arquitectónicas.....	378
4.4. Aspecto Funcional	398



4.4.1. Descripción Funcional del Inmueble.....	399
4.5. Aspecto Tecnológico .....	403
4.5.1. Materiales Utilizados .....	404
4.5.2. Sistemas Constructivos .....	410
<b><u>ETAPA III: SINTESIS Y APORTE</u></b> .....	<b>416</b>
Introducción de la Etapa III .....	417
1. GUIA DE CONSULTA RAPIDA DEL ANALISIS ARQUITECTONICO DE LOS BIENES CULTURALES INMUEBLES MAS REPRESENTATIVOS DEL CENTRO HISTORICO DE LA CIUDAD DE SAN MIGUEL .....	418
2. BROCHURE DE PROMOCIÓN DE LOS BIENES CULTURALES INMUEBLES MAS REPRESENTATIVOS DEL CENTRO HISTORICO DE LA CIUDAD DE SAN MIGUEL .....	419
CONCLUSIONES .....	420
RECOMENDACIONES .....	424
<b><u>ANEXOS</u></b> .....	<b>426</b>
Glosario de Términos Arquitectónicos	
Bibliografía	



*Las ciudades se deben al azar, el diseño, el tiempo y la memoria, afirma el arquitecto mexicano Teodoro González de León (1990).*

El tema de los Centros Históricos adquiere cada vez más importancia en el debate y la formulación de políticas urbanas en América Latina. Esto ocurre gracias a la paradoja preservación y desarrollo. El patrimonio urbano nos permite conectar tres dimensiones de la cultura: la cultura, en cuanto a herencia a conservar, la cultura en cuanto componente de nuestra conciencia y la cultura productiva como generadora de riqueza.

No hay que olvidarse que el Centro Histórico fue una vez la ciudad toda y, por lo tanto, síntesis de la diversidad que la caracteriza. Lo antiguo y lo moderno no tienen porque ser conceptos excluyentes y, mucho menos contradictorios. Lo antiguo es generador de lo moderno y lo moderno es una forma de conferirle existencia a lo antiguo. Es indispensable conservarlos – en la medida de lo posible y según su importancia histórica y artística – y presentarlos de modo que los pueblos se compenetren de su significado y mensaje y así fortalezcan la conciencia de su propia dignidad.

La adecuada preservación y presentación de los bienes culturales contribuyen poderosamente al desarrollo social y económico de países y regiones poseedores de esta clase de tesoros de la humanidad mediante el estímulo del turismo nacional e internacional.

En materia de preservación de bienes culturales, la garantía más segura está constituida por el respeto y vinculación que la propia población siente por estos bienes.



Por ello, nace la iniciativa de incursionar dentro de la temática en el desarrollo del presente Trabajo de Graduación, para evidenciar la importancia de esta nueva concepción, de los Inmuebles Históricos, dentro la sociedad y la Arquitectura misma. Como arquitectos, tenemos la responsabilidad de desarrollar labores investigativas que aporten nuevos recursos para favorecer el desarrollo y potencialización de nuestras ciudades. Favorezca a la ciudad migueleña, nuestro esfuerzo por investigar y dar a conocer su historia, aquella que forma orgullosamente nuestra esencia, la de nuestro linaje y futuras generaciones.

La historia migueleña esta evidenciada en sus ciudadanos y, todo sociólogo puede realizar un análisis de ella; sin embargo, solo el arquitecto, tiene el conocimiento para descifrar la historia plasmada en los edificios históricos que son los testigos intemporales y silenciosos de las ciudades.

En las siguientes páginas se presenta el desarrollo de esa labor, aplicada a los Inmuebles más Representativos del Centro Histórico de la Ciudad de San Miguel, como son: la Catedral Basílica “Nuestra Señora de la Paz”, la Alcaldía Municipal de San Miguel, el Teatro Nacional “Francisco Gavidia” y la Iglesia “San Francisco”, mismos que, junto al ciudadano migueleño, forman la esencia de uno de los departamentos de mayor trascendencia en El Salvador: San Miguel.







**ETAPA I:  
CONCEPTUALIZACION**



## ETAPA I: CONCEPTUALIZACIÓN

### INTRODUCCION

La primera etapa contiene el marco conceptual, histórico, urbanístico y arquitectónico bajo los cuales se desarrolla el tema: *“Análisis Arquitectónico de los Bienes Culturales Inmuebles más Representativos del Centro Histórico de la Ciudad de San Miguel”*. Iniciando con la definición y conocimiento del problema que suscita el estudio (Planteamiento del Problema)

Luego de identificarse el problema, se mostrará la influencia que éste ejerce sobre su entorno más inmediato, particularmente, el Centro Histórico y el mismo ciudadano miguelero; distinguiendo las proporciones y efectos futuros que pueda alcanzar la problemática, en caso de no brindarle recursos para su solución, demostrando la calidad de la temática para el desarrollo de un Trabajo de Graduación para optar por el Título de Arquitecto (Justificación).

Determinado el tema y su contexto, se parte de un Objetivo General para desglosar los objetivos específicos, determinados para cada una de las tres Etapas en las que se compondrá el presente trabajo investigativo, marcados por sus Límites y Alcances.

Las concepciones vertidas, residen bajo un Marco Referencial definido por el área Normativa, Histórica y Conceptual, produciendo la Hipótesis General y las de Trabajo que pretenden afirmar o negar al final del presente análisis, gracias a la metodología de estudio presentada escrita y gráficamente.

En las siguientes páginas se conocerá la evolución histórica de la ciudad de San Miguel, realizándose una síntesis de los principales acontecimientos precolombinos hasta el Presente, según su ámbito: Político,



Económico y Social, y expandiendo los de mayor incidencia en la arquitectura migueleña: ámbito cultural y religioso. Ubicados en los períodos temporales, particulares de la Zona Oriental, establecidos bajo la asesoría de la Lic. Xiomara de Avendaño, Historiadora y Docente de la UES, los cuales fueron obtenidos a través de la investigación histórica y bibliográfica de la Zona en particular, y los resultados fueron los siguientes: Período Precolombino (10,000 a.C. -1530 d.C.), Período Provincia de San Miguel de la Frontera (1530 – 1865), Período Departamentalización del Oriente Salvadoreño (1865 – hasta la actualidad).

Las variables Urbana y Arquitectónica comprenden capítulos separados por su valor dentro del estudio. Aplicando en la primera bajo conceptos Forma, Actividades e Infraestructura; el desarrollo arquitectónico de la ciudad de San Miguel, se realizará analizando la forma, función y tecnología aplicada en cada período.

Finalizando la investigación, con un breve estudio antropológico del ciudadano migueleño y su Centro Histórico. Los componentes anteriormente descritos, fundamentan los criterios para la selección de los Bienes Culturales Inmuebles más Representativos, que se abordarán en el presente Trabajo de Graduación, determinados mediante el uso de un sistema metodológico descriptivo y estadístico, que permitió someter a concurso todos los inmuebles del área en estudio facilitando una decisión vital para la realización efectiva de los objetivos de las instituciones garantes de los resultados.



# 1. MARCO CONCEPTUAL



## 1. MARCO CONCEPTUAL

### 1.1. PLANTEAMIENTO DEL PROBLEMA

Al indagar la historia de un pueblo a través de su Arquitectura, se descubren costumbres, tradiciones, formas de vida, economía, hábitos religiosos entre otros aspectos importantes de nuestros antepasados, conocerlos es confirmarle a las generaciones contemporáneas la importancia de nuestra identidad permitiendo enriquecer los valores culturales de todo un pueblo.

La poca atención que los migueleños conceden a los bienes inmuebles del Centro Histórico, hacen que a medida que el tiempo transcurra, olviden de dónde vienen, quiénes son y hacia dónde van, cuál es su historia y origen, haciendo casi imposible recordar algún proceso de desarrollo o evolución de la urbe y la cultura misma.

El problema se agudiza con el auge economía informal, llevando un “Progreso” a favor del sector económico, que desvaloriza y destruye las obras que conforman el legado histórico de la Ciudad por considerarlas arcaicas, faltas de practicidad y en contra de las necesidades y funciones de una “Modernización” equivocada.

El éxodo que se desarrolló durante la década de los 80’s por la guerra, de parte de la población urbana hacia la capital o fuera del país; produjo un verdadero vacío en la conciencia social y espacio físico. El asentamiento rural en la Ciudad, fue preámbulo de una transformación radical en el Centro de la Ciudad; pues éstos no podían ofrecer una continuidad a los patrones de conciencia social, ya que sus valores no se identificaban con el nuevo medio; originando así una ruptura entre el nexo y el origen.

Finalmente, el débil ambiente de investigación con que se cuenta, la falta de fuentes de transmisión histórica y de agentes interpretativos del patrimonio físico, impiden un efecto multiplicativo cultural y la creación de un verdadero frente de valores que denoten el respeto y la conservación para con los elementos del Patrimonio, particularmente con los Bienes Culturales Inmuebles más Representativos.



Como consecuencia, se determina entonces que la problemática principal es: **La Falta de un Componente Educativo encaminado a proporcionar un sustancial conocimiento Histórico y Patrimonial.**

La sociedad, al no conocer la importancia que tienen estos Bienes Culturales Inmuebles; no les interesa si se modifican, reconstruyen o demuelen. Al mismo tiempo, la misma inseguridad de la población por la delincuencia y el desorden que existe en las redes viales le restringe la explotación del potencial turístico que estos inmuebles poseen; llegando a influir incluso en el ámbito político, donde cabe mencionar su desdén por la dimensión cultural, que raya en lo inconstitucional, al incumplir los decretos que dictan que el gobierno está obligado a salvaguardar la riqueza artística, histórica y arqueológica del país.

Desde luego no todo es negativo, existen instituciones de carácter público y privado que se disponen a impulsar y trabajar en la recuperación del patrimonio cultural, entre ellas, el Consejo Nacional para la Cultura y el Arte (CONCULTURA) y su Dirección Nacional de Patrimonio Cultural, a través de la Coordinación de Registro, Inventario y Catalogación de Bienes Culturales, de la cual depende la Unidad de Inventario de Bienes Culturales Inmuebles, que es la encargada de velar por la investigación, conservación, estudio y difusión de los bienes inmuebles representativos de la cultura nacional con el apoyo de la “Ley Especial de Protección al Patrimonio Cultural de El Salvador”. Afrontando la posesión limitada de recursos para ejecutar lo dictado en las leyes, reglamentos y manuales; razón que hace sentir la necesidad de crear fuentes que faciliten el conocimiento de bienes culturales.

Al presentar el Tema: **“Análisis Arquitectónico de los Bienes Culturales Inmuebles más Representativos del Centro Histórico de San Miguel”** se entrevé la necesidad de salvaguardar el legado histórico-patrimonial, que manifiesta obras arquitectónicas que describen el proceso histórico y crecimiento espacial de la ciudad.



## 1.2. JUSTIFICACION

Hoy en día El Salvador realiza esfuerzos para consolidar una cultura de paz. Sólo se puede lograr estableciendo la reafirmación de la identidad, las raíces culturales y la memoria histórica de nuestro pueblo.

La razón por la cual se ha planteado la creación del **“Análisis Arquitectónico de los Bienes Culturales Inmuebles más Representativos del Centro Histórico de San Miguel”**, obedece a reestablecer un enlace al pasado a través del estudio de las variables arquitectónicas para retomar con firmeza lo que es una Identidad Cultural. Es lamentable que la generación más joven ha tenido pocas oportunidades de apreciar el valor arquitectónico de los inmuebles que en San Miguel han sido testigos del pasado, ignorando la evolución que ha tenido ésta con el pasar del tiempo, pues sólo conociendo nuestro pasado sabremos quiénes somos y hacia dónde vamos. En esta solución, es partícipe la Educación; pues los Bienes Inmuebles, serían una muestra evidente que elevaría los niveles de conciencia de la colectividad, la convivencia armoniosa y la creación de un sentido de pertenencia que induzca a una auténtica conservación; esto a su vez, permitiría identificar las costumbres y forma de vida de nuestro pueblo a través del tiempo. La incursión del Arquitecto en esta nueva área investigativa, marca el inicio de una visión más objetiva de los recursos, apostándole a su potencial turístico, tendencia a la que El Salvador apenas se adiciona, pero que se vislumbra como la única alternativa viable para conservar y proteger los Centros Históricos. La propuesta finalmente apuesta a la investigación como fuente enriquecedora institucional e histórica, que logre particularmente contribuir grandemente con el progreso cultural de San Miguel y de manera general al estudio Arquitectónico en los componentes: Forma, Función y Tecnología, respondiendo en su totalidad a la necesidad de conocer y valorar el Centro Histórico por su riqueza no sólo arquitectónica, sino también urbanística, entendiendo que lo antiguo puede convivir con lo moderno, desarrollando la capacidad de coexistencia entre las personas y la cultura.

**ANALISIS ARQUITECTONICO DE LOS BIENES CULTURALES INMUEBLES MAS REPRESENTATIVOS DEL  
CENTRO HISTORICO DE LA CIUDAD DE SAN MIGUEL**



### 1.3. OBJETIVOS

#### 1.3.1. OBJETIVO GENERAL

Investigar y analizar la secuencia histórico-arquitectónica de la Ciudad de San Miguel, mediante el estudio de los componentes arquitectónicos: *Forma, Función y Tecnología* en los Bienes Culturales Inmuebles más Representativos.

#### 1.3.2. OBJETIVOS ESPECIFICOS

- Establecer las Corrientes Estilísticas que determinaron la Forma de los Bienes Culturales Inmuebles más Representativos.
- Identificar las características antropológicas que influyeron en la toma de criterios de funcionabilidad espacial en los Bienes Culturales Inmuebles más Representativos.
- Establecer los periodos histórico-constructivos que influenciaron la Técnica y Materiales Constructivos en los Bienes Culturales Inmuebles más Representativos.
- Dotar a la UES, CONCULTURA, instituciones gubernamentales, no gubernamentales y persona natural interesada de un material didáctico de valor histórico-arquitectónico del Centro Histórico de la ciudad de San Miguel, para consulta bibliográfica y la creación de exposiciones informativas y de concientización que motiven las acciones para su rescate y conservación.





## 1.4. DELIMITACIONES

### 1.4.1. ALCANCES

- Se analizarán los componentes Forma, Función y Tecnología, propios de un estudio arquitectónico completo para responder al vacío investigativo existente de la temática en la Ciudad de San Miguel.
- Se contribuirá con la presente investigación al trabajo realizado por CONCULTURA en la Protección, Conservación y Divulgación de los Bienes Culturales Inmuebles.
- Se producirá la actualización del Inventario de Bienes Inmuebles Culturales de Centro Histórico de la Ciudad de San Miguel (IBCI) y se proporcionará la información arquitectónica y antropológica ausente en los estudios actuales, para apoyar la formación de personal capacitado en el manejo de los Bienes Culturales Inmuebles en el área local.

### 1.4.2. LIMITES

- Se aplicará el estudio en el área estricta del Centro Histórico, conformado por 89 manzanas; sometiendo a selección los Bienes Culturales Inmuebles pertenecientes, bajo el proceso descrito en el capítulo 8 de la Etapa I, con el objetivo de obtener los Inmuebles más Representativos del Legado Histórico Migueleño y realizar un Estudio Arquitectónico que incluya el análisis formal, funcional y tecnológico de cada inmueble.
- Los Bienes Culturales Inmuebles más Representativos del Centro Histórico seleccionados y que abordará el presente Trabajo de Graduación son los siguientes:
  - **Catedral Basílica Nuestra Señora de la Paz**
  - **Alcaldía Municipal de San Miguel**
  - **Teatro Nacional “Francisco Gavidia”**



- **Iglesia “San Francisco”**

- El desarrollo del presente Trabajo de Graduación se realizará en un período de 8 meses.
- El Análisis Arquitectónico se basará en el estudio de los estilos arquitectónicos a través del tiempo y se fundamentará en la evolución histórica cultural de la Ciudad de San Miguel.
- Falta de información en bibliotecas nacionales y locales y deficiencia de personal capacitado en la temática dentro del área local.
- Falta de interés y conocimiento de la población.

## **1.5. MARCO REFERENCIAL**

### **1.5.1. Normativo:**

El Trabajo de Graduación se identifica con los esfuerzos realizados por el Consejo Nacional para la Cultura y el Arte (CONCULTURA). Esta institución gubernamental de la mano con sectores académicos y civiles interesados en la historia y cultura de nuestro pueblo, incursionan en la investigación, conservación, estudio y difusión de los Bienes Inmuebles representativos de la cultura nacional a través de la Dirección Nacional de Patrimonio Cultural y la Coordinación de Registro, Inventario y Catalogación de Bienes Culturales, de la cual depende la Unidad de Inventario de Bienes Culturales Inmuebles y su Reglamento.

Por lo que el estudio es congruente con los tratados, leyes, reglamentos nacionales y extranjeros de la materia. En nuestro país se aplica la Ley Especial de Protección al Patrimonio Cultural de El Salvador.



### 1.5.2. Histórico:

Los únicos documentos o investigaciones que refieren algunos de los aspectos del presente Trabajo de Graduación son:

*“Inventario de Inmuebles con Valor Cultural en la Ciudad de San Miguel (IBCI)”*, realizado por CONCULTURA con el apoyo de la Cooperación Española. Un sistema de consulta de los datos básicos que identifican los inmuebles, su estado de conservación, importancia histórica y valorización.

*“Introducción a la Valorización del Centro Histórico de la Ciudad San Miguel, a través de su Definición e Inventario Analítico de los Bienes Culturales Inmuebles Potenciales”*, Trabajo de Graduación realizado por alumnos de la Universidad Albert Einstein, en donde se determina cuáles son las áreas que forman la unidad de asentamiento, representativa de la evolución de la ciudad de San Miguel por ser testimonio de su cultura y por constituir un valor de uso y disfrute de la colectividad; para así delimitar el Centro Histórico.

### 1.5.3. Conceptual:

Las temáticas a abordar dentro de esta investigación son las características de los estilos arquitectónico imperantes en los años que se desarrolló el Centro Histórico. El establecimiento de los períodos constructivos en los que se catalogan las técnicas y materiales utilizados en la construcción de las edificaciones. Así mismo, indagar las principales características antropológicas del ciudadano migueleño para conocer las motivaciones funcionales de los espacios en los Bienes Culturales Inmuebles más Representativos.



## 1.6. HIPÓTESIS

### 1.6.1. Hipótesis General:

En la Ciudad San Miguel la secuencia histórico-arquitectónica fue determinada desde la colonización por España, en las períodos históricos siguientes hubo influencia de otros países de Europa, por lo que los componentes Forma, Función y Tecnología reflejados en el Centro Histórico y sus Inmuebles más Representativos corresponden a los estilos arquitectónicos predominantes en Europa desde el S. XVI AL XIX.

### 1.6.2. Hipótesis de trabajo:

- Los Bienes Culturales Inmuebles más Representativos del Centro Histórico de la Ciudad de San Miguel no manifiestan un movimiento arquitectónico puro y la mayoría reflejan una combinación de estilos arquitectónicos.
- La relación Físico-Espacial de los Inmuebles más Representativos se ve influenciada por las actividades de tipo social, político y religioso de la época en estudio.
- Las técnicas y materiales utilizados para la construcción de las edificaciones en el Centro Histórico surgen de la fusión entre las prácticas españolas y las autóctonas.

## 1.7. METODOLOGIA

Los seres humanos estamos inmersos en una realidad compleja y cambiante sobre la cual muchas veces reflexionamos sobre distintas situaciones. En ello todas las interrogantes surgidas pueden explicarse a través de la investigación.



En cualquier área del conocimiento humano la investigación científica produce la descripción, explicación o predicción de los fenómenos. Para realizar el presente Trabajo de Investigación, se puede recurrir a diversos caminos metodológicos; sin embargo, se optará por aquel que esté en función del objeto de conocimiento del presente trabajo y que determinará el tipo de estudios que se requiere llevar a cabo para alcanzar los objetivos propuestos.

En base a las condiciones anteriores, se aplicará el Método Científico: **Hipotético-Deductivo**, introduciendo en la etapa experimental las técnicas y conocimientos propios de la Arquitectura.

A continuación se explica el esquema general utilizado en esta investigación:

## **ETAPA I: CONCEPTUALIZACIÓN**

### **ESTRATEGIAS**

- **Trabajo de Campo:**

Visitas a centros documentales.

Entrevistas a historiadores, sociólogos y personas conocedoras del tema.

Entrevista a personas vinculadas a cada uno de los inmuebles.

Consultas al Archivo General de la Nación.

Consultas a páginas Web.

- **Trabajo de Escritorio:**

Conceptualización.

Teorización y organización de datos obtenidos.



Elaboración del documento.

## RECURSOS

- **Humano:**

Grupo de 2 estudiantes.

Personas conocedoras del tema.

- **Material:**

Fuentes bibliográficas: libros, trabajos de graduación, entrevistas, revistas, periódicos, archivos nacionales, municipales, parroquiales, internet, etc. Material gráfico: mapas, planos, esquemas, fotografías, equipos informáticos y digitales.

- **Económico:**

Fondos particulares.

## CONTENIDO

### 1. MARCO CONCEPTUAL

#### 1.1 Planteamiento del Problema:

Básicamente en este apartado se busca la problemática que se trata de solucionar por medio de la investigación y, para el Trabajo de Graduación, es en sí la elección del tema que servirá de base para elaborarlo, mediante una preposición concreta en la que se contemple lo siguiente:

- Identificación del Problema y de los hechos que afectan.

**ANÁLISIS ARQUITECTÓNICO DE LOS BIENES CULTURALES INMUEBLES MÁS REPRESENTATIVOS DEL CENTRO HISTÓRICO DE LA CIUDAD DE SAN MIGUEL**



- Descubrimiento de las causas y efectos.
- Planteamiento general y Formulación.

### 1.2 Justificación:

Se justifica la razón por la cual el problema es importante, digno de estudiar pero no justifica los resultados de la investigación. Se relaciona la realidad descrita con la transformación que queremos realizar; es decir, por qué queremos intervenir.

### 1.3 Objetivos:

Permite describir la situación futura que prevalecerá una vez resuelto los problemas, es una situación que se considera deseable para el objeto en estudio y, que se tiene intención de lograr en un tiempo determinado. En un declaración específica y medible. Clasificados por orden de importancia:

**1.3.1 Objetivo General:** es el principal objetivo al cual se quiere que contribuya el proyecto a largo plazo.

**1.3.2 Objetivo Específico:** es el que establece el propósito operativo, es decir, la situación que se espera permanezca como consecuencia del trabajo y determina la magnitud de la investigación.

### 1.4 Delimitaciones:

Se divide en:

**1.4.1 Alcances:** se determinan los aspectos del problema que se abarcan en estudio.

**1.4.2 Límites:** Se indican cuáles aspectos del problema quedan fuera del ámbito de estudio, ya sea por limitaciones derivadas de la realidad o del universo de estudio; del tipo de enfoque escogido del problema.

### 1.5 Marco Referencial:

Es un contexto de referencia que enmarca el planteamiento del problema realizando una investigación bibliográfica. Se compone de 3 aspectos:

**ANÁLISIS ARQUITECTÓNICO DE LOS BIENES CULTURALES INMUEBLES MÁS REPRESENTATIVOS DEL CENTRO HISTÓRICO DE LA CIUDAD DE SAN MIGUEL**



**1.5.1 Normativo:** Demuestra el amparo de los conceptos en tratados, leyes y reglamentos nacionales y extranjeros de la materia.

**1.5.2 Histórico:** Refiere a los documentos realizados con anterioridad sobre la temática del presente Trabajo de Graduación.

**1.5.3 Teórico o Conceptual:** Describe las características de las temáticas a abordar en el estudio.

### **1.6 Hipótesis:**

Es una respuesta tentativa al problema de investigación la cual puede validarse estadísticamente.

### **1.7 Metodología:**

Es un plan para el desarrollo del anteproyecto, definiendo el tipo de estudio, las hipótesis, las variables, el universo y la muestra del estudio.

## **2. MARCO HISTORICO**

**2.1 Aspectos Monográficos de la Ciudad de San Miguel:** Comprende los datos generales de la urbe.

### **2.1.1 Ubicación Geográfica**

### **2.1.2 Orografía**

### **2.1.3 Hidrografía**

### **2.1.4 Clima**

**2.2 Síntesis Histórica de la Ciudad de San Miguel:** Dividida en los períodos de estudio particulares de la Zona Oriental.

**2.2.1 Período Precolombino (10,000 años a.C. – 1530 d.C.).**

**2.2.2 Período La Provincia de la Ciudad de San Miguel (1530-1865).**





### **2.2.3 Período La Departamentalización del Oriente Salvadoreño (1865 – hasta la actualidad).**

## **3. MARCO URBANO.**

Análisis físico espacial de la ciudad de San Miguel en los períodos de estudio, determinando la Forma, Actividades, Infraestructura y Componentes.

### **3.1 Período Precolombino (10,000 años a.C. – 1530 d.C.).**

### **3.2 Período La Provincia de la Ciudad de San Miguel (1530-1865).**

### **3.3 Período La Departamentalización del Oriente Salvadoreño (1865 – hasta la actualidad).**

## **4. MARCO ARQUITECTONICO**

Análisis de la Forma, Función y Tecnología, así como los ejemplos Arquitectónicos más representativos, aplicados en los períodos de estudio:

### **4.1 Período Precolombino (10,000 años a.C. – 1530 d.C.).**

### **4.2 Período La Provincia de la Ciudad de San Miguel (1530-1865).**

### **4.3 Período La Departamentalización del Oriente Salvadoreño (1865 – hasta la actualidad).**

## **5. PERFIL ANTROPOLOGICO DEL CIUDADANO MIGUELEÑO**

Presenta las variables antropológicas del migueleño que se reflejan en la Arquitectura de su pueblo.

## **6. EL CENTRO HISTORICO DE LA CIUDAD DE SAN MIGUEL**

Desarrolla una síntesis de los estudios realizados al Centro Histórico.

**ANALISIS ARQUITECTONICO DE LOS BIENES CULTURALES INMUEBLES MAS REPRESENTATIVOS DEL CENTRO HISTORICO DE LA CIUDAD DE SAN MIGUEL**



## **7. SELECCIÓN DE BIENES CULTURALES INMUEBLES MAS REPRESENTATIVOS DEL CENTRO HISTORICO**

Dividida en las dos etapas de selección:

**7.1 Criterios de Selección de los Bienes Culturales Inmuebles más Representativos:** Estudio y aplicación de los conceptos y criterios utilizados por las instituciones encargadas de velar por la conservación, protección y promoción de los Bienes Culturales Inmuebles.

**7.2 Selección de los Bienes Culturales Inmuebles más Representativos:** Clasificación realizada bajo un método descriptivo-estadístico, que tomando todo el universo de estudio, extrae la muestra más representativa. Y que garantiza la correcta elección de los Inmuebles a analizar en el presente Trabajo de Graduación.

### **ETAPA 2: ANALISIS ARQUITECTÓNICO DE LOS BIENES CULTURALES INMUEBLES MAS REPRESENTATIVOS.**

#### **ESTRATEGIAS**

- **Trabajo de Campo:**

Visitas de campo para recopilar información en cada inmueble.

Levantamiento Fotográfico.

Entrevistas a catedráticos y personas conocedoras del tema.

Entrevistas a personas vinculadas o responsables de los inmuebles.

Recopilación de datos a través de fichas durante las visitas de campo.

Captación de Imágenes mediante equipos digitales.

**ANALISIS ARQUITECTONICO DE LOS BIENES CULTURALES INMUEBLES MAS REPRESENTATIVOS DEL CENTRO HISTORICO DE LA CIUDAD DE SAN MIGUEL**



Estudio de los elementos arquitectónicos relevantes de cada inmueble.

Asesoría Técnica por parte de expertos conocedores del tema.

- **Trabajo de Escritorio:**

Análisis y Síntesis de la información obtenida.

Organización de datos recopilados

Retroalimentación de la Etapa I

Elaboración del documento

## **RECURSOS**

- **Humano:**

Grupo de trabajo de 2 estudiantes

Entrevistas a personas conocedoras del tema.

- **Material:**

Fuentes Bibliográficas: libros, trabajos de graduación y documentos. Tema Gráfico: esquemas de ubicación, perfiles y fotografías que se relacionen con el tema en estudio. Cuestionarios formulados para la recopilación de datos de las personas a entrevistar. Fichas para la obtención de datos. Equipos de informática y equipos digitales. Vehículo Particular.

- **Económico:**

Fondos Particulares.



## CONTENIDO

### 1. CATEDRAL BASILICA NUESTRA SEÑORA DE LA PAZ

#### 1.1. Orígenes del Inmueble

#### 1.2. Ubicación del Inmueble

Presentado los Orígenes y la Ubicación del Inmueble como preámbulo del proceso de conocimiento de los principios constitutivos del objeto de estudio, dirigido desde lo general a lo particular. El avance del proceso se podrá verificar en una serie de actividades del Análisis Arquitectónico:

#### 1.3 Aspecto Formal. Considerando los siguientes conceptos:

##### 1.3.1 Tendencias Estilísticas

##### 1.3.2 Principios de Diseño Aplicados en la Forma

##### 1.3.3 Planos Arquitectónicos

#### 1.4 Aspecto Funcional. Realizando:

##### 1.4.1 Descripción Espacial

##### 1.4.2 Análisis Espacial por Zonas

#### 1.5 Aspecto Tecnológico. Aplicado en:

##### 1.5.1 Sistemas Constructivos

##### 1.5.2 Materiales Utilizados

Todo el Contenido anterior es aplicado sucesivamente en siguientes Bienes Culturales Inmuebles Representativos en estudio:

**ANÁLISIS ARQUITECTÓNICO DE LOS BIENES CULTURALES INMUEBLES MÁS REPRESENTATIVOS DEL CENTRO HISTÓRICO DE LA CIUDAD DE SAN MIGUEL**



2. ALCALDÍA MUNICIPAL DE SAN MIGUEL
3. TEATRO NACIONAL “FRANCISCO GAVIDIA”
4. IGLESIA “SAN FRANCISCO”

#### **ETAPA 4: SINTESIS Y APOORTE**

##### **ESTRATEGIAS**

- **Trabajo de Escritorio:**

Recapitulación y organización de la información obtenida.

Esquemización de fichas de trabajo para la síntesis.

Elaboración del documento didáctico.

##### **RECURSOS**

- **Humano**

Grupo de 2 estudiantes

Personas conocedoras del tema.

- **Material**

Fuentes bibliográficas: libros, trabajos de graduación, revistas, periódicos, archivos nacionales y parroquiales, internet, etc. Material gráfico: mapas, planos, esquemas, fotografías, equipos informáticos y digitales, fichas para la obtención de datos.



- **Económico**

Fondos particulares.

## **CONTENIDO**

### **1. GUIA DE CONSULTA RAPIDA DEL ANALISIS ARQUITECTONICO DE LOS BIENES CULTURALES INMUEBLES DEL CENTRO HISTORICO DE LA CIUDAD DE SAN MIGUEL.**

Como resultado de la acumulación de la información que proporcionará las fichas de investigación y estudio; se procederá a realizar un resumen de los diferentes aspectos a considerar, de modo que se exprese gráficamente, para que posteriormente se interprete, y explique la secuencia histórico-arquitectónica de los Bienes Culturales Inmuebles más Representativos del Centro Histórico.

### **2. BROCHURE DE PROMOCION DE LOS BIENES CULTURALES INMUEBLES MAS REPRESENTATIVOS DEL CENTRO HISTORICO DE LA CIUDAD DE SAN MIGUEL.**

Definición del grupo de trabajo sobre el análisis arquitectónico en los componentes Forma, Función y Tecnología de cada uno de los Bienes Culturales Inmuebles más Representativos, presentando un brochure para la difusión de los resultados del “Análisis Arquitectónico de los Bienes Culturales Inmuebles más Representativos del Centro Histórico de San Miguel”, como parte del compromiso social con las instituciones que velan por la conservación, protección y promoción del Patrimonio Cultural.



## **CONCLUSIONES GENERALES.**

Las conclusiones son afirmaciones congruentes a las preguntas, objetivos, hipótesis y se ajustan al análisis de los resultados.

## **RECOMENDACIONES**

Son las valoraciones que realiza el equipo de trabajo, tras realizar la investigación y el análisis de los Bienes Culturales Inmuebles, con la finalidad de crear conciencia y despertar el interés en futuras temáticas derivadas de la presente.

**REFERENCIAS:** Presentando para auxiliar al lector:

- Bibliografía
- Glosario de Términos Arquitectónicos.

## **ANEXOS**

Se incluye el material relevante como los instrumentos usados para recolectar datos, cartas enviadas a los sujetos de investigación, organigramas, entre otros.



**"ANALISIS ARQUITECTONICO DE LOS BIENES CULTURALES INMUEBLES MAS REPRESENTATIVOS DEL CENTRO HISTORICO DE LA CIUDAD DE SAN MIGUEL".**

09-9090007M  
A  
M  
E  
C  
O  
M

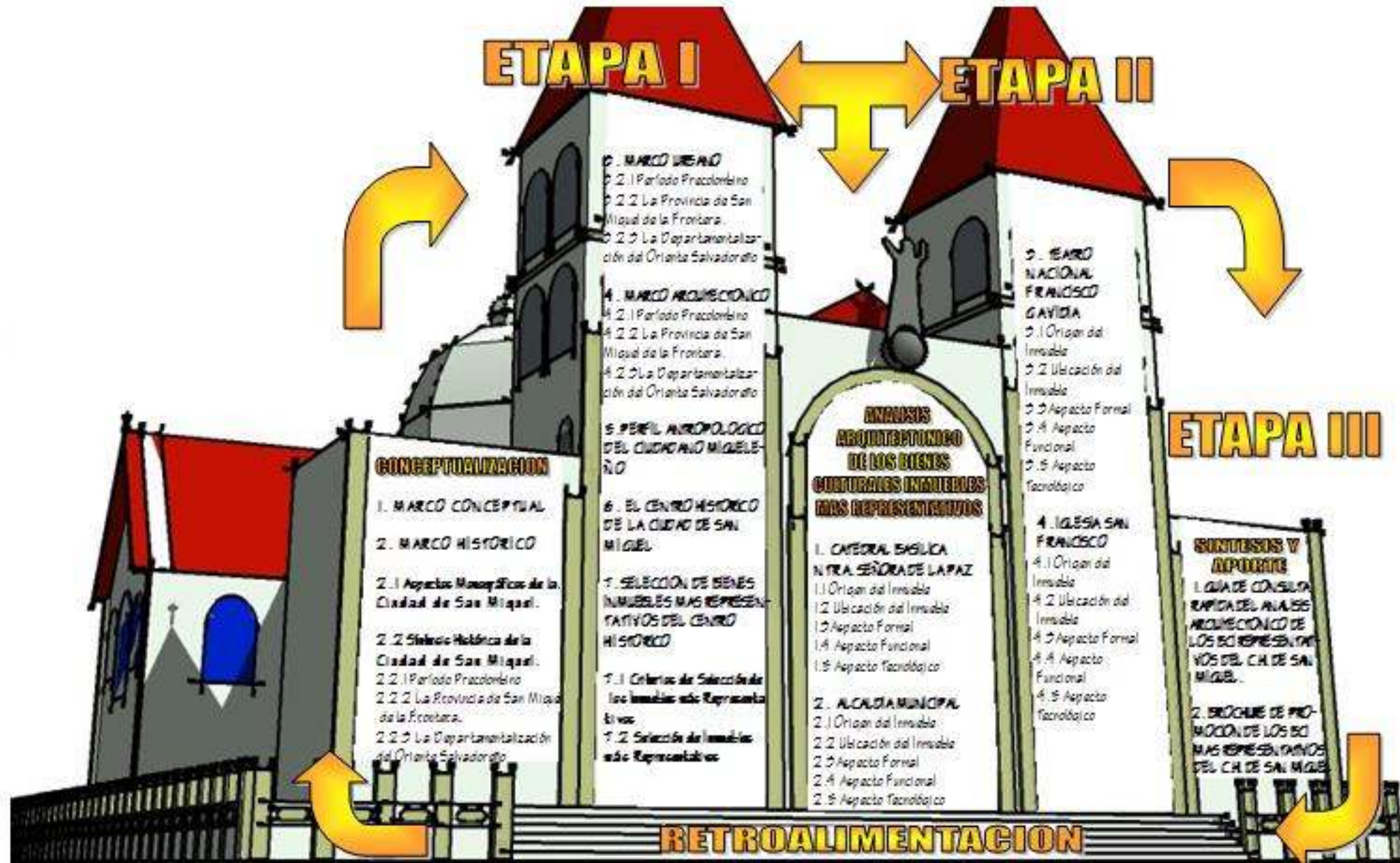



## 2. MARCO HISTORICO



## 2. MARCO HISTORICO

### 2.1. Aspectos Monográficos de la Ciudad de San Miguel.

El origen del nombre de la actual Ciudad de San Miguel se remonta hasta la época Colonial, cuando se fundó el primer asentamiento que precisamente se bautizó como “Villa de San Miguel de la Frontera”. Hasta el día de hoy no existe algún documento que aclare sobre la particularidad por tal denominación, aunque existen ciertas teorías al respecto: Se dice que “San Miguel” responde a que la fundación se efectuó en el mes (y probablemente el día) en que la Iglesia Católica celebra la festividad de San Miguel Arcángel<sup>1</sup>; por otra parte, calificativo “De la Frontera”, posiblemente ha de haber respondido a un simbolismo de pertenencia, creado para que afirmara que la nueva jurisdicción, el Ultralempa Oriental salvadoreño, correspondían originalmente a la Capitanía General de Guatemala; ya que fue objeto de intento de anexión por parte de Nicaragua entre 1529 y 1530

#### 2.1.1. Ubicación Geográfica<sup>2</sup>

La ciudad de San Miguel es una de las poblaciones más antiguas del país, fue fundada el 8 de mayo de 1530 por el Capitán don Luis Moscoso bajo las órdenes del conquistador español don Pedro de Alvarado; siendo su primer Alcalde el señor Gabriel Contreras, decretándose el 15 de julio de 1812, por las Cortes Generales y Extraordinarias con el título de "Ciudad muy noble y muy leal". San Miguel, municipio y distrito del departamento de San Miguel, está limitado por los municipios siguientes: Al Norte, por el Divisadero, San Carlos, Yamabal, Guatajiagua (todos del departamento de Morazán), y Chapeltique. Al Este por Comacarán, Uluazapa, Yayantique

<sup>1</sup> Lardé y Larín; Orígenes de San Miguel de la Frontera; 1ª edición; Depto. Editorial del Ministerio de Cultura; San Salvador, El Salvador, C.A; 1974; p. 42-43

<sup>2</sup> PLAMADUR, OPAMSS, 1999



y El Carmen (los dos últimos del municipio de la Unión). Al Sur por Jucuaran, departamento de Usulután, Chirilagua. Al Oeste por El Tránsito, San Rafael Oriente, San Jorge, Chinameca, Moncagua y Quelepa. Siendo la Capital del departamento y Cabecera de Distrito de su mismo nombre, la Ciudad de San Miguel se le considera la Tercera en su importancia del país; ocupando un terreno plano permeable y con ligera inclinación al Este. Su posición geográfica es de 13° 29' de Latitud Norte y 88° 11' de Longitud Oeste, respecto a Greenwich. Para su administración, el municipio está dividido en 32 Cantones y 114 Caseríos. Dimensiones del municipio: Área rural 579.12 Km<sup>2</sup>, área urbana: 14.86 Km.



### 2.1.2. Orografía<sup>3</sup>

Perteneciendo parte del Volcán de San Miguel a la jurisdicción del Municipio, a 14 kilómetros al Oeste de la Ciudad, se constituye en uno de los principales accidentes geográficos, no sólo del municipio, sino de la misma República. Siguiendo la forma de un cono truncado que se levanta sobre un terreno llano, alcanza una altura de 2,132 m.s.n.m., habiendo realizado varias erupciones, la última registrada en abril de 1938.

### 2.1.3. Hidrografía<sup>4</sup>

En la jurisdicción municipal hay dos lagunas: La de Aramuaca, con propiedades sulfurosas; localizándose a 14 km. al Este de la Ciudad, y la Laguna del Jocotal, a 12 km. hacia el Sur; sin embargo la principal corriente de Agua del Municipio la constituye el Río Grande de San Miguel.

### 2.1.4. Clima<sup>5</sup>

De acuerdo con la altura sobre el nivel del mar, existen en el departamento de San Miguel los siguientes tipos de clima: 0-800 MSNM, sabana tropical caliente, clima que abarca la mayor parte del territorio migueleño. De 800 a 1200 MSNM, clima tropical caluroso o de tierra templada; estos climas pueden observarse en la parte central del departamento, ya que en esta zona se encuentran las cordilleras que comprenden los volcanes de Tecapa y Chinameca. El Volcán de San Miguel o Chaparrastique de 1800 a 2700 MSNM, clima tropical de altura o tierra fría. Específicamente la cabecera departamental, se encuentra ubicada a 110 MSNM, el clima está clasificado como sabana tropical caliente.

<sup>3</sup> PLAMADUR,OPAMSS, 1999

<sup>4</sup> PLAMADUR,OPAMSS, 1999

<sup>5</sup> PLAMADUR,OPAMSS, 1999



### 2.1.5. Producción y Economía.<sup>6</sup>

San Miguel es una ciudad eminentemente productiva y según diagnóstico realizado en el año de 1996 por el programa Consultores Locales para el Desarrollo Educativo (SOMOS) existe un total de 2,202 empresas desglosadas de la siguiente manera:

167	Industrias
1,126	Comercios
909	Servicios

En los últimos 6 años no se ha realizado ningún diagnóstico pero se estima que ha habido un crecimiento de un 20% por lo que ha a la fecha se estima un total de empresas de 2,642. Existen grandes ventajas para invertir en esta ciudad ya que posee intercambio comercial con los países de Centro América, Sur América y México. Igualmente, se proyecta para el año 2010 San Miguel se convertirá en un centro de negocios dado a la implementación del Mega Proyecto del Puerto de Cutuco y que incrementará la economía de la zona oriental y del país en general.

<sup>6</sup> PLAMADUR, OPAMSS, 1999



## 2.2. SÍNTESIS HISTÓRICA DE LA CIUDAD DE SAN MIGUEL.

La evolución histórica de la ciudad de San Miguel, comprende los principales acontecimientos desarrollados desde la Época Precolombina hasta el Presente, según su ámbito: Político, Económico y Social; así como los de mayor incidencia en la arquitectura migueleña: ámbito Cultural y Religioso. Sin embargo, es de vital importancia ubicarlos en los períodos temporales, particulares de la Zona Oriental y San Miguel, para darle autenticidad a la Investigación. Dicha labor era necesaria elaborarla bajo la directriz de un Historiador por su invaluable experiencia y conocimiento en la temática. El presente Trabajo de Graduación, conto con la asesoría de la Lic. Xiomara Avendaño Rojas, Historiadora y Docente de la UES; estableciendo junto con el equipo de trabajo los períodos históricos de acuerdo a los eventos más determinantes en la historia de San Miguel:

- **Período Precolombino (10,000 a.C. -1530 d.C.),** este es un corte que se refiere a los pueblos indígenas antes de la conquista de los españoles.
- **Período Provincia de San Miguel de la Frontera (1530 – 1865),** este es un corte que empieza con la dominación española y se alarga hasta los primeras décadas de la República. El hilo conductor es que era un solo territorio desde el río Lempa hasta el Golfo de Fonseca, una sola elite, la migueleña domina el espacio y es la intermediaria con el poder central.
- **Período Departamentalización del Oriente Salvadoreño (1865 – hasta la actualidad),** este ultimo corte es el territorio dividido en cuatro departamentos y cada uno tomará su propio camino, su evolución será dispar.



### 2.2.1. Período Precolombino (10,000 años a.C. – 1530 d.C.)

En la época precolombina, el territorio salvadoreño se encontraba inmerso en el área Mesoamericana, la cual presenta; "Un área cultural homogénea, donde coexistían sociedades indígenas"<sup>7</sup>, desde el norte de México hasta el Oeste de Costa Rica; El Salvador se sitúa al Sur-Este de esta área cultural.

Particularmente, San Miguel, no existía como tal, por lo que, dentro de este período se reconoce como el conjunto de pueblos indígenas pertenecientes a zona Ultra-Lempina Oriental del país; en un principio fueron indistintos del resto del los pueblos del país –período Prearcaico- por falta de evidencia histórica. Sin embargo, a partir del Período Arcaico se logran citar algunos sucesos propios de los pueblos precolombinos Ultra-Lempinos Orientales, que en un final se consolidaron como la provincia de Popocatepet.

Para establecer el conocimiento de estos pueblos, se ubicarán los datos de acuerdo a los períodos considerados por la Antropología y Arqueología, los cuales serán: **Prearcaico** (10,000 a.C. – 1500 a.C.). **Arcaico** (1500 a.C. – 500 a.C.). **Preclásico** (500 a.C. - 300 d.C.). **Clásico** (300 d.C. - 1000 d.C.). **Posclásico** (1000 d.C. - 1500 d.C.).

Debido a la escasez de ruinas arqueológicas notables y poblaciones nativas fácilmente visibles, gran parte de la región del norte de Centroamérica no ha atraído a antropólogos o turistas. Además son pocos los estudios arqueológicos del área que se encuentran disponibles. Los intentos más recientes de unir lo que se conoce de la arqueología centroamericana, acentúan la gran cantidad de trabajo que necesita realizarse en muchas de las sub áreas antes de que sea posible tener siquiera una comprensión general de la arquitectura.

La Zona Oriental de El Salvador es una de dichas sub áreas del área cultural Mesoamericana, en ésta se encuentra Quelepa, un sitio ceremonial por excelencia, mencionado usualmente como una fuente de vasijas en

<sup>7</sup> Paul Kirchhoff; EL SALVADOR, ANTIGUAS CIVILIZACIONES; 1ª Edición; Haff-Daugherty Graphics; Miami, Florida, E.E.U.U.; 1995



colecciones privadas, pero también en lo que se refiere a su arquitectura. Por estas razones, para nuestro objeto de estudio, será considerado el modelo del que se extraen los parámetros de Urbanismo y Arquitectura precolombina de San Miguel, en ese entonces denominado “Chaparrastique”.

### **QUELEPA: Generalidades.<sup>8</sup>**

El sitio arqueológico precolombino de Quelepa se encuentra en la Zona Oriental de El Salvador, en el departamento de San Miguel, habitado entre el 500 a.C. y 1000 d.C. Centro ceremonial y político de los lencas. Las ruinas de Quelepa se encuentran a 8 km. al Oeste-Noroeste de la ciudad de San Miguel, y a 1.7 km. del pueblo de Quelepa. Dista 136 km. de San Salvador sobre la carretera Panamericana.



Esquema de Ubicación y Fotografías del Sitio.  
Fuente: [www.google.com](http://www.google.com)

<sup>8</sup> E. Wyllys Andrews V. E. Wyllys Andrews V.; ARQUEOLOGIA DE QUELEPA, EL SALVADOR; 2ª Edición; Dirección de Publicaciones e Impresos, San Salvador, El Salvador, C.A.; 1986.

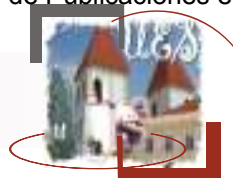



Gran parte de los habitantes de esta zona eran hablantes de la lengua Lenca, y en la provincia de San Miguel, antiguamente conocida como Chaparrastique, se hablaban el Taulepa-Ulua y el Potón, dos dialectos del Lenca. De ahí que en esa zona abundan los lugares con nombres lencas.

El sitio está ubicado a lo largo del río San Esteban, tributario del río Grande de San Miguel, y conformado por aproximadamente 40 estructuras dentro de un área de alrededor de medio kilómetro cuadrado. Sin embargo, restos de cerámica y algunas estructuras aisladas, se extienden hasta el pueblo de Moncagua, a 3 km de distancia.

### **QUELEPA: Historia<sup>9</sup>**

De acuerdo a las investigaciones arqueológicas, Quelepa fue ocupada, sin interrupción, desde el 500-400 a.C. (Período Preclásico Medio Tardío) hasta alrededor del 1000 d.C. (Período Clásico Tardío).

La fase más antigua se le conoce como Fase Uapala, del 500-400 a.C. al 150 d.C. Los descubrimientos arqueológicos en este periodo indican que hubo fuertes relaciones comerciales con el centro y occidente de El Salvador, más aún en las Fases Chul y Caynac en Chalchuapa; con las Tierras bajas de Guatemala, durante las fases Providencia, Miraflores y Arenal de Kaminaljuyú; con el Occidente de Honduras, durante el período Arcaico de Copán, y con el centro de Honduras.

En el Grupo Oeste, un altar de piedra que es conocido como el Altar de Jaguar, ya que en uno de sus los lados se observan los rostros de dos felinos y la cabeza de un tercer jaguar que se ubica en medio de los rostros.

<sup>9</sup> IBIDEM (9)



Aunque este altar es único para el área de Quelepa, el estilo de los grabados está enteramente relacionado con Izapa y Kaminaljuyú, influenciado por los Olmecas de la costa del Golfo de México.

La segunda fase de Quelepa se le denomina Shila que va desde el 150 al 625 d.C., siendo correspondiente a los períodos Protoclásico, Clásico Temprano y Clásico Medio. En esta fase se da un gran incremento en la construcción que sugiere el aumento de la población.

La última fase de ocupación de Quelepa fue la fase Lepa, entre los años de 625 y 1000 d.C. A principios del clásico tardío se construye en Quelepa una plaza rectangular, y a su alrededor se ubican alrededor de 15 plataformas de varios tamaños, un juego de pelota cerrado y varias plataformas menores. De esta fase se encuentran muestras que conectan a Quelepa con la cultura o las culturas del período clásico de Veracruz, México.

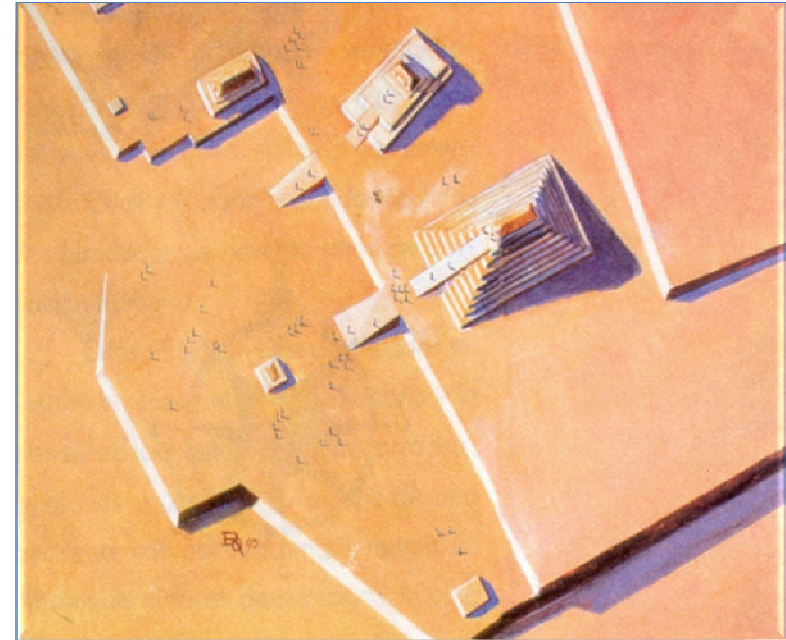

Representación del Sitio Arqueológico de Quelepa.  
Fuente: [www.google.com](http://www.google.com)



2.2.1.1. Cuadro Resumen de los Aspectos Político, Económico y Social.

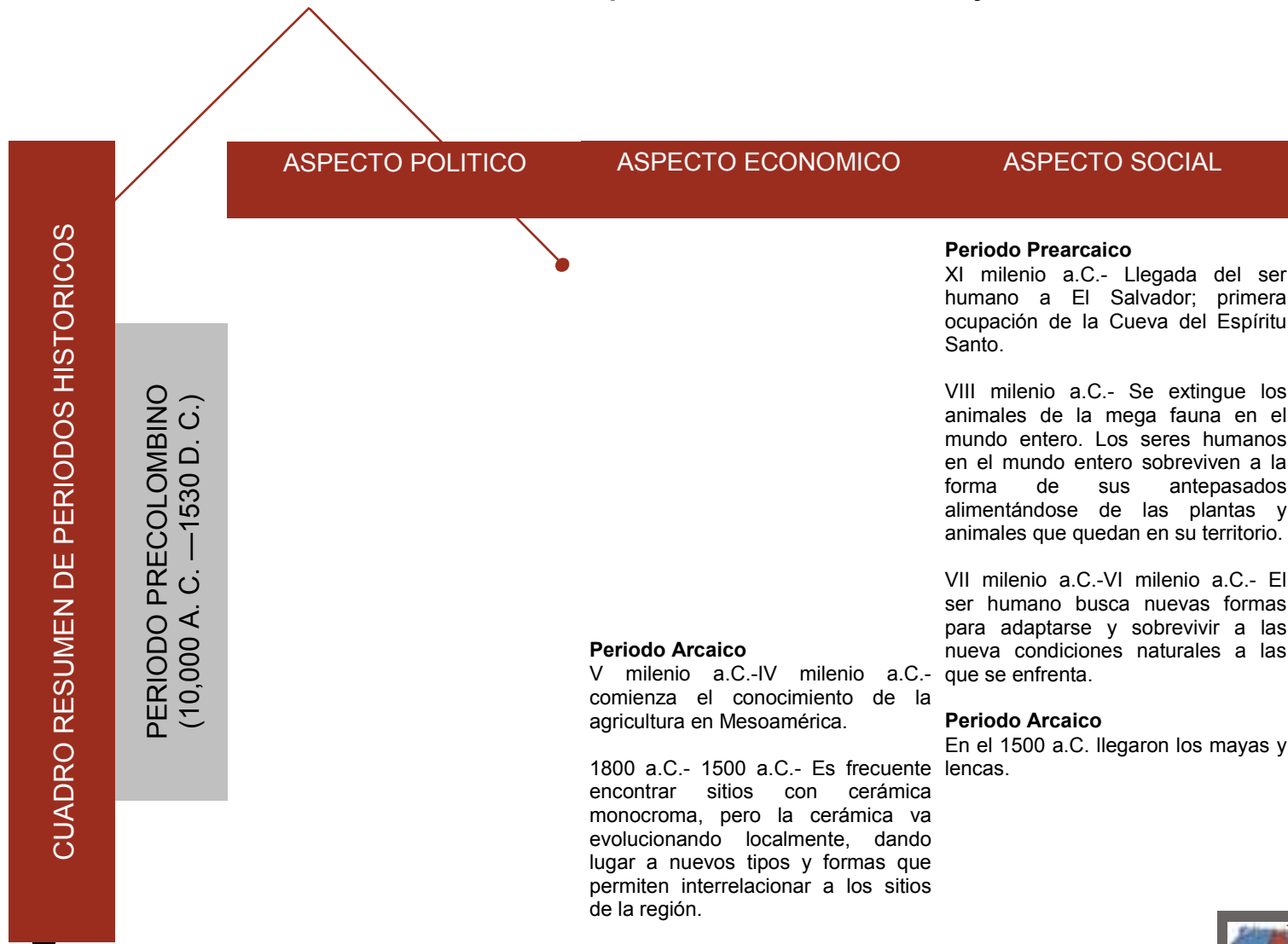

CUADRO RESUMEN DE PERIODOS HISTORICOS

PERIODO PRECOLOMBINO  
(10,000 A. C. —1530 D. C.)

ASPECTO POLITICO	ASPECTO ECONOMICO	ASPECTO SOCIAL
<p><b>Periodo Preclásico – Período Posclásico</b></p> <p>La estructuración de la nobleza política tiene su contraparte en los niveles de integración de las provincias lenca. Estas provincias estaban integradas con base en tres niveles de asentamiento: el pueblo que constituía la sede del poder político de la provincia, los pueblos subalternos, donde residían los caciques, y las comunidades menores que se mantenían dispersas en la jurisdicción de los pueblos subalternos.</p> <p><b>Período Preclásico</b> 500 a.C.- La arqueología oriental indica fuertes relaciones con: la zona central y la zona occidental en El Salvador, Kaminaljuyú (Guatemala), con Copán (Honduras) y con el centro de Honduras.</p> <p>900 a.C.- En la zona oriental la reina lenca Comizahual II funda el Principado Lenca de Managuara Najochan.</p> <p>625 a.C.- La arqueología demuestra que una fuerte relación con el golfo de México, con la región del lago de Yojoa y con el Valle de Comayagua,</p>	<p><b>Período Preclásico – Período Posclásico.</b></p> <p>Se da el concepto del <i>tianguí</i>, lugar en que se realizaban las transacciones mercantiles: allí los productos naturales y manufacturados se permutaban y compravendían contados o medidos, pero jamás pesados porque los naturales desconocían un aparato tan útil como la balanza. Fragmentos de <i>chalchihuit</i> o jadeíta, una piedra de reluciente color verde-esmeralda, las plumas del iridicente <i>quezaltútut</i> o ave del paraíso de la América Central, y generalmente los granos de cacao, se empleaban como moneda.</p> <p>Los <i>puchteca</i>, mercaderes o traficantes nahuas, impulsieron como unidades monetarias para el intercambio comercial, las siguientes: el <i>cenzut</i> equivalente a 400 granos de cacao; el <i>xiquipil</i>, a 8,000 y el <i>yeyxiquipil</i> o <i>3-xiquipiles</i>, denominado por los españoles “carga”, a 24,000.</p> <p>La agricultura, base de la actividad económica de las poblaciones lenca en la época prehispánica, se combinaba con la elaboración de artesanías de henequén, la alfarería,</p>	<p><b>Período Preclásico – Período Posclásico</b></p> <p>Las sociedades lenca eran sociedades estratificadas. Esta jerarquía social, basada en tres estratos: nobles, indígenas tributarios, y esclavos, mayoritariamente campesinos, permitía una movilidad vertical limitada. El matrimonio no constituía un mecanismo de ascenso social, los descendientes de un indígena tributario que se casaba con una mujer de la nobleza no recibían automáticamente el título de nobleza. Más bien, el matrimonio preferido era el que se daba entre los miembros del mismo estrato social.</p> <p>En cuanto a la nobleza, ésta se dividía en señores provinciales, caciques o cabezas de linaje y el consejo de ancianos, especie de consejo asesor de los señores y los capitanes de guerra. Este consejo de ancianos estaba formado por los miembros destacados de los linajes nobles. También los sacerdotes formaban parte de la nobleza, con un papa o sacerdote principal a la cabeza.</p>



## CUADRO RESUMEN DE PERIODOS HISTORICOS

PERIODO PRECOLOMBINO  
(10,000 A. C. —1530 D. C.)

## ASPECTO POLITICO

en la parte central de Honduras.

**Período Posclásico**

900. d.C.-Por causa de la llegada de personas pertenecientes a la familia real de Copán, el principado se dividió en tres coronas: Managuara, Sesorí, Cacagatique y Uxulvután (Usulután).

1400 d.C.- Se volvió a reunificar con el nombre de Principado Maya-Lenca de Najochan que sobrevivió hasta la conquista española en 1530.

S. XIV d.C.-La bahía de Jiquilisco fue controlada por población pipil nonoalca y, en general, lo que se denominó la provincia de San Miguel experimentaba el avance de este grupo dominante, los pipiles nonoalcas.

Dada la expansión de los pipiles nonoalcas en el período posclásico, la guerra era una actividad constante de las provincias lencas, la cual se dirigía contra los pueblos no lencas. Entre las provincias lencas se evitaba la guerra a través del establecimiento de una paz ritualizada,

## ASPECTO ECONOMICO

y la elaboración de productos de piedra, como metates y manos. Estas actividades económicas mantenían una orientación predominantemente hacia la subsistencia, pero también generaban un excedente económico que entregaban en forma de tributo a la nobleza política y religiosa.

Además, durante toda la época prehispánica hubo un desarrollo importante del comercio. William Fowler sostiene que durante el preclásico tardío la población lenca de Quelepa mantenía relaciones comerciales con el occidente de El Salvador.

Además, durante toda la época prehispánica hubo un desarrollo importante del comercio. William Fowler sostiene que durante el preclásico tardío la población lenca de Quelepa mantenía relaciones comerciales con el occidente de El Salvador.

En general, en las sociedades mesoamericanas la tierra pertenecía a los señores y éstos las adjudicaban a los cabezas de linaje, quienes a su vez las distribuían entre los indígenas tributarios.

## ASPECTO SOCIAL

**Período Preclásico**

500 a.C- Empieza la construcción de Quelepa (en el departamento de San Miguel). Inicia la Fase Uapala en la zona oriental.

150 a.C.- Termina la fase Uapala y empieza la Fase Shila en la zona oriental.

**Período Clásico**

400 a.C.- Los Lenca empezaron a tener una fuerte influencia de Copán (más aun en la arquitectura).

625 d.C.- Termina la Fase Shila y empieza la Fase Lepa en la z.o.

**Período Posclásico**

1000 d.C.-- Quelepa es deshabitada, sin embargo, los expertos observan influencias en la zona oriental del país, provenientes de pueblos de origen Nahoá; dicha influencia se mantuvo y aumentó permaneciendo hasta los primeros días de la Colonia.

31 de mayo 1522 - El español, Piloto Mayor Andrés Niño a la cabeza de una expedición, desembarco en la isla de Meanguera en el Golfo de Fonseca; luego descubrió la bahía de Jiquilisco, y la desembocadura del río Lempa; siguió navegando a lo largo del litoral salvadoreño.





En esta ilustración se aprecian las tres etapas del cultivo: la tala del bosque, la quema de la maleza y la siembra de la milpa.

Fuente: Historia del Istmo Centroamericano Tomo I, Coordinación Educativa Centroamericana, San José, Costa Rica, C. A. 2000.

Fabricación de utensilios, intercambio de estilo de producción artesanal entre los Centroamericanos.

Fuente: Historia del Istmo Centroamericano Tomo I, Coordinación Educativa Centroamericana, San José, Costa Rica, C. A. 2000.

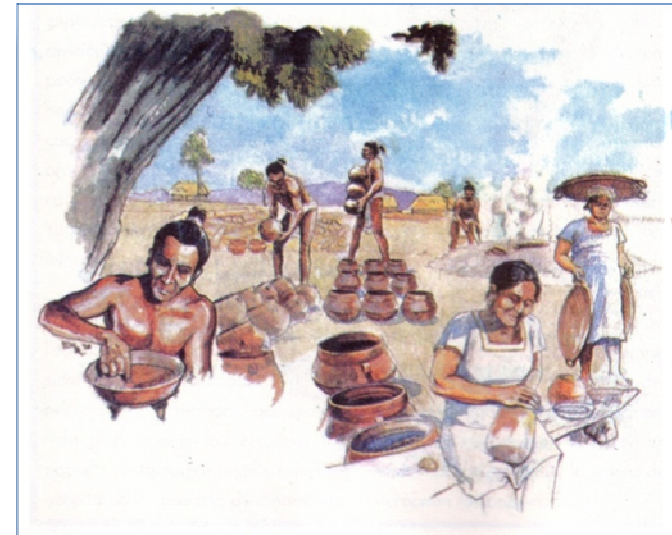

### 2.2.1.2. Aspecto Cultural

La Zona Oriental de El Salvador, donde se ubica la ciudad de San Miguel, estaba dominada, antes de la llegada de los españoles, por indígenas de origen lenca. Sin embargo, como muchas regiones de la Centroamérica prehispánica, presentaba una considerable variedad lingüística y cultural. En el siglo VIII, a Quelepa, un centro ceremonial de gran trascendencia en el oriente de El Salvador, llegaron pobladores de la costa del Golfo de México, los cuales desplazaron a la población lenca original e introdujeron importantes cambios culturales. Además, en algunas de las islas del Golfo de Fonseca se había asentado población nahua, la cual convivía con las poblaciones lencas de la zona. En realidad, los lencas fueron arrinconados por las migraciones nahuas, de las que recibieron una influencia cultural considerable.

Las expresiones culturales populares de El Salvador tienen rasgos comunes a la de la región mesoamericana. La presencia de las civilizaciones ancestrales de los mayas, Toltecas, nahuas -entre otras-, dejaron su presencia en muchos de los aspectos de la vida cotidiana de la región.

Pero, como lo han mostrado algunos antropólogos (Kirchhoff, 1943; Chapman, 1992), los lencas asumieron una cultura mesoamericana, posiblemente por el constante contacto que mantuvieron con grupos de esta región cultural, como los pueblos mayas, sobre todo los maya chortí, y los nahuas, principalmente los pipiles nonoalcas. La esclavitud en Mesoamérica no era necesariamente hereditaria. Una persona podía volverse esclavo por haber cometido un delito o por empobrecimiento, ya sea que él mismo se vendiera como esclavo o vendiera a alguno de sus hijos. También formaban parte de este sector los esclavos de guerra y los que eran destinados al sacrificio. De acuerdo con investigaciones realizadas en el período clásico, los vestigios (Partes estructurales) encontradas en Quelepa han verificado una marcada diferencia en los patrones de planificación, respecto a otros lugares de



importancia arqueológica del país como Tazumal y Casablanca; relacionados a los estilos arquitectónicos, durante este período Quelepa alcanza un apogeo cultural tanto en el aspecto arquitectónico como en la conformación de un estilo propio de cerámica.

En el período Posclásico, posteriormente al abandono de Quelepa y al no existir otro poblado indígena de igual o mayor importancia, la Zona Oriental perdió relevancia cultural; quedando poblada de pequeños reductos de origen Lenca dedicados puramente a labores de subsistencia. Los únicos sucesos importantes registrados por los arqueólogos en la región comprendida al Este del Lempa, corresponden al surgimiento de un tipo de cerámica policroma propia conocida como Policromado de Nicoya, caracterizado por sus colores brillantes como: Rojos, Naranjas y Negro sobre fondos blanquecinos.

El último y no menos importante rasgo cultural de los pueblos yaquis o pipiles de El Salvador precolombino, miembros de la gran familia etno-lingüística de los nahuas o uto-aztecas, designaban a sus vecinos mayoides, los pokomanes y chortis, y a los lencas y uluas traslempinos, con el peyorativo término de *chontales*. El vocablo *chontal*, en el nahuatl arcaico de los yaquis o pipiles o bien *chontalli*, en el nahuatl superrevolucionado de los tenochcas, mexicas o aztecas de la meseta del Anáhuac, no es nombre específico o propio de ninguna etnia, no de ningún lenguaje prehispánico de América. No cabe duda alguna, pues, de que este vocablo *chontal* o *chontalli* con los múltiples significados de extranjeros, forasteros, bozal, brusco, cerril, bárbaro, bruto, imbecil, en una palabra inculto, no hace alusión a una etnia o a un idioma precolombino determinada.

El carácter guerrero de los pueblos que dificultó la conquista de la Zona Oriental de El Salvador, pues estos indígenas ya tenían una tradición de defender su territorio frente a los invasores. La expansión de los pipiles nonoalcas les había entrenado en el combate contra pueblos imperialistas.





### 2.2.1.3. Aspecto Religioso<sup>10</sup>

El Universo religioso de los campesinos de tradición lenca es el fruto del traslape-asimilación del catolicismo español colonial y las creencias prehispánicas. Los rasgos básicos del universo religioso mesoamericano, lo que confirma la tesis de la filiación mesoamericana de los lencas, cuyos rasgos básicos característicos son:  
Visión animista de la realidad.

- a) Estructuración jerárquica de las entidades espirituales.
- b) Realización de oraciones complejas, de ritos de ofrenda, pago, enmienda, etc.
- c) Nahualismo.
- d) Shamanismo muy reducido.

Para los lencas, la religión es el cuerpo totalizador de su cultura.

El culto, de las Varas o "Majestades" son el símbolo fundamental de su unidad. Las personas que poseen cargos, constituyen el cuerpo de autoridad que se extiende a todo el municipio. Dicha autoridad es política y cultural, por lo que la vida de la comunidad descansa en estos cargos; los responsables organizan las fiestas religiosas (celebración del Guancasco, la compostura del maíz común, colectas de limosnas), velan por los títulos de tierras y, en general, por la vigencia y el respeto de la tradición.

---

<sup>10</sup> El Universo Religioso de los Lencas; [www.ecumenico.org](http://www.ecumenico.org)



### 2.2.2. LA PROVINCIA DE SAN MIGUEL DE LA FRONTERA (1530-1865)<sup>11</sup>

La fundación de San Miguel de la Frontera, como originalmente se le denominó, se debe enmarcar en el proceso de conquista y colonización de América Central. Este proceso, estuvo dominado por el mito de la “pacificación”. Este mito se basaba en un hecho histórico: el Papa Alejandro VI en 1493 otorgó estas tierras a la Corona de Castilla-Aragón, con lo cual todos los habitantes de Centroamérica, por este mandato, pasaron a ser súbditos de los Monarcas castellanos, y las tierras que aquéllos poseían, propiedad de éstos. Por tanto, los españoles cuando llegaban a un territorio aún no conquistado no hacían más que tomar posesión formal de algo que ellos consideraban que ya les pertenecía. Es por ello, que la resistencia indígena era concebida como un acto de rebeldía y la conquista como una guerra justa que tenía como objetivo “pacificar a los vasallos”.

Pero, en el caso de la zona oriental de El Salvador, la conquista y colonización de estas tierras también estuvo motivada por un hecho particular: una disputa de orden político sobre los límites de las gobernaciones de Guatemala, Honduras y Nicaragua. Esta disputa también estaba motivada por el hecho que los conquistadores eran recompensados por los territorios conquistados, por lo que se esforzaban por apoderarse del más amplio territorio posible y del mayor número de indios. En particular, las gobernaciones de Guatemala y Nicaragua competirían por el dominio de estas tierras. Esto condicionó no sólo el proceso de conquista sino también la fundación del asentamiento español más importante de esa zona, la villa de San Miguel.

<sup>11</sup> Carlos Benjamín Lara Martínez; SAN MIGUEL, FORMACION Y DESARROLLO DEL AREA URBANA; Monografía Inédita de CONCULTURA, pronta a editar.



Muestra de esta lucha mostró Pedrarias Dávila, gobernador de Nicaragua, hacía los movimientos necesarios para mandar una expedición que conquistara y “pacificara” la zona oriental de El Salvador en su nombre, con el objeto de ampliar sus dominios. Además, tenía noticias que esas tierras eran fértiles y allí se encontraban minas de oro, lo que reforzaba su interés en la zona. De esta manera, Pedrarias Dávila pretendía que el río Lempa constituyera la frontera entre su Gobernación y la de Pedro de Alvarado.

Después de estos acontecimientos, la Gobernación de Guatemala decidió colonizar la zona oriental de El Salvador, para lo cual había que fundar un pueblo de españoles. Esta empresa se realizó en el año de 1530 bajo el mando de Luis de Moscoso Alvarado, pariente de Pedro de Alvarado. El capitán Moscoso partió a la región oriental con un ejército de 120 soldados, con quienes, después de haber logrado atraer a los indígenas de la comarca, fundó la villa que se denominó *San Miguel de la Frontera*, haciendo una clara alusión al hecho que esta región constituía la frontera de la Gobernación de Guatemala.

Esto, sin embargo, provocó la protesta del Ayuntamiento de León de Nicaragua, pues “el dicho Pedro de Alvarado a enviado gente y por su mandato se ha poblado un pueblo al que puso nombre de San Miguel de la Frontera, como si estuviera en la frontera de moros ó si fuéramos nosotros vasallos de otro Rey y no de vuestra majestad” (Memorial dirigido al Rey en 1531, en Lardé y Larín, 1957). Pero, el nombre “de la Frontera” sólo se usó en los primeros años de vida de esta villa, pues rápidamente dejó de utilizarse, nombrándose únicamente San Miguel.



Representación del proceso de Evangelización.

Fuente: Historia del Istmo Centroamericano Tomo I, Coordinación Educativa Centroamericana, San José, Costa Rica, C. A. 2000.



2.2.2.1. Cuadro Resumen de los Aspectos Político, Económico y Social.

CUADRO RESUMEN DE PERIODOS HISTORICOS	ASPECTO POLITICO	ASPECTO ECONOMICO	ASPECTO SOCIAL
	<p>PROVINCIA DE SAN MIGUEL DE LA FRONTERA (1530 – 1865)</p>	<p><b>1530</b> San Miguel dependía de la gobernación de Guatemala, y de la provincia de San Salvador, pero en la práctica mantenía un alto grado de autonomía.</p> <p><b>8 de mayo de 1530.</b> Fundación de la Villa de San Miguel de la Frontera por el Capitán don Luis de Moscoso; siendo el primer Alcalde de la Villa, don Gabriel de Cabrera.</p> <p><b>1532-1736.</b> El país que en un futuro sería El Salvador se dividió así:</p> <ul style="list-style-type: none"> <li>-Alcaldía Mayor de Sonsonate (los actuales departamentos de Sonsonate, Ahuachapán y agregado también el distrito de Chalchuapa, hoy del Departamento de Santa Ana).</li> <li>-Alcaldía Mayor de San Salvador</li> <li>-Alcaldía Mayor de San Miguel (toda la zona oriental).</li> </ul>	<p><b>1530</b> En los años que siguieron a la conquista, los españoles introdujeron animales y cultivos europeos en el territorio de El Salvador.</p> <p><b>Después de 1537.</b> Se encuentran depósitos de oro y algo de plata en la zona Ultralempina Oriental, originándose una explotación en pequeña escala en las montañas y ríos de esa región, lo suficiente para mantener el interés de colonia de San Miguel de la Frontera y evitar la despoblación de la urbe. Los lugares de máximo interés fueron:</p> <ul style="list-style-type: none"> <li>-Las minas de Choluteca.</li> <li>-El cerro de Bacacún o Boloculuna.</li> <li>-Río Grande de Pasaquina.</li> </ul>



CUADRO RESUMEN DE PERIODOS HISTORICOS

PROVINCIA DE SAN MIGUEL DE LA FRONTERA (1530 – 1865)

ASPECTO POLITICO	ASPECTO ECONOMICO	ASPECTO SOCIAL
<p><b>1534.</b> San Miguel obtiene el Título de "Ciudad".</p> <p><b>27 de marzo de 1537.</b> Levantamiento de los pueblos lencas de la región, como parte de una insurrección indígena de el mando del Cacique Lempira; logrando casi la eliminación total de la Villa.</p> <p><b>1553.</b> Le correspondió al Capitán Diego de Holguín subyugar a los indígenas descontentos del oriente del país, que continuaban fiel a su tradición de combatir a sus invasores.</p> <p><b>1571-1574.</b> El cosmógrafo-cronista Juan López de Velasco, proporciona los siguientes datos. San Miguel carecía de corregidor y se gobernaba por sus alcaldes ordinarios.</p>	<p><b>1548.</b> Los tributos pagados por los indígenas de la región de San Miguel, bajo la imposición oficial de ese año fueron cantidades estipuladas de diversos productos de acuerdo a la producción particular de cada poblado; San Miguel fue una zona algodonera antes de la llegada de los españoles, por ello el algodón y la tela eran los artículos de tributo de mayor importancia sobre otros en la región, como: cacao, cera, miel; y de las aldeas cercas al mar, pescado y sal.</p> <p><b>1625.</b> Dentro de las actividades económicas señaladas por el Fray Antonio Vásquez de Espinoza, se encuentra la existencia de obrajes de añil, que y en esa época constituía una actividad de trascendencia para la ciudad de San Miguel y el distrito en su conjunto; por tanto, su fuente de ingresos más importante a mediados del siglo XVI. El comercio local se llevaba a cabo a través de las ferias, que de acuerdo con Gutiérrez y Ulloa, en San Miguel las más importantes eran las que se realizaban en el día de la Virgen de la Paz y el miércoles de Cenizas.</p>	<p><b>1574-1586.</b> La ciudad de San Miguel, sin embargo, iba a pasar por otra tragedia que marcaría su asentamiento urbano: fue objeto de dos incendios, el segundo consumió casi totalmente a la ciudad.</p> <p><b>1594.</b> San Miguel tenía una población de 60 vecinos equivalentes a unos 300</p> <p><b>1699.</b> Hace erupción el volcán de Popocatepec, después de un fortísimo terremoto y una serie de retumbos.</p>



CUADRO RESUMEN DE PERIODOS HISTORICOS

PROVINCIA DE SAN MIGUEL DE LA FRONTERA (1530 – 1865)

ASPECTO POLITICO ASPECTO ECONOMICO ASPECTO SOCIAL

**1786-1824.**  
 Por las reformas borbónicas, se reorganizó el territorio:  
**-Alcaldía Mayor de Sonsonate.**  
**-Intendencia de San Salvador**

**11 de junio de 1812.**  
 El Capitán General José Bustamante y Guerra logró que se otorgase a la ciudad de San Miguel el título de  **muy notable y muy leal,**

**1821.**  
 Una vez proclamó la Independencia de Centroamérica, se constituyó el Departamento de San Miguel, tomando como base lo que fueron los partidos de Usulután, San Miguel, Gotera y San Alejo, cuya cabecera se estableció en la ciudad de San Miguel.

**5 de marzo de 1827.**  
 El departamento de San Miguel por ley se divide en dos: el de San Miguel y el de Chinameca. En el primero quedaron incluidos la ciudad de San Miguel como cabecera y los pueblos de Quelepa, Moncagua, Chapeltique, Sessori, Cacahuétique (hoy Ciudad Barrios), San Juan Lempa (hoy Nuevo Edén de San Juan), San Luis de la Reina y Uluazapa.

**1781.**  
 A partir de ese año se verificó una expansión significativa de las actividades mineras hacia el noreste de El salvador, que rivalizó con la producción de Añil que se venía desarrollando desde el sur de San Miguel (Ciudad que se encontraba ya establecida en su segundo asentamiento), provocando un doble conflicto: sobre la utilización de la mano de obra Lenca los cosecheros y los mineros, y en lo relativo a la expansión de cada rubro; aspectos que mantuvieron la atención de los reformadores en toda esa década.

**1852-1860.**  
 San Miguel se constituyó en el principal productor de Añil en el territorio nacional.

**1865.**  
 Introducción del cultivo del café por el General Gerardo Barrios; el cual, también fue adoptado en la región migueña.

**1740.**  
 Según el Alcalde Mayor de San Salvador, don Manuel Gálvez Corrales, San Miguel tenía una población de 1,110 habitantes; de los cuales, 60 eran españoles y 1,050 entre ladinos y mulatos.

**21 de septiembre de 1787.**  
 El volcán de San Miguel hizo una de sus más notables erupciones. En esta fecha fue cuando se obró el milagro de la Virgen de la Paz.

**Siglo XIX.**  
 El partido de San Miguel que ese entonces abarcaba los cuatro departamentos que actualmente componen el Oriente Salvadoreño, tenía una población de 35,500 habitantes, que representa alrededor de 3 habitantes por kilómetro cuadrado.



### 2.2.2.2. Aspecto Cultural

La ciudad de San Miguel ha experimentado fuertes transformaciones a lo largo de su historia. La ciudad se erigió como una sociedad pluriétnica estratificada, en la que interactuaban diversos grupos étnicos, los cuales mantenían posiciones que les proporcionaban un acceso desigual al poder social de la localidad.

Estos diferentes grupos étnicos se relacionaban entre sí, generando, en la dinámica de la interacción cotidiana, una cultura propia, que fusionaba concepciones y prácticas de las diferentes culturas que se enfrentaron originalmente, sobre todo de la cultura hispánica, que habían llevado los conquistadores, y de la cultura mesoamericana, que predominaba en el área. A partir de esta fusión de concepciones y prácticas culturales, se generó una cultura nueva, que en realidad difería tanto de la cultura mesoamericana (prehispánica) como de la que traían los españoles, no obstante que presentaba elementos de ambas tradiciones culturales. Esto es lo que se debe entender por cultura mestiza, una cultura híbrida que responde a condicionamientos de tipo local, y no un simple proceso de occidentalización, como algunos la han concebido, o una mera sumatoria de elementos culturales, como otros la han descrito. Se trata, en realidad, de la formación de una cultura nueva, con importantes elementos hispánicos e indígenas, pero ante todo **una cultura nueva**, que orientaba la vida social cotidiana de la localidad.<sup>12</sup>

Al igual que en el período precolombino, el aspecto ritual del alimento es un punto importante, sobre todo para agradecer, como las “tamaleadas” y “atoladas”, pero en el caso de los difuntos cobra aspectos más importantes que renuevan los vínculos entre los vivos y los muertos.

---

<sup>12</sup> IBIDEM (12)



La llegada del hombre europeo al continente inició una mezcla interesante que derivó en la amalgama de costumbres, tradiciones y diversidad de expresiones, donde los que llegaron impusieron su cultura y los sometidos lucharon por conservar la suya. Pero la coexistencia de ambas formas de pensar y vivir llevó al asimilamiento de lo que cada quien aportaba para la supervivencia de la nueva sociedad colonial.

Así tenemos por ejemplo la castellanización de palabras nahuatl, el dominio de la religión católica, la presencia cotidiana del maíz en la cocina, etc.

En la población salvadoreña actual por tanto el resultado de toda esa mezcla original hispana y prehispánica es su folklore, de las cuales algunas manifestaciones no han resistido la modernidad y tienden a desaparecer. Entre la más fundamental de esas influencias ha sido la emigración permanente a los Estados Unidos que en gran manera ha cambiado muchas expresiones populares en los últimos treinta años.

Tomando como base la división de la cultura popular en las categorías de material, social y espiritual, se agruparon las muestras folclóricas más tradicionales de la población salvadoreña.





### 2.2.2.3. ASPECTO RELIGIOSO

Dentro de este apartado cobran protagonismo las órdenes religiosas, en especial los franciscanos y dominicos, que colaboraron con el Imperio español en el proceso de evangelización.

Los clérigos y misioneros regulares españoles del del siglo XVI, comprendieron la aversión natural de los aborígenes a los espacios cerrados. Por lo tanto, la evangelización de un pueblo tan numeroso y disperso no podía efectuarse dentro de las iglesias: bajo un techo artesonado o una soberbia cúpula, el indígena sintió una insuperable sensación de claustrofobia, y esta fue la razón por la cual la conversión del paganismo al cristianismo de millares de indígenas se ensayó en atrios, "posas" y ermitas al aire libre. La claustrofobia nativa, por otra parte, explica con creces apareamiento de las llamativas portada-retablos de las iglesias, pues hubo necesidad de sacar al espacio exterior un doble o réplica del altar mayor, sólo así se aseguraba el éxito de la evangelización.<sup>13</sup>

A continuación se citan los sucesos más importantes del ámbito religioso en el período de La Provincia de San Miguel de La Frontera:<sup>14</sup>

- En Octubre 1575 se erige en Guardianía el Convento de Veracruz de San Miguel, dándose por titular el nombre de San Francisco, y el 15 de octubre de 1577 se le adjudica a dicho Convento 20 pueblos indígenas de doctrina.
- En 1660, el Convento y Templo San Francisco, estaba prestando sus servicios; pues registra para este año al R. P. Fr. Francisco de Cuellar como vicario y guardián.

<sup>13</sup> Lardé y Larín; EL SALVADOR: DESCUBRIMIENTO, CONQUISTA Y COLONIZACIÓN; 2ª Edición, Dirección de Publicaciones e Impresos, San Salvador, El Salvador, C.A., 2000

<sup>14</sup> Trabajo de Graduación: "Introducción a la Valorización del Centro Histórico de la Ciudad de San Miguel



- Es encontrada la imagen de La Virgen de La Paz a orillas del mar en el año de 1682, cuando unos mercaderes en las riberas del mar del sur recogieron la caja de madera que había sido arrojada por la fuerza de las olas.

La aparición de esta deidad, venerada por todos los migueleños: indígenas, ladinos y españoles, representa la consolidación del catolicismo como la religión hegemónica en la provincia y, por tanto, constituye un momento fundamental en el proceso de aculturación (o cambio cultural provocado por el contacto de dos culturas) de la población migueleña. Representa, en este sentido, la construcción de un tipo de catolicismo local (o migueleño) que se caracteriza por la fusión de concepciones y prácticas culturales propias de la sociedad española con concepciones y prácticas que eran características de las poblaciones indígenas.

- A principios del siglo XVII, la trascendencia de la religión desde los primeros años de la Época Colonial, pues no había ciudad que no contara con una iglesia principal, que en el caso de San Miguel estaba bajo la advocación de San Miguel Arcángel, y uno o dos conventos, que se encargaban de llevar adelante el trabajo de evangelización.
- En el año de 1862 el General Gerardo Barrios dio principio a la construcción de la Iglesia Parroquial Central de San Miguel, posteriormente elevada a Catedral al convertirse San Miguel la diócesis en 1914.



### 2.2.3. LA DEPARTAMENTALIZACION DEL ORIENTE SALVADOREÑO (1865-hasta la actualidad)

Este período corresponde al fenómeno suscitado en territorio Oriental de El Salvador, ésta región se dividió en cuatro departamentos, cada uno tomando su propio camino, siendo su evolución dispar.

A principios del siglo XIX, como es sabido, se desarrolló el movimiento de independencia que liberó a Centroamérica del dominio español. En Noviembre de 1811, las autoridades de San Miguel fueron convocadas para participar en el Congreso General que aprobaría el plan de independencia y el tipo de gobierno que se debería de adoptar. Sin embargo, las autoridades migueleñas respondieron negativamente, haciendo pública su oposición al movimiento independentista. El sacerdote Miguel Barroeta pronunció un discurso exaltando la lealtad a la Corona española:

“Ya es preciso déis a conocer que sois españoles, y que respetáis las autoridades legítimas, puestas por el gobierno que jurasteis...Tres siglos de experiencia son pruebas nada equívocas del interés que ellos han tomado por nosotros: Sí: a ellos debemos nuestro origen, a ellos debemos nuestra religión, de ellos hemos tomado las artes y las ciencias, y en fin ellos han sufrido como nosotros los males del gobierno arbitrario, sin tener parte en la opresión. ¿Pues por qué queremos separarnos de los que tanto bien nos han hecho?” (en Lardé y Larín, 1957: 379-380).

Las palabras del sacerdote Barroeta tuvieron eco en la Gobernación de Guatemala, ya que el capitán general José de Bustamante y Guerra pidió que se otorgase a la ciudad de San Miguel el título de *muy noble y muy leal*, el cual fue concedido el 11 de Julio de 1812 por la Regencia que gobernaba España en esos años.



Una vez que se proclamó la independencia de Centroamérica, se constituyó el Departamento de San Miguel, tomando como base lo que fueron los partidos de Usulután, San Miguel, Gotera y San Alejo, cuya cabecera se estableció en la ciudad de San Miguel. Sin embargo, el 5 de Marzo de 1827 este Departamento se dividió en dos, quedando el de San Miguel limitado a esta ciudad, como cabecera o ciudad principal, e incorporaba los pueblos de Quelepa, Chapeltique, Moncagua, Sesori, Cacahuatique (o actualmente Ciudad Barrios), San Juan Lempa, San Luis de la Reina y Uluazapa. Posteriormente, en 1865, este Departamento fue dividido en tres: San Miguel, La Unión y Usulután, y, finalmente, en 1875, Gotera (actualmente Morazán) se separó de San Miguel, tomando este Departamento las dimensiones con las que actualmente se le conoce.<sup>15</sup>



Zona del Mercado. Principios del S. XX.

Fuente: Entre la Memoria y el Olvido, edición de estudiantes del ICO



Zona del Mercado. Principios del S. XX.

Fuente: Entre la Memoria y el Olvido, edición de estudiantes del ICO

<sup>15</sup> IBIDEM (12)



**2.2.3.1. Cuadro Resumen de los Aspectos Político, Económico y Social.**

		ASPECTO POLITICO	ASPECTO ECONOMICO	ASPECTO SOCIAL
CUADRO RESUMEN DE PERIODOS HISTORICOS	DEPARTAMENTALIZACION DEL ORIENTE SALVADOREÑO (1865 – ACTUALIDAD)	<p><b>14 de julio de 1875.</b> El Departamento de San Miguel se dividió en dos: el de San Miguel y de Gotera (más tarde llamado de Morazán), quedando constituido el primero en el distrito de este nombre, y Chinameca, reduciendo desde entonces a sus límites actuales. El de San Miguel y el de Gotera (más tarde llamado de Morazán), quedando constituido el primero en el distrito de este nombre, y Chinameca, reduciendo desde entonces a sus límites actuales.</p>	<p><b>1870-1900</b> El cambio económico mas importante fue el desarrollo de nuevas actividades productivas tales como minería y el café.  A principios del siglo XX, también aparecieron las primeras casas comerciales, como el almacén Bou, que surgió en 1912 como una tienda de abarrotes y ferretería, que distribuía en San Miguel productos importados de Alemania y Estados Unidos.</p>	<p><b>1868</b> Se funda en san miguel el primer centro social de la república o sea el casino migueleño.</p>
		<p><b>1890.</b> Se compra en cien pesos el predio en que se construiría la capellanía del Hospital. (Ahora Capilla de La Medalla Milagrosa).</p> <p><b>1898.</b> Se comienzan los trabajos del ferrocarril, construidos desde La Unión a San Miguel.</p>	<p>1876 Se proclamo la libertad de cultos, se secularizaron los cementerios, se legalizo el matrimonio civil, se introdujo la educción laica y se suprimieron las órdenes religiosas</p> <p><b>15 de septiembre de 1873</b> A la cuatro de la tarde, fue inaugurado el servicio de agua potable en san miguel por don pedro soto, alcalde municipal</p> <p>1875 Se funda el primer mercado municipal</p> <p><b>24 de octubre de 1882.</b> Se inaugura el nuevo edificio del Hospital de San Miguel.</p> <p><b>1885.</b> En 1885, tomando las estimaciones de Squier, el historiador antigüeño calcula para el oriente salvadoreño una población de 80 000 personas, esto es, más del doble que a principios del siglo.</p>	



<p><b>CUADRO RESUMEN DE PERIODOS HISTORICOS</b></p>	<p><b>DEPARTAMENTALIZACION DEL ORIENTE SALVADOREÑO (1865 – ACTUALIDAD)</b></p>	<p><b>ASPECTO POLITICO</b></p>	<p><b>ASPECTO ECONOMICO</b></p>	<p><b>ASPECTO SOCIAL</b></p>
		<p><b>1969.</b> En 1969 se produjo la “Guerra de las 100 horas” con la invasión del sur de Honduras por el Ejército y la Aviación salvadoreña. Este conflicto tenía su origen en la década de 1920, cuando miles de salvadoreños emigraron a Honduras en busca de mejorar sus condiciones de vida.</p> <p><b>1980.</b> El año 1980 fue muy determinante para el inicio de la guerra civil en El Salvador, dada la serie de eventos represivos por parte del Estado y organizaciones paramilitares, replicados por acciones violentas de las organizaciones guerrilleras.</p>	<p><b>1912.</b> Otra casa comercial de importancia en 1912, fue la tienda del palestino Carlos Chatara, la cual vendía telas, hilos, adornos para vestidos y perfumería francesa.</p> <p><b>1931.</b> Ante la grave situación económica que vivía el país por la caída de los precios del café, el gobierno de Araujo entró en crisis y fue derrocado por un grupo de militares, el 2 de diciembre de 1931.</p> <p><b>1933-1979.</b> La región Oriental Salvadoreña en general y San Miguel en particular, cobraron importancia por la concentración de la mayor parte de la población agrícola y ganadera del país.</p> <p><b>1950.</b> Los planes sociales y obras de infraestructura que los gobiernos de Osorio y Lemus llevaron a cabo fue gracias a un período de bonanza en los precios del café y a la introducción de un nuevo cultivo bastante rentable: el algodón.</p>	<p><b>Siglo XX.</b> Hacia inicios de este siglo, en los pueblos y cantones que formaban el Departamento de San Miguel, el centro de la vida era el trabajo en las faenas agrícolas; toda la familia participaba de esta actividad, en la que tampoco quedaban exentos los pequeños. Los archivos parroquiales afirman que eran familias numerosas.</p> <p><b>1910.</b> Cuando Barberena escribió su obra, la población de esta región de El Salvador ascendía a 290 000 habitantes. Esto supone que la población del antiguo partido de San Miguel se ha venido duplicando cada 33 años a lo largo del siglo XIX.</p> <p><b>29 de agosto de 1965.</b> Fue inaugurada la remodelación del Parque Barrios, uno de los lugares de recreo más céntricos de la Ciudad; en dicha inauguración, se develó un busto del Capitán General del mismo nombre, funcionando por primera vez la fuente luminosa.</p> <p><b>2001</b> Dos terremotos sacuden a El Salvador en las fechas: 13 de Enero y 13 de Febrero.</p>

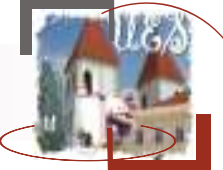

<p><b>CUADRO RESUMEN DE PERIODOS HISTORICOS</b></p>	<p><b>DEPARTAMENTALIZACION DEL ORIENTE SALVADOREÑO (1865 – ACTUALIDAD)</b></p>	<p><b>ASPECTO POLITICO</b></p>	<p><b>ASPECTO ECONOMICO</b></p>	<p><b>ASPECTO SOCIAL</b></p>
		<p><b>16 de enero 1992.</b> La firma del Acuerdo de Paz en Castillo de Chapultepec, en México, poniendo fin a 12 años de conflicto interno.</p>	<p><b>1995.</b> Es inaugurado el centro comercial Metrocentro San Miguel.  En la actualidad, el mayor ingreso de divisas que El Salvador tiene, es el originado por el total de las remesas - que llega a un estimado de \$2,000 millones - enviadas por salvadoreños que viven en el exterior.  El Diario de Hoy informó en noviembre del 2004 que ese fue el mes que registró la mayor cantidad de dinero ingresada al país: más de \$2,300 millones.</p>	<p><b>15 de marzo de 1911.</b> El alumbrado a gas fue sustituido por el alumbrado eléctrico particular.  <b>1914.</b> A partir de este año, la construcción de La Catedral avanzó rápidamente, gracias a la colaboración del mismo gobierno central t de diversas empresas privadas, como es el caso de la línea ferroviaria. Fueron vitales par a la finalización de la sede de la Virgen de la Paz. <b>Noviembre de 1959.</b> Se funda el Carnaval de San Miguel por el Gobernador don Miguel Charlaix.</p>



### 2.2.3.2. Aspecto Cultural<sup>16</sup>

Los mulatos o mestizos y los ladinos, que por ocupar la posición intermedia lograban crear una fusión cultural más completa que los otros dos grupos. Fueron ellos, en efecto, los que después de la época colonial impusieron su cultura como la cultura dominante de la localidad. Los negros, por su parte, asumieron esta cultura de los mestizos y los ladinos, por lo que no desarrollaron una cultura propia que haya sido relevante para la configuración cultural de San Miguel.

- Se funda en San Miguel en el año de 1865 el primer colegio denominado “Santo Domingo”, fundación hecha por el Dr. Antonio Rosales.
- Para el año de 1903 comienzan la construcción del Teatro Nacional de San Miguel, y sus planos fueron elaborados por el Ingeniero Marcos A. Letona. Seis años después, a las doce de la noche del día 31 de diciembre de 1909; fue inaugurado solemnemente el Teatro Nacional de San Miguel.
- Se funda el Instituto Moderno Migueleño, dirigido por el Prof. Héctor Aguilar en el año de 1935.



Teatro de San Miguel.

Fuente: [www.google.com](http://www.google.com)

<sup>16</sup> IBIDEM (12) Y IBIDEM (15)





- El 26 de marzo de 1939; se le rinde tributo a don Francisco Gavidia, sabio humanista y escritor, honrándole a colocar una placa metálica en la casa donde nació, y condecorándolo con una medalla de oro por su trayectoria; además de llamar el Teatro Nacional con su nombre.
- En 1959 se organiza el primer carnaval de San Miguel, por iniciativa de Don Miguel Charlaix, en ese entonces gobernador político del Departamento.
- El 17 de mayo de 1969 es inaugurado el Centro Universitario de Oriente.
- Reciben el Emblema de Protección, Convención de La Haya, para Bienes Culturales los siguientes monumentos nacionales declarados el día 28 de julio de 2005:
  - Capilla de la Medalla Milagrosa.
  - Teatro Nacional Francisco Gavidia.
  - Monumento escultórico al Dr. Antonio Rosales.



Carroza en la celebración del Carnaval de San Miguel.

Fuente: Entre la Memoria y el Olvido, edición de estudiantes del ICO.



### 2.2.3.3. Aspecto Religioso.<sup>17</sup>

- En 1903, un rayo quemó los archivos del Convento y Templo San Francisco, en aquella época funcionaba como Parroquia Central y por ello era la encargada de los archivos eclesiásticos de San Miguel; dicho rayo origino un incendio en el camarín donde se encontraba la imagen de la Reina de Paz, la imagen fue trasladada a la bodega de el Templo Santo Domingo para ser restaurada.
- En 1904 la hermana de la caridad Sor María Morín y con la ayuda del Coronel Ascensión Azucena, se lleva acabo la construcción de la Capilla de la Medalla Milagrosa en los terrenos del hospital general.
- El 29 de marzo de 1914 se consagra Catedral Metropolitana de San Salvador y el primer Obispo de San Miguel. En ese mismo año se erigió la diócesis de San Miguel y era necesaria la construcción de Catedral, por lo que según el decreto No. 4, acuerdo No.6, el Obispo Antonio Dueñas y Argumedo, decreta lo



El Padre Majano, celebrando su primera misa en Catedral, todavía en construcción.

Fuente: Entre la Memoria y el Olvido, edición de estudiantes del ICO.

<sup>17</sup> IBIDEM (12), IBDEM (15) y Fichas IBCI



siguiente: *“mientras se hace Catedral, la iglesia de San Francisco serviría en lo sucesivo, exclusivamente para los oficios divinos y sagradas funciones de Santa Iglesia Catedral”* y el decreto No. 5, acuerdo No 7, dice: *“La Parroquia de San Miguel que hasta ahora ha estado en la Iglesia de San Francisco se trasladará con todos sus derechos y prerrogativas, y con sus propios enseres y pertenencias parroquiales, a la Iglesia Santo Domingo de esta ciudad”*.

- Anexo al Templo y Convento se encontraba emplazado el parque Álvarez, para el que en 1917, Monseñor Basilio Plantier, tuvo una visión, fundar en este lugar un edificio destinado a impartir cultura a la juventud migueleña; por ello es que el año de 1919 Monseñor Basilio Plantier, solicita a los Hermanos Maristas de Colombia que ellos se hagan cargo de dicho Colegio.
- Para el año de 1925; con base en los planos del Ingeniero italiano Sr. J. Invernicio, para la construcción de la iglesia Parroquial de San Miguel; se obtienen los planos definitivos de la Catedral de San Miguel constatándose a la casa constructora belga “Les Atellier Methallurgiques” para encargarse de toda la armazón.
- Por fin el 21 de noviembre de 1962 justamente cien años después de dar inicio a la construcción, se abrió el templo, orgullo de los migueleños, La imagen se trasladó desde su primer templo –la Iglesia de San Francisco-. En un altar de mármol de Carrara.
- En el año 2004, la Capilla la Medalla Milagrosa, cumple 100 años de construcción, convirtiéndose un orgullo para los migueleños.



# 3. MARCO URBANO



### 3. MARCO URBANO

La Estructura Urbana es la disposición y organización de las diversas partes de una Ciudad. Los puntos a tratar se encontrarán dirigidos a la comprensión de:<sup>18</sup>

**FORMA:** Aspecto físico generado por la trama de la ciudad.

**LAS ACTIVIDADES:** El conjunto de tareas o acciones realizables en el medio urbano: Habitar, Trabajar, Trasladarse y Recrearse.

**LA INFRAESTRUCTURA:** Conjunto de instalaciones que sirven como medio para factibilizar los Servicios.

**COMPONENTES:** Elementos inmersos de una Ciudad de naturaleza variable, que contribuyen a su conformación y como característica general ayudan al Ciudadano a ubicarse en ella. Dentro de los componentes a estudiar están:

- a) **Vía:** Es una banda longitudinal que atraviesa las filas de edificaciones, constituyendo “Rutas principales y secundarias de circulación que utiliza la gente para desplazarse; una ciudad posee una trama de rutas principales y una red de vecindario como rutas secundarias. La red de vías urbanas, es tramado vial para toda la ciudad”.<sup>19</sup> También se hace necesario acotar que utiliza una Nomenclatura para referenciar su posición, generalmente respecto a los puntos cardinales.

<sup>18</sup> Maria Elena Ducci; Dr. en Urbanismo Mexicano; INTRODUCCION AL URBANISMO, CONCEPTOS BÁSICOS; 1ª Reimpresión; Editorial Trillas; México; 1995

<sup>19</sup> Paul D. Speiregen; COMPENDIO DE ARQUITECTURA; cit pos. El Trabajo de Graduación INTRODUCCION A LA VALORIZACION DEL CENTRO HISTORICO DE LA CIUDAD DE SAN MIGUEL



- b) Nodos:** “Son puntos estratégicos de una ciudad a los que puede ingresar un observador, y constituyen los focos intensivos de los que se parte o a los que se encamina. Puede ser ante todo confluencias, sitios de una ruptura en el transporte, un cruce o una convergencia de sendas, o bien, pueden ser sencillamente concentraciones cuya importancia se debe a que son la condensación de determinado uso o carácter físico, como una esquina donde se reúne la gente o una plaza cercada”.<sup>20</sup>
- c) Mojón o hito:** Un mojón es un elemento distinto pero armonioso, dentro de su emplazamiento urbano.<sup>21</sup> En este caso el observador no entra en ellos, sino que le son exteriores. Por lo común, se trata de un objeto físico definido con bastante sencillez. Por ejemplo: un edificio, una señal, una tienda, y una montaña. Vale aclarar que en nuestro medio la palabra MOJON es la de mayor uso.
- d) Barrio o Distrito:** Se refiere a “Cada una de las partes en que se dividen las ciudades y pueblos grandes”<sup>22</sup>, la terminología “Barrio” en el período colonial, pero ante los progresivos cambios de las urbes actuales ha quedado en desuso y ha surgido la denominación “Distrito”, que busca identificar sus complejas partes, “Una ciudad está integrada por vecindarios o distritos componentes; su centro, parte alta, media, áreas residenciales, demarcaciones ferroviaria, zonas fabriles, suburbios, etc”.<sup>23</sup> Se limitará a usar el término “Barrio” o “Colonia”.

<sup>20</sup> Kevin Lynch; IMAGEN DE LA CIUDAD; cit pos. El Trabajo de Graduación INTRODUCCION A LA VALORIZACION DEL CENTRO HISTORICO DE LA CIUDAD DE SAN MIGUEL

<sup>21</sup> IBIDEM (18)

<sup>22</sup> García-Pelayo y Gross; PEQUEÑO LAROUSSE ILUSTRADO; 12ª Edición; Ediciones Larousse; París; 1977; p. 137

<sup>23</sup> IBIDEM (18)



e) **Limite:** “Elemento continuo que señala el fin de una extensión”.<sup>24</sup> En nuestro estudio servirán de Límites los siguientes elementos:

- Las Calles, vías orientadas de Poniente a Oriente
- Las Avenidas, vías orientadas de Norte a Sur
- Sitios que marquen una significativa discontinuidad en los patrones de progreso urbano en la ciudad.

### 3.1. Período Precolombino (10,000 años a. C. – 1530 d. C.)

#### 3.1.1. QUELEPA: Urbanismo.

El sitio fue dividido en la investigación de Wyllys Andrews<sup>25</sup> en dos grupos, Este y Oeste, separados por la quebrada Agua Zarca. El tamaño de las estructuras fluctúa desde plataformas piramidales truncadas, de 10 m. de altura, hasta pequeños montículos de tierra, los cuales sirvieron de plataformas para casas.

Las terrazas artificiales del Grupo Este son las construcciones más importantes del sitio, ya que proporcionaron superficies niveladas para construir habitaciones o casas, u otro tipo de edificaciones. Aparentemente todas tenían revestimiento de largas piedras cortadas y recostadas horizontalmente. La mayoría de las estructuras de este grupo están alineadas de Norte a Sur, pero raramente están dispuestas en grupos ordenados. El más importante foco de este grupo parece haber estado cerca del centro, incluyendo las estructuras 3 y 4 construidas en diferentes tiempos y orientadas en diferentes direcciones.

<sup>24</sup> García-Pelayo y Gross; op. Cit. p. 629

<sup>25</sup> E. Wyllys Andrews V.; ARQUEOLOGIA DE QUELEPA, EL SALVADOR; 2ª Edición; Dirección de Publicaciones e Impresos, San Salvador, El Salvador, C.A.; 1986.



En el Grupo Oeste se encuentran 15 montículos muy pequeños y bastante erosionados, alrededor de una plaza rectangular; la mayoría de esos montículos se encuentran sobre una plataforma artificial, dando la impresión de un campo o plaza hundida, para formar una pequeña acrópolis. Al norte de este grupo ceremonial se encuentra un campo de pelota en forma de "I", sin excavar. Existen otras estructuras pequeñas y esparcidas por el área, formando un pequeño núcleo ceremonial. Es probable que este Grupo Oeste, similar a una acrópolis de reminiscencias mayas, sea el más tardío de los dos. El área sur del sitio probablemente fue utilizado como cementerio, ya que contenía muchas tumbas.

### 3.2. La Provincia de San Miguel de la Frontera (1530 – 1865)

#### 3.2.1. Forma

Las ciudades construidas durante el período de La Provincia de San Miguel de la Frontera, siguieron los patrones de diseño muy diferentes a los implantados en el Viejo Mundo; en las nuevas tierras se procuró buscar un nuevo concepto de “Orden” para la expresión Urbana.

Uno de los aspectos más representativos de una ciudad es la disposición del espacio, característica denotada por el Trazado. Durante este período, las respuestas a dicha necesidad organizativa han sido clasificadas principalmente de tipo **Cuadrangular, Rectilíneo o Reticular Ortogonal, y Reticular**<sup>26</sup>.

<sup>26</sup> IBIDEM (18)





Para la realización del trazado, se utilizó por lo general, la primitiva técnica del **Cordel y la Regla**, que delineaba calles y medía las manzanas. En San Miguel, es de suponer que se siguieron los mismos patrones técnicos, pues es de recordar que la tradición urbana de las ciudades más importantes, que pudieron servir de modelo para estos asentamientos de menor jerarquía fueron los de México y Guatemala, quienes lograron su trazado urbano por medio de la técnica antes mencionada. La Ciudad de San Miguel, tanto en su primero como en su segundo posicionamiento, fue concebida con la visión de Trazado Reticular que, podría definirse como: Una geométrica en la cual, las calles Rectas se entrecruzan para formar polígonos irregulares. Los gráficos a continuación hacen notar la diferencia entre los distintos tipos de trazados, pudiéndose verificar el que corresponde a San Miguel:

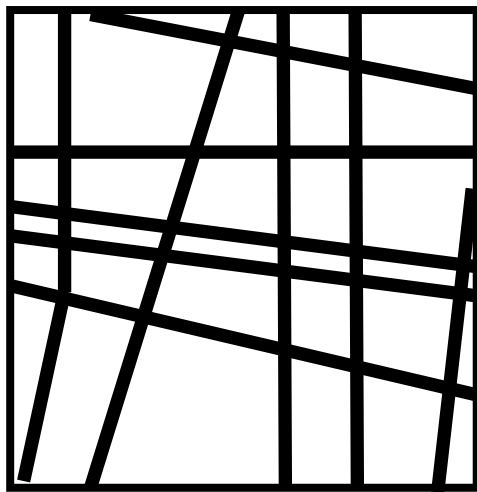

*Trazado Reticular*

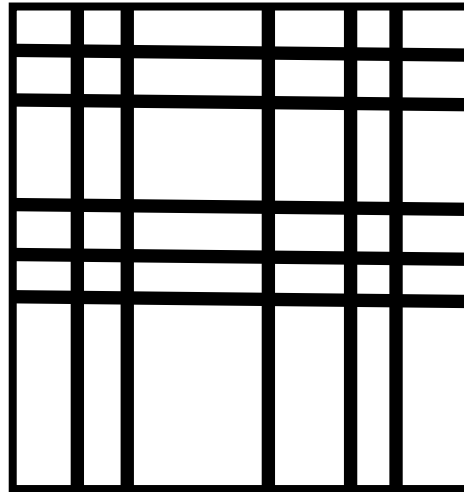

*Trazado Rectilíneo o Reticular Ortogonal*

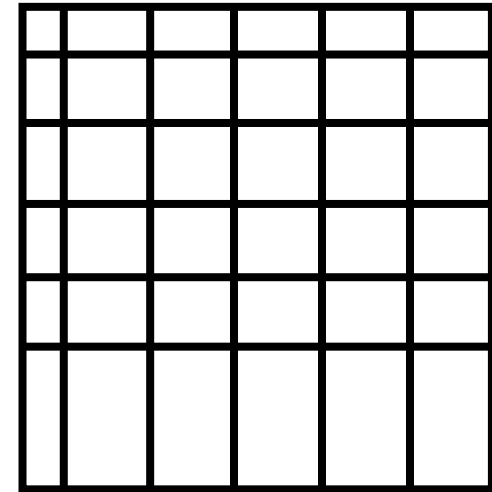

*Trazado de Cuadrícula*



En el transcurso de este período, el segundo y definitivo asentamiento de la Ciudad de San Miguel se encontraba cimentado, y empezó a experimentar un crecimiento progresivo que a mediados del siglo XIX, denotó un cambio sustancial que modificó el paisaje cultural, propiciando los adelantos de mayor importancia para los años venideros.

Una observación relevante sobre la forma concebida por medio del trazado es, que en la Ciudad de San Miguel, la trama de tipo Reticular tuvo vigencia, pues las muestras planimétricas evidencian pocos cambios en la disposición de los elementos de la concepción urbana para este lapso histórico. Por otra parte, la factibilidad de repetición del Modelo Colonial a través de principios sencillos como La Plaza, la Calle y la Manzana, fueron consecuencia del bienestar común, de la lógica y la técnica, más que de una planeación, por lo cual se estaría hablando de un Proto-Urbanismo, puesto que el urbanismo, como es concebido en la actualidad, apunta a considerar una dimensión más sintética de la realidad para poder alcanzar un carácter previsor y consecuente que asegure el funcionamiento a largo plazo de la urbe.

Del trazo de una ciudad surgen diversos elementos que contribuyen a intercambios físicos y espirituales entre sus habitantes:

**LA PLAZA CENTRAL O PLAZA MAYOR:** Es un elemento indispensable en toda población de origen español; su carácter simbólico lo obtiene de la actividad fundacional. Convirtiéndose en una directriz, pues de ella se generan las vías, y significó el módulo que constituía la manzana. Su fisonomía abierta proporcionó las condiciones para el intercambio de las diversas actividades sociales, tanto así, que el poder político y eclesiástico flanqueaban sus costados.



Un hecho singular relacionado con el concepto generador de la Plaza era la erección de una Cruz, denominada “Del Perdón”, que evidenciaba el Centro Urbano Edificada bajo la poderosa influencia del catolicismo<sup>27</sup>. En el primer asentamiento migueleño, que se supone, fue en la actual Ciudad de Santa Elena, a pesar de un buen grado de conservación del medio físico, no existe evidencia de este símbolo (no por ello se descarta su existencia). Ahora bien, con respecto al segundo asentamiento, por testimonios se ha podido conocer la existencia de una “Cruz del Perdón”, en le espacio abierto que se forma frente de la Iglesia San Francisco, que fue removida cuando se pavimentó dicho espacio.<sup>28</sup>

**LA CALLE:** La necesidad de un intercambio ha demostrado el requerimiento de un espacio público elemental: La Plaza, pero enfrenta otras situaciones como la movilización, la cual compete al Sistema Vial; su unidad funcional queda representada por La Calle. El concepto de tal elemento ha sido concebido eficientemente por el Centro de Estudios Históricos de Obras Públicas y Urbanismo de España (CEHOPU), al especificar que: “La Calle no es una línea, sino una banda longitudinal de una anchura de alrededor de seis metros. Los cruces de las otras calles perpendiculares a ellas están separadas a distancias que varían de unas ciudades a otras.

San Miguel para esta época, en su primer asentamiento, la delineación de las bandas no han de haber sido objeto de algún tipo de recubrimiento, por lo improvisado que resultó el emplazamiento de la nueva colonia. Si nos remontamos a tiempos después, en el nuevo asentamiento, la evolución del sistema vial, sucedió de manera

<sup>27</sup> INTRODUCCION A LA HISTORIA DE LA IGLESIA EN EL SALVADOR (1525-1821); 1ª Edición; Arzobispado de San Salvador, El Salvador, C.A; cit pos. El Trabajo de Graduación INTRODUCCION A LA VALORIZACION DEL C. H. DE LA CIUDAD DE SAN MIGUEL

<sup>28</sup> Entrevista con Profesor Serbelio Campos Benavides, Director del “Instituto General Gerardo Barrios” de la Ciudad de San Miguel; cit pos. El Trabajo de Graduación INTRODUCCION A LA VALORIZACION DEL CENTRO HISTORICO DE LA CIUDAD DE SAN MIGUEL



similar al primer asentamiento. Al ir creciendo y cobrando mayor importancia, es de suponer que se dio el empleo de la piedra como material de recubrimiento para agilizar la circulación vial, la cual realizaban lo peatones y los medios de transporte que no pasaban de ser, bestias de carga y carretas. La única referencia de la cual se tiene conocimiento, es la situación en la que encontraban las calles de San Miguel, en la segunda mitad del siglo XVIII, cuando el Arzobispo Pedro Cortéz y Larraz, visitó el Curato de San Miguel y expresó brevemente: “La Ciudad de San Miguel está situada en llanura hermosa y fructífera con *buenas calles, plaza y casas*”.

**LA MANZANA:** Como producto del trazado de las Calles, se origina un espacio que queda inmerso entre ellas conocido tradicionalmente como “Manzana”. Por lo general constituyó un módulo que agrupado, organizaba el suelo urbano que los colonizadores posteriormente habitarían. Esta unidad en el caso de una trama de tipo reticular, y módulo, para el tipo de cuadrícula, recurría a una subdivisión para la ubicación de los habitantes.

En el primer asentamiento de San Miguel no se tienen datos precisos sobre cuántas parcelas fue seccionada la manzana. Con respecto a la segunda localización y a juzgar por las evidencias físicas, en un principio el fraccionamiento de la manzana pudo haber respondido al grado de importancia de los pobladores, alcanzando una subdivisión que osciló entre las 4 y 6 por manzana.

El segundo y definitivo asentamiento de la Ciudad de San Miguel, se encontraba cimentado, y empezó a experimentar un crecimiento progresivo que a mediados del S. XIX se podía considerar encaminado; más, antes de la culminación del siglo y principios del S. XX, denotó un cambio sustancial, se modificó el paisaje cultural, propiciando los adelantos de mayor importancia para los años venideros.

Una vez planteada la trama urbana, esta conservó casi inalterable sus directrices; más bien, mientras se daba un avance temporal, la transformación del espacio fue de manera extensiva y multiplicadora de los



patrones preestablecidos (Plaza, Calles y Manzanas). Esto hace pensar que el modelo resultó óptimo para la organización de la urbe, tanto que, para finales del siglo XIX, alcanzó la máxima extensión de los patrones repetitivos que dieron continuidad y estabilización a la antigua trama.

### 3.2.2. Actividades

El proceso de la vida en la Provincia, era asegurar la permanencia de elementos españoles en las nuevas regiones americanas, por ello, la acción colonizadora condujo en primera instancia a montar un aparato político organizativo para asegurar el funcionamiento del sistema. San Miguel, como todo asentamiento español, se creó bajo condiciones predeterminadas, que se materializaban como un modelo de gobierno estigmatizado por el dominio conjunto del poder proveniente de la Monarquía y la Iglesia Católica. Los cambios experimentados en las actividades realizadas por la sociedad migueleña, luego de la Independencia ocurrida en el año de 1821, en un principio fueron leves, a pesar que el ambiente político se caracterizó por ser muy convulso. Económicamente el Añil mostró su hegemonía, lo que contribuyó al desarrollo de la Urbe y a sus diversas actividades.

**HABITAR:** Una de las primeras necesidades del hombre ante el medio es la resguardarse de sus efectos; por lo cual le es inherente la actividad de Habitar, edificando para ello su morada. En un plano social, que es desarrollado por una urbe, esta actividad se traduce como una de las primordiales funciones, cuyo avance espacial es proporcional al número de habitantes, y a su vez, representa un desarrollo mayor que cualquier otra actividad. La urbe migueleña en sus dos asentamientos experimentó un alto grado representativo de dicha actividad. Es de recordar que para las fundaciones se nombraba un contingente para habitar los nuevos dominios, estableciendo la característica de estabilidad.



**TRABAJAR:** Las labores ciudadinas para ambos asentamientos se presume que estaban ejemplificadas por Oficios, que procuraban el correcto funcionamiento de la ciudad. Aunque no existe una evidencia documental de la forma de vida de esta época, pero siendo visionarios, se deduce que dichos oficios eran: la herrería, la carpintería, el molino y la panadería. En un principio su representatividad quizás fue incipiente, más con el correr de los años y el progreso, se fue consolidando hasta tener su máxima expresión en el Mercado Dominical, que se improvisaba en la Plaza Mayor.

Las labores de importancia que mantenían el sistema económico de San Miguel se encontraban vinculadas con las actividades agrícolas tales como los cultivos del Cacao, Bálsamo y principalmente el Añil. Este panorama, de inmediato hace ver que los mayores procesos productivos se desarrollaban en el entorno de la Ciudad, específicamente en las Haciendas, y su relación con la urbe era de tipo periódico y se manifestaba más cuando el hacendado requería negociar un producto. Es de hacer notar que estas actividades, implícitamente contribuían a la inercia de los elementos interactuantes de la urbe, es decir, significaba una causa de peso para mantener y desarrollar la Estructura Urbana.<sup>29</sup>

**TRASLADARSE:** Al poseer todo un sistema vial, inherentemente expresa la necesidad de comunicación entre los entes sociales. De esta forma se ha dado en San Miguel, al igual que en otras ciudades, hasta llegar a concretizar niveles de interacción e intercambios que demandan la movilización de un punto a otro. La actividad Trasladarse, en un principio ha de haber sido penosa, en el sentido de que en la calidad de sus arterias comunicantes no

---

<sup>29</sup> David Browning, EL SALVADOR, LA TIERRA Y EL HOMBRE; 3ª Edición; Dirección de Publicaciones e Impresos; San Salvador, El Salvador, C.A.; 1987

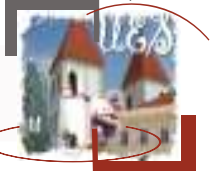

alcanzaban un nivel óptimo (al menos empedrado), que asegurase su duración. La Plaza, en el período de la Provincia, siguiendo términos de funcionabilidad, podría ser transitada de manera similar a una Calle.

**RECREARSE.** San Miguel, en sus dos asentamientos, contaba con un único espacio categórico para el esparcimiento, que nuevamente viene a ser la poli funcional Plaza Central. Por otra parte, ante la inexistencia de conceptos evolucionados sobre la diversión, la población podría haber optado por desarrollar la interacción con el medio ambiente natural que rodeaba la ciudad.

### 3.2.3. Infraestructuras.

El progreso en aquellos adelantos encaminados para el bienestar común se hizo bastante retardado en evidenciarse en los asentamientos migueleños; en primera instancia por la posición geográfica y luego por los primitivos medios de transporte, que los mantuvo alejados y poco comunicadas en relación con las otras urbes. Es así como no contaban con un sistema de acueductos y para abastecerse del vital líquido se auxiliaban de pozos artesanales y de vertientes naturales que existían en los alrededores. Esta práctica individual para la adquisición de Agua, para el año de 1807 no alcanzaba suficientes niveles de salubridad, posiblemente por la densificación de fuentes abiertas y su cercanía con las aguas servidas de las letrinas; pues de acuerdo a la estimación hecha por el Corregidor Intendente don Antonio Gutiérrez y Ulloa, apunta textualmente: “A las malas Aguas, aprovechadas con poca limpieza en pozos o más bien en depósitos corrompidos”.<sup>30</sup>

<sup>30</sup> Lardé y Larín; EL SALVADOR, HISTORIA DE SUS PUEBLOS, VILLAS Y CIUDADES; 1ª Edición, Depto. Editorial del Ministerio de Cultura; 1957.



### 3.2.4. Componentes.

CUADRO DE COMPONENTES URBANOS EN LA PROVINCIA DE SAN MIGUEL DE LA FRONTERA (1530—1865)	COMPONENTE
VIAS	<p><b>1° Asentamiento.</b> San Miguel de la Frontera, nunca descrito físicamente de manera exhaustiva, por lo cual, sólo puede conjeturarse sobre su Sistema vial, al observar la Ciudad de Santa Elena, en el Departamento de Usulután (Hoy por hoy, el más certero sitio de origen). Es de suponer que se encontraba organizado en calles que partían de la Plaza Central. Para esta época, el vocablo “Avenida” no tenía utilidad.</p> <p><b>2° Asentamiento.</b> La información sobre nomenclatura para el nuevo emplazamiento es pobre, debido a la inexistencia de pruebas documentales en los registros. Lo que nuevamente viene a reafirmarse es, que el modelo urbano adoptado, las vías eran simplemente conocidas por la denominación de “Calle”. Constatado por la escueta descripción que hizo el Arzobispo Cortez y Larraz, en el año de 1770; cuya observación, “Buenas Calles”, deja entrever una correcta delineación y buen funcionamiento de éstas. Lastimosamente se desconoce cualquier apelativo para ellas, mucho menos se sabe de su cuantificación. Lo único salvado de la conciencia social de otros tiempos es el nombre que tenía para este tiempo la actual 4ª Calle Poniente/Oriente, que a principios de siglo se conocía como “Calle Pérez”, y anterior a dicha denominación, en correspondencia con el período en estudio, se le adjudicaron dos denominaciones: “Calle Real” y “Calle de La Paz”. La ciudad para mantenerse comunicada con las demás provincias, se valía de los “Caminos Reales”, siendo de mayor circulación, el trazado a lo largo del Litoral, atravesando el paso de Nancuchiname (La Ruta del Añil). Posteriormente, a partir de una nueva ruta seguidas por Fray Tomás Gage, se popularizó su recorrido, el cual abarcaba: San Salvador – Cojutepeque – San Vicente – La Barca (paso del río Lempa)- San Miguel.</p>





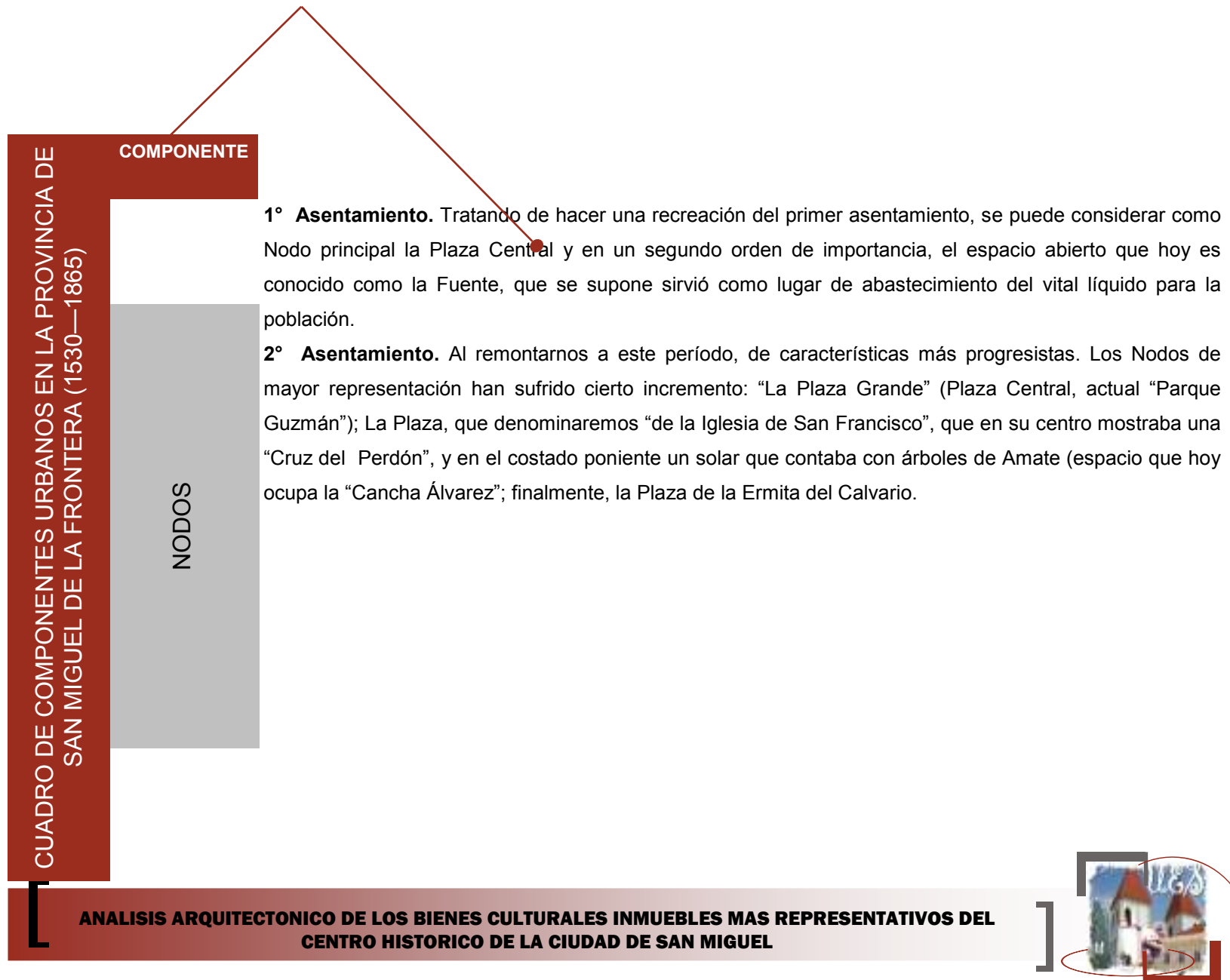

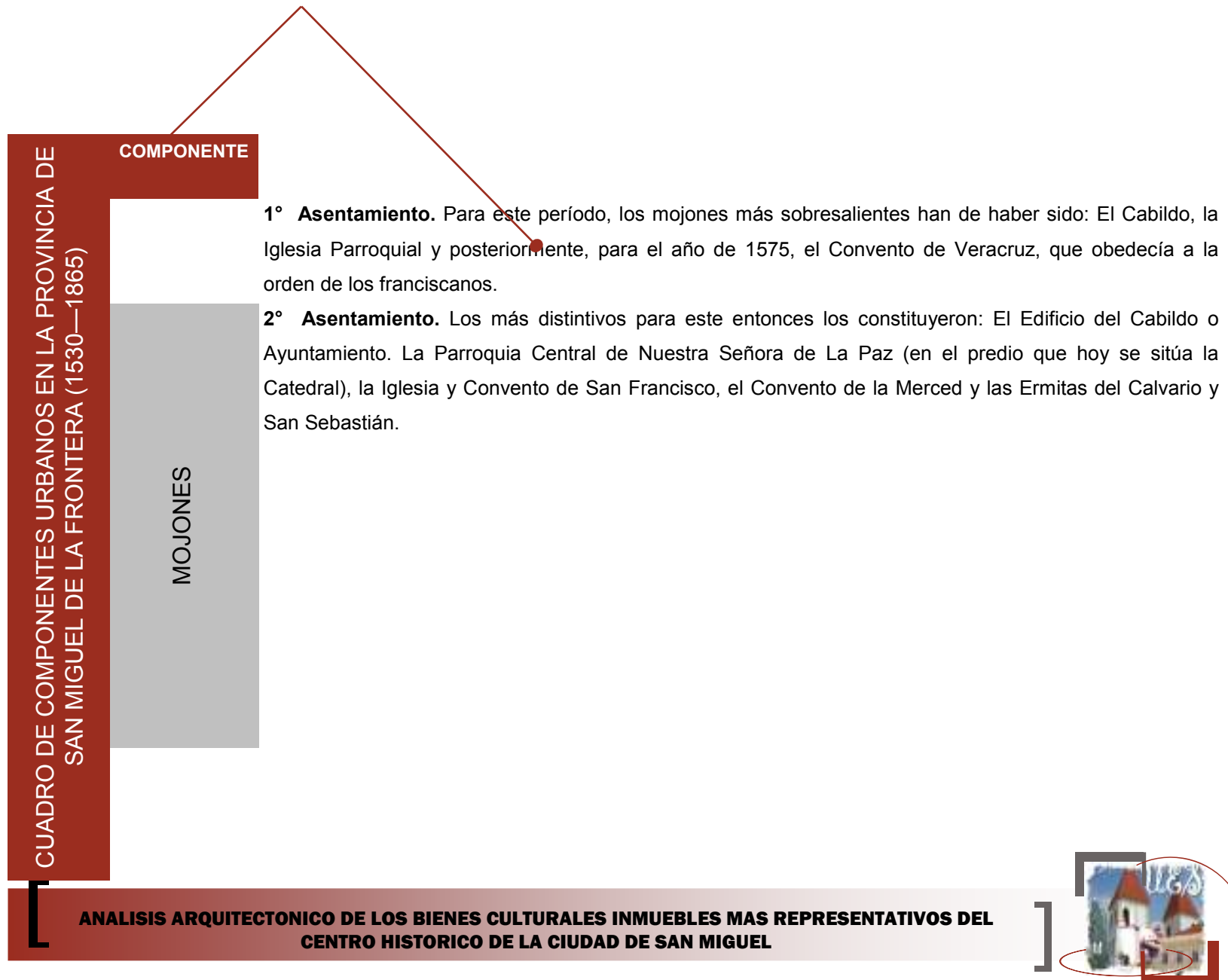

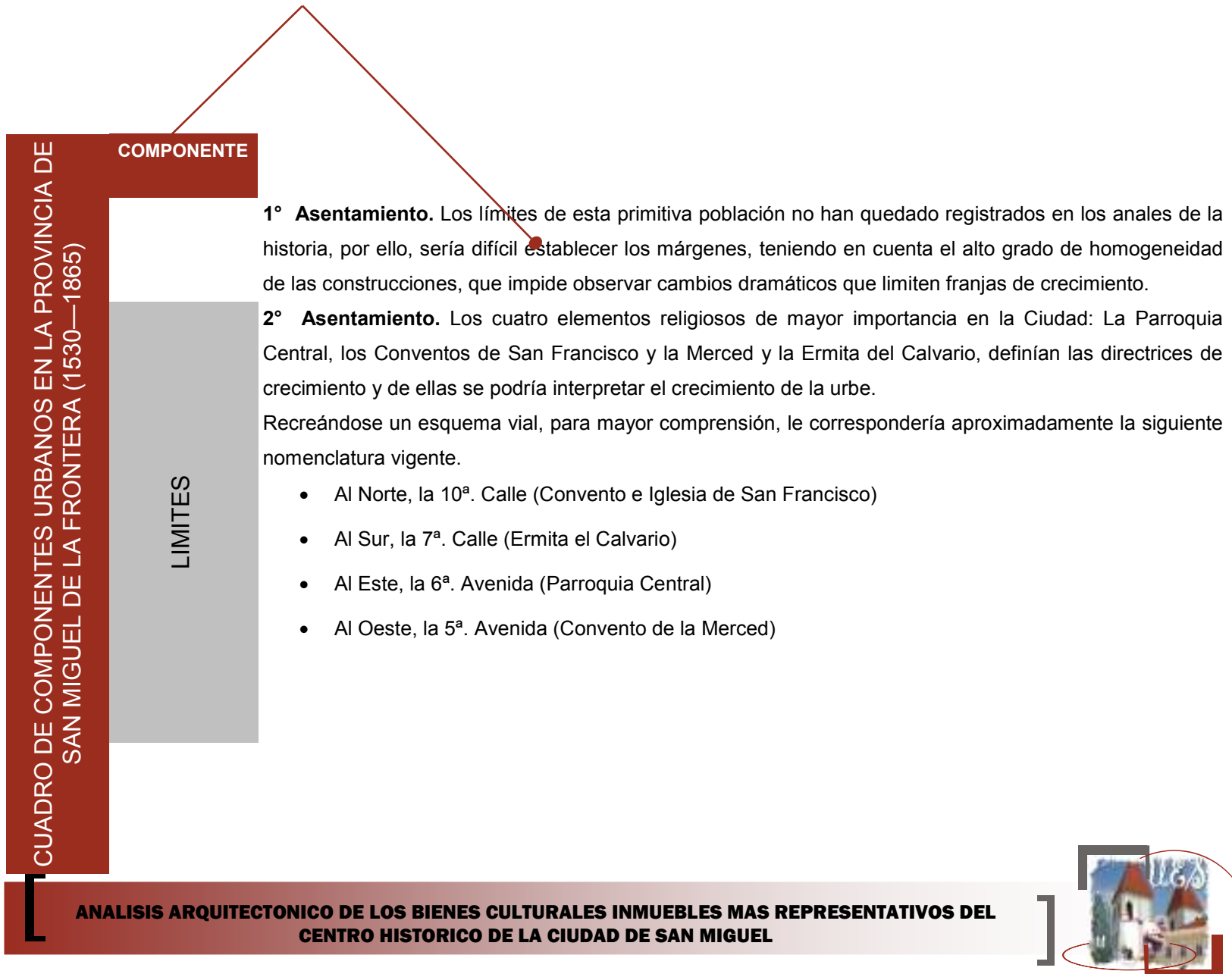

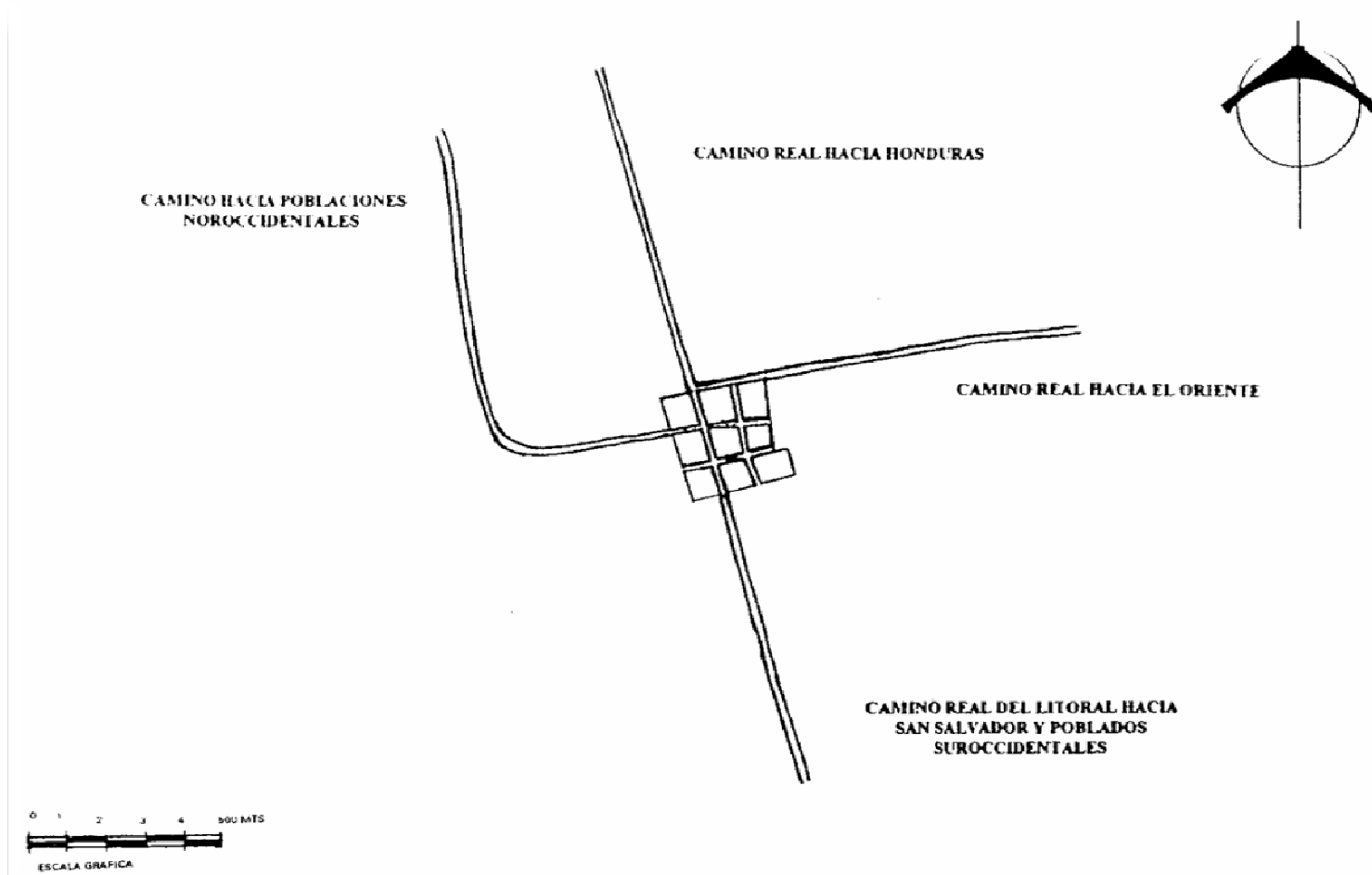

## CRECIMIENTO URBANO HIPOTETICO DE LA CIUDAD DE SAN MIGUEL ENTRE LOS AÑOS DE 1530-1640

Fuente: Trabajo de Graduación: "Introducción a la Valorización del Centro Histórico de la Ciudad de San Miguel".

**ANALISIS ARQUITECTONICO DE LOS BIENES CULTURALES INMUEBLES MAS REPRESENTATIVOS DEL CENTRO HISTORICO DE LA CIUDAD DE SAN MIGUEL**

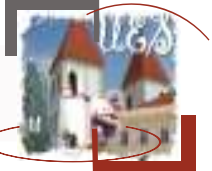

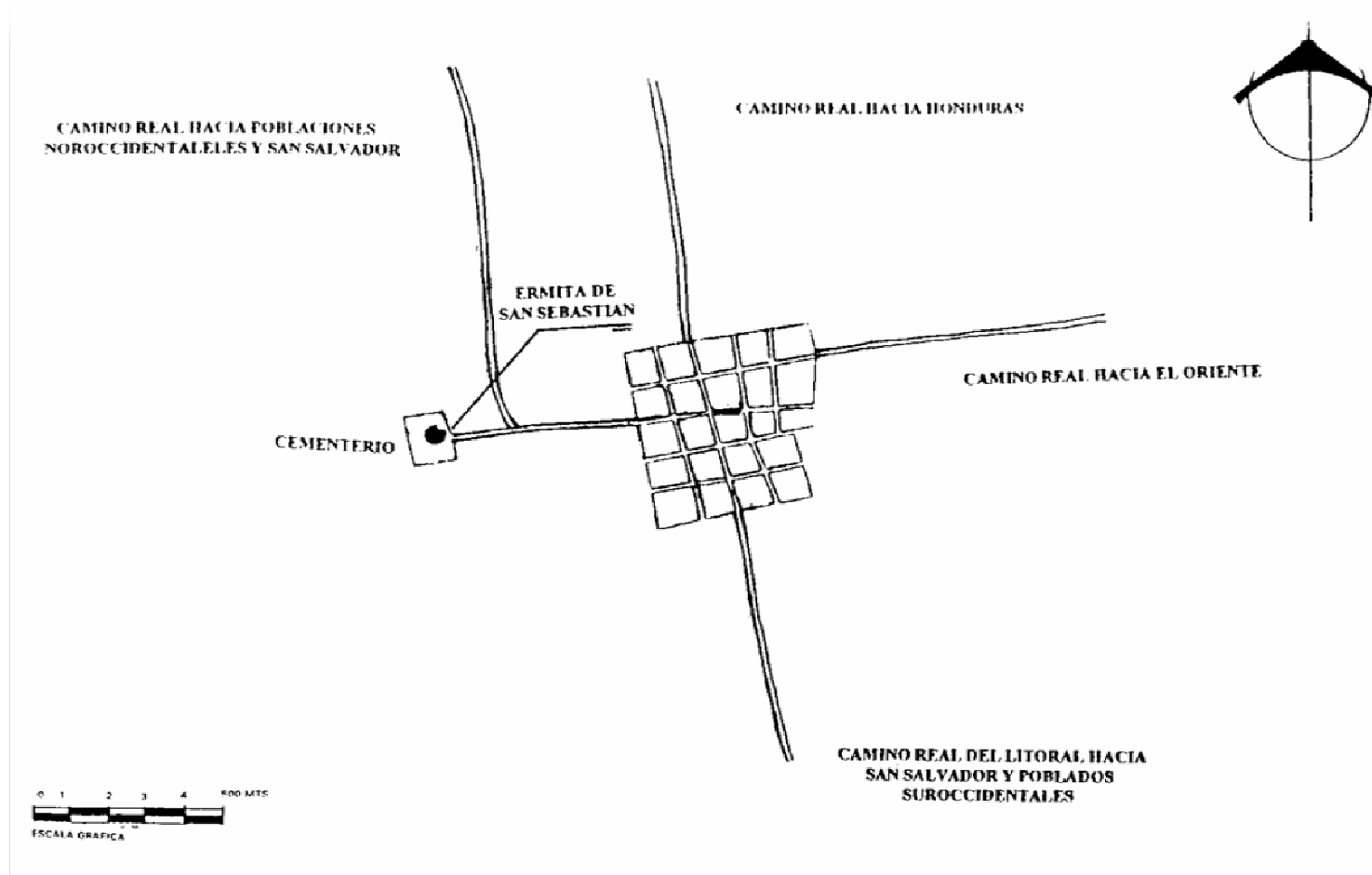

## CRECIMIENTO URBANO HIPOTETICO DE LA CIUDAD DE SAN MIGUEL ENTRE LOS AÑOS DE 1641-1750

Fuente: Trabajo de Graduación: "Introducción a la Valorización del Centro Histórico de la Ciudad de San Miguel".

**ANÁLISIS ARQUITECTÓNICO DE LOS BIENES CULTURALES INMUEBLES MÁS REPRESENTATIVOS DEL CENTRO HISTÓRICO DE LA CIUDAD DE SAN MIGUEL**



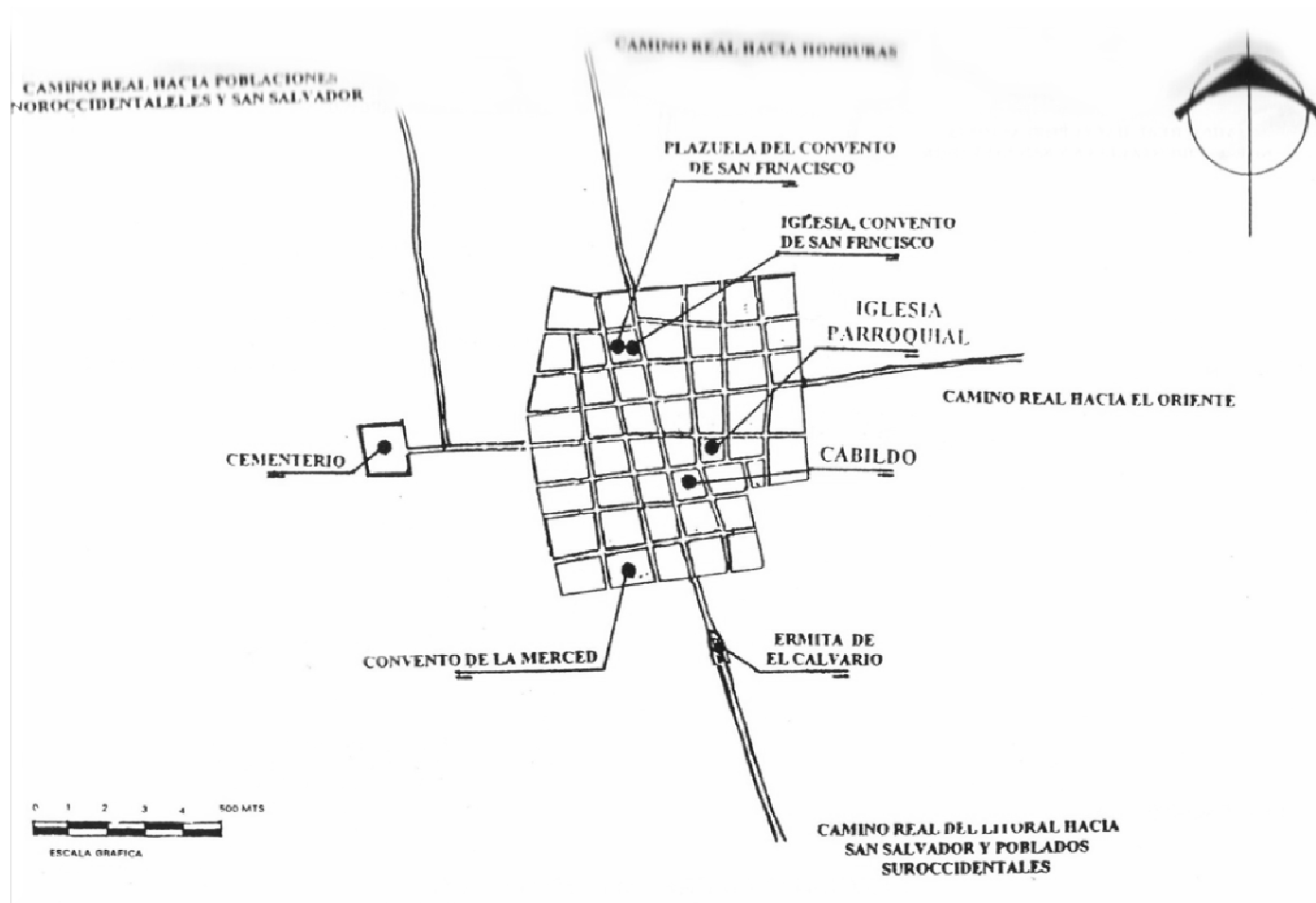

## CRECIMIENTO URBANO HIPOTETICO DE LA CIUDAD DE SAN MIGUEL ENTRE LOS AÑOS DE 1751-1865

Fuente: Trabajo de Graduación: "Introducción a la Valorización del Centro Histórico de la Ciudad de San Miguel".

**ANÁLISIS ARQUITECTÓNICO DE LOS BIENES CULTURALES INMUEBLES MÁS REPRESENTATIVOS DEL CENTRO HISTÓRICO DE LA CIUDAD DE SAN MIGUEL**



### 3.3. La Departamentalización del Oriente Salvadoreño (1865 – hasta la actualidad)

#### 3.3.1. Forma

La construcción de la Carretera Panamericana significó una nueva era constructiva para la Ciudad, rompiéndose con el Trazada original que hasta entonces se mantenía. A parte de fomentar la expansión de la Ciudad en sus alrededores, se abandona el modelo español colonial, y en su lugar se opta por una distribución orgánica del territorio (colonia milagro de la paz. Al sur poniente de la ciudad), y en otras ocasiones por una distribución marcadamente “Formalista” de los nuevos asentamientos urbanos (Colonia Belén en el sector Suroriente), organizando la variable espacio-población con resultados más racionales. En ambos casos se observa una parcelación reducida que contribuye a la densificación del territorio. Por otra parte, la problemática social intensificada con el período bélico en los 80’s crea un colapso de las conceptualizaciones de los elementos, afectando severamente la Trama, pudiéndose observar los siguientes:

**LA PLAZA Y EL PARQUE:** La Plaza Central o Grande, como ente originador conservó su posición predominante, pero el crecimiento poblacional demandó espacios similares en otros puntos de la Ciudad para poder brindar equitatividad de los servicios de orden urbano; la Plaza de la Iglesia San Francisco había comenzado dicha acción, y de igual manera se mantenía. Para el nuevo período nace: La Plaza de Armas y la Plazuela “De los Mendoza”.

A partir de finales del siglo XIX y principios del XX, en el período de la Departamentalización del Oriente Salvadoreño, presenta un desarrollo muy dinámico que también se expresó en la modificación o creación de espacios abiertos, en muchos de los casos la tradicional Plaza de paso a la creación de un Parque:



- a) La Plaza Grande, consideramos que entre los años de 1891 y 1921 se convirtió en el Parque Joaquín Eufrasio Guzmán, en honor a quien gobernó en reiteradas ocasiones la República.
- b) La Plaza de la Iglesia San Francisco pasó a ser el Parque Rafael Álvarez Castro, contiguo al Instituto Católico de Oriente.
- c) La Plaza de las Armas se comenzó a transformar en el año de 1888 (elaboración del Trazado) en el Parque Capitán General Gerardo Barrios, en conmemoración a este héroe nacional quien tuvo su cuna en el Departamento de San Miguel.
- d) La Plazuela “de los Mendoza”, dio cabida en 1903 al Teatro Nacional de San Miguel, limitando con ello su extensión, y la poca área restante sirvió de antesala para acceder a dicha edificación.
- e) El Parque Rosales, construido en 1920, se erigió con un monumento en honor al célebre educador migueño Dr. Antonio Rosales; fue una concepción progresista, ante la necesidad de un sitio que diera la bienvenida a los viajeros del ferrocarril, ya que se ubica frente a las instalaciones de su terminal.

El elemento parque mantiene en vigencia su función pero al agrandarse la extensión de la ciudad, la accesibilidad al servicio recreativo se ve interferido por el distanciamiento, por ello se crean elementos que satisfagan con esta necesidad y es entonces que se conciben las Zonas Verdes recreativas, con dimensión acondicionada a determinado núcleo poblacional. Para la década de los 80's, el parque barrios sufre una subutilización, como resultado del auge comercial originado por la búsqueda de trabajo de los emigrantes del interior. Como el efecto multiplicador de tal actividad reduce el espacio, al colmarse se ha llegado a apropiarse de segmentos de las vías, consiguiendo que el elemento calle adolezca los mismos síntomas de Invasión Comercial.





**LA CALLE:** Este elemento mantuvo su traza y nada más experimentó la prolongación de su longitud, los cambios más significativos de su aspecto lo constituyó el empedrado y la dotación de Acera, con lo cual se estaba diversificando la función de la vía, al categorizar dos tipos de circulación: el de peatones y el de medios de transporte (en un principio representada por bestias de carga y carretas; posteriormente por los primitivos automotores).

La constante de la Trama reticular se mantiene hasta el período, comprendido entre 1943 a 1947 (aparecen los tramos viales conocidos como Ruta Militar y Avenida Roosevelt; que no son más que bifurcaciones de la Carretera Panamericana). A partir de este hecho y atendiendo las exigencias de un Sistema vial moderno, la trama urbana se vuelve mas compleja al existir una jerarquización de las diferentes vías, atendiendo sobre todo un requisito burocrático-institucional, más que un verdadero estudio acerca de flujos de transporte y su incidencia a largo plazo.

**LA MANZANA:** El área privada conocida como la Manzana, continuó utilizándose unidad organizadora de la población, y así, mientras las vías se prolongaban, estas se multiplicaba. Otro fenómeno que afectó su estructura interna, en la relación con la parcela, fue la densificación y compactación, ya que los vastos espacios primordiales (parcelas), paulatinamente se fueron seccionando y presentaron nuevas edificaciones. Tal situación pudo haber afectado mayormente a las Manzanas correspondientes al período anterior. Se deduce que la relativa abundancia de espacio evitó el que se diera otro de los fenómenos que le competen a la Manzana: *la verticalización de la vivienda*.



Aunque, a finales del siglo XIX y principios del XX, se conserva como unidad territorial en las nuevas urbanizaciones, ha perdido sus dimensiones y proporciones originales, observándose una marcada densificación en el área central de la Ciudad, como consecuencia directa de la Invasión del Espacio Vital por el Espacio económico.

La interpretación moderna del fraccionamiento de la Manzana, anteriormente se dio de manera progresiva y espontánea mas, en la actualidad es planificada de acuerdo a normas estandarizadas, pertinentes a la densificación que el urbanista estime conveniente; esto es, en relación al número de Habitantes por hectárea cuadrada. Los efectos no son alentadores pues las densificaciones no han tomado en cuenta las condicionantes naturales del medio, creando incomodidades a los pobladores, como la manutención de altas temperaturas. En fin, el intento urbanístico ha procurado alcanzar un urbanismo como política de ordenamiento socio-espacial.

### 3.3.2. Actividades

En oposición a la poca dinamización de finales del período pasado, los avances tecnológicos que se suscitaron antes de la llegada del siglo XX propiciaron trascendentes disposiciones en relación a las nuevas actividades que se fueron realizando, mejorando el paisaje cultural y optimizándolo para el desarrollo de las nuevas actividades, las cuales se exponen a continuación:

**HABITAR:** Esta actividad ocupó un primer orden, pues se encuentra referenciado con el número de pobladores que en el lapso de ciento once años que se fue agrupando en la Urbe, consecuencia de esta constante se dio una expansión del espacio urbano y en gran medida evidenciada por la construcción de casas de habitación en correspondencia con la actividad Habitar.



El auge en la actividad comercial ha tenido en los últimos años un marcado aumento en el cambio de los usos de suelo, sobre todo en la parte céntrica de la ciudad, coexistiendo y en diversas situaciones fusionándose tanto la actividad de habitar con la comercial en un mismo inmueble; esta actividad se concentra en las afueras de la ciudad, sobre todo al Sur y al Este, y en menor grado hacia el Norte.

El 25 de diciembre de 1951 se inauguró la Colonia Belén cuya concepción urbanística vino a romper en términos de forma el sistema Reticular que se venía utilizando en San Miguel desde tiempos de la colonia; siguiendo una composición marcada geoméricamente, nos recuerda a las propuestas de “Ciudades Ideales” aparecidas en el renacimiento italiano; sobre todo en la presentada por Castriotto y Maggi.

**TRABAJAR:** La diversificación del comercio, descentralizó los puntos de intercambio, modificando su ubicación, pero el aspecto tradicional los situó hacia el sur-poniente y cercano al antiguo centro mercantil (la Plaza Grande), que cambió su uso por el recreativo, al constituirse en el Parque Guzmán; allí surge que, para el año de 1875, el nuevo concepto para desarrollar la actividad comercial fue el Mercado, por lo que se construyó el primer edificio para tal fin a nivel nacional: el Mercado No. 1, sobre la actual 1ª. Avenida Norte, frente a la, en ese entonces Plaza de Armas. Posteriormente y anexo a éste se construyó en 1916 el Mercado No.2, al cual siguieron los Mercados No. 3 y 4. Otro factor que contribuyó al incremento de actividades y el crecimiento de la Urbe hacia el extremo Sur fue la del comercio instalado a inmediaciones de la Estación de Ferrocarril a principios del siglo XX, que significó un verdadero polo de desarrollo.

El aparecimiento del ferrocarril trajo como consecuencia un cierto grado de industrialización de la ciudad. Entre los años de 1930 a 1940 a inmediaciones de la Estación del Tren se construyó una Fabrica de Hilados y Tejidos (el local todavía existe, durante los 80's, fue ocupado por el Batallón Arce y en la actualidad se



encuentran las oficinas que conforman el Centro de Gobierno de la ciudad); así mismo, propició la construcción de una colonia que originalmente se llamaría “Colonia Obrera”, ya que estaba dirigida a los trabajadores de la misma fábrica, posteriormente cambió su nombre a Colonia Belén, como se conoce hasta la fecha.

Ambos proyectos, formaban parte de un Plan Piloto de Desarrollo de la Ciudad, propuesta que no fructificó debido al poco entusiasmo de la población de la época.

**TRASLADARSE:** El cambio de período mantuvo una continuidad con las básicas y primitivas formas de transporte; el tránsito a pie o a caballo y el uso de Carretas fueron las expresiones prácticas de la actividad en mención. Al finalizar la centuria se dio una ruptura en las formas tradicionales de transporte, con la innovación del Ferrocarril, que requirió de un sistema especial para consolidar su operatividad, es decir las líneas férreas. El trasladarse ya no sólo se limitaba al recorrido de la ciudad sino a la manutención de una comunicación con el exterior.

Alrededor del año 1933, aparece el uso del automóvil como medio de transporte, aunque en limitado número debido a dos razones. Al limitado poder adquisitivo de la mayoría de la población que impedía la posesión de este tipo de bienes. Y para la década de los 30's, la mayoría de las calles eran empedradas (la 4ª. Y 3ª. Avenida fueron las primeras en recibir recubrimiento asfáltico).

Actualmente las proporciones se han invertido, siendo el uso de vehículos automotores el principal medio de transporte; ya sea éste particular o público, relegando al servicio del ferrocarril a un servicio ocasional de transporte de carga, dejando atrás su preponderancia dentro de la función de la ciudad. A la fecha el servicio del ferrocarril ha sido discontinuado. Como producto del crecimiento a la actividad agrícola y ganadera en toda la región oriental, esta adquiere una importancia a nivel nacional, especialmente en el plano



económico, por tanto se construyeron dos puentes sobre el Río Lempa, el Cuscatlán y el “De Oro”; el primero sobre la carretera panamericana y el segundo dando continuidad a la Carretera del Litoral, ambos sirvieron de símbolo para representar la bonanza económica en el oriente del país. Es la década de los 80's que ambos puentes son dinamitados propiciando un aislamiento de la zona y por consiguiente de San Miguel con el resto del país.

Al convertirse el transporte terrestre cada vez más arriesgado en la zona oriental, aparece un nuevo medio: El Taxi Aéreo, servicio que tuvo su apogeo durante los años de la guerra, pero que no trascendió de manera que originaria la construcción o instalaciones o terminales concebidas específicamente para ese fin, por lo tanto, y aunque el servicio se mantiene con regularidad, el transporte aéreo no ha generado, hasta la fecha, ningún cambio significativo en la semblanza urbana de la Ciudad de San Miguel.

### **RECREARSE:**

El auge poblacional motivó el surgimiento de espacios públicos cuyo fin era el servir como áreas de recreación para el esparcimiento de los ciudadanos; prueba de ello son los cinco espacios recreativos que se mencionan cuando se describen los elementos urbanos La Plaza y el Parque. En cuanto a los tipos de recreación que permitía disfrutar del ambiente natural creado por la arborización; el paseo, que significaba un recorrido alrededor de los parques, que a su vez permitía la relación de los transeúntes.

Los cambios de época, que traen consigo un transformación en los gusto y aspiraciones de las sociedades, el impacto ambiental de un crecimiento urbano no planificada y el aumento del uso del vehículo automotor en la vida del migueleño ha puesto en segundo plano las visitas a la campiña, especialmente los baños de lagunas o nacimientos de aguas naturales, tales como El tejar; paseo muy común a finales de los años 30 y



durante los 40 (hoy a desaparecido a causa principalmente del desarrollo vial). Indudablemente, el conflicto bélico de la pasada década, contribuyó de sobremanera al abandono de éstas costumbres.

Siendo sede la Ciudad de uno de los tres edificios concebidos para la actividad teatral en el país, el Teatro de San Miguel gozó en sus remotos tiempos hasta los años 70's, en que pasa bajo la administración del Circuito de Teatros Nacionales, en donde su acondicionamiento como sala de Cine marca el comienzo de su decadencia. Actualmente se encuentra en trabajos de restauración y remodelación, pudiéndose convertir en una opción viable para la recreación del ciudadano migueleño a mediano o largo plazo.

A mediados de la década de los noventas, los principales centros recreativos se identifican en los parques y en las áreas verdes de las nuevas urbanizaciones (Parque Guzmán, Parque del Cementerio, Cancha Álvarez);y sobre todo, fuera de la ciudad, aprovechando el incremento en el uso de los vehículos, en el litoral migueleño o de jurisdicciones vecinas como el departamento de La Unión, e incluso fuera del departamento, como San Salvador.

### 3.3.3. Infraestructuras

La vida urbana facilita la adquisición de servicios, de acuerdo a la capacidad tecnológica del momento; uno de los primeros servicios que es resuelto, se encuentra relacionado con la dotación de agua potable, en el año de 1871, se comenzó a trabajar en tal proyecto , pidiendo la cañería al extranjero y disponiendo luego la tubería desde los nacimientos de la población de Moncagua, quedando establecido el servicio con 12 pilas públicas (de acuerdo a datos proporcionados por Santiago Barberena), para el año de 1873, mismo año en que se construyó el monumento-fuente conmemorativo a este hecho.



Hoy en día, la ciudad de San Miguel se abastece del servicio de agua potable casi exclusivamente por el bombeo de pozos ubicados en la periferia de la Ciudad, y por gravedad de una pequeña fuente proveniente de la localidad de Moncagua. El alto crecimiento poblacional, entre otros motivos, ha ocasionado que cada vez el servicio se ha prestado con mayor irregularidad.

El primer servicio de Alumbrado Público fue a base de gas, del cual no se conoce fecha exacta de instalación, pero se presume sucedió a finales del siglo XIX, cuando se sabe que existían 100 faroles, y el testimonio del Sr. José Soto corrobora dicha infraestructura al describir: “El alumbrado público se hacía con candiles de gas, puestos en elegantes faroles de vidrio, colocados sobre postes en cada esquina.

Por otra parte, el sistema de alcantarillados sanitarios, ha mediados de la década de los 80's cubría menos del 75% de la demanda; siendo descargadas principalmente las aguas negras hacia el Río Grande. Actualmente se identifica una sola planta de tratamiento en la Ciudad, ubicada en la Colonia Belén.

Junto con el Servicio de Agua Negras, los colectores de Aguas Lluvias se concentran en el Centro de la Ciudad, ocasionando deslave y deterioro de las calles ubicadas en la periferia.



### 3.3.4. Componentes

CUADRO DE COMPONENTES URBANOS EN LA DEPARTAMENTALIZACION DEL ORIENTE (1866 – ACTUALIDAD)	COMPONENTE
	VIAS





**CUADRO DE COMPONENTES URBANOS EN LA DEPARTAMENTALIZACION DEL ORIENTE (1866 – ACTUALIDAD)**

**COMPONENTE**

**VIAS**

De acuerdo a dicha Nomenclatura, el Punto Cero de la Ciudad se ubica a inmediaciones del Parque Barrios y de la que fuera la policía de Hacienda; partiendo de este Centro los cuatro Ejes principales que da origen a las Avenidas (orientadas de Norte a Sur) y a las Calles (orientadas de Oriente a Poniente) son : Respecto a las avenidas reciben nombres de grandes personajes salvadoreños: hacia el Norte Avenida Gerardo Barrios, y hacia el Sur Avenida José Simeón Cañas. En cuanto a la calles, se denominaron con los nombre de dos de los principales accidentes geográficos del Municipio: el ramal ubicado hacia el Oriente, bautizado como Sirama (apelativo con el que se identificaba antiguamente el Río Grande de San Miguel); el eje poniente recibió el nombre de Calle Chaparrastique, pro ser ésta la única vía por la cual se accesaba antiguamente al Volcán de San Miguel.

Teniendo dividida la Ciudad en estos cuatro sectores, en los cuadrantes Nororientales y Sur-orientales se localizan Avenidas de numeración par; así mismo los cuadrantes Nor-poniente y Sur-oriente albergan calles con denominación par y las Avenidas impares se localizan en los cuadrantes Nor-poniente y Sur-poniente. En cuanto a los cuadrantes Sur-oriente y Sur-poniente, se encuentran Calles con numeración impar.

**ANALISIS ARQUITECTONICO DE LOS BIENES CULTURALES INMUEBLES MAS REPRESENTATIVOS DEL CENTRO HISTORICO DE LA CIUDAD DE SAN MIGUEL**

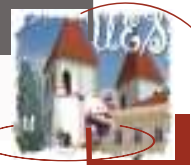

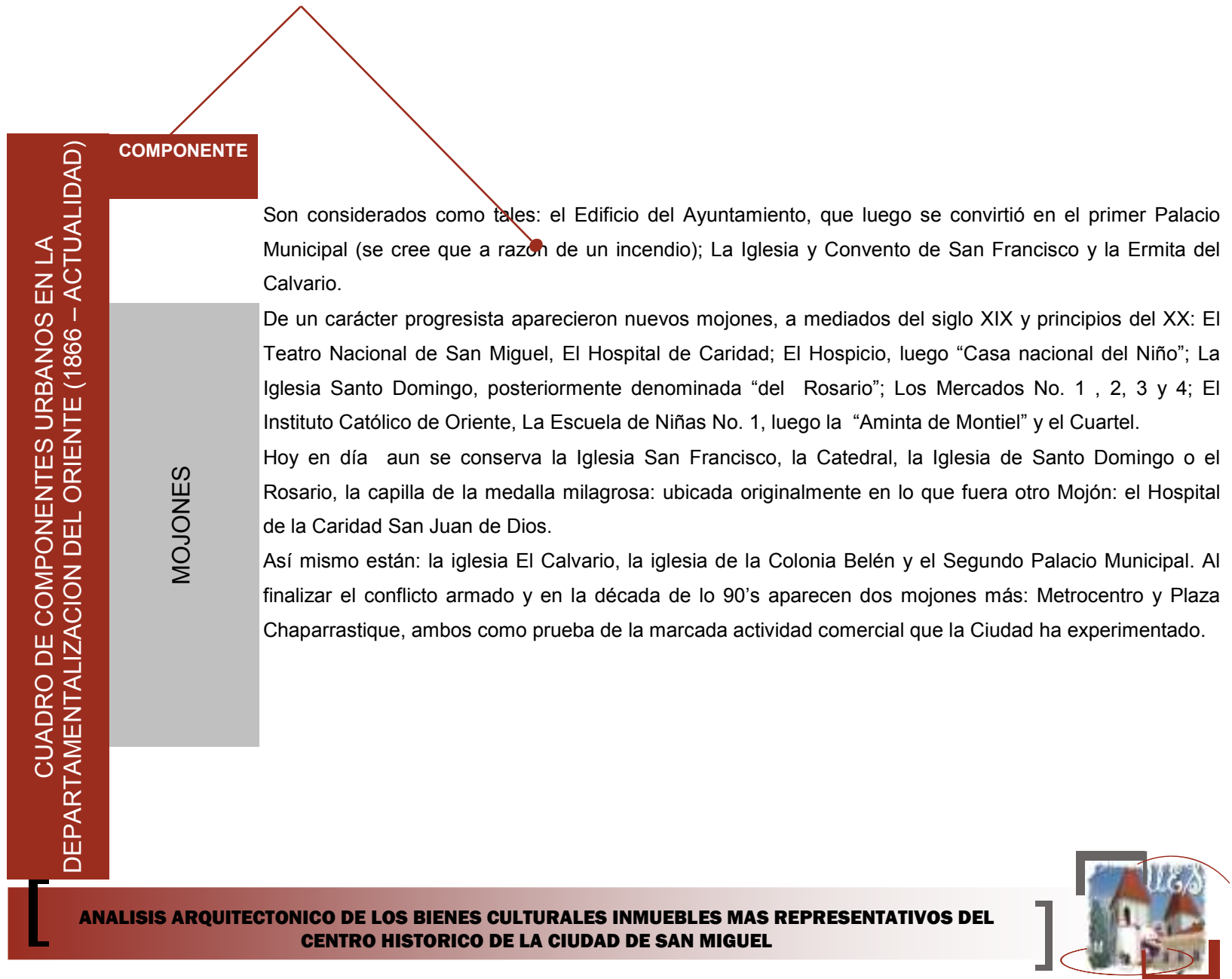

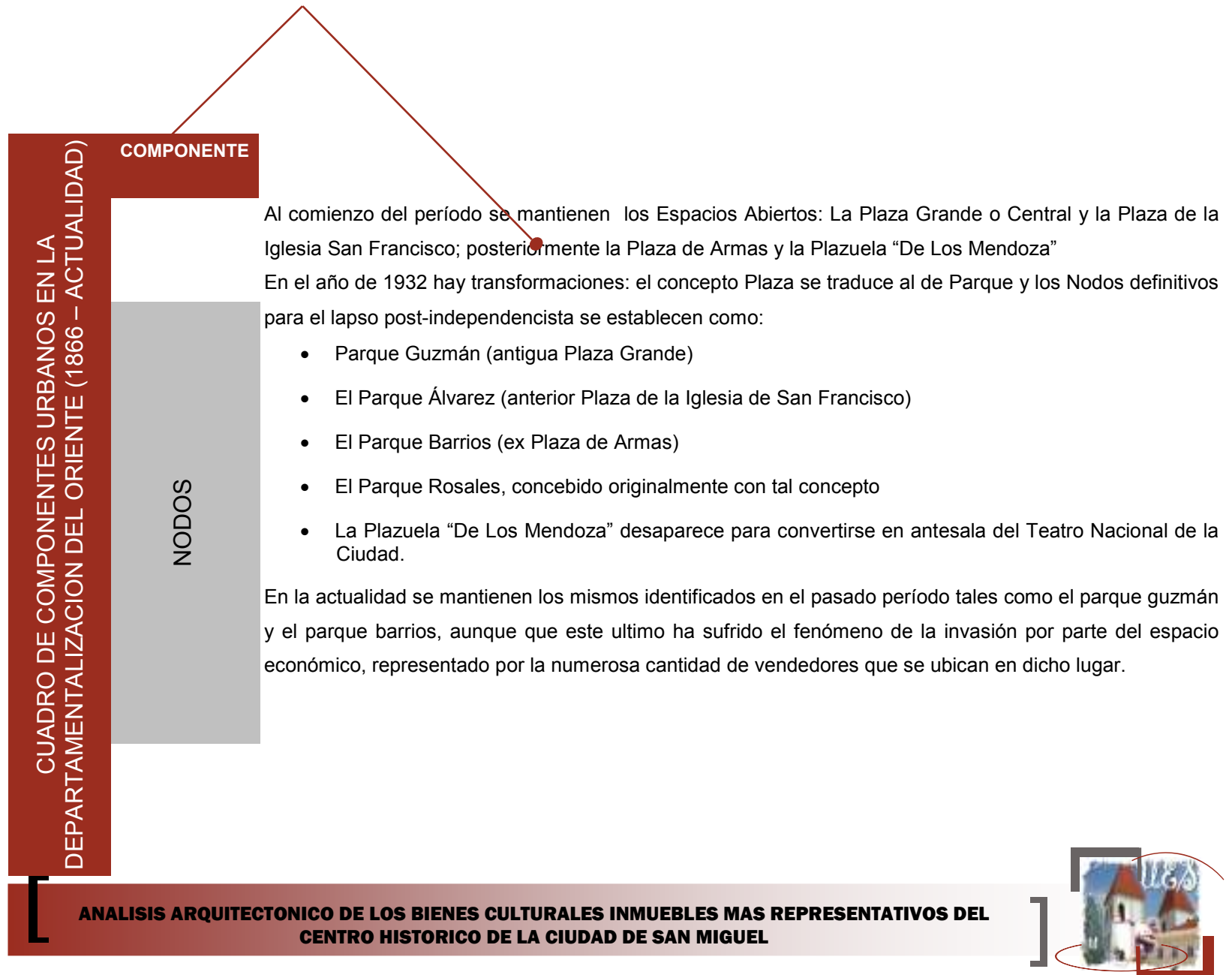

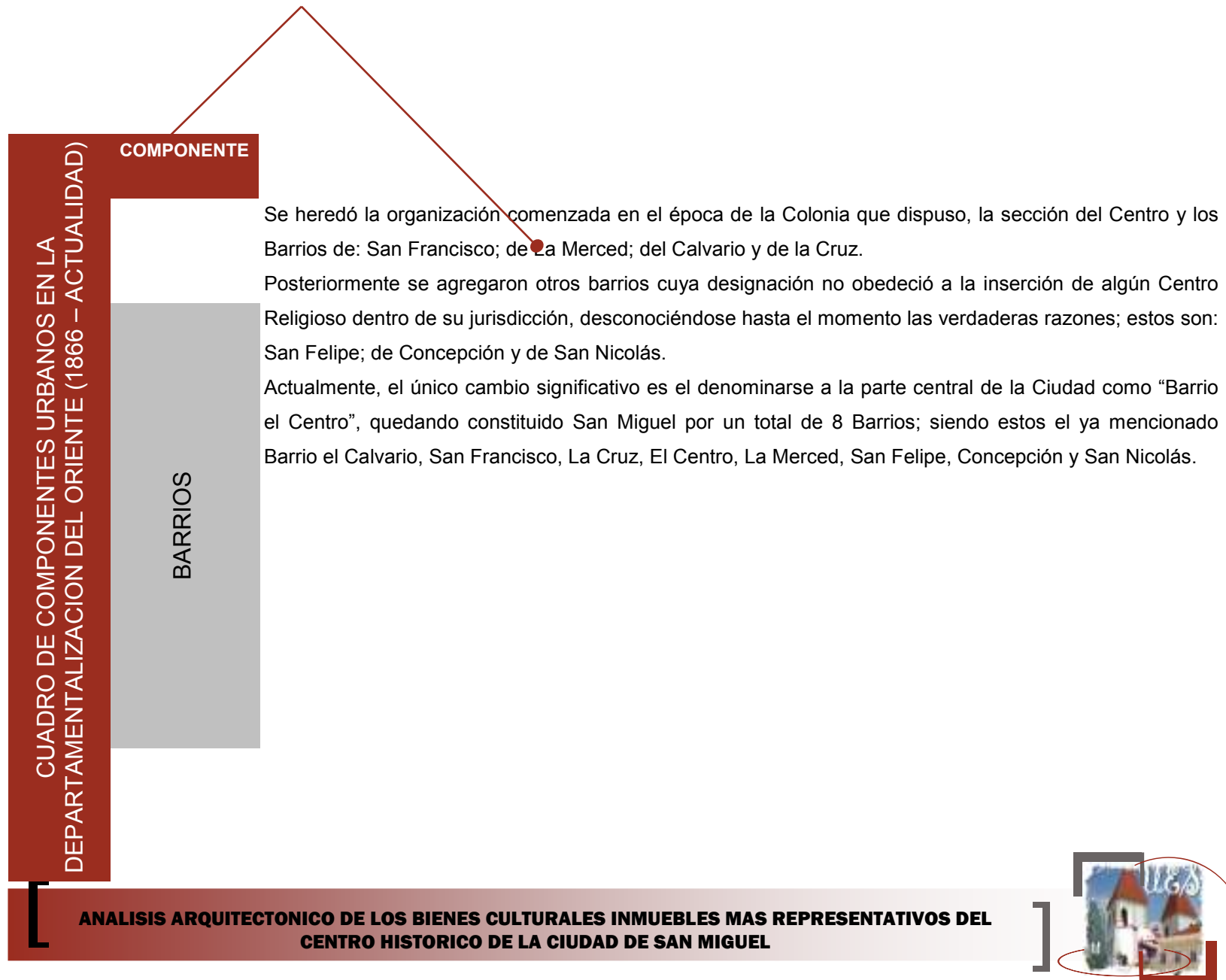

**CUADRO DE COMPONENTES URBANOS EN LA DEPARTAMENTALIZACION DEL ORIENTE (1866 – ACTUALIDAD)**

COMPONENTE
<p><b>LIMITES</b></p>

Derivado del conocimiento de los Barrios y de las principales vías reconocidas hasta el año de 1932, los límites físicos de San Miguel se consideran así:

- Al Norte: La Calle Rafael Campos (actual 16ª. Calle Poniente)
- Al Sur: La Calle Satín (Hoy, 15ª. Calle Poniente/Oriente)
- Al Este: la 1ª. Avenida Norte y Sur (actual 10ª. Avenida Norte/Sur)
- Al Oeste: la 14ª. Avenida Norte y la 13ª. Avenida Sur (actual 11ª. Avenida Norte y 9ª. Avenida Sur, respectivamente), además del Cementerio de la Ciudad.

Desde 1932 hasta 1949, la ciudad experimentó un crecimiento orientado principalmente hacia el sector Norte y Nor-poniente. Hacia el Norte se encuentra limitado por la Carretera conocida posteriormente como Ruta Militar, en el Sector Poniente por la Avenida Roosevelt (carretera Panamericana construida en los 40's), hacia el Sur por la Línea Férrea; y al costado Oriente hasta la 8ª. Avenida Norte/Sur, a la altura de la 12ª. Calle Poniente hacia el Norte y de la 15ª. Calle Oriente hacia el Sur (estación FENADESAL)

Para 1970, la tendencia de crecimiento es la misma (sectores Norte y Sur). En el Sector Norte sigue conservándose la Ruta Militar; hacia el oriente se mantiene la 8ª. Avenida Sur, con el aparecimiento de la Colonia Belén en la parte Sur-oriental; al costado sur los límites se amplían con el aparecimiento de la 10ª. Avenida Sur y su intersección con la Carretera Panamericana: hacia el Poniente el límite establecido en el año anterior (avenida Roosevelt) es rebasado notablemente, llegando hasta la actual Ciudad Jardín y las colonias Kury, residencial los Almendros y Urbanización San José de la Montaña.

**ANALISIS ARQUITECTONICO DE LOS BIENES CULTURALES INMUEBLES MAS REPRESENTATIVOS DEL CENTRO HISTORICO DE LA CIUDAD DE SAN MIGUEL**

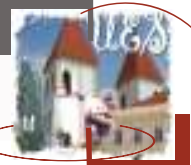

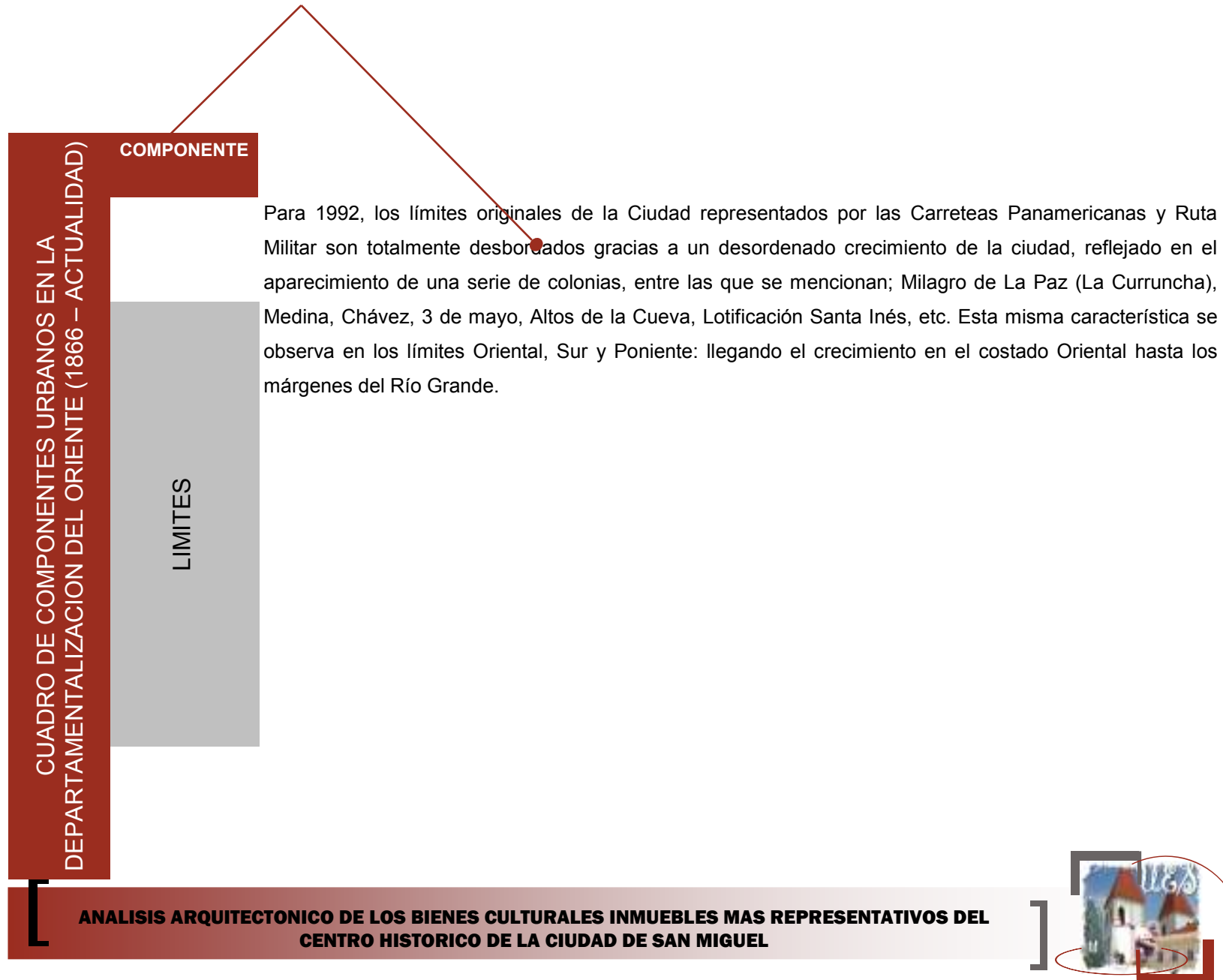

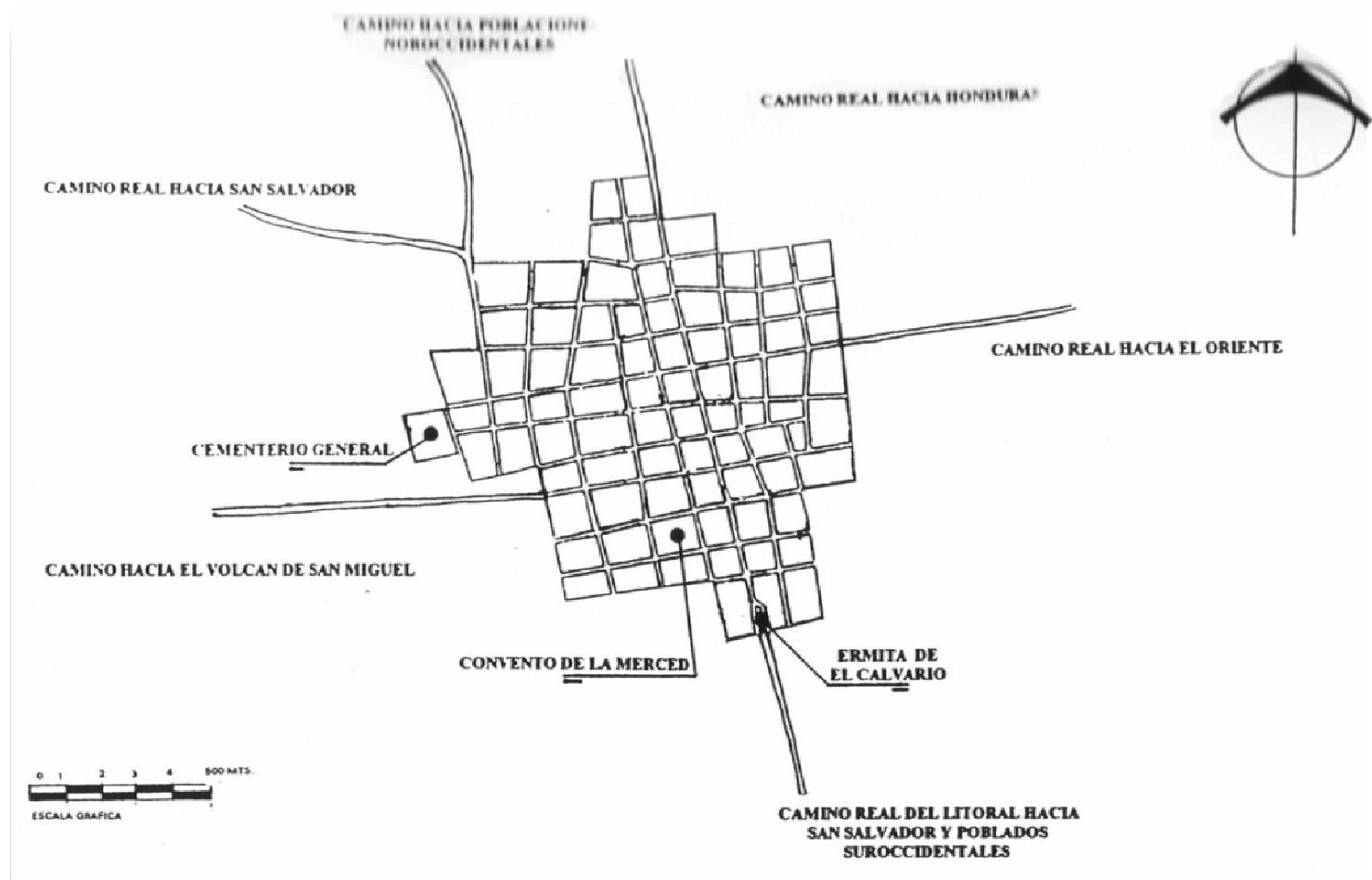

**CRECIMIENTO URBANO HIPOTETICO DE LA CIUDAD DE SAN MIGUEL ENTRE LOS AÑOS DE 1866-1900**

Fuente: Trabajo de Graduación: "Introducción a la Valorización del Centro Histórico de la Ciudad de San Miguel".

**ANALISIS ARQUITECTONICO DE LOS BIENES CULTURALES INMUEBLES MAS REPRESENTATIVOS DEL CENTRO HISTORICO DE LA CIUDAD DE SAN MIGUEL**



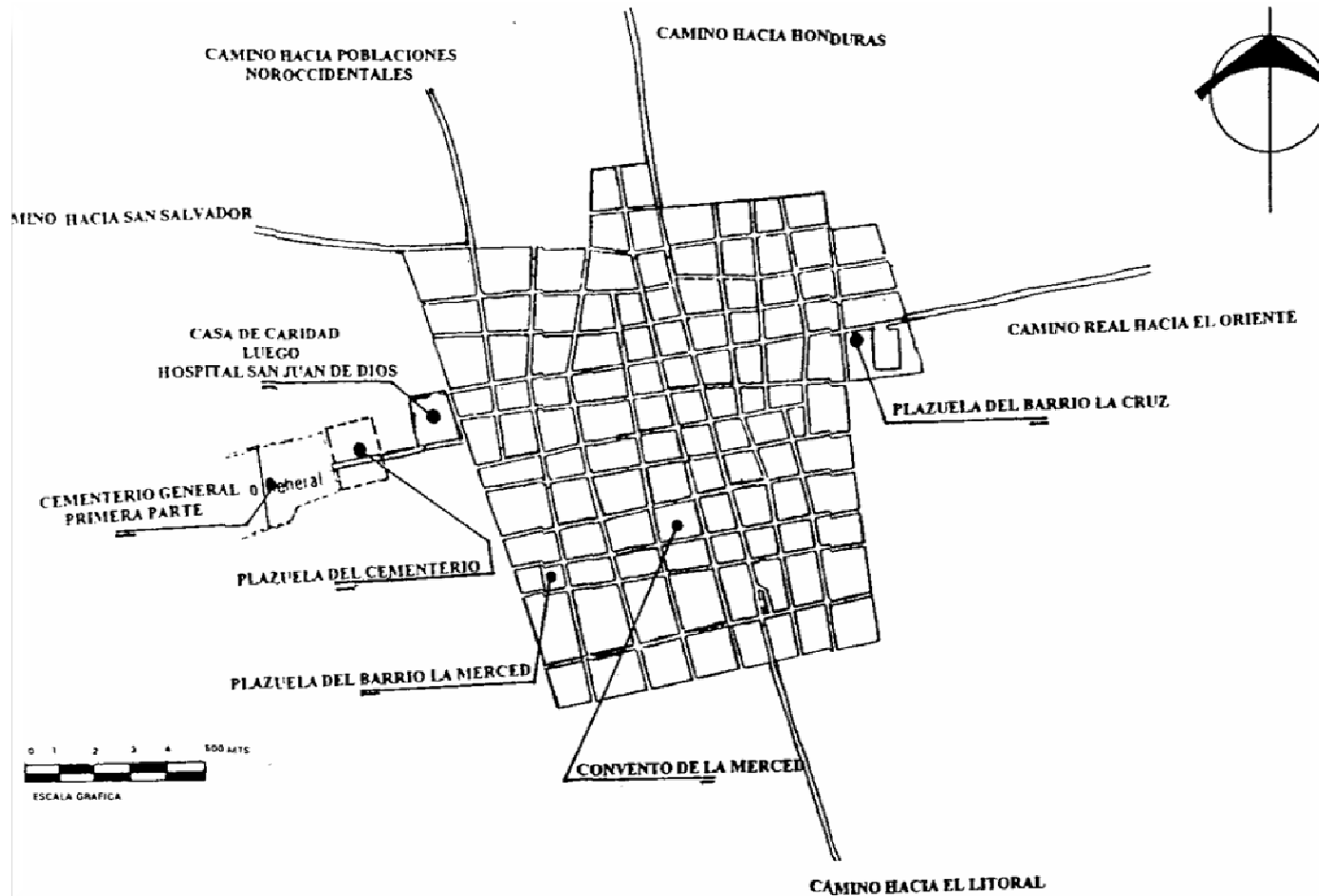

## CRECIMIENTO URBANO HIPOTETICO DE LA CIUDAD DE SAN MIGUEL ENTRE LOS AÑOS DE 1901-1935

Fuente: Trabajo de Graduación: "Introducción a la Valorización del Centro Histórico de la Ciudad de San Miguel".

**ANÁLISIS ARQUITECTÓNICO DE LOS BIENES CULTURALES INMUEBLES MÁS REPRESENTATIVOS DEL CENTRO HISTÓRICO DE LA CIUDAD DE SAN MIGUEL**





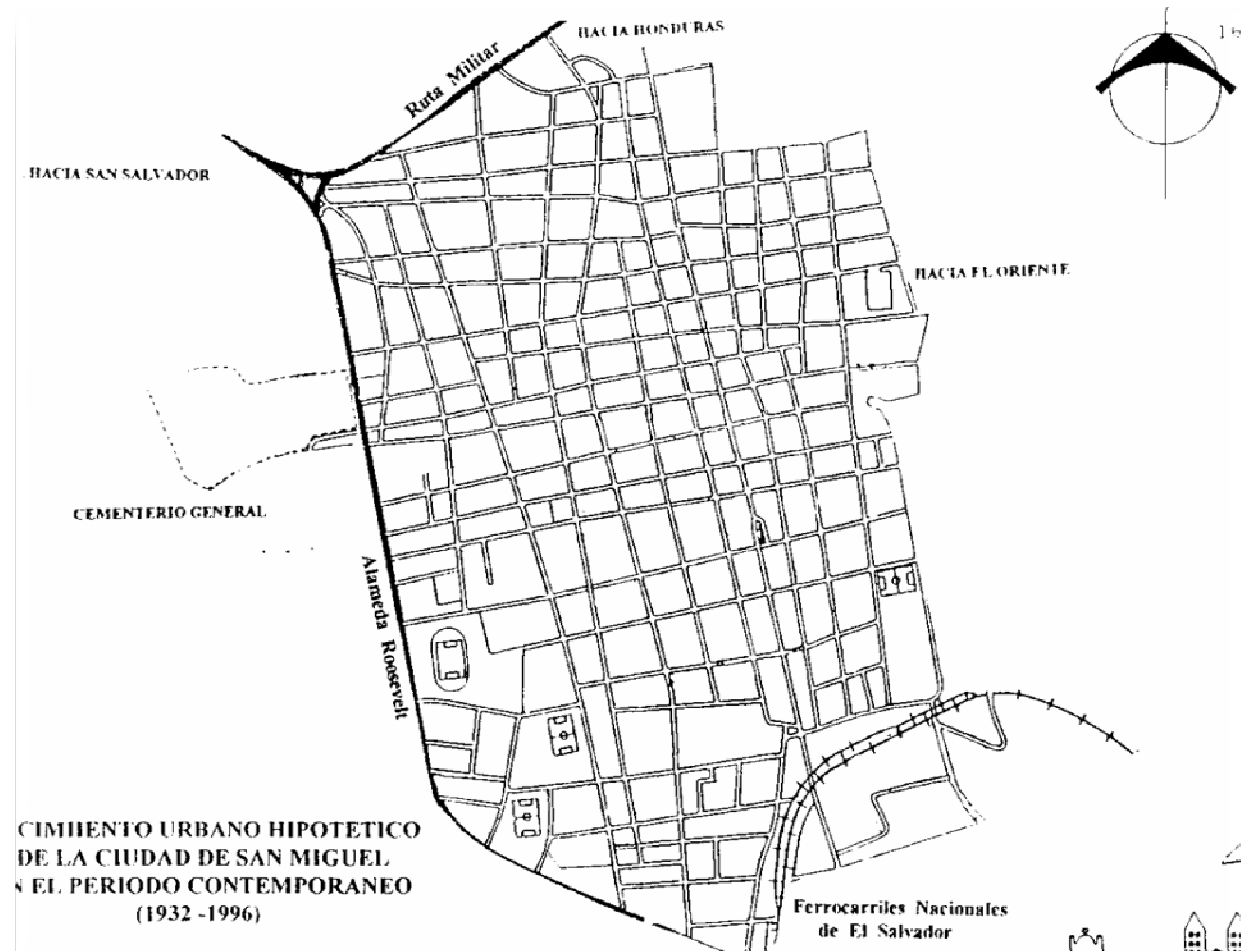

## CRECIMIENTO URBANO HIPOTETICO DE LA CIUDAD DE SAN MIGUEL ENTRE LOS AÑOS DE 1936-1970

Fuente: Trabajo de Graduación: "Introducción a la Valorización del Centro Histórico de la Ciudad de San Miguel".

**ANALISIS ARQUITECTONICO DE LOS BIENES CULTURALES INMUEBLES MAS REPRESENTATIVOS DEL CENTRO HISTORICO DE LA CIUDAD DE SAN MIGUEL**



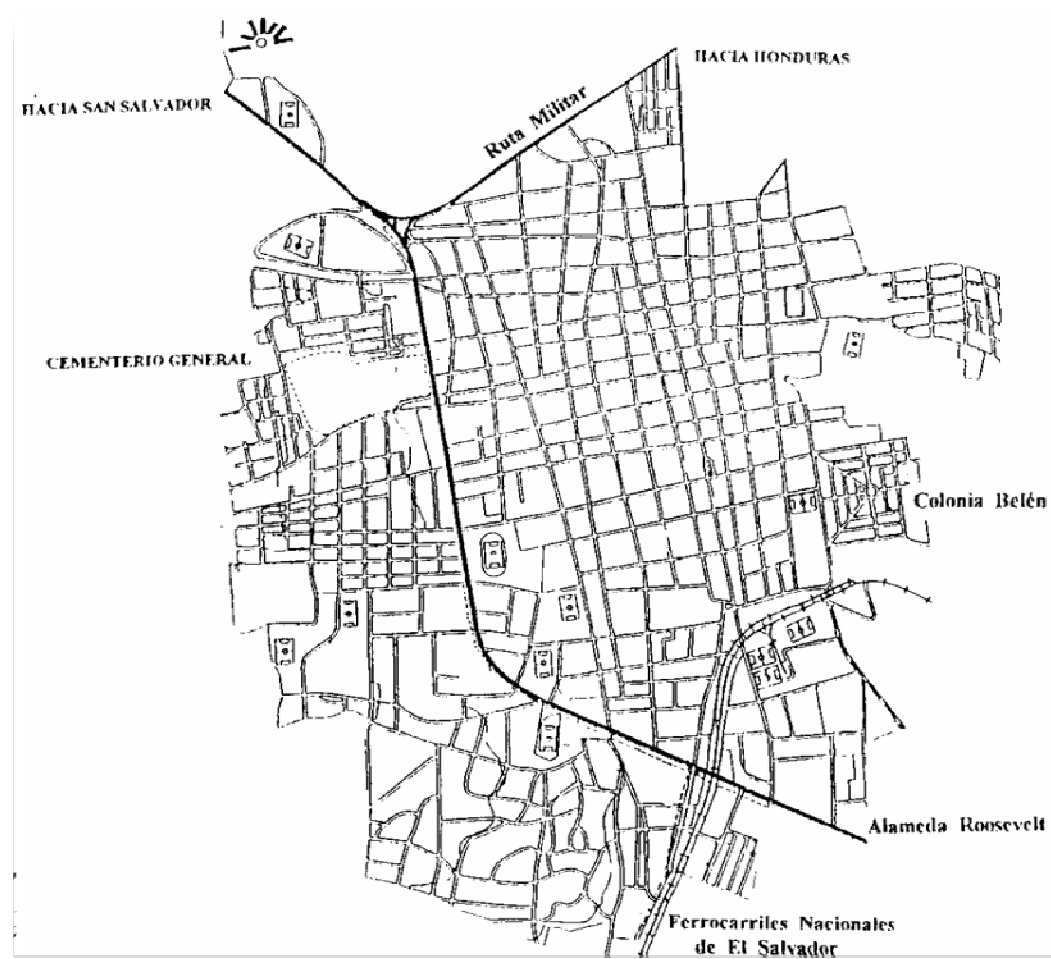

## CRECIMIENTO URBANO HIPOTETICO DE LA CIUDAD DE SAN MIGUEL ENTRE LOS AÑOS DE 1971-2007

Fuente: Trabajo de Graduación: "Introducción a la Valorización del Centro Histórico de la Ciudad de San Miguel".

**ANALISIS ARQUITECTONICO DE LOS BIENES CULTURALES INMUEBLES MAS REPRESENTATIVOS DEL CENTRO HISTORICO DE LA CIUDAD DE SAN MIGUEL**

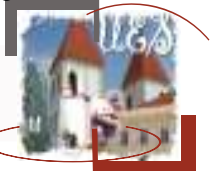

## 4. MARCO ARQUITECTONICO



## 4. MARCO ARQUITECTONICO

### 4.1. PERIODO PRECOLOMBINO (10,000 AÑOS a.C. – 1530 d.C.)

#### 4.1.1. QUELEPA: Arquitectura.<sup>31</sup>

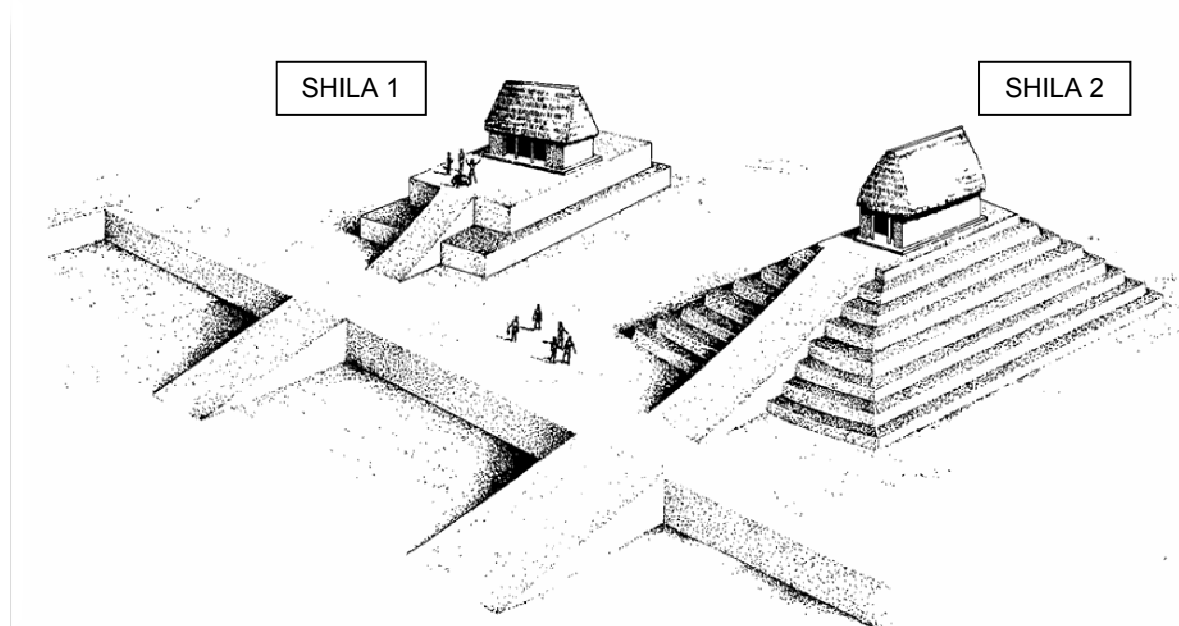

<sup>31</sup> E. Wyllys Andrews V.; ARQUEOLOGIA DE QUELEPA, EL SALVADOR; 2ª Edición; Dirección de Publicaciones e Impresos, San Salvador, El Salvador, C.A.; 1986



### **Fase Uapala.**

La evidencia arquitectónica para esta temprana fase se limita a una plataforma o terraza encontrada cerca de la base de la fosa de la prueba 4. La parte superior de esta construcción 4 metros por debajo de la actual superficie, consistía de más o menos 30 cms. de capas alternadas de talpetate y argamasa de lodo y talpetate aplastado mezclado con lodo y arena. Un relleno de ripio con pequeñas cantidades de tierra continuaba hasta alrededor de otro metro, debajo del cual había una superficie habitacional puramente apisonada y un depósito de desechos. No se encontraron muros de retención con mampostería; estos probablemente se encuentran más allá de los límites de excavación realizada por Wyllys Andrews. Se desconoce si esta construcción era una plataforma posiblemente las subestructura para un edificio endeble o si era una terraza que intentaba nivelar al lado inclinado de la colina.

### **Fase Shila I**

La estructura IV en el Grupo Oeste define este periodo arquitectónico, posiblemente marcando el comienzo de un estilo local de construcción, el cual continúa hasta el final de la Fase Shila. La plataforma consistía de dos terrazas verticales revestidas de bloques burdamente rectangulares y alineados, los cuales estaban cubiertos por una capa gruesa de repello de lodo. El relleno es de una tierra arcillosa rojiza. La terraza basal mide 34.5 metros Norte-Sur por 18.8 metros Este-Oeste, con sus largos lados orientados 5.5-6 grados al Oeste del verdadero Norte. Encima de esta se encuentra una terraza, situada a menos de 2 metros atrás de la orilla inferior, excepto en el lado Sur, donde la terraza superior se encuentra como a 6 metros por detrás de la primera. La altura de la más baja es de 2.6 metros y la altura estimada de la superior es de 3.2 metros.



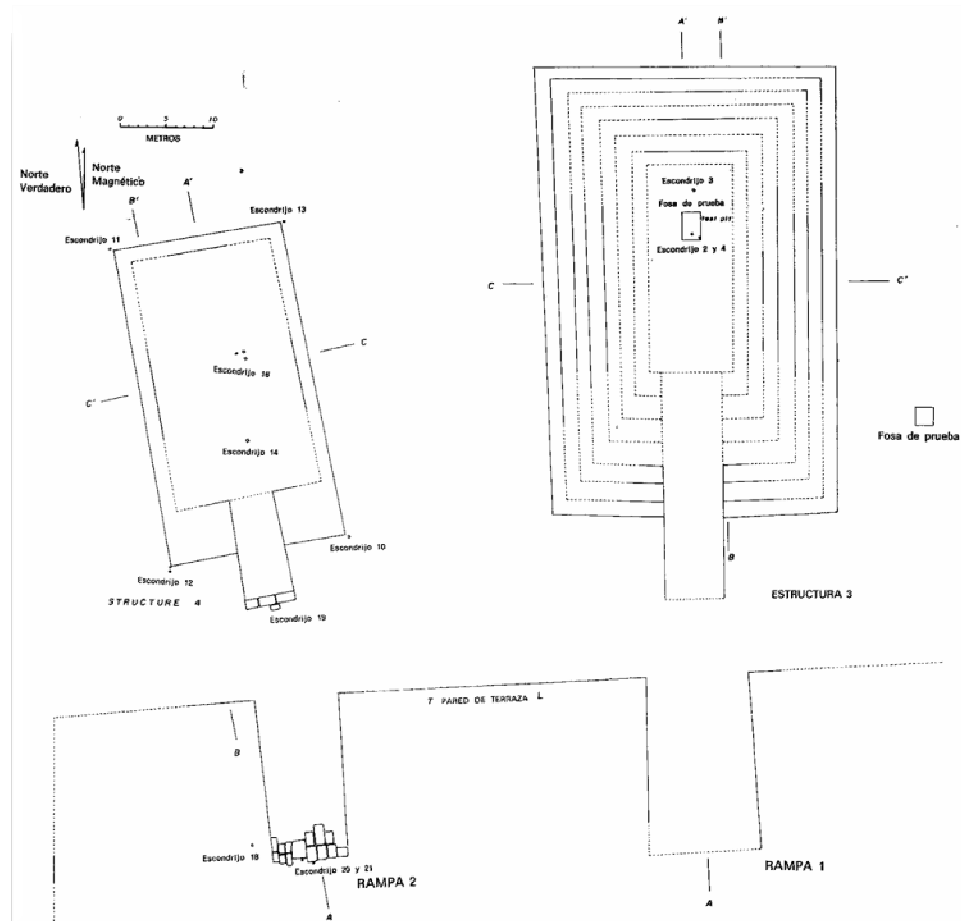

### ESTRUCTURAS 3 Y 4. QUELEPA.

Fuente: E. Wyllys Andrews V.; ARQUEOLOGIA DE QUELEPA, EL SALVADOR; 2ª Edición; Dirección de Publicaciones e Impresos, San Salvador, El Salvador, C.A.; 1986.



Una rampa saliente de 12 metros de largo y 5.4 metros de ancho en su base brindaba acceso al angosto lado Sur. Tres grandes losas rectangulares de talpetate marcaban la base de la rampa.

Las superficies superiores de ambas terrazas se encontraban pavimentadas con delgadas lajas irregulares colocadas muy juntas. Ya que gran parte de la superficie de la rampa se encuentra erosionada, la presencia de dicho pavimento es cuestionable; pero es muy probable que una superficie similar haya sido empleada, y aun sin ella, las lluvias se hubiesen encargado de erosionar rápidamente la pendiente de lodo.

Se encontraban escondrijos oblatorios en las 4 esquinas de la terraza basal, debajo de la base de la rampa, y en el largo eje de la terraza superior. Ninguno estaba sellado por el piso, es probable que todos hayan sido dedicatorios.

Las rampas son bastantes raras en Mesoamérica donde el acceso a las cimas de las plataformas usualmente se hacia a través de escaleras de mampostería. En el grupo principal de Los Naranjos, Honduras, Baudez y Becquelin, reportaron en 1973, una rampa de 24 metros de largo y 7 metros de altura, que ofrecía acceso al lado Oeste de la estructura IV. Esta pendiente se encontraba pavimentada por piedras planas y deformes colocadas lejos una de la otra.

Una fosa de prueba dentro de la estructura III se topo con una serie de tres tipos de argamasa y lodo quemado como a 3.5 metros por debajo de la cima de la plataforma final. Esto sugiere que una plataforma de unos 5 metros de altura procedió a la estructura III. No que daba mampostería alguna rematando estos pisos, aunque parecía que se le levantaban hacia una pared, posiblemente removida. Todos los tiestos encontrados debajo de los pisos pertenecía al complejo de cerámica Uapala, y la temprana plataforma probablemente data de las Fase Shila I o pueda que sea un poco más temprana, pero esto es menos probable.



## Fase Shila II

La arquitectura de esta sub-fase representa la continuación y culminación del patrón básico Shila I. pertenecientes a este Período son la estructura III y su larga rampa, muchas o casi todas las altas terrazas que retienen paredes en el Grupo Este y Oeste, y las Rampas 1 y 2, las cuales proveen acceso a la terraza sobre la cual se encuentran las estructuras III y IV.

Para la época en que la estructura III fue construida, gran parte de los grupos Este y Oeste ya se encontraban terracedados. El sitio se inclina pronunciadamente desde la base de las montañas hacia el río San Esteban. Para agenciarse de áreas niveladas para la construcción, los habitantes de la Fase Shila alteraron drásticamente el terreno al construir enormes terrazas Este-Oeste, así como otras que iba de Norte a Sur. Por lo regular ellos siguieron contornos naturales.

La más alta y mejor preservada de éstas, se encuentra justamente al Sur de las estructuras III y IV que está orientada como un grado al Sur del verdadero Este.

Durante las excavaciones realizadas por Wyllys Andrews en el Grupo Este, se descubrió una terraza Shila II, orientada 4 grados al Este del Norte. Esta pared de 1.8 metros de altura se encuentra justo al Este de la Estructura 28 y está soterrada por el relleno de la

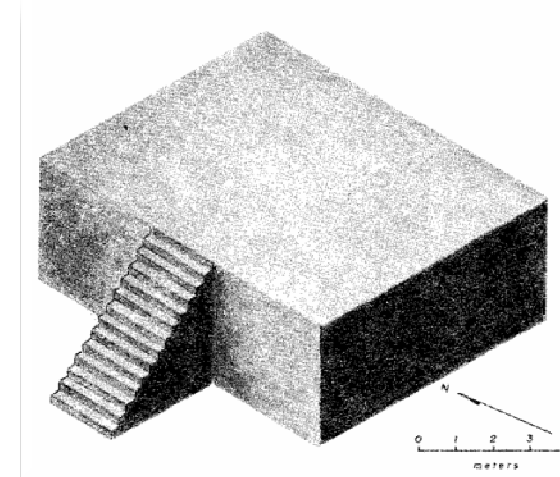

Estructura 23, Reconstrucción Isométrica. Quelepa  
Fuente: E. Wyllys Andrews V.; ARQUEOLOGIA DE QUELEPA, EL SALVADOR; 2ª Edición; Dirección de Publicaciones e Impresos, San Salvador, El Salvador, C.A.; 1986.





terrazza Norte-Sur de la Fase Lepa, como metros hacia el Oeste. La mampostería idéntica a aquella usada en el muro de retención Shila II del Grupo Oeste y el alineamiento, que pone en dirección paralela a las terrazas de la estructura III, no deja duda en lo que respecta a su ubicación y en el tiempo. Es probable que también muchas de las otras terrazas del Grupo Oeste, particularmente aquellas que se encuentran inmediatamente detrás de la vecindad del centro ceremonial, daten de la Fase Shila II.

Partiendo de la limitada evidencia disponible, parece que las estructuras Shila, de cualquier tamaño, habían sido colocadas cerca de las orillas de las terrazas, en vez de situarse en grupos ordenados y compactos alrededor de las plazas. Este patrón, tan diferente del usado en la subsiguiente Fase Lepa, no es típico de Mesoamérica, y aparece como representante de un desarrollo puramente local. El gran sitio de Tehuacán, todavía no excavado y que se encuentra justo al Oeste del río Lempa sobre las faldas del volcán de San Vicente, muestra un arreglo similar y probablemente estuvo muy relacionado con Quelepa durante esta Fase.

### **Fase Lepa**

El período final de la historia de Quelepa presencié un cambio dramático en la mampostería, arquitectura y en el arreglo de las estructuras religiosas. Con excepción de algunas pocas plataformas, con paredes de mamposterías encontradas en las fosas, toda la arquitectura conocida de la Fase Lepa está concentrada cerca de la esquina Sur-Este del Grupo Oeste. Fueron investigadas por Wyllys Andrews dos plataformas, estructuras 23 y 29, y las limitadas excavaciones en la estructura 28 y en el campo de pelota (estructura 19) proporcionaron información adicional.



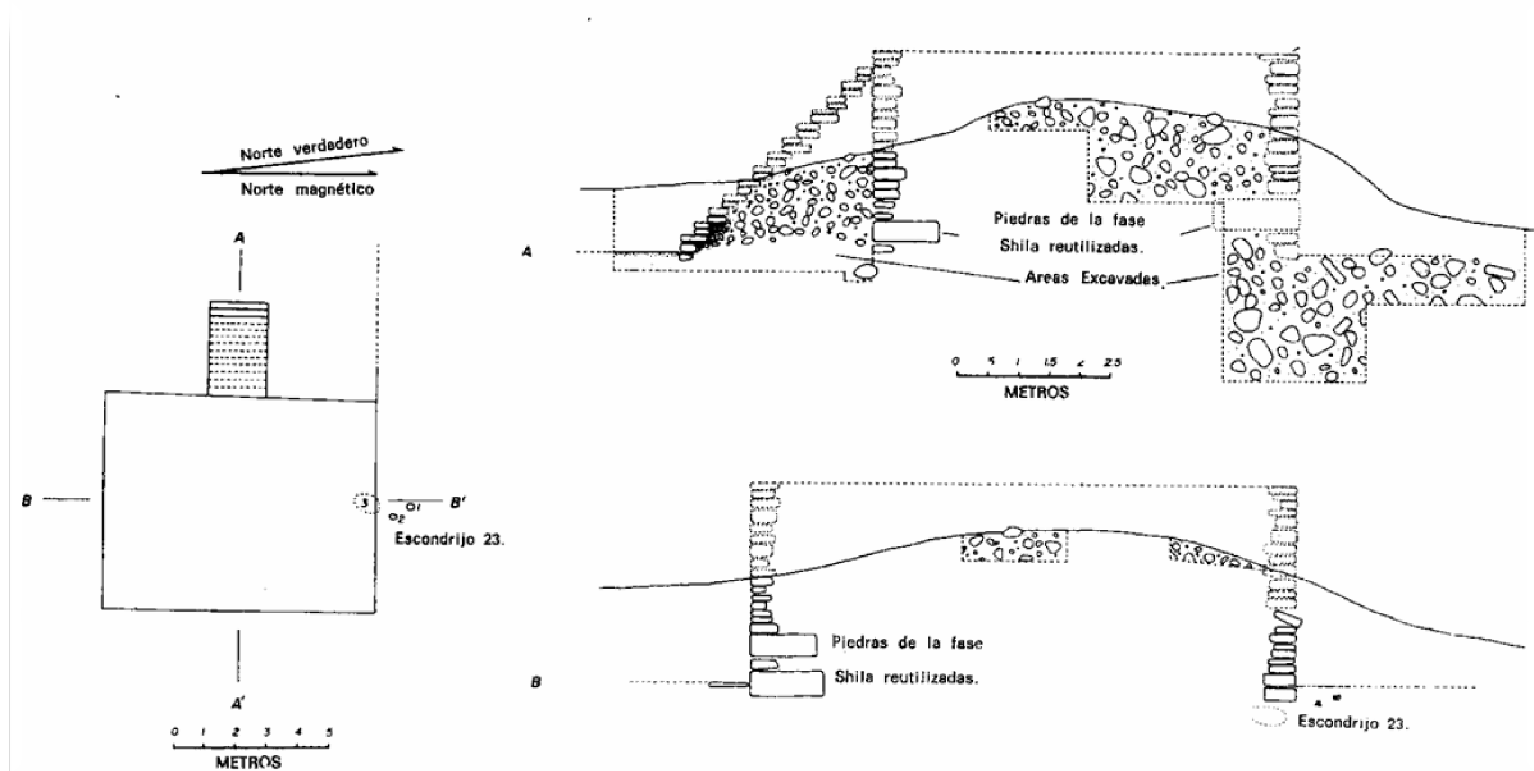

### ESTRUCTURA 23. PLANO Y SECCIONES. QUELEPA.

Fuente: E. Wyllys Andrews V.; ARQUEOLOGIA DE QUELEPA, EL SALVADOR; 2ª Edición; Dirección de Publicaciones e Impresos, San Salvador, El Salvador, C.A.; 1986.



El Centro Ceremonial de Grupo Oeste incluía de 15 a 20 plataformas, la mayoría de las cuales se encuentran dispuestas en una terraza rectangular, o alrededor de una plaza contigua y más baja.

Juntas estas dos áreas cubren un área de alrededor de 100 metros por lado. Justo hacia el Norte se encuentra el campo de pelota y varios montículos sin techar.

La estructura 23 es una pequeña plataforma de un solo piso, con paredes verticales que alcanzan una altura de alrededor de 3.25 metros. Los muros de retención que miden 8.8 metros de Norte a Sur por alrededor de 7 metros Este-Oeste, son de bloques de forma rudimentaria, colocados en mortero de lodo y cubiertos con repello de lodo.

Estas piedras son mucho más pequeñas y toscas que los bloques usadas en las plataformas de la Fase Shila. El alineamiento es rudimentario y inexistente. Algunas macizas piedras de revestimiento de la Fase Shila II se volvieron a usar en las paredes enfatizando el cambio y la degeneración de la mampostería Lepa. El relleno es de ripio, de talpetate y tierra suelta sin apisonar.

La única escalera, con contraescalones y escalones de 22 cms se proyecta 6.25 metros desde la base Oeste de la plataforma. Carecía de balaustrados, y fue construida a base de piedras levemente mejor cortadas que las usadas en cualquier otro lado, colocadas en mortero de lodo.

Unos pocos pedazos de repello rojo alrededor de la base de las plataformas pudieron haber formado parte de un supuesto edificio endeble.

En la estructura 28 una zanja hacia el lado Oeste puso al descubierto una terraza basal (quizás la única), construida a base de piedras similares a la de la estructura 23. La base de esta pared se encuentra al mismo nivel de la estructura 23, sugiriendo que las dos plataformas (probablemente todas las demás encontradas en esta terraza de la fase Lepa) fueron contemporáneas.



Hacia el Este de la estructura 23 y 28, situadas en la plaza, por debajo de ellas se encuentra la estructura 29 una plataforma grande de tres pisos con una escalera que se proyecta hacia el Oeste. Este edificio destaco debido a su llamativa posición en la plaza y por que su orientación difería de todas las otras situadas en el centro ceremonial del Grupo Oeste sugiriendo así una fecha tardía.

La terraza basal, que medía alrededor de 17 metros Norte-Sur por 14 metros Este-Oeste, se encontraba revestida por pequeñas mas toscas que aquellas usadas en la estructura 23 y 28, y cubierta por una gruesa y ondulante capa de repello de lodo. El alineamiento es rudimentario, en el mejor de los casos y las paredes por lo regular no son rectas. El relleno contenía menos ripio y tenia más tierra arcillosa duramente apisonada que en las estructuras 23 y 28, lo cual probablemente da cuenta de su preservación superior.

Tres filas verticales de alturas diferentes se elevaban hasta más o menos 4 metros ofreciendo una superficie superior de aproximadamente 70 metros cuadrados. Esta área debió haber sido suficiente para un edificio endeble, del cual, como es usual, no se encuentran trazas.

La escalera con contraescalones que promediaban 25 cms y escalones de 35 cms se proyectaban 1 metro desde la terraza basal. En cada orilla del escalón más bajo, construida a partir del segundo contraescalón resalta una pequeña plataforma rectangular de 40 cms de ancho y 40 cms de alto. La función de éstas se desconoce; vagamente se asemejan a las proyecciones rectangulares usualmente encontradas en las balaustradas de las escaleras centrales mexicanas.

En cada esquina de la terraza basal hay restos de plataformas rectangulares de diferentes tamaños. En por lo menos tres casos, pero no aparentemente en el de la esquina Noreste, éstas tienen forma de L extendiéndose alrededor de la esquina. Todas estas plataformas parecen haber tenido como 40 cms de alto y están cubiertas de repello de lodo.



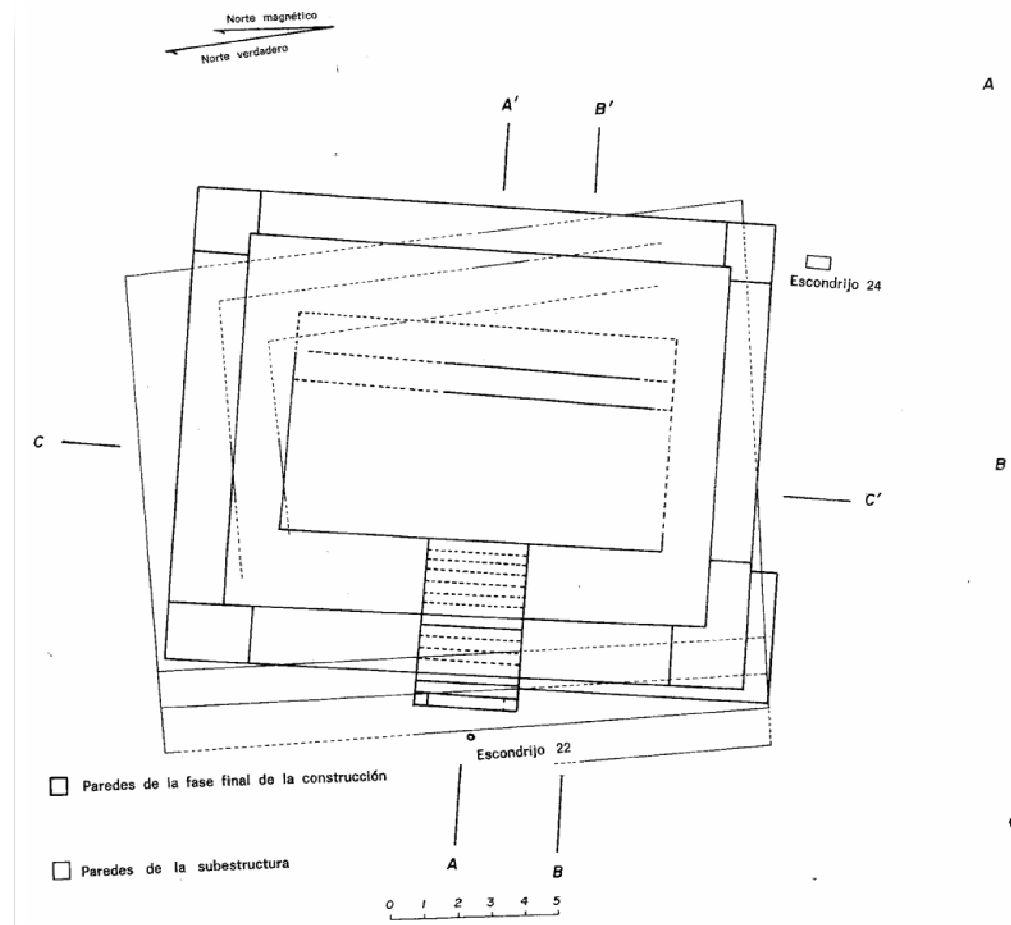

### ESTRUCTURA 29. PLANO. QUELEPA.

Fuente: E. Wyllys Andrews V.; ARQUEOLOGIA DE QUELEPA, EL SALVADOR; 2ª Edición; Dirección de Publicaciones e Impresos, San Salvador, El Salvador, C.A.; 1986.



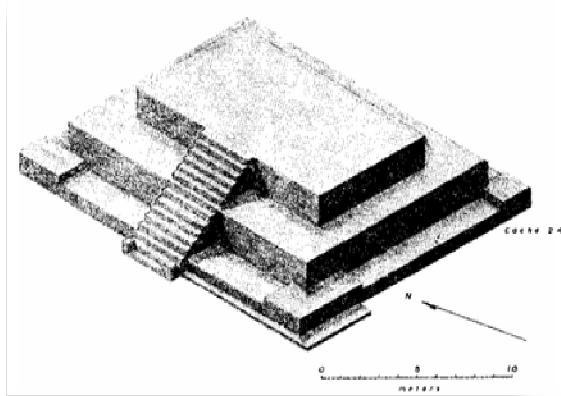

Estructura 29, Reconstrucción Isométrica. Quelepa  
Fuente: E. Wyllys Andrews V.; ARQUEOLOGIA DE QUELEPA, EL SALVADOR; 2ª Edición; Dirección de Publicaciones e Impresos, San Salvador, El Salvador, C.A.; 1986.

Adentro de la estructura 29 se encuentran dos terrazas de una plataforma más temprana, gran parte de la cual fue removida cuando la estructura 29 se construyó sobre ella. La mampostería de la estructura 29-sub se asemeja a aquella de la estructura 29. La posición original de la escalera es desconocida, pero pudo haberse proyectado hacia el Oeste. El escondrijo 24 fue encontrado cerca de la esquina Sur-Este de la estructura 29. La parte superior de la losa se encontraba varios centímetros por debajo de la base de la terraza más baja de la estructura 29, y como a 1 metro de éste, y la ofrenda es probablemente contemporánea con la estructura final, o un poco más tardía.

La estructura 29 marca el final de un cambio en la orientación de edificios de Quelepa. La estructura IV en el Grupo Este (Shila I) esta alineada 5.5-6 grados al Oeste del verdadero Norte. La estructura III y las terrazas Shila II se alinean 1-4 grados Este del Norte o Sur del Este. Las estructuras 29-sub y 23 están alineadas 2-5 grados y 7-9 grados al Este del Norte, respectivamente; la estructura 29 posiblemente la última plataforma principal del sitio está orientada 12-13 grados al Este del Norte. El campo de la pelota (estructura 19), situado como a 100 metros al Norte del centro ceremonial del Grupo Oeste probablemente data de la Fase Lepa. Una parte es ahora un montículo de 31 metros de largo y alrededor de 2.25 metros de alto. Una larga terraza de Norte-Sur, la cual probablemente data de la Fase Shila II forma del lado Oeste el campo de pelota.

La zona terminal norte esta parcialmente demarcada por una pared baja y angosta que va de Este a Oeste, y una leve elevación sugiere la misma pared en el lado Sur.



En la época lluviosa el eje Norte-Sur del campo de pelota sirve como un canal de salida para el agua y por consiguiente, la superficie del área de juego se encuentra cubierta por más de dos metros de tierra. La altura original del área Este y de la terraza hacia el Oeste probablemente debió haber sido de por lo menos 4.5 metros. Dos grandes losas de piedra fueron colocadas dentro del piso del campo de pelota en un punto que se calcula fue el centro del área de juego, y encima de la juntura de éstas se encontraba un disco de piedra arenisca quebrado, que tenía 28 cms de diámetro y 4.5 cms de grosor. Esta piedra probablemente fue un marcador del centro. Los cambios en la arquitectura desde la Fase Shila hasta la Fase Lepa pueden ser resumidas de la siguiente forma:

1. Abandono de parte o de toda la gran arquitectura ceremonial Shila en el Grupo Este y construcción de un nuevo centro ceremonial en la esquina Sureste del Grupo Oeste;
2. Pequeños edificios agrupados compactamente dentro y alrededor de pequeñas terrazas y plazas a diferentes niveles;
3. Construcción de un campo de pelota;
4. Cambio gradual en la orientación de las plataformas hacia el Este;
5. Sustitución de grandes rampas pavimentadas, por escaleras mas cortas;
6. Muros de retención de bloques macizos cuidadosamente cortados, sustituidos por pequeñas piedras de forma tosca;
7. El relleno de la plataforma consistente de tierra arcillosa dura y compacta cambia a una mezcla de ripio y tierra suelta. (esta generalización no se aplica a la tardía estructura 29, cuyo relleno es nuevamente en su mayoría formado por tierra).



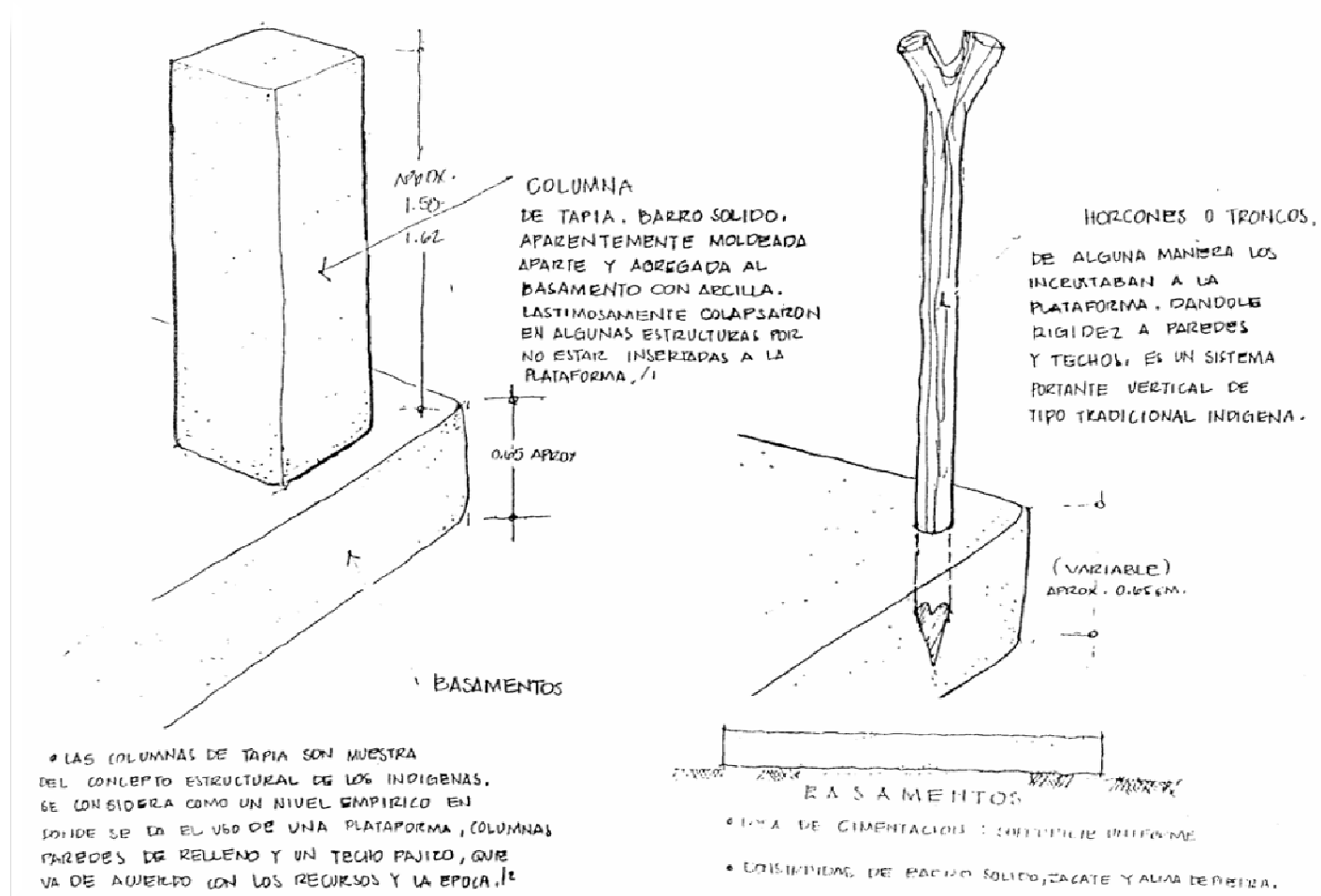

**SISTEMAS CONSTRUCTIVOS EN CIMIENTOS Y COLUMNAS. PERIODO PRECOLOMBINO**

Fuente: Trabajo de Graduación: "Introducción a la Valorización del Centro Histórico de San Miguel".





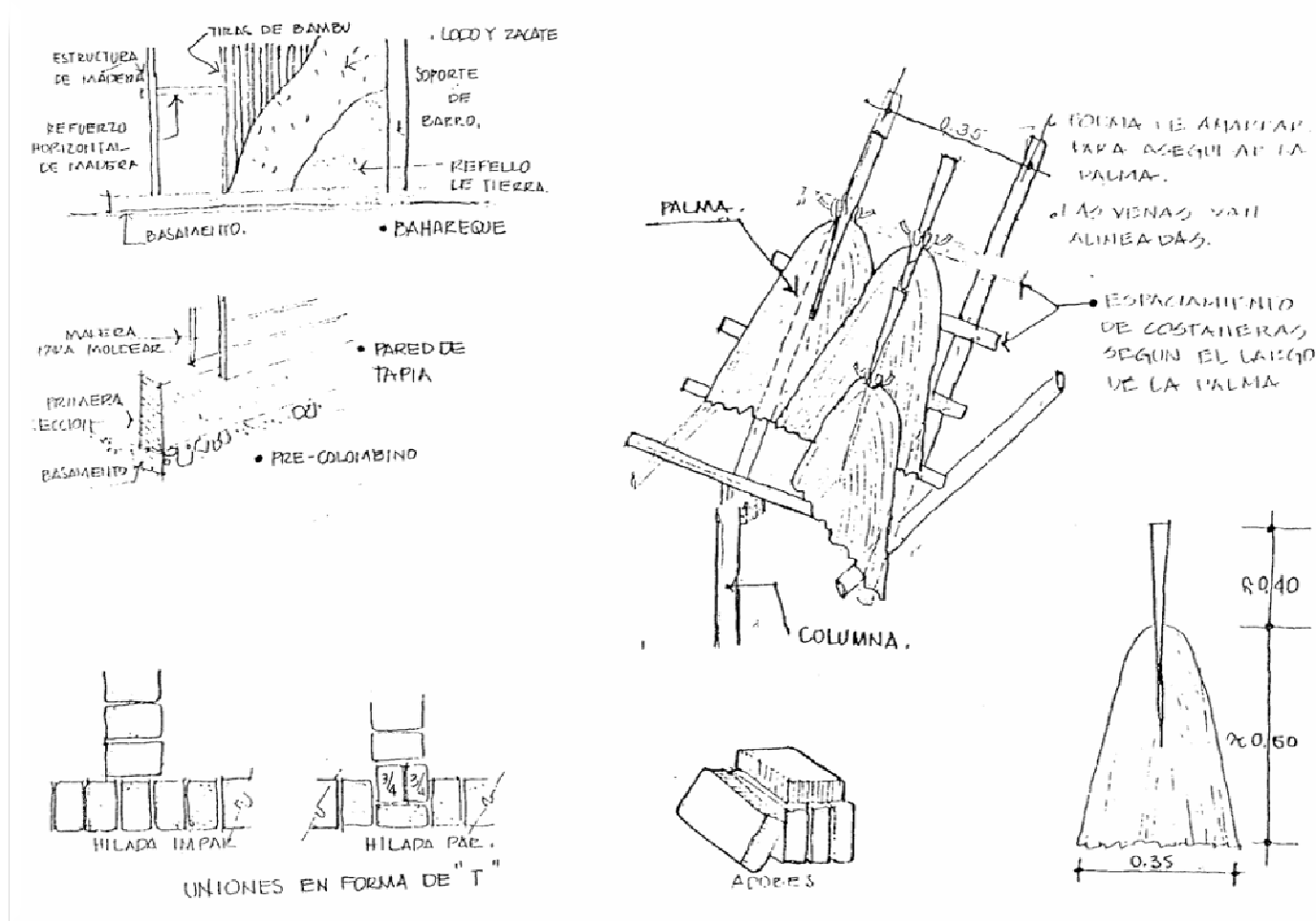

**SISTEMAS CONSTRUCTIVOS EN PAREDES Y CUBIERTAS. PERIODO PRECOLOMBINO.**

Fuente: Trabajo de Graduación: "Introducción a la Valorización del Centro Histórico de San Miguel".

**ANALISIS ARQUITECTONICO DE LOS BIENES CULTURALES INMUEBLES MAS REPRESENTATIVOS DEL CENTRO HISTORICO DE LA CIUDAD DE SAN MIGUEL**



## 4.2. LA PROVINCIA DE SAN MIGUEL DE LA FRONTERA (1530- 1865).

### 4.2.1. FORMA

Responde a las actividades colonizadoras que promulgaban el desarrollo de las actividades en espacios internos (a diferencia de los indígenas que generaban su vivencia de manera externa), por lo que se concibieron conceptos arquitectónicos en concordancia con el orden político, religioso y civil. Descrito a continuación:

#### ARQUITECTURA DE SERVICIO PÚBLICO:

- a) **El cabildo o Ayuntamiento:** Se refiere a la edificación en la cual se instalaba la corporación que administraba la ciudad. Los primeros representantes de este tipo de construcción fueron modestas obras, cuya erección era similar a la de la casa de habitación, es decir de bahareque y techo de paja o teja y un espacio exterior a manera de portal; posteriormente al evolucionar la ciudad, específicamente en el segundo posicionamiento, se convirtió en uno de los primeros edificios en experimentar la edificación en altura, como respuesta a la creación de nuevas dependencias que servían a la población.

#### ARQUITECTURA RELIGIOSA:

- a) **Iglesia Parroquial o Parroquia Central:** En un principio, los elementos verticales de la Iglesia Parroquial, han de haber correspondido al uso del adobe, utilizando como cubierta la paja y luego siendo sustituida por la teja de barro; aspecto muy generalizado en cualquier tipo de construcción. Ya en el nuevo asentamiento y conforme se fueron dando las condiciones de mejoramiento de las instalaciones, las paredes y muros



utilizaron el calicanto, produciendo volúmenes de mayor altura, los cuales se adornaron con detalles de tendencia barroca, especialmente aplicados en la fachada.

**b) Iglesia – Convento:** Este elemento religioso apareció posteriormente, cuando las órdenes religiosas decidieron asentarse en San Miguel para brindar su colaboración en la actividad evangelizadora, se encargaban de administrar el santo sacramento y de la doctrina a los pueblos de indígenas que rodeaban el centro urbano; cuando estaban capacitadas para esta actividad recibían la calidad de Guardianía.

Sobre su edificación lo único que se sabe era que se había levantado con métodos sencillos, como lo hacen ver las efemérides del incendio del primer asentamiento (1586), relatadas por Fray Alonso Ponce "Y con las demás (casas de paja y bahareque) se quemó también nuestro convento que también era cubierto de paja".<sup>32</sup>

La nueva ciudad de San Miguel, después de algún tiempo de establecida, volvió a acoger al Convento de San Francisco, sus espacios nuevamente significaron una doble función, sólo que con proporciones de mayor magnitud, y una estructura más permanente al utilizar paredes de adobe, permitiendo desarrollar alturas que sobrepasaban la escala de la casa de habitación y fachadas más elaboradas, estilo retablo. Existió una preferencia por la cúpula sobre el presbiterio (lugar especial donde yace el altar) y gracias al bajo movimiento telúrico del sitio, ésta pudo ser lograda.

Con este concepto arquitectónico se asentó también la orden mercedaria (1623), de cuya Iglesia-Convento se hace mención en el relato del fraile dominico Tomas Gage, estando de tránsito por San Miguel, en el

<sup>32</sup> Lardé y Larín, ORIGENES DE SAN MIGUEL DE LA FRONTERA; p.63



cual explica: "Hay en este pueblo también un convento de monjas y otro de frailes de la Merced quienes me recibieron muy bien en su casa". Aprovechando el relato, el convento de monjas, es otra edificación de menor relevancia, la cual ha de haber sido una casa exclusivamente para mujeres, en donde a lo sumo debió de existir espacio para una capilla. La orden es desconocida.

- c) **Ermita:** Por la Relación Geográfica de San Salvador, hecha el 11 de mayo de 1741, por el Titular de la mencionada Gobernación don Miguel Gálvez Corral, hace ver la existencia de dos ermitas, al describir la estructuración físico-religiosa de San Miguel: "Hay en dicha ciudad una Iglesia Parroquial con el Título de Nuestra Señora de la Paz y en ella un cura clérigo, tiene dos conventos de religiosos, el uno de San Francisco y el otro de la Merced, con los religiosos correspondientes, dos ermitas, una de San Sebastián, y la otra que sirve de Calvario".<sup>33</sup>

Con tan lacónica explicación se dificulta el conocimiento sobre su fisonomía; mas al hacer una comparación con las construcciones vigentes a esta fecha, se puede deducir que, las Ermitas han de haber respondido al uso del adobe para sus muros, a lo sumo al calicanto; la techumbre con armazón de madera y cubierta de tela de barro, que era lo mas empleado. Por otra parte, es de hacer notar que de San Sebastián ningún otro escrito hasta ahora revisado se ocupa de su existencia, apariencia o mucho menos de su emplazamiento, por lo que se supone una efímera pervivencia. En cuanto al Calvario, Monseñor Castillo dice que los únicos testigos son las paredes que ahora ocupa la sacristía, además, que la directriz del templo se encontraba trazada de Poniente a Oriente.

<sup>33</sup> Cit. pos. Lardé y Larín, op. cit: p.87-88



## ARQUITECTURA CIVIL:

a) **Casa de Habitación inmediata a la Conquista:** La idea preconcebida que los conquistadores del Levante Salvadoreño tenían como ejemplo habitacional, debió haber coincidido con las soluciones utilizadas en las edificaciones de las ciudades guatemaltecas, de donde provenían la incursiones. Se conoce una descripción que especifica sobre la construcción civil: Santiago de los Caballeros de Guatemala, en su segundo asentamiento, llegó a tener 150 casas edificadas con postes de horcones, paredes de caña y lodo y cubiertas de heno, lo que claramente atestigua la utilización de bahareque y cubierta de paja, como máxima aspiración para lograr resguardo a corto tiempo. En la práctica de la conquista Ultralempina, significó el seguimiento del modelo de improvisación, para lograr la más rápida adaptación de la colonia, unificándolo con los conceptos seculares de vivienda de los nativos, es así como se especula que, después de haberse alojado en las casas de los indígenas sometidos, los españoles dieron una interpretación de vivienda para la prístina Villa de San Miguel, resultando en una choza con características similares a las del primitivo rancho.

De los últimos días de la Ciudad de San Miguel en su primer sitio, la única información sobre la fisonomía de la casa de habitación se encuentra en el relato del Padre Guardián del Convento de San Francisco: "Había entrado (el fuego) en la ciudad y abrasándola toda, porque las casas eran de paja, de suerte que dos o tres eran de teja se libraron del incendio" <sup>34</sup>Ante la frágil y combustible técnica utilizada, se viabilizaban consecuencias catastróficas, las cuales fueron casi inevitables en toda la ciudad.

<sup>34</sup> Parte del escrito de Fray Alonso Ponce, cit. pos. Lardé y Larín, op. cit. p.63



Al verificarse el traslado de la urbe por el gran incendio de 1586, es de suponer que se dio importancia a estos conceptos para comenzar la nueva Ciudad. Una de las descripciones de estos años quedó asentada en el Compendio y Descripción de Las Indias Occidentales, de Fray Antonio Vázquez de Espinosa en 1625: "Todas las casas (de San Miguel) son de paja y bahareque, que son palos hincados y embarrados con barro por paredes".<sup>35</sup>

Ante los difíciles tiempos de adaptación de los poblados de la región salvadoreña -en cuenta San Miguel-, David Browning interpreta la panorámica de la situación habitacional explicando: "Ninguna de las ciudades llegó a ser más que un pequeño grupo de casas modestas y de cabañas, con paredes de entramado de madera, cubierto de lodo (bahareque) y techos de paja, reunidas alrededor de una iglesia y de un edificio municipal de construcción igualmente modesta".<sup>36</sup>

**b) Casa Criolla:** Al estabilizarse el segundo asentamiento de la Ciudad de San Miguel, aproximadamente a mediados del siglo XVII, las casas obtuvieron una nueva y mejor apariencia, la cual fue celebrada en los comentarios efectuados por los visitantes de la ciudad da través de los subsiguientes años.

La solución habitacional que se empezó a erigir homogenizó el ambiente migueleño, pues al carecer de patio exterior, los continuos frentes, lograron un efecto de una delineación de las arterias viales, sumados

<sup>35</sup> Cit. pos. Lardé y Larín; op. cit: p.81

<sup>36</sup> David Browning: EL SALVADOR, LA TIERRA Y EL HOMBRE; 3ª Edición; Dirección Nacional de Publicaciones e Impresos, Ministerio de Cultura y Comunicaciones, San Salvador, El Salvador, C.A.; 1987; p.81



al de verticalización (pues para contrarrestar el calor, emplearon una altura entre los 4 y 6 metros), creando corredores llanos que caracterizaron por mucho tiempo la morfología de la Ciudad.

La descripción de esta arquitectura, hecha para el Trabajo de Graduación “Evolución de la Casa de Habitación en El Salvador” parece la explicación más acertada, la cual es retomada y adaptada de lo percibido en la realidad migueleña. Las familias criollas, en su mayoría españolas, mantuvieron su posición dominante en la comunidad por el dominio en el gobierno, o bien, porque ejercían un control sobre la agricultura. Estas familias cuya posición social era sobresaliente habitaron casas fabricadas de adobe.

#### 4.2.2. FUNCIÓN

##### ARQUITECTURA DE SERVICIO PÚBLICO:

- a) **El Cabildo o Ayuntamiento:** Su ubicación estratégica era necesaria para conservar el dominio de la población, por ello que su emplazamiento es en el Centro de la urbe, aledaño a la Plaza Central. En el segundo posicionamiento, acogió nuevas dependencias que servían a la población, aquí mismo fue instalada la cárcel y era sede de la milicia, un contingente de población no capacitado profesionalmente, pero que su labor era proteger a la ciudadanía.

##### ARQUITECTURA RELIGIOSA:

- a) **Iglesia Parroquial o Parroquia Central:** La religión hizo su presencia al ubicarse en uno de los solares con vista y acceso al Centro generador de la ciudad (La Plaza), compartiendo predominancia con el



Cabildo, la otra máxima autoridad. Dicha disposición estaba prevista con miras hacia la consolidación de una misma doctrina en la población (caso similar en ambos asentamientos).

- b) Iglesia – Convento:** El concepto dual de Iglesia-Convento, obedeció a que la construcción que alojaba a los clérigos se disponía justo a la par de la Iglesia; así que se denominaba y se pensaba de él como un Convento, aunque no tuviera las proporciones de tal. Mientras ocupó el primer asentamiento, sólo se verificó la estancia de los franciscanos, con la construcción del Convento e Iglesia de Veracruz (luego de San Francisco).



Grabado tomado de una revista de 1891.  
Antigua Iglesia Parroquial Central,  
demolida en 1862 por órdenes del  
General Barrios.

Fuente: Trabajo de Graduación: "Introducción a la  
Valorización del Centro Histórico de San Miguel".





- c) **Ermita:** El término se relaciona con "Un santuario o capilla situado en despoblado"; su fisonomía se presentaba más sobria que las otras edificaciones religiosas y conformaban un espacio para realizar el culto en ocasiones especiales (como el Vía Crucis en Semana Santa).

### ARQUITECTURA CIVIL:

- a) **Casa de Habitación inmediata a la Conquista:** La casa de habitación primaria observó un único espacio, obtenido de una estructura de madera, con cubierta generalmente de palmera o paja; otro modelo utilizado fue el realizado a través de una estructura de bahareque y cubierta de paja o teja, en ocasiones, la prolongación del alero frontal permitió formar un corredor ancho para diversificar el espacio (bajo otros términos esto se conoce como Casa Vernácula).

- b) **Casa Criolla:** Interiormente constaban de un corredor, el cual dividía el patio central o jardín en una serie de dependencias como son: La sala, dormitorios, cocina.

La importancia del nivel social de las familias se manifestaba por la cantidad de dormitorios y patios, los cuales eran ubicados en torno al patio central o social. Por lo tanto el patio desempeñó un papel importante ya que además de ambientar, viabilizaba los espacios que se encontraban a su alrededor, proporcionándoles luz y aire, disminuyendo la temperatura del lugar.

La Cocina, se encontraba ubicada en la parte posterior de la casa, lejos del área social. Además, en la parte trasera se localizaban las habitaciones de los sirvientes, los cuales cada familia empleaba. También existía un Traspatio que era donde llevaban a guardar las bestias.



Para el aseo, sus hábitos eran distintos, contando como elemento de servicio solamente con una pila, para bañarse los hacían en los ríos, sus necesidades fisiológicas las realizaban en el Traspatio y otras veces abrían un pozo resumidero coronado por un cajón para sentarse.

#### 4.2.3. TECNOLOGÍA

##### **SISTEMAS CONSTRUCTIVOS:**

Los españoles a su llegada a la zona donde se emplazó los dos asentamientos tuvieron que acomodarse a los materiales y sistemas constructivos propios de los lugareños; los patrones del Viejo Mundo fueron prácticamente adaptados a las condiciones del medio, como lo eran el clima y los materiales propios de la región.

A continuación, se presentan los Sistemas Constructivos del Período Colonial, cuyos criterios han sido tomados y adaptados del Trabajo de Graduación: “Sistemas Constructivos Tradicionales en la Arquitectura de El Salvador” y el del Atlas de Arquitectura I”, pues reflejan un información consciente y representativa de las técnicas constructivas empleadas en el Período en estudio. Como se explicó en las generalidades se observarán de acuerdo a los elementos constitutivos más representativos de cualquier Obra Arquitectónica: Cimientos, Columnas o Soportes, Paredes y Cubiertas.

- a) **Cimientos:** El Período Colonial se caracterizo por la poca profundidad de los cimientos, los cuales no tenían mas de 6 cuartos de hondo, bajo el nivel del terreno, a esto responde el grosor de paredes ya que los constructores de esta época confiaban así la estabilidad de la edificación.



Era notable el uso de mortero pobre de lodo con cal, en las cimentaciones de mampostería y a veces se unía sólo con lodo a la manera precolombina. En San Miguel el basamento cobró la característica de sobresalir del subsuelo a una altura promedio de que sobrepasaba los 50 cms para proteger a la pared, dado que el material de esta era propensa a la erosión.

- b) Columnas:** Las columnas o soportes, cuando tienen la función de servir como apoyos a las paredes o a los muros se le llama "Pilastra", la cual es un elemento arquitectónico sustentante que por lo general es la adosada a la fachada de un edificio o empotrada en un muro. Si servía de apoyo a una pared que soportaba cargas como por ejemplo en las bóvedas, se le llamó "Contrafuerte", que es un bloque de mampostería que sobresale a un muro con el fin de apuntarlo o reforzarlo. En la Ciudad de San Miguel este tipo de elementos fue poco usado, generalmente se utilizó sólo en las obras de mayor altura de aquel entonces como las iglesias, su presencia en la arquitectura civil es prácticamente nula.
- c) Paredes:** Al inicio de la Conquista, los elementos verticales utilizaron el sistema de paja o bahareque en el primer caso la estructura se hacía de palos u horcones para luego ser cubiertos por un estrato de material vegetal; en el caso del bahareque, se elaboraban paneles con bejucos y estos eran posteriormente rellenados con una mezcla de lodo y piedras. Ambos sistemas fueron de origen nativo. Las mejoras que se dieron con el transcurrir del tiempo fue el empleo de la Vara de Castilla para formar los paneles que luego se convertirían en paredes. La Arquitectura para el siglo XVII, levantaba estos elementos verticales utilizando elementos normalizados (ladrillos de adobe), puestos de manera que lograsen un grosor considerable de aproximadamente 50 cms, que generaba la estabilización y elevación de



la construcción para contrarrestar las altas temperaturas. En las paredes se daban otro tipo de accesorios que ayudaban a confeccionar los orificios que servirían de puertas o ventanas. El dintel, era la parte superior de las puertas y ventanas, sostenida sobre las jambas, que eran dos piezas laterales y verticales que le soportaban.

**d) Cubiertas:** Las casas y templos se beneficiaron del sistema de cubiertas inclinada, en las que constructivamente se independizaban la armadura y la cubierta, propiamente dicha; esta última varió conforme se estabilizó el asentamiento: Primitivamente, incluso hasta los primeros años de la Colonia, se utilizaron capas superpuestas de paja u hojas de palmera; posteriormente se cambió por la cubierta desmontable, que se componía de pequeños elementos de igual tamaño (teja de barro).

Una de las más complejas expresiones de cubiertas lo constituye la cúpula, que sólo se verifica en edificaciones de tipo religioso (Iglesia de San Francisco); esta es una bóveda semiesférica que se apoyaba en las pilastras de los muros exteriores, mostrando en la parte lateral de la cúpula descansa un Óculo (ventana de forma circular), cuya función es la de iluminar el interior del edificio.



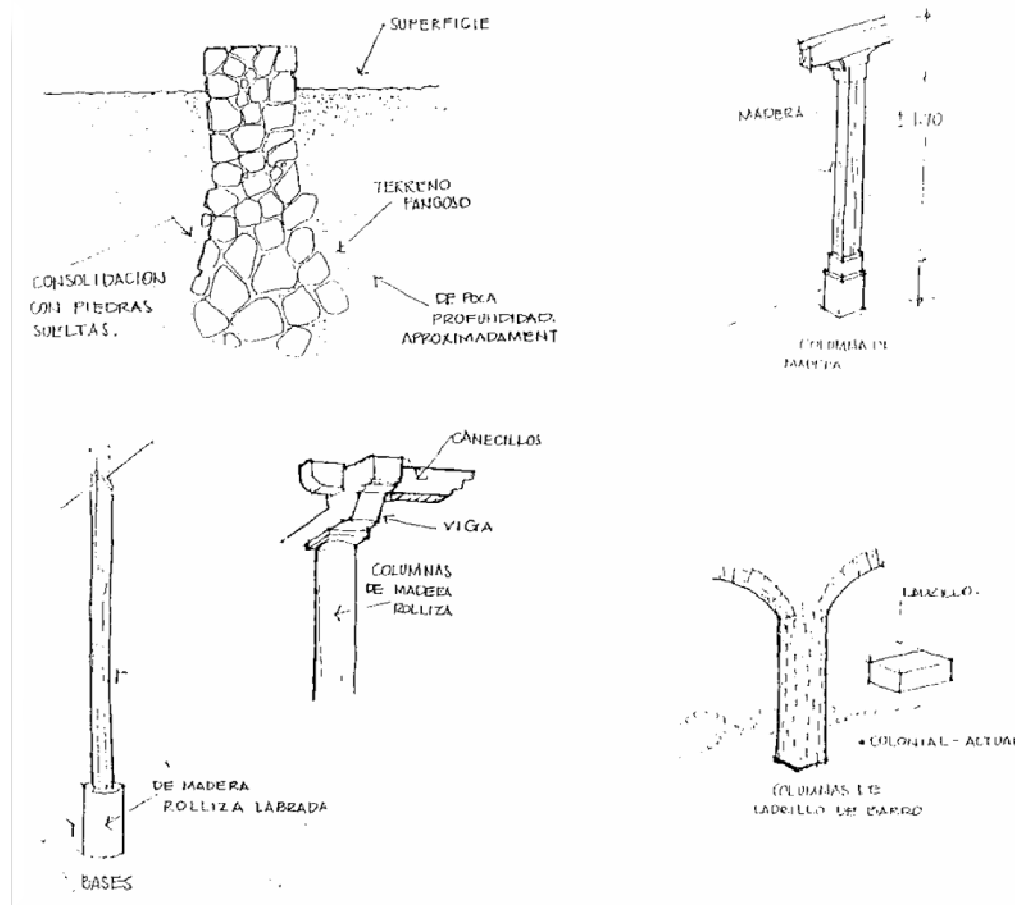

**SISTEMAS CONSTRUCTIVOS EN CIMIENTOS Y COLUMNAS. PERIODO LA PROVINCIA DE SAN MIGUEL DE LA FRONTERA.**

Fuente: Trabajo de Graduación: "Introducción a la Valorización del Centro Histórico de San Miguel".

**ANALISIS ARQUITECTONICO DE LOS BIENES CULTURALES INMUEBLES MAS REPRESENTATIVOS DEL CENTRO HISTORICO DE LA CIUDAD DE SAN MIGUEL**



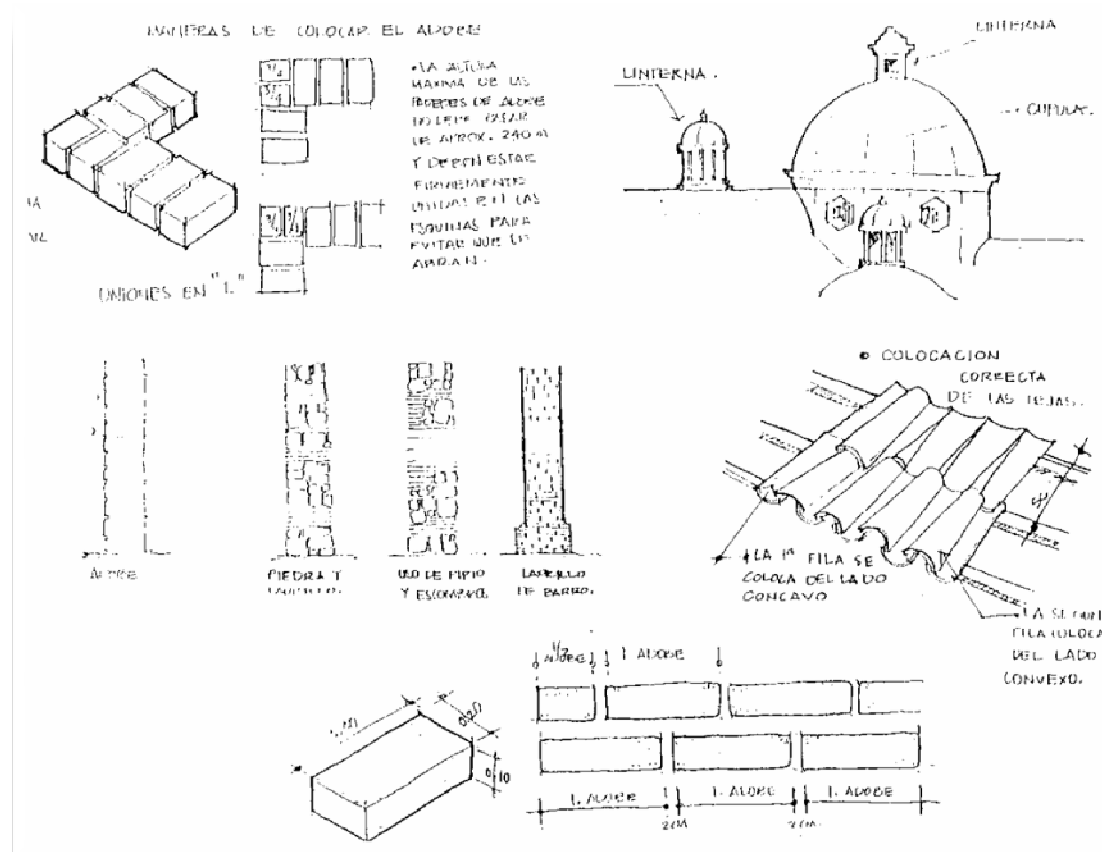

**SISTEMAS CONSTRUCTIVOS EN PAREDES Y CUBIERTAS. PERIODO LA PROVINCIA DE SAN MIGUEL DE LA FRONTERA.**

Fuente: Trabajo de Graduación: "Introducción a la Valorización del Centro Histórico de San Miguel".



## MATERIALES EMPLEADOS:

- a) **Calicanto:** Consistía en una mampostería elaborada para la construcción de muros o cimientos, utilizando piedra de canto rodado, que se forjaba con molde o cimbras; disponiéndose a cada cierta distancia hiladas de ladrillo cocido que cumpliera las funciones propias de una solera intermedia. Esta mampostería utilizaba un material aglomerador era un mortero que consistía en una mezcla de cal, arena y tierra con una proporción 1-2-2.
- b) **Adobe:** Este es un ladrillo de tierra cruda; el tipo de material utilizada para su fabricación era el "Talpetate", de consistencia compacta y coloración blanquecina, era el más idóneo por sus características de estabilidad, aunque para el caso de San Miguel, su coloración café oscuro, responde a que el tipo de material empleado es de origen arcilloso, por ser una clase de suelo imperante en la zona.
- c) **Ladrillo de Barro Cocido:** Se fabricaba en base al moldeado de una mezcla de arcilla o barro con cal y luego dejándose cocer a altas temperaturas en un horno. Los elementos verticales de la Ciudad demuestran una combinación de este material con el ladrillo de adobe o tierra cruda. Una de las ventajas del ladrillo cocido es que es más resistente a las inclemencias del clima por sus propiedades anti erosivas.
- d) **Piedras:** Material de origen mineral empleado en las fundaciones para dar estabilidad de la obra y proteger de las incidencias del clima; su uso no fue exclusivo del período en estudio sino que se venía empleando desde la época precolombina.



- e) **Cal:** Material de origen pétreo, utilizado por sus características de adhesión (pegamento), en morteros y pinturas; en la Ciudad en estudio, se empleo el sistema constructivo de calicanto en las edificaciones religiosas, y alguna que otra obra civil, su uso más generalizado fue como recubrimiento exterior de las fachadas, lo que homogenizaba el aspecto físico de las paredes.
- f) **Madera:** Producto compacto de la corteza de los árboles que se utilizo en su estado natural o tratada, para fabricación de horcones y estructura del techo, de forma tratada produce tabla, reglas y cuarterones, utilizada para construir canecillos, columnas, artesonados, puertas, ventanas, etc. La bondad de este material fue su fácil maneabilidad.
- g) **Material Orgánico de Origen Vegetal:** La paja o hierba seca, junto con las palmas en el mismo estado, al fusionarse conforman una capa que puede emplearse en la erección tanto de paredes como de cubiertas; las fibras vegetales son altamente combustibles, lo cual fue uno de los factores que propiciaron fuertes incendios de las construcciones. En cuanto al aspecto permeable esta responde a favor dependiendo de la calidad del tejido. La Vara de Castilla, importada de España; de características elásticas y aspecto lineal sirvió muy bien como material para estructura, por lo que se ocupó en paredes y techos.
- h) **Teja de barro:** Elemento que usualmente responde a la forma de media caña; de material arcillosos y cocido, presentando característica de fragilidad y semipermeabilidad. Además de disponerse como cobertura, durante la lluvia canaliza las aguas, al colocarse en pendientes de una inclinación de hasta el 40%.





### **ARTIFICES DE LOS SISTEMAS:**

De la Época Colonial, los nombres de aquellos que erigieron las edificaciones se mantiene en el anonimato, aunque por rasgos generalizados se puede llegar a la conclusión de que las personas encargadas de la construcción eran:

- a) **El Alarife:** Monge erudito, maestro de arquitectura, que se guiaba en base a los reglamentos dictados por los monarcas españoles (Carlos V de Alemania y I de España, y Felipe II).
  
- b) **El Sobrestante:** Era la versión de un Maestro de Obra, quien dirigía los trabajos de construcción; de este personaje aparece su título nombrado en los "Libros de Fábrica de las Iglesias". La mayoría de construcciones de carácter civil fueron ejecutados por aprendices e Indígenas de una forma empírica, siendo esto una de las causas de que las respuestas espaciales carezcan de una riqueza volumétrica, ya que su norma parecía ser la practicidad, es decir la satisfacción de las necesidades de resguardo de la intemperie.



### 4.2.4. EJEMPLOS ARQUITECTÓNICOS MÁS REPRESENTATIVOS

<b>EJEMPLOS ARQUITECTONICOS MAS REPRESENTATIVOS 1° ASENTAMIENTO</b>		<b>FECHA DE IMPORTANCIA</b>	<b>UBICACION</b>
	<b>EDIFICIO EL CABILDO</b>	<p>1530, es instalado para asegurar las funciones político Administrativas de los Alcaldes, a su vez pudo haber funcionado como cuartel ya que se había destacado al Capitán Álvarez como jefe militar.</p> <p>1586, es consumido por el incendio que destruyó toda la Villa.</p>	<p>Ciudad de Santa Elena; posiblemente sobre la actual 4a. Calle Poniente y la 5a. Avenida Sur</p> <p><b>EXISTE</b>      <b>NO EXISTE</b></p> <p style="text-align: center;">X</p>
	<b>IGLESIA PARROQUIAL</b>	<p>1530, se instala bajo la invocación de San Miguel Arcángel, y se encontró a cargo de clérigos seculares: pertenecía a la Diócesis de Guatemala y a la Arquidiócesis de la Nueva España.</p> <p>1586 es destruida por el gran incendio.</p>	<p><b>UBICACION</b></p> <p>Ciudad de Santa Elena, posiblemente sobre la 5ª Avenida Sur y el Pasaje Arévalo.</p> <p><b>EXISTE</b>      <b>NO EXISTE</b></p>
			X



<b>EJEMPLOS ARQUITECTONICOS MAS REPRESENTATIVOS</b> <b>1° ASENTAMIENTO</b>	<b>CONVENTO DE LA VERACRUZ LUEGO SAN FRANCISCO</b>	<b>FECHA DE IMPORTANCIA</b> <p>El 26 de noviembre de 1574, Fray Bernardino Pérez, en Guatemala, ordena la erección del convento Franciscano, titulado San Antonio.</p> <p>1586. El convento es calcinado por el fuego, quedando completamente insalvable.</p> <p>El 27 de junio de 1586, el Padre Fray Alonso Ponce es Testigo de las ruinas del Convento.</p>	<b>UBICACION</b> <p>Ciudad de Santa Elena; nomenclatura desconocida</p>
		<p><b>EXISTE</b></p>	<p><b>NO EXISTE</b></p> <p>X</p>



EJEMPLOS ARQUITECTONICOS MAS REPRESENTATIVOS 2° ASENTAMIENTO		FECHA DE IMPORTANCIA	UBICACION
CABILDO O AYUNTAMIENTO	<p>1580, después del incendio se trasladó al nuevo asentamiento.</p> <p>1807, el ruinoso ayuntamiento servía a dos Alcaldes Ordinarios, cuatro Regidores, Alférez Real, Alguacil Mayor, Alcalde Provincial, Fiel Ejecutor, Procurador Síndico. Juez de Policía y Escribano: de acuerdo a la descripción del Corregidor don Antonio Gutiérrez v Ulloa.</p>	Entre la 2a. Calle Oriente y la 2a. Avenida Sur.	<p>EXISTE</p> <p>NO EXISTE</p> <p>X</p>
IGLESIA PARROQUIAL O MAYOR DE NTA. SEÑORA DE LA PAZ	<p>1586, se instala en el nuevo Asentamiento, manteniendo como patrono a San Miguel Arcángel.</p> <p>1807, el Corregidor don Antonio Gutiérrez y Ulloa considera a la Parroquia como de las mejor provistas en toda la provincia y menciona que para aquel entonces también se conoce con la denominación de "Nuestra Señora de la Paz".</p>	Entre la 2a. y 4a. Calle Oriente; y entre la 4a. Y 6a. bis Avenida Norte.	<p>EXISTE</p> <p>NO EXISTE</p> <p>X</p>



**EJEMPLOS ARQUITECTONICOS MAS REPRESENTATIVOS  
2° ASENTAMIENTO**

**IGLESIA Y CONVENTO  
SAN FRANCISCO**

**FECHA DE IMPORTANCIA**

Se desconoce el año de su Emplazamiento en la urbe migueleña, pero fue posterior a 1586.

1714, el Cronista Fray Francisco Vásquez confirma el nombre del Convento como de "San Francisco".

**UBICACION**

Entre la 8a. Calle Oriente y la 2a. Avenida Norte.

**EXISTE**

**NO EXISTE**

X

**IGLESIA Y CONVENTO  
LA MERCED**

1630, los Frailes de la Orden de Nuestra Señora de la Merced, Reducción de Cautivos, fundaron casa en San Miguel.

1633, Fray Tomás Gage, da fe de que existía el convento y que fue acogido en él.

**UBICACION**

Sobre la 3a. Calle Poniente, entre la 3a. y 5a. Avenida Sur.

**EXISTE**

**NO EXISTE**

X



**EJEMPLOS ARQUITECTONICOS MAS REPRESENTATIVOS  
2º ASENTAMIENTO**

**ERMITA EL CALVARIO**

**FECHA DE IMPORTANCIA**

1740, es nombrada como uno de los edificios religiosos que prestaba servicio a los fieles, en la descripción de la ciudad, de acuerdo a Don Manuel de Gálvez Corral. Alcalde Mayor de San Salvador.

**UBICACION**

Entre la 7a. Calle Oriente y la 2a. Avenida Sur.

**EXISTE**

**NO EXISTE**

X

**ERMITA SAN SEBASTIAN**

1740, El Alcalde Mayor de San Salvador, don Manuel Gálvez Corral, hace la única alusión conocida acerca de la existencia de esta obra efímera, pues no existe ningún vestigio físico ni persona que de testimonio de su presencia..

**UBICACION**

Nomenclatura desconocida.

**EXISTE**

**NO EXISTE**

X



EJEMPLOS ARQUITECTONICOS MAS REPRESENTATIVOS 2º ASENTAMIENTO	ERMITA EL CALVARIO	FECHA DE IMPORTANCIA	UBICACION
	CONVENTO DE MONJAS	1740, es nombrada como uno de los edificios religiosos que prestaba servicio a los fieles, en la descripción de la ciudad, de acuerdo a Don Manuel de Gálvez Corral. Alcalde Mayor de San Salvador.	Entre la 7a. Calle Oriente y la 2a. Avenida Sur.
			<b>UBICACION</b> Nomenclatura desconocida.
			<input type="checkbox"/> EXISTE <input checked="" type="checkbox"/> NO EXISTE

#### 4.3. LA DEPARTAMENTALIZACION DEL ORIENTE SALVADOREÑO (1865- A LA ACTUALIDAD).

Indudablemente de este espacio temporal procede la mayoría de los inmuebles más antiguos que hoy se conservan en la Ciudad, confiriendo su propia identificación y representatividad; si bien con el tipo de Arquitectura Civil no se encuentran mayores obras de renombre, debido quizá al ambiente socio-político que reino, con muchas tensiones y disyuntivas. Esta circunstancia motivó la arquitectura religiosa, aunque es de recordar que el poder compartido que se había mantenido ahora esta bifurcado afectando o restringiendo su incidencia en el medio; sobre todo hay una preocupación por la obra de tipo pública, pues el progreso se convirtió en un ideal.

El panorama en gran medida se vió afectado en la década de los 30's cuando la estructura económica capitalista se encontraba centrada en las exportaciones agrícolas y específicamente del Café, el que San Miguel, dejaba a un lado experimentando suerte con el algodón, el henequén y la ganadería, pues el añil hacía tiempo que había caducado. Más la estructura social desequilibrada, en la década de los 80's, por la acumulación de capital de pocas personas. motivó el conflicto de clases, dando inicio a la problemática que alcanzó connotación política al desencadenar el estado de guerra generalizado.

La Ciudad de San Miguel se vió inmerso en esos hechos y prácticamente se vió aislada por la gravedad de la situación beligerante, lo que por un espacio de 10 años, aproximadamente, produjo el congelamiento de su situación físico espacial, no mostrando interés por progreso alguno.

Al restablecerse las condiciones de pacificación, ha probado suerte dejando introyectar patrones económicos que son canalizados en su mayoría por el sector comercial, que relativamente ha tenido suerte, mas esto ha venido a cambiar seriamente la fisonomía conservada, produciendo bajas en su Patrimonio Construido; alteraciones que se verifican hoy en día.





#### 4.3.1. FORMA

Las formas y espacios arquitectónicos que se construyeron en el comienzo de la nueva fase política de las joven República, no verificaron cambio alguno; heredaron la técnica constructiva y apariencia del legado arquitectónico del período pasado. La Ciudad de San Miguel se sumó a esta tendencia, pues no existió una necesidad de cambio inmediato del entorno físico, pues no existían nuevos requerimientos. La transformación más notable se percibe hasta finales del siglo XIX y principios del XX, cuando se necesitan nuevos espacios que demandan, el crecimiento demográfico, los nuevos valores sociales y las premisas tecnológicas que son transmitidas desde el extranjero. Para finales de este lapso histórico, se consolidó un avance físico de importancia en la Urbe a través de variadas expresiones, que en gran parte le dio el carácter morfológico que actualmente posee.

#### ARQUITECTURA DE SERVICIO PÚBLICO

- a) **El Palacio Municipal:** Es una edificación que sucede al Cabildo o Ayuntamiento, aunque se desconoce la fecha exacta en que se adoptó, posiblemente fue en el año de 1875, después de que un fatal incendio, destruyera los registros municipales. En apariencia solamente se verificó una transformación que evidenciaba tendencias de estilos europeos, además de mantener la altura predominante (2 niveles).



Palacio Municipal.

Fuente: Entre La Memoria y El Olvido. Publicación ICO.



Experimento su último cambio de edificación (1928-1935), cuya apariencia supera a las anteriores: Cabildo y Ier. Palacio Municipal. Mantuvo la concepción en altura y se aplicó el Sistema Constructivo del Concreto Armado.

- b) El Cuartel:** Se ubicó al costado Sur de la Plaza de Armas (hoy Parque Barrios), cercano al centro de la Ciudad donde se establecía el Centro Político. Esta edificación posiblemente se evidenció hasta que el gobierno del General Barrios decidió profesionalizar los elementos de servicio, necesitando para ello de la dotación de instalaciones apropiadas a tal fin.
- c) Centros Educativos:** El progreso de las ciencias y la nueva consciencia social promueve una necesidad de aprendizaje, es así como en un principio se adaptan las casas existentes para albergar a los párvulos, más con el tiempo el Centro Educativo toma una forma propia. La Escuela para Niñas No. 1 "Aminta de Montiel" es un ejemplo claro de ello, genéricamente en San Miguel existieron las instituciones Escuela, Colegio, Instituto y Kindergarten.
- d) Hospital:** Como un interés de hacia la prestación de servicios sociales, se crea la edificación Hospital que sirve para el tratamiento y cura de males físicos de la sociedad. También muestra una particularización de la forma, aunque es de asaltar que a pesar de irradiar otro tipo de actividad su gran volumen supo acondicionarse a su entorno, pues parecía otra casa más, sólo que con mayores dimensiones. Con el tiempo, fue necesario crear el Hospital Regional de San Miguel "San Juan de Dios", una nueva obra que significó el cambio de instalaciones del antiguo edificio en la parte central de la Ciudad.



**e) Centro del Esparcimiento (El Teatro):** El hoy Teatro Nacional “Francisco Gavidia”, ha experimentado en el transcurso de los años una serie de subutilizaciones, como la servir de cine y de edificio para albergar las oficinas del MOP, por lo que su estructura se ha visto alterada sustancialmente. Actualmente se le están aplicando trabajos de restauración para poder restablecer sus originales funciones.



El Teatro.

Fuente: Entre La Memoria y El Olvido. Publicación ICO.

**f) Centros Comerciales:** Su objeto en los últimos años ha sido el diseminarse a través de la urbe para lograr una mejor captación de clientes, pero también se han situado en el centro de la Ciudad, por lo que han tenido que demoler parte de su Espacio Vital, para instaurar el nuevo concepto de edificación que se considera “Idóneo”.

### ARQUITECTURA RELIGIOSA:

Se mantiene el contingente de edificaciones destinadas al culto católico a excepción de la Ermita de San Sebastián y el Convento de la Merced, pero nace un nuevo concepto:



La Capilla, que es una edificación equipada a la usanza de una Iglesia más no posee un Párroco o Sacerdote Oficiante Fijo. La Capilla de la Medalla Milagrosa es un vivido ejemplo de ello, atendida por las Hermanas de la Caridad.

- a) **Catedral:** Al pasar, en 1914, la Parroquia de la Ciudad de San Miguel a ser Diócesis Oriental, la edificación proyectada como Parroquia Central, y que mantenía el apelativo de "Parroquia en Construcción", fue elevada a Catedral, construcción concluida hasta el año de 1962, después de 100 años de haberse iniciado.
- b) **Iglesias- Conventos:** Solamente ha sobrevivido de la Época Colonial, la Iglesia y Convento de San Francisco: el de la Merced se vió abandonado y posteriormente subutilizado, quedando ahora sus ruinas que sirven de Basurero Municipal. Para finales del siglo XIX se sumó la Iglesia y Convento de Santo Domingo, también conocido como "El Rosario", la cual curiosamente guarda una reminiscencia colonial en el aspecto formal, incluso manteniendo la cubierta de Cúpula.
- c) **Capilla:** La más famosa, continúa siendo la de la "Medalla Milagrosa", que ahora puede ser apreciada mejor al haberse demolido el Hospital que la circundaba.
- d) **Iglesias:** Una de las primeras expresiones que se verificó en 1962, con la construcción de la iglesia del Calvario sobre la antigua edificación de la Ermita, la cual ha cambiado por completo su fisonomía y la disposición de sus directrices, que actualmente son de Norte a Sur.



## ARQUITECTURA CIVIL:

La casa de habitación aunque posee rasgos españoles y mantiene mucho los patrones constructivos, se va perfilando más a la reminiscencia de la casa vernácula, pues para finalizar este período ya no se puede hablar de una correcta copia, es una interpretación un poco más sobria de la Casa Criolla. Aunque en muchos casos mantiene sobradas dimensiones.

- a) **La Casa de Habitación:** En el centro de la Ciudad, se sitúan las de mayor tradición vernácula, pero su uso habitacional ha sido modificado por las incidencias de la invasión del Espacio Económico.
- b) **La Casa Unifamiliar:** Es un concepto moderno, en el cual se ha aplicado la racionalización del espacio al máximo y la dotación de servicios básicos, para solventar las necesidades de una sola familia; ejemplos de estas se encuentran en las colonias El Molino, Brisas del Río, Colonia Granillo, etc. La verificación de este tipo de construcciones promueve la densificación, pues las unidades habitacionales son elaboradas en serie, permitiendo la organización de un alto número de familias.
- c) **La Casa Residencial:** Es una concepción habitacional encaminada a satisfacer holgadamente las necesidades de una familia con mayor poder adquisitivo, las soluciones de este tipo, generalmente incluyen aspectos como el de privacidad, centros de recreo exclusivos y servicios completos e individualizados. La zonas que más se han visto crecer así son: Ciudad Jardín (una de las pioneras) y Residencial El Sitio (hacia el Poniente). El desarrollo de estas se vió beneficiado con la finalización del conflicto bélico de los años 80's.



#### 4.3.2. FUNCION

##### ARQUITECTURA DE SERVICIO PÚBLICO

- a) **El Palacio Municipal:** Las funciones que detentaba no difirieron a las del Cabildo. Albergaba los entes administrativos de la Ciudad, inclusive no cambio de ubicación centralizada. Tradicionalmente este espacio guardo todas sus características hegemónicas, en posicionamiento y en continuar como sede del poder político y administrativo de la Ciudad.
  
- b) **El Cuartel:** Instalación encargada de albergar a un contingente de personas que servían para la seguridad y se preparaban militarmente, por lo cual necesitaba de espacios concebidos en serie. Esta obra mantuvo una relación con su entorno pues se denotan características exteriores similares a las de las edificaciones civiles.
  
- c) **Centros Educativos:** La Escuela para Niñas No. 1 "Aminta de Montiel" fue un edificio capaz de funcionar como asentamiento de elementos interactuantes en vías del saber; para lo cual se crearon espacios en serie denominados aulas y las demás dependencias que un Maestro requeriría.
  
- d) **Hospital:** Para poder continuar con sus actividades necesitó construirse en los suburbios ubicados al poniente donde se dramatizaron sus dimensiones, para poder funcionar no sólo para la zona migueleña, sino también extender sus servicios para las poblaciones circundantes de los vecinos departamentos de Morazán, Usulután y La Unión.



- e) **Centro del Esparcimiento (El Teatro):** Se necesitó crear una construcción capaz de albergar volúmenes grandes y de proporcionar elementos que hicieran fluir la diversión, para el caso el mecanismo complicado de un escenario o sala de conciertos. Esta necesidad de romper con el trajín cotidiano va buscando formas de manifestarse y el Teatro lo constituye.
- f) **Centros Comerciales:** La generación de estos complejos edificios que multiplican espacios para centralizar diversas tiendas obedeció al “Boom Económico” verificado después de la guerra, y aprovechando la circulación del dólar de los exiliados por el conflicto, que facilitaba la adquisición de productos y el intercambio comercial.

### **ARQUITECTURA RELIGIOSA:**

El aumento poblacional y de los feligreses ha contribuido a la multiplicación de nuevos centros religiosos, entre los cuales destaca el Oratorio y la Iglesia de la Colonia Belén; es de recordar que la disposición espacial de los Templos por tradición secular ha sido mantenida, sin verificar cambios revolucionarios.

### **4.3.3. TECNOLOGIA**

Es de hacer mención que los sistemas constructivos se mantuvieron relacionados con la tradición del Período anterior, el cual ya fue estudiado, ahora, se centrarán las explicaciones en los sistemas novedosos que se, introdujeron cercanos o a principios del siglo XX.

Las ultimas décadas a pesar que no dejan morir algunos sistemas (adobe), poco a poco sucumben al Sistema de Concreto Armado, el Sistema Mixto y el Bloque Estructural, pues existe la creencia de que es lo



mejor y de mayor duración además se facilitaba su uso por las características plásticas que se pueden lograr. En la zona Central de San Miguel, las remodelaciones hacen uso de estas nuevas técnicas, así que se podría decir que sólo se ha hecho de manera parcial, mientras que en los nuevos núcleos urbanos es de rigor su utilización, pues además, las nuevas construcciones, específicamente las de concepción en serie, exigen su conclusión en el menor tiempo posible, lo cual se puede lograr con la inversión de estos Sistemas.

## TIPOS DE SISTEMAS CONSTRUCTIVOS

- a) **Cimientos:** Se empleó el concepto de un sólido y alto bloque longitudinal elaborado de piedra, que en numerosas ocasiones ocupó lava volcánica para aprovechar los depósitos de dicho material arrojado por el volcán cercano; para fundarle cohesión se utilizó el mortero o pegamento tradicional de cal y arena.
- b) **Columnas:** Utilización de elementos con características de esbeltez, cilíndricos en la mayoría de los casos y en los cuales podemos diferenciar tres elementos: base, fuste o cuerpo de la columnas y coronamiento: el cual tenía un objetivo funcional consistente en servir de arranque para hacer el entresijos o de suspensión de la estructura de los techos.
- c) **Paredes:** Los sistemas constructivos de paredes se siguieron concibiendo de bahareque y en su gran mayoría de ladrillo de adobe; más para el siglo veinte se introdujeron nuevos sistemas, uno poco usado fue de LAMINA TROQUELADA (entre 1867-78).





Se terminó por generar el sistema mixto el cual se realiza levantando las paredes con ladrillo de barro cocido pegándolos con mortero; un aglutinante hecho de cemento y arena.

Se estabilizan con columnas de concreto armado, mezcla de cemento arena y grava con una armadura de hierro: uno de los mas durables sistemas hasta ahora concebidos.

En el ámbito residencial, hacia el entorno de la ciudad se encuentran sobrados ejemplos de él.

El sistema de bloque estructural, es el sistema más novedoso, en el cual la pared ya no necesita de soportes porque ella misma se encuentra realizado tal función. Los bloques, son diseñados especialmente con agujeros por lo cuales se atraviesan varillas de hierro y se cuela concreto, produciendo una serie de soportes a través de los mismos elementos verticales (paredes).

Finalmente se presenta el sistema de estructura metálica, que consiste en emplear el metal como soporte vertical (columna) y horizontal (viga). Se perfila como una de las máximas invenciones. Forman marcos, que son livianos, fáciles de montar y economizan el tiempo; muchas de las últimas construcciones que se están emplazando en San Miguel, responden a este sistema (como los Centros Comerciales). Es necesario citar que la catedral migueleña alzó sus torres gracias a un sistema similar al actualmente utilizado.

- d) Cubiertas:** Se mantuvo el techo inclinado a dos o más aguas, utilizando entramado de madera y cubierta de teja; otros materiales que sustituyeron la teja fueron, la lámina galvanizada que es un elemento prefabricado y de fácil adhesión a la armaduría de madera.



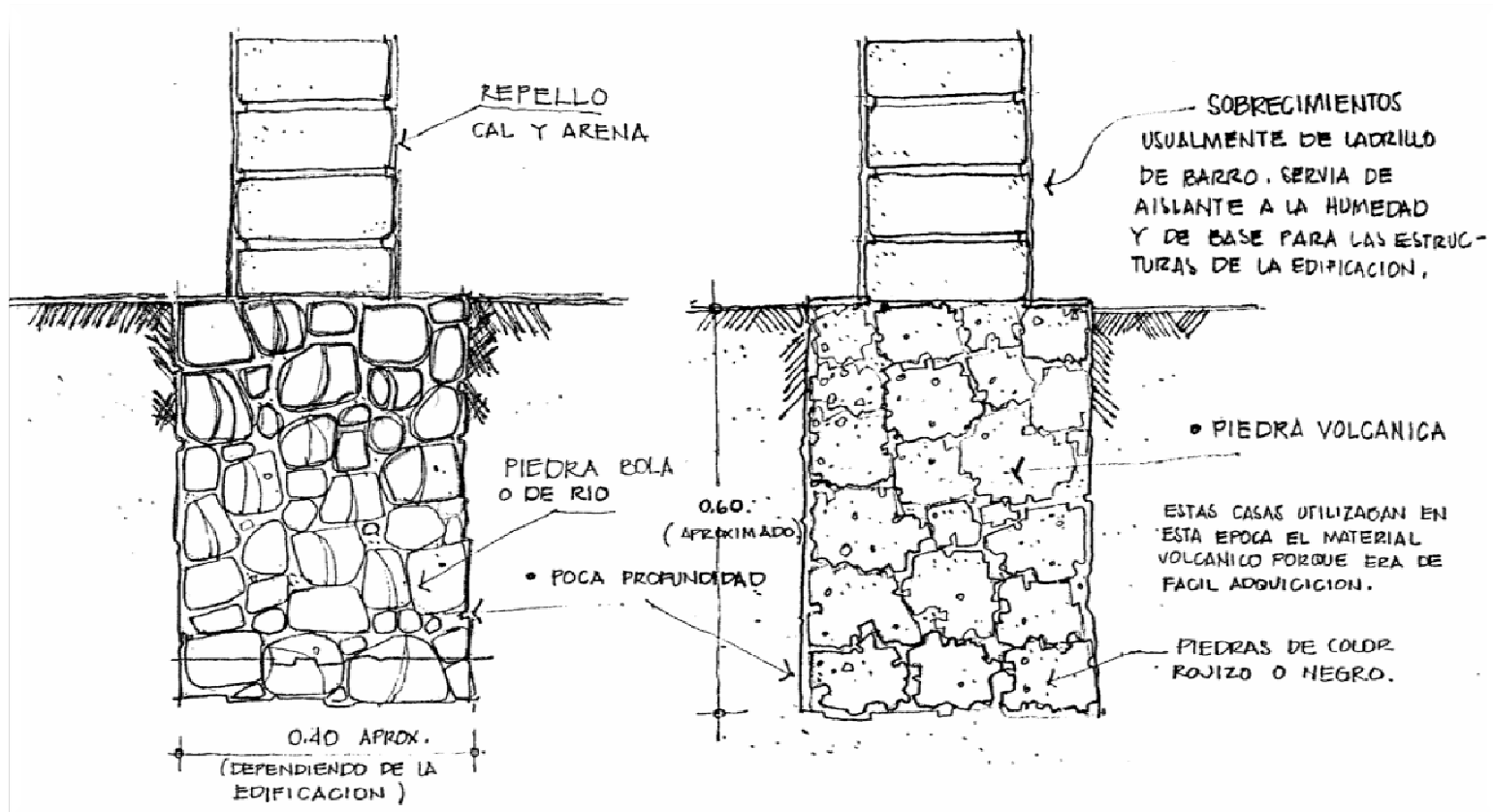

## SISTEMAS CONSTRUCTIVOS EN CIMIENTOS. PERIODO LA DEPARTAMENTALIZACION DEL ORIENTE SALVADOREÑO.

Fuente: Trabajo de Graduación: "Introducción a la Valorización del Centro Histórico de San Miguel".

**ANALISIS ARQUITECTONICO DE LOS BIENES CULTURALES INMUEBLES MAS REPRESENTATIVOS DEL CENTRO HISTORICO DE LA CIUDAD DE SAN MIGUEL**



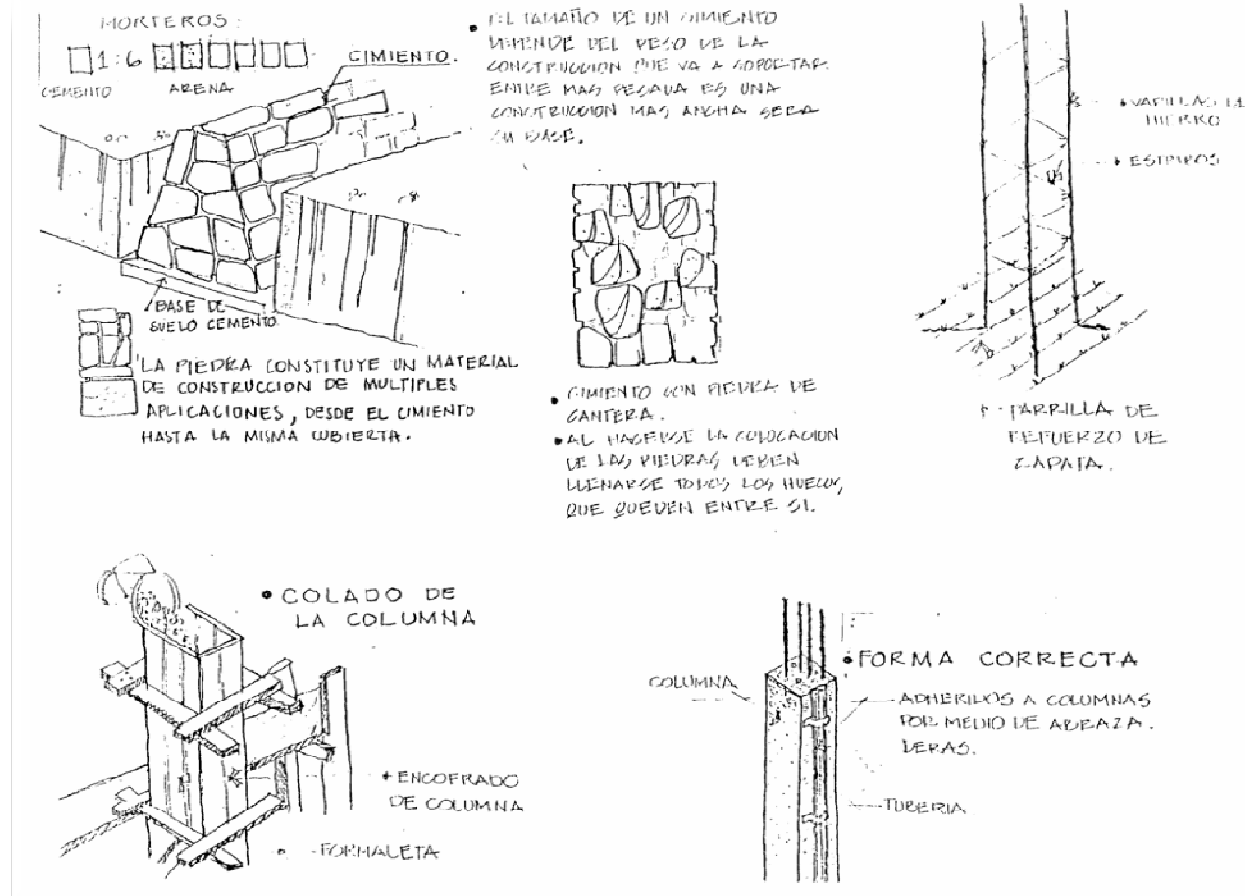

**SISTEMAS CONSTRUCTIVOS EN COLUMNAS. PERIODO LA DEPARTAMENTALIZACION DEL ORIENTE SALVADOREÑO.**

Fuente: Trabajo de Graduación: "Introducción a la Valorización del Centro Histórico de San Miguel".



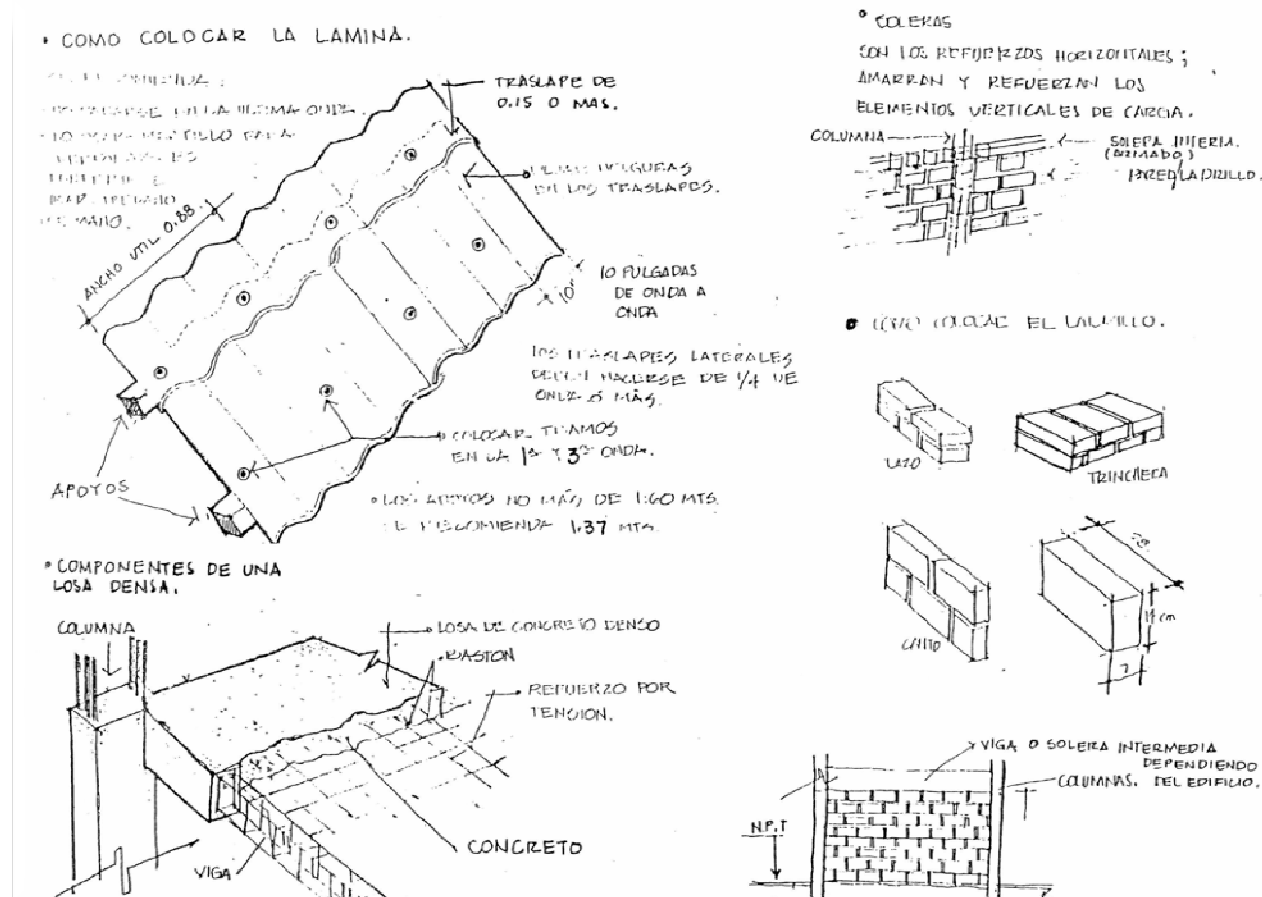

**SISTEMAS CONSTRUCTIVOS EN PAREDES Y CUBIERTAS. PERIODO LA DEPARTAMENTALIZACION DEL ORIENTE SALVADOREÑO.**

Fuente: Trabajo de Graduación: "Introducción a la Valorización del Centro Histórico de San Miguel".



## **MATERIALES EMPLEADOS:**

Es de hacer mención sobre aquellos que difieren de los tradicionalmente utilizados:

### **a) Lamina troquelada:**

Son placas metálicas que simulan texturas; de su unión se compone un todo, que genera Elementos verticales o Cubiertas. Estas necesitan de un soporte de madera, bahareque o adobe que sirva de esqueleto, para empinar los mencionados elementos. Es un material práctico de mucha tradición en países nórdicos; Son pocos los ejemplos que San Miguel presentó del referente al uso de este material, pero su presencia indica el tipo de nexos que la sociedad tenía. Las láminas de menor calibre se emplearon en el interior, mientras que las de mayor calibre eran más utilizadas en los exteriores.

### **b) Concreto y hierro:**

Luego de la lamina troquelada, la utilización del hierro y el concreto se convirtió en los nuevos materiales para la construcción de las viviendas y edificios, situación que hasta la fecha siguen siendo mayormente utilizados.

## **ARTIFICES DE LOS SISTEMAS:**

El imperceptible cambio de las condiciones arquitectónicas, al comienzo del Período, hacen pensar que las personalidades encargadas de la construcción siguen siendo las mismas de la Colonia: Alarifes, Sobrestantes y la



mano de obra indígena, aunque poco a poco los Maestros de Obra han de haber ganado terreno, ya que muchas de las construcciones de San Miguel no necesitaban de ayuda muy especializada.

Para el cambio de siglo (del XIX al XX), dificultosamente salen del anonimato personajes que favorecieron con la creación de Obras, las necesidades imperantes en éste Periodo. Las carreras que proporcionan el conocimiento técnico, comienzan a dejar entrever entes profesionales bajo los títulos de Ingeniero o Arquitecto, los cuales no solamente pertenecen al contexto migueleño sino que le son ajenos a él, agilizando más la interacción cultural.

Durante este período sobresalen los siguientes profesionales: El Ingeniero hondureño Rafael Arvizú, con la elaboración del proyecto para la introducción del sistema de agua potable y la dirección de la construcción del monumento conmemorativo a la obtención de este servicio, entre 1873 y el 15 de septiembre de 1874; El Arq. Brutus Targa, de origen italiano, con el diseño del segundo Kiosco del Parque Barrios (antes de mayo de 1923) y el Sr. Federico Bloch, nacido en Alemania, quien fuera el encargado de su construcción, inaugurada el 3 de mayo de 1923; el Ing. General José María Peralta Lagos con proyectos de puentes sobre el Río Grande de San Miguel (Las Minas, inaugurado el 6 de agosto de 1909); el Coronel don Aserción Azucena, diseñador y constructor de la Capilla de la Medalla Milagrosa (Inaugurada en 1914); y sobre todo, el Ing.-Arq. Marcos A. Letona, quien por la envergadura de proyectos que tuvo la suerte de realizar es personaje de renombre: El Teatro Nacional de la Ciudad y también participó en la construcción de la Catedral migueleña.

El Ingeniero y El Arquitecto continúan con su rol protagónico al momento de construcción de obras para el Ente Urbano, asistidos de Maestros de Obras, Albañiles y Obreros. Pero la Industria Constructiva ha llegado a un nivel complejo de organización para el caso de erección de obras de gran envergadura, necesitando de una Corporación para lograr organizar las acciones de dichas Obras, así nace el elemento "Constructora", que asocia a todos los entes mencionados con anterioridad.



**4.3.4. CUADRO DE EJEMPLOS ARQUITECTONICOS REPRESENTATIVOS**

<b>EJEMPLOS ARQUITECTONICOS MAS REPRESENTATIVOS</b>	<b>PRIMER PALACIO MUNICIPAL</b>	<p>FECHA DE IMPORTANCIA</p> <p>1875, los Archivos Municipales son incendiados, aunque a ciencia cierta se desconoce la veracidad de la información, este hecho propicia la erección de un nuevo edificio: El 1er. Palacio Municipal.</p> <p>1928, el 1er. Palacio Municipal es demolido para dar paso a una nueva construcción, mientras tanto la Alcaldía se establece en los inmuebles del Portal Prunera.</p>	<p>UBICACION</p> <p>Entre la 2a. Calle Oriente y la 2a. Avenida Sur.</p>
	<b>CAMARA DE SEGUNDA INSTANCIA Y TELEGRAFIA</b>	<p>FECHA DE IMPORTANCIA</p> <p>No se encontró información</p>	<p>UBICACION</p>

EXISTE

NO EXISTE

X

EXISTE

NO EXISTE

X

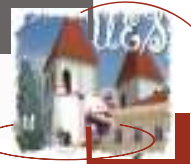

**ANALISIS ARQUITECTONICO DE LOS BIENES CULTURALES INMUEBLES MAS REPRESENTATIVOS DEL CENTRO HISTORICO DE LA CIUDAD DE SAN MIGUEL**

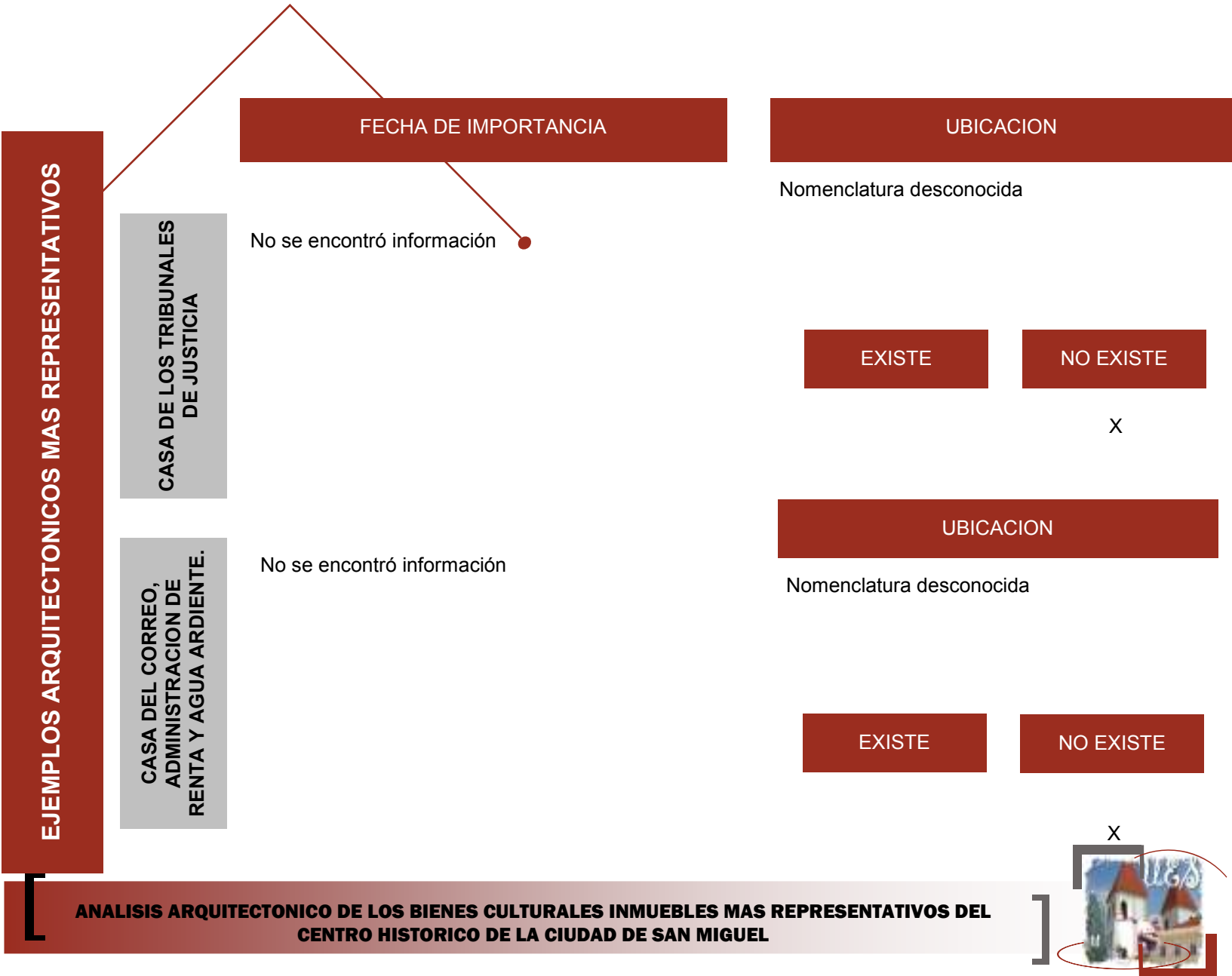



EJEMPLOS ARQUITECTONICOS MAS REPRESENTATIVOS	FECHA DE IMPORTANCIA	UBICACION
EL CUARTEL	1833, 17 de diciembre, se concreta un asalto al Cuartel, encabezado por los Lic. Juan José Guzmán y José Miguel Montoya, apoyados por el Alcalde Primero Mónico Manzano.	<p>Entre la 2a. Calle Poniente y la Avenida José Simeón Cañas.</p> <p>EXISTE      NO EXISTE</p> <p>X</p>
EL HOSPITAL DE CARIDAD "SAN JUAN DE DIOS"	No se encontró información	<p>UBICACION</p> <p>Entre la Calle del Cementerio y la 6a. Calle Poniente; y entre la 7a. y 9a. Avenida Norte.</p> <p>EXISTE      NO EXISTE</p>



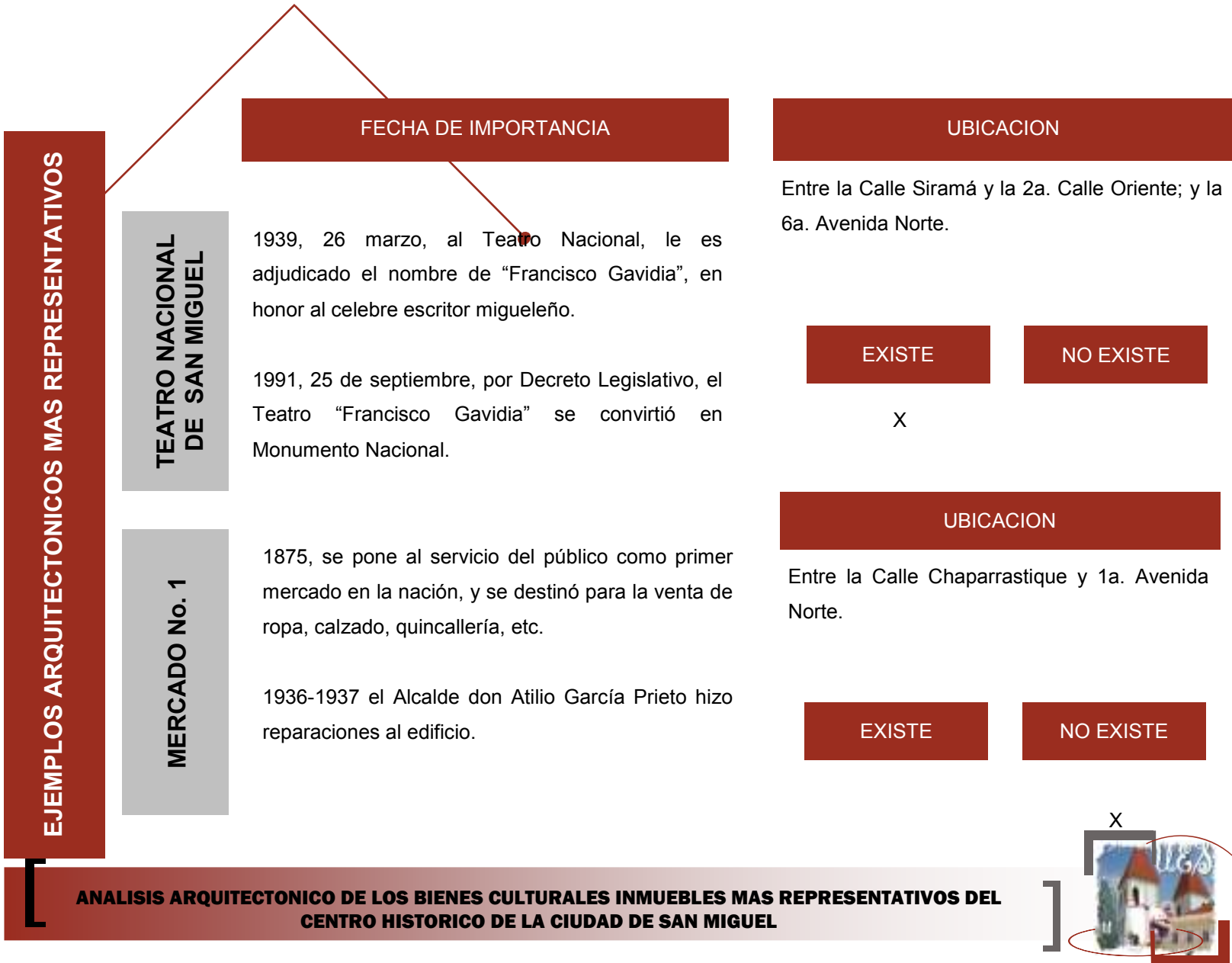

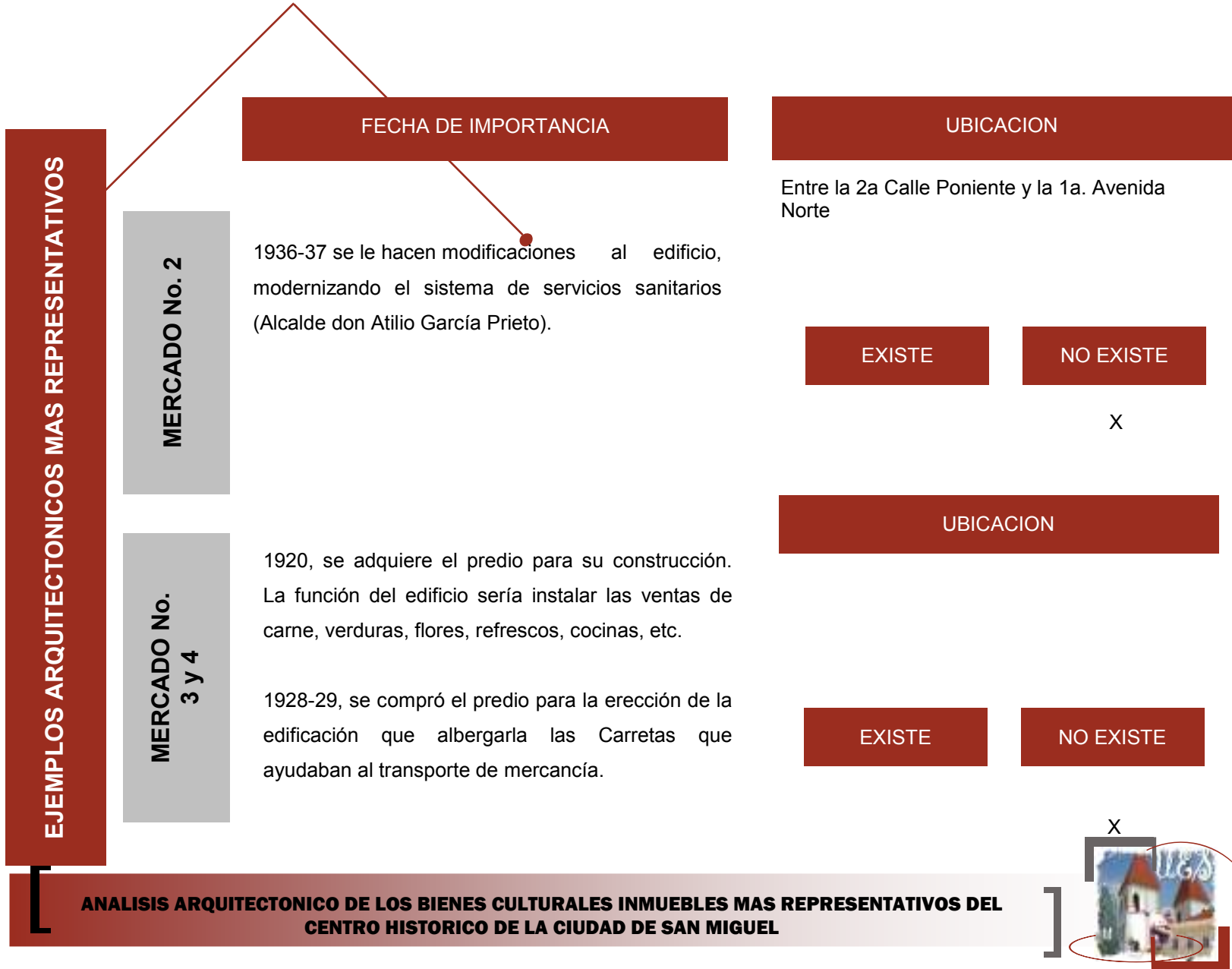

EJEMPLOS ARQUITECTONICOS MAS REPRESENTATIVOS	INSTITUTO CATOLICO DE ORIENTE	FECHA DE IMPORTANCIA	UBICACION
	ESCUELA DE NIÑAS No. 1 "AMINTA DE MONTIEL"	<p>1917, 6 de agosto, se colocó la primera piedra que da inicio con su construcción.</p> <p>1923, es inaugurado por los Hermanos Maristas, con la destacada colaboración del entonces Padre Plantier.</p>	<p>Entre la 8a. y 10a. Calle Oriente, y la Avenida Gerardo Barrios.</p> <p>EXISTE      NO EXISTE</p> <p style="text-align: center;">X</p>
		FECHA DE IMPORTANCIA	UBICACION
	<p>Se desconoce la fecha de su fundación.</p> <p>1931, 20 de junio, la Escuela No. 1 recibe el nombre de "Aminta de Montiel" como homenaje a la memoria de la Maestra migueleña y en atención a sus méritos.</p>	<p>EXISTE      NO EXISTE</p> <p style="text-align: center;">X</p>	



EJEMPLOS ARQUITECTONICOS MAS REPRESENTATIVOS	FECHA DE IMPORTANCIA	UBICACION	
	<p>ESCUELA DE VARONES No1 Dr. ANTONIO ROSALES</p>	<p>1936, 4 de junio; por acuerdo magisterial, la Escuela Superior de Varones, antes Escuela de Varones No. 1, se denominó Escuela Superior de Varones "Dr. Antonio Rosales"</p>	<p>EXISTE</p>
<p>ESCUELA DE VARONES No1 PABLO J. AGUIRRE</p>	<p>Hubo un tiempo que ocupó las instalaciones del extinto convento de los Mercedarios.</p>	<p>UBICACION</p> <p>Entre la 4a. Calle Poniente y la 3a. Avenida Norte</p>	
		<p>EXISTE</p>	<p>NO EXISTE</p> <p>X</p>



EJEMPLOS ARQUITECTONICOS MAS REPRESENTATIVOS	FECHA DE IMPORTANCIA	UBICACION
<p><b>ERMITA EL CALVARIO</b></p>	<p>Continúa siendo uno de los elementos religiosos de importancia, con su antiguo edificio orientado de poniente a oriente.</p> <p>1955, Aproximadamente se comienza los trabajos en la anterior ermita para transformarse en la nueva Iglesia.</p> <p>1962, se inaugura la Iglesia del Calvario.</p>	<p>Entre la 7a Calle Oriente y la 2a. Avenida Sur.</p> <p><b>EXISTE</b>      <b>NO EXISTE</b></p> <p>X</p>
<p><b>CAPILLA DE LA MEDALLA MILAGROSA</b></p>	<p>1904, se comienza los trabajos de construcción de acuerdo al diseño del Coronel Azucena, tras la aprobación de la promotora: Sor Maria Monín (Francesa).</p>	<p><b>UBICACION</b></p> <p>Entre la Calle del Cementerio y la 6a Calle Poniente, la 7a y 9a. Avenida Norte.</p> <p><b>EXISTE</b>      <b>NO EXISTE</b></p> <p>X</p>



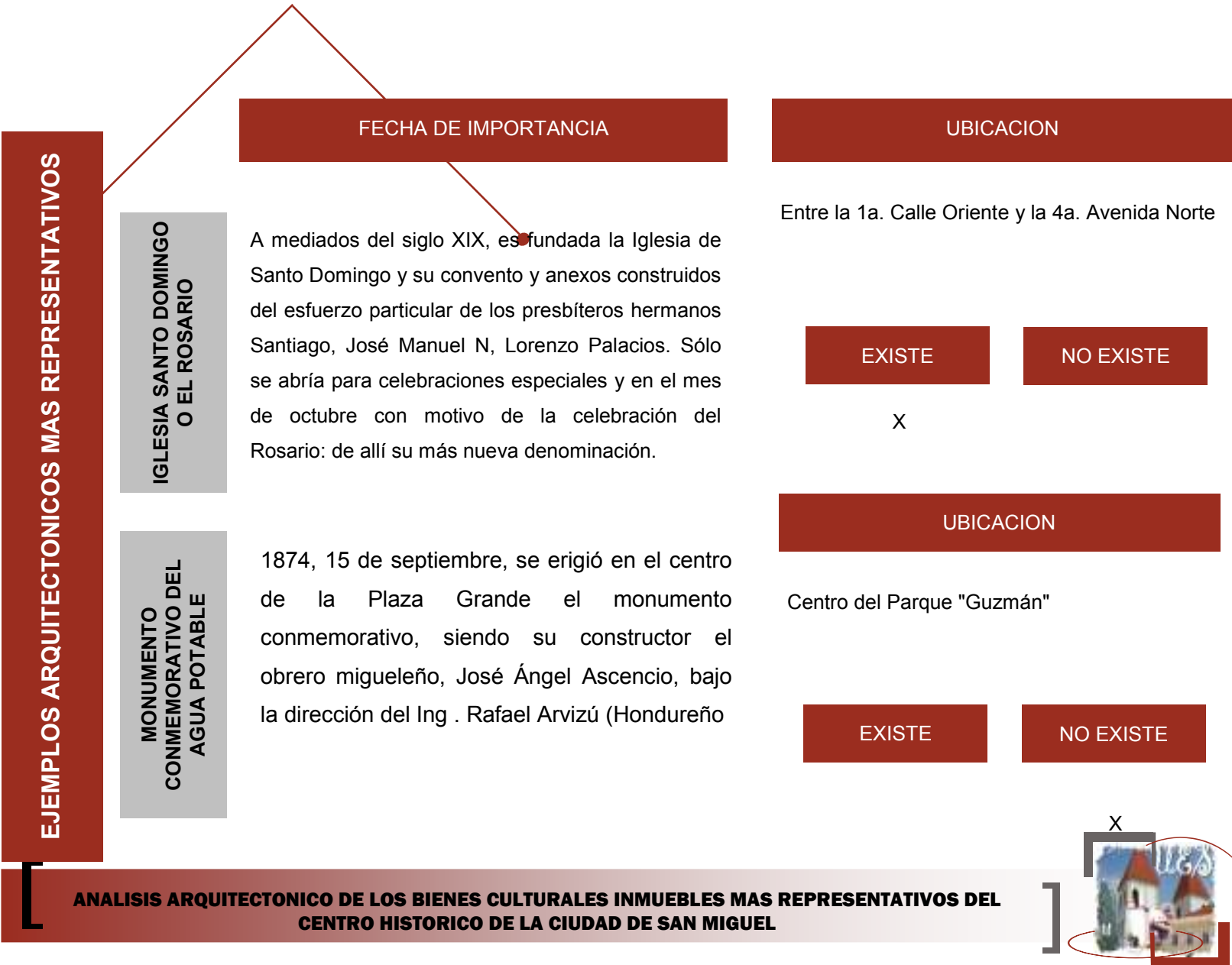

<b>EJEMPLOS ARQUITECTONICOS MAS REPRESENTATIVOS</b>	<b>KIOSCOS DEL BARRIOS</b>	<b>FECHA DE IMPORTANCIA</b> 1894, el 15 de septiembre, se inaugura el primer kiosco construido por el obrero migueleño don Jesús Torres Coqueño. 1920, 28 de abril, un ciclón derribó el primer Kiosco.	<b>UBICACION</b> Centro del Parque "Barrios"	<b>EXISTE</b>	<b>NO EXISTE</b>
					X
	<b>MONUMENTO AL DR. ANTONIO ROSALES</b>	<b>FECHA DE IMPORTANCIA</b> 1919, 21 de junio, por Acuerdo Ejecutivo se declaró Monumento Nacional (Diario Oficial N° 145, Tomo 86, 26 de junio de 1919).	<b>UBICACION</b> Centro del Parque "Rosales"	<b>EXISTE</b>	<b>NO EXISTE</b>
				X	





EJEMPLOS ARQUITECTONICOS MAS REPRESENTATIVOS		FECHA DE IMPORTANCIA	UBICACION
EDIFICIO DE TELECOM	No se encontró información	Entre la 2a. Calle Oriente y la 4a. Avenida Sur	
FUNERARIA GUATEMALA	No se encontró información	Entre la 2a. Calle Oriente y la 4a. Avenida Sur	

EXISTE

NO EXISTE

X

UBICACION

EXISTE

NO EXISTE

X



## **5. PERFIL ANTROPOLOGICO DEL CIUDADANO MIGUELEÑO**



## 5. PERFIL ANTROPOLÓGICO DEL CIUDADANO MIGUELEÑO

Como Arquitectos, sabedores de la falta de un dominio pleno sobre esta Ciencia, pero a la vez, conscientes del valor enriquecedor de los datos que proporciona, se hará un esbozo de los patrones Antropológicos de mayor identificación en el Ciudadano Migueleño.

Teniendo en cuenta la especialidad socio-cultural de la Antropología, conceptualizada como "Ciencia que estudia la conducta social del Hombre", nos auxiliaremos de ella para la observación de las situaciones producto del accionar del Ser Humano que describe la utilización y conformación de la Ciudad.

El "Modus Vivendi" (Modo de Vivir) de la población sería redundante tocarse aquí, habiéndose presentado su particular explicación bajo el tópico "Actividad" en cada uno de los periodos históricos relativos al Marco Urbano. Demostrar interés por revisar dicha información podría hacerse remitiéndose a dichos apartados.

Los últimos aspectos que faltarían cubrir serían los vinculados, en primera instancia, con el aspecto de Festividades: Como rasgo cultural de toda sociedad, caracterizado por el grado conmemorativo y tradicional; además de la interacción social que genera un canal de intercambio y que promueve las relaciones humanas, aspecto dinamizador que llega a involucrar el ámbito económico-político. Por otra parte se encuentra el aspecto del Estado de Guerra y la Migración, que sacudió a San Miguel, que constituye un fuerte indicador de cambios radicales en la estructura social y en el ambiente físico de la Ciudad.



## FESTIVIDADES MIGUELEÑAS<sup>37</sup>

En 1807, de acuerdo a la descripción del Partido de San Miguel, efectuada por don Antonio Gutiérrez y Ulloa (Corregido Intendente), las celebraciones más importantes eran:

- Feria de la Paz (21 de noviembre)
- Feria de la Ceniza (Miércoles de Ceniza)

Existieron otras dos Ferias Menores:

- Feria del Domingo de Ramos
- Feria de la aparición de San Miguel (8 de mayo)
- A partir de 1939, se oficializaron las "Fiestas Novembrinas" de San Miguel, dando continuidad con la tradición colonial de la Feria de la Paz, tal acción fue propiciada por la Asociación Pro Mejoramiento de San Miguel, cuyo presidente y a la vez Alcalde ciudadano era don José Luis Silva.

Las fiestas novembrinas alcanzaron dimensión internacional, debido a la iniciativa del Dr. Miguel Félix Charlaix quien, siendo Gobernador Político Departamental, introdujo el "Carnaval Novembrino", que se celebró el último sábado de noviembre de ese año.

<sup>37</sup> Larde y Larín; EL SALVADOR: HISTORIA DE SUS PUEBLOS, VILLAS Y CIUDADES; 2ª Edición; Dirección de Publicaciones e Impresos, Consejo Nacional para la Cultura y el Arte, CONCULTURA; San Salvador, El Salvador, C.A.; 2000



Las celebraciones de mayor relevancia en la actualidad, son las "Novembrinas", que comienzan con la Feria de la Paz, el 21 de Noviembre y continúa con una serie de "Carnavalitos", celebrados en Barrios y Colonias como preliminar al gran "Carnaval de San Miguel", el último sábado del mes.

Así mismo, estas celebraciones coexisten con las de Orden Religioso, las Fiestas Cívicas y otras festividades menores, aunque su incidencia en lo urbano es prácticamente imperceptible.

### **LOS FENOMENOS DE GUERRA Y MIGRACION<sup>38</sup>**

El Estado de Guerra que vivió la sociedad salvadoreña en la década de los 80's, produjo innumerables efectos y, particularmente en San Miguel, aisló las corrientes constructivas externas, pero logró alcanzar el protagonismo económico con el que se ha mantenido dentro de la región. Cuando el comercio amplió sus dominios, invadió la arquitectura civil habitacional, saturando mercados y volcándose a las calles, y propició la modificación del medio físico vital, para adaptarse a las nuevas necesidades de los entes sociales campesinos que se asentaron en la Ciudad e invirtieron en el comercio al no poder ejercer la agricultura.

Por otra parte debido al conflicto bélico, la zona oriental del país se vió afectada mediante el éxodo masivo de gran parte de sus habitantes, y esto unido a los ataques contra la infraestructura de la zona, provocó un estacionamiento en la llegada de innovaciones tecnológicas, dirigidas especialmente al campo de la construcción y las comunicaciones. Este aislamiento contribuyó en parte a la conservación de los inmuebles patrimoniales de la urbe. Las repercusiones de este fenómeno alcanzan los tiempos actuales y precisan que el ciudadano aprecie su legado histórico y la belleza de su ciudad.

<sup>38</sup> Plan Maestro de Desarrollo Urbano, PLAMADUR de San Miguel, El Salvador, C.A. 1995



## **6. EL CENTRO HISTORICO DE LA CIUDAD DE SAN MIGUEL**



## 6. EL CENTRO HISTORICO DE LA CIUDAD DE SAN MIGUEL.

A través del tiempo el Centro de la Ciudad de San Miguel ha sido estudiado por diferentes instituciones; con el objeto de poder definir el área categórica correspondiente al Centro Histórico de la Ciudad Oriental. Algunos de ellos se han llevado a cabo por medio de inventarios de los diferentes edificios considerados con valor histórico, arquitectónico, etc. El primero de los estudios lo realizaron estudiantes de la Universidad Albert Einstein como trabajo de Graduación en el año de 1996. Su estudio determinó que los límites viales del Centro Histórico de la Ciudad son:

### a) En el Límite NORTE:

**1° Tramo:** Desde la intersección de la 3ª Avenida Norte y 12ª Calle Poniente; hasta la intersección de la 12ª Calle Poniente y 6ª Avenida Norte.

### b) En el Límite ESTE:

**2° Tramo:** Desde la intersección de la 12ª Calle Poniente y 6ª Avenida Norte; hasta la intersección de la 6ª Avenida Norte y 8ª Calle Oriente.

**3° Tramo:** Desde la intersección de la 6ª Avenida Norte y 8ª Calle Oriente hasta la intersección de la 8ª Calle Oriente y 6ª Avenida Norte Bis.

**4° Tramo:** Desde la intersección de la 8ª. Calle Oriente y 6ª Avenida Norte Bis hasta la intersección de la 6ª Avenida Norte Bis y 6ª Calle Oriente.

**5° Tramo:** Desde la intersección de la 6ª Avenida Norte Bis y 6ª Calle Oriente; hasta la 6ª Calle Oriente y 8ª Avenida Norte

**6° Tramo:** Desde la intersección de la 6ª Calle Oriente y 8ª Avenida Norte; hasta la intersección de la 8ª Avenida Norte y 4ª Calle Oriente.



**7° Tramo:** Desde la intersección de la 8ª Avenida Norte y 4ª Calle Oriente; hasta 4ª Calle Oriente y 6ª Avenida Norte Bis.

**8° Tramo:** Desde la intersección de la 4ª Calle Oriente y 6ª Avenida Norte Bis; hasta la intersección de la 6ª Avenida Norte Bis y Calle Siramá.

**9° Tramo:** Desde la intersección de la 6ª Avenida Norte Bis y Calle Siramá; hasta la intersección de la Calle Siramá y la 4ª Avenida Sur.

**10° Tramo:** Desde la intersección de la Calle Siramá y 4ª Avenida Sur; hasta la intersección de la 4ª Avenida Sur y 7ª Calle Oriente.

**c) En el Límite Sur:**

**Tramo 11°:** Desde la intersección de la 4ª Avenida Sur y 7ª Calle Oriente; hasta la intersección de la 7ª Calle Oriente y Avenida José Simeón Cañas.

**d) En el Límite Oeste:**

**Tramo 12°:** Desde la intersección de la 7ª Calle Oriente y Avenida José Simeón Cañas; hasta la intersección de la Avenida José Simeón Cañas y 3ª Calle Oriente.

**Tramo 13°:** Desde la intersección de la Avenida José Simeón Cañas y 3ª Calle Oriente; hasta la intersección de la 3ª Calle Poniente y la 1ª Avenida Sur.

**Tramo 14°:** Desde la intersección de la 3ª Calle Poniente y la 1ª Avenida Sur; hasta la intersección de la 1ª Avenida Sur y la calle Chaparrastique.

**Tramo 15°:** Desde la intersección de la 1ª Avenida Sur y Calle Chaparrastique; hasta la intersección de la Calle Chaparrastique y la 3ª Avenida Norte.





**Tramo 16°:** Desde la intersección de la Calle Chaparrastique y 3ª Avenida Norte; hasta la intersección de la 3ª Avenida Norte y 2ª Calle Poniente.

**Tramo 17°:** Desde la intersección de la 3ª Avenida Norte y 2ª Calle Poniente; hasta la intersección de la 2ª Calle Poniente y la 7ª Avenida Norte.

**Tramo 18°** Desde la intersección de la 2ª Calle Poniente y 7ª Avenida Norte; hasta la intersección de de la 7ª Avenida Norte y la 4ª Calle Poniente bis.

**Tramo 19°:** Desde la intersección de la 7ª Avenida Norte y 4ª Calle Poniente bis; hasta la intersección de la 4ª Calle Poniente bis y la 9ª Avenida Norte

**Tramo 20°:** Desde la intersección de la 4ª Calle Poniente bis y 9ª Avenida Norte; hasta la intersección de la 9ª Avenida Norte y la 6ª Calle Poniente.

**Tramo 21°:** Desde la intersección de la 9ª Avenida Norte y 6ª Calle Poniente; hasta la intersección de la 6ª Calle Poniente y la 3ª Avenida Norte.

**Tramo 22°:** Desde la intersección de la 6ª Calle Poniente y la 3ª Avenida Norte; hasta la intersección de la 3ª Avenida Norte y la 8ª Calle Poniente.

**Tramo 23°:** Desde la intersección de la 3ª Avenida Norte y 8ª Calle Poniente; hasta la intersección de la 8ª Calle Poniente y la 1ª Avenida Norte.

**Tramo 24°:** desde la intersección de la 8ª Calle Poniente y la 1ª Avenida Norte; hasta la intersección de la 1ª Avenida Norte y 10ª Calle Poniente

**Tramo 25°:** Desde la intersección de la 1ª Avenida Norte y la 10ª Calle Poniente; hasta la intersección de la 10ª Calle Poniente y la 3ª Avenida Norte



**Tramo 26°:** Desde la intersección de la 10ª Calle Poniente y la 3ª Avenida Norte; hasta la intersección de la 3ª Avenida Norte y la 12ª Calle Poniente.

En un segundo intento por establecer los límites del Centro Histórico y lograr darle una herramienta al ciudadano miguereño para proteger su riqueza cultural, el gobierno por medio del Plan maestro de la ciudad; propuso el Centro Histórico como el área de más alta concentración de edificios históricos.

Algunas de las calles que forman el Centro Histórico, en este estudio son:

- La 2ª Avenida Norte/Sur
- La 4ª Avenida Norte/Sur
- La 2ª Calle poniente/oriente hasta la 10ª Calle poniente/oriente
- Avenida Gerardo Barrios
- La 6ª Avenida norte/sur bis
- Entre otras

Finalmente y gracias al financiamiento de la Agencia Española de Cooperación Internacional (AECI), a través de CONCULTURA y específicamente con el Inventario de Bienes Culturales Inmuebles (IBCI) en el año 2000, pudo también hacer su propia delimitación del Centro Histórico de San Miguel; el cual está delimitado de la siguiente manera (de acuerdo al sistema vial de la ciudad):

- Al Norte: La 12ª Calle Poniente/Oriente
- Al Sur: La 7ª Calle Oriente
- Al Oriente: la 7ª Avenida Norte
- Al Poniente: la 8ª Avenida Norte



**Por su importancia y nivel técnico, la delimitación del Centro Histórico de San Miguel, establecida por CONCULTURA, ha sido elegido como parámetro para el siguiente Trabajo de Graduación.**

Como ya se sabe un Centro Histórico es la parte de la ciudad donde se encuentran los edificios y calles más antiguos que reflejan su origen y forma de vivir de nuestros antepasados.

El nuevo asentamiento de la ciudad de San Miguel fue diseñado siguiendo la Traza de Retícula, teniendo como máximo elemento urbano: La Plaza Grande (hoy el Parque Guzmán). Fue considerado Centro de Concentración por el intercambio comercial que hasta hoy en día sigue en apogeo.

Igualmente fue llamado Centro Hegemónico por estar ahí el poder político-religioso, hecho que se mantiene en la actualidad.

Nuestro centro histórico posee una riqueza colonial que alberga los inmuebles que han sido considerados MOJONES urbanos desde hace más de 500 años como la Iglesia y Convento “San Francisco”, El Teatro Nacional, la Catedral, la Iglesia Santo Domingo o El Rosario, entre otros.

Lastimosamente en la década de los 80’s con el conflicto armado que trajo consigo fenómenos como la migración que afectó con negatividad a la Ciudad sobre todo su medio físico; pero ya la final de esta década, la ciudad se vio estremecida por el arribo de una sociedad de consumo, en la que el desarrollo incontrolado del Espacio económico ha sido su principal característica, que ha puesto en peligro el Centro Histórico; tanto así que sitios de importancia y riqueza histórica se han perdido como lo es el Parque Barrios hoy convertido en mercado municipal.





### PLANO DE DELIMITACION DEL CENTRO HISTORICO

Fuente: CONCULTURA, Inventario de los Bienes Culturales Inmuebles (IBCI) del Centro Histórico de la Ciudad de San Miguel.



## 7. SELECCION DE BIENES CULTURALES INMUEBLES MAS REPRESENTATIVOS



## 7. SELECCIÓN DE BIENES CULTURALES INMUEBLES MAS REPRESENTATIVOS DEL CENTRO HISTORICO<sup>39</sup>

En este apartado se pretende crear el eje sobre el cual estará encaminado el análisis arquitectónico del presente Trabajo de Graduación; ya que bajo los Criterios, Valores, e Inmuebles seleccionados se dará inicio a la Etapa de Diagnóstico.

El haber efectuado el proceso investigativo de la Evolución de la Ciudad de San Miguel, permitió conocer las cualidades y características urbanas, arquitectónicas, económicas, sociales y culturales de la urbe y sus habitantes; llegando a reconocer la importancia que los Bienes Culturales Inmuebles poseen dentro de nuestra localidad y el país en general .

Partiendo de este contexto es necesario delimitar los inmuebles a estudiar, con el objetivo de llevar a cabo su valorización por Antigüedad, Tecnología, Urbanismo, Historia y Arquitectura; acentuando así su representatividad dentro del Centro Histórico y para el ciudadano miguelero.

### 7.1. Criterios de Selección de Inmuebles más Representativos.

Los criterios serán tomados de los respectivos valores que se aplican a los Bienes Culturales Inmuebles, establecidos por CONCULTURA en el Inventario de Bienes Culturales Inmuebles (IBCI).

<sup>39</sup> Manual para la Complementación de Fichas Inventario del IBCI.; CONCULTURA; El Salvador, C.A.



El término de valoración, es un concepto que ayuda a medir el significado cultural de diferentes manifestaciones, ya sean: **Tangibles** como: obras artísticas, arquitectónicas, urbanísticas; e **Intangibles** como: la lengua, las costumbres, tradiciones, entre otros. Los Inmuebles susceptibles a tener valor fueron aquellos que ayudan a la comprensión del pasado o enriquecen el presente, y que serán de valor para las futuras generaciones, según cita la Carta para la Conservación de Lugares de Valor Cultural “CARTA DE BURRA”, Australia, Consejo Internacional de Monumentos y Sitios Histórico-Artísticos (ICOMOS).

El valor cultural que poseen los Bienes Culturales Inmuebles está basado en sus características, cualidades y funciones específicas y de conjunto, por lo tanto, se admite y reconoce la dignificación y preservación de estos.

Muchas veces un inmueble posee uno o varios valores. A mayor valor asignado, mayor será la responsabilidad de conservarlo y no desvirtuarlo, para que en el futuro continúe siendo un testimonio para las futuras generaciones. En el Manual para la Complementación de la Ficha de Inventario de Inmuebles con Valor Cultural de CONCULTURA, la valorización se señala dentro de las fichas de estudio determinando el tipo de valor que posee el Inmueble, características específicas y del conjunto; estableciendo los siguientes valores:

**Valor de Antigüedad:**

Posee: Cuando el edificio haya sido construido antes de 1950 y/o tenga 50 años de existencia.

No posee: cuando no clasifica en la categoría anterior.

**Valor Tecnológico:**

Posee: Se manifiesta en los sistemas constructivos y/o elementos utilizados en una edificación relacionados con los avances tecnológicos de una época determinada.

No posee: cuando no clasifica en la categoría anterior.



**Valor Histórico:**

Relacionado con la Nación: Cuando el inmueble en estudio ha sido testigo/escenario de un acontecimiento histórico vinculado con la Nación o que sea de interés para ello.

Relacionado con la Localidad: Cuando el inmueble ha sido testigo/escenario de un acontecimiento histórico vinculado con el emplazamiento físico donde se encuentra (Ciudad, Villa, Pueblo o Región) o que sea de interés para ese ámbito.

Sitio Histórico: Cuando en el espacio físico, lote o parcela, urbano o rural, que puede ocupar un inmueble, fue testigo/escenario de un acontecimiento histórico en una época anterior a la construcción del inmueble. No posee cuando no clasifica en algunas de las categorías anteriores.

**Valor Urbano:** Se analizarán únicamente a nivel de fachada:

Elemento de significación máxima/Hito urbano o Nodo: Aquella edificación que por su presencia y escala a nivel urbano sirve de hito o mojón, o incluso que sea considerada por la población como un edificio de referencia.

Integrado con Valor Individual: Toda edificación que esté formando parte de un conjunto o de una zona con características comunes (al menos a nivel de fachada), y que además presente un valor Arquitectónico/Artístico, mayor que la haga sobresalir del conjunto.

Integrado con Valor Conjunto: Toda edificación que en forma aislada no presenta Valor Arquitectónico/Artístico, pero que se encuentre formando parte de un conjunto o de una zona con características comunes (al menos a nivel de fachada).





No integrado con Valor: Es aquella edificación que no forma parte de un conjunto o de una zona con características comunes (al menos a nivel de fachada), o que se encuentre aislada, y que presente cierto valor Arquitectónico/Artístico.

No posee: Cuando no clasifica en algunas de las categorías anteriores.

### **Valor Arquitectónico:**

Unidad/Unidad en su estilo: Cuando el inmueble posee una gran calidad Arquitectónica y Artística que constituye un todo armónico y que su esencia no esté alterada. Único Sobresaliente.

Representativo de una época: Cuando el inmueble posee una regular calidad Arquitectónica/Artística y/o que sea “ejemplo típico” de una corriente arquitectónica o constructiva de una época o período histórico determinado.

Posee algunos elementos de interés: Cuando el inmueble posee una baja calidad Arquitectónica/Artística y/o cuando únicamente conserva o posee únicamente algunos elementos de interés Artístico/Arquitectónico. Puede considerarse también ejemplos de Arquitectura Vernácula.

No posee: Cuando no clasifica en algunas de las categorías anteriores, o es mínimo el valor que posee.

## **7.2. SELECCIÓN DE INMUEBLES MAS REPRESENTATIVOS.**

La selección de los inmuebles, se hizo en base a una investigación por medio de un diseño metodológico<sup>40</sup>, estableciendo:

<sup>40</sup> Eladio Zacarías Ortez; ASI SE INVESTIGA, PASOS PARA HACER UNA INVESTIGACIÓN; 1ª Reimpresión Editorial Clásicos Roxil; Mayo 2002.



- a) La definición del tipo de estudio
- b) La determinación del universo y la muestra de estudio
- c) Elección de técnicas e instrumentos de recolección de datos
- d) Definición del plan de tabulaciones de análisis de datos.

### 7.2.1. El Tipo de Estudio

Es un estudio descriptivo y estadístico, descriptivo porque está dirigido a determinar como esta el estado de las variables (Valores) o estudios en una muestra de la población (Bienes Culturales Inmuebles), la presencia o la ausencia de algo (Valor), la frecuencia con que ocurre un fenómeno (Cantidad de valores obtenidos en un Inmueble), donde se están presentando (Centro Histórico de San Miguel); estadístico porque se tabularan los datos obtenidos de la muestra.

Estas investigaciones brindan las bases cognoscitivas para las etapas posteriores para el presente Trabajo de Graduación.

### 7.2.2. Determinación del Universo y la Muestra

En toda investigación es necesario elegir una población o grupo en que el estudio se realizará, para ello se utilizarán los términos “universo” y “muestra”. El universo se define como: “la totalidad de individuos o elementos de los cuales pueden representarse determinadas características susceptibles de ser estudiadas”. En nuestro estudio el universo será: el “Centro Histórico de la Ciudad de San Miguel”.



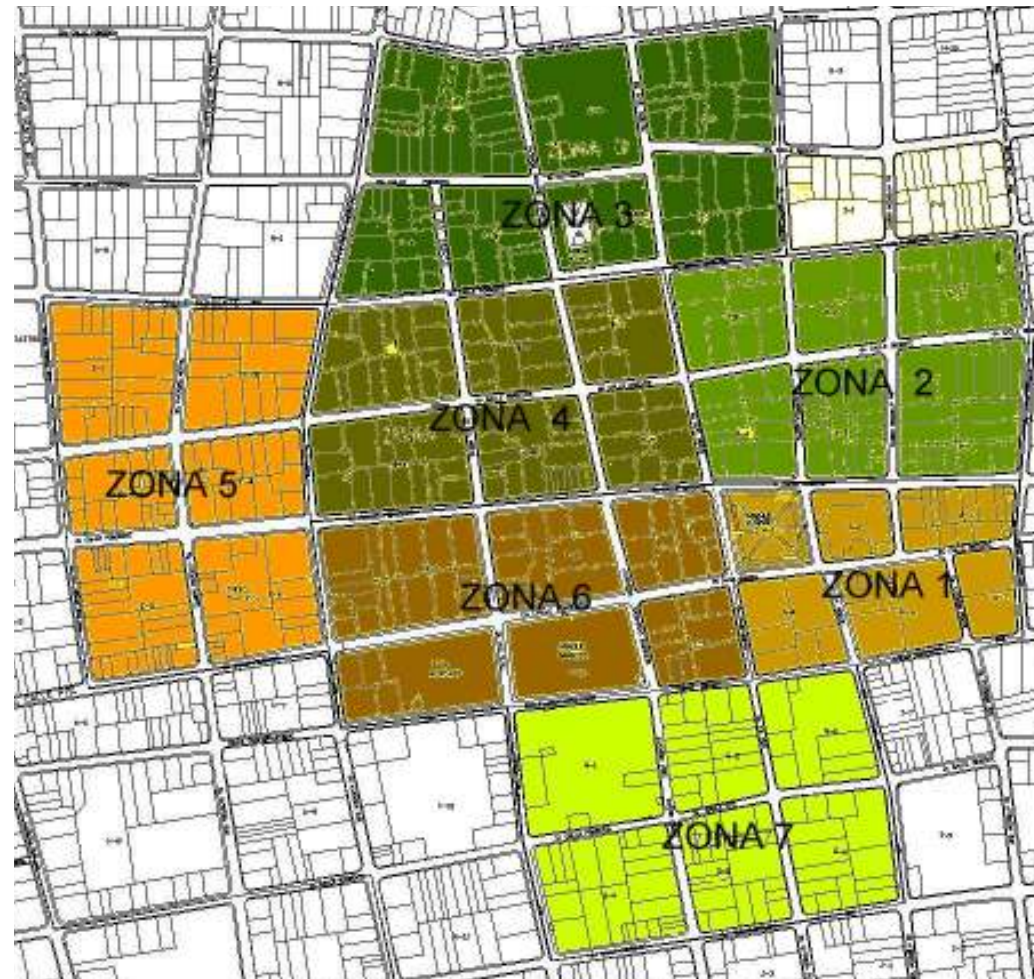

**Plano de Delimitación de Zonas en Área Estricta del Centro Histórico de la Ciudad de San Miguel.**  
 Fuente: CONCULTURA, Inventario de los Bienes Culturales Inmuebles (IBCI) del Centro Histórico de la Ciudad de San Miguel



La muestra es una reunión de unidades de estudio que forman una parte representativa de la población del universo, como un medio para conocer las características de la población; para el caso, la muestra será: un número determinado de Inmuebles por cada Uso Urbano.

Esta muestra es representativa de la población para poder hacer generalizaciones válidas, teniendo el cuidado de realizar un muestro tipo dirigido, el cual como sugiere su nombre utiliza muestras dirigidas o adaptadas, en lo que juega un papel muy importante el juicio y la experiencia del investigador, identificando aquellas unidades representativas de la población (Bienes Culturales Inmuebles), de acuerdo a los conocimientos, resguardando unidades que pueden proporcionar datos relevantes para el estudio propuesto y que en un muestro aleatorio se corre el riesgo de que queden fuera.

### **7.2.3. Selección de Técnicas e Instrumentos de Recolección de Datos.**

Observar en cada muestra el comportamiento de las variables a estudiar, es decir, observar en cada Bien Cultural Inmueble los resultados que obtuvo en la etapa de Valorización dentro de la ficha de estudio IBCI.

Tal como se explico en los criterios de selección, la variable de Valorización se divide en: Antigüedad, Tecnología, Urbanismo, Historia y Arquitectura; acentuando la representatividad del Inmueble, dentro del Centro Histórico y para la población migueleña. La observación se realizara en la fichas del Inventario de Bienes Culturales Inmuebles de CONCULTURA.

### **7.2.4. Plan de Tabulación de Datos.**

En este apartado se determina que resultados de las variables se presentaran y que relaciones entre esas variables se necesitan para responder al problema y objetivos planteados. En la tabulación se



plantean un cuadro estadístico, que atendiendo a los objetivos de la observación, permite la presentación de los datos en forma sistemática.

La tabla de Valorización, es el instrumento mediante el cual se elaborara el estudio, esta compuesta por el grupo de valores establecidos por el IBCI. Partiendo de una ponderación máxima del 100 por ciento, se distribuye equitativamente entre los cinco valores, cada valor distribuye su 20% entre la cantidad de variables que contiene, según su escala de importancia.

Cada inmueble sometido marca sus valores, sumando la cantidad y porcentaje de este para obtener su clasificación de representatividad dentro del Centro Histórico de la Ciudad de San Miguel.

A continuación se muestra el Sistema de Valorización de los Inmuebles del Centro Histórico de San Miguel, mediante el cual se obtuvieron los cuatro Inmuebles de mayor representatividad, presentados en la respectiva tabla resumen.



TABULACIÓN DE DATOS OBTENIDOS DE LA OBSERVACION DE LA VARIABLE VALORIZACIÓN EN LAS FICHAS DEL IBCI DE CONCULTURA																		
ZONA 1																		
USO URBANO	INMUEBLE	VALOR														SUMA	%	
		ANTIGUEDAD		TECNOLOGICO		URBANO				HISTORICO			ARQUITECTONICO					
		20%		20%		20%				20%			20%					
		EX	IN	EX	IN	ESMIRU	IVI	IVC	NIV	RH	RL	SH	U/UE	RE	PEI			
10%	10%	10%	10%	4%	6%	4%	2%	8,67%	6,67%	4,66%	8,67%	6,67%	4,66%					
RECREATIVO	PARQUE OUDMAN	10				8											2	19
VIVIENDA																		

**ANALISIS ARQUITECTONICO DE LOS BIENES CULTURALES INMUEBLES MAS REPRESENTATIVOS DEL CENTRO HISTORICO DE LA CIUDAD DE SAN MIGUEL**



TABULACIÓN DE DATOS OBTENIDOS DE LA OBSERVACION DE LA VARIABLE VALORIZACIÓN EN LAS FICHAS DEL IBCI DE CONCLUTURA																		
USO URBANO	INMUEBLE	VALOR														SUMA	%	
		ANTIGÜEDAD		TECNOLOGICO		URBANO				HISTORICO			ARQUITECTONICO					
		20%		20%		20%				20%			20%					
		EX	IN	EX	IN	ESMHU	IVI	IVC	NIV	RN	RL	SH	U/UE	RE	PEI			
10%	10%	10%	10%	8%	6%	4%	2%	8,67%	6,67%	4,66%	8,67%	6,67%	4,66%					
INSTITUCIONAL	ALCALDIA MUNICIPAL DE SAN MIGUEL	10	10	10	10	8							6,67		8,67		7	63,34
	POLICIA MUNICIPAL	10						4								4,66	3	18,66
	BIBLIOTECA MUNICIPAL	10						4								4,66	3	18,66
	TEATRO FRANCISCO GAVIDIA	10				8				8,67	6,67		8,67				4	42,01
	MINISTERIO DE HACIENDA	10					6							6,67			3	22,67
	INSTITUTO GENERAL GERARDO BARRIOS 2	10						4								4,66	3	18,66
COMERCIO	COMERCIAL RONALD	10						4							6,67		3	20,67
	CAFETERIA PERLA, AGENCIA D VIAJES LEMAN'S	10						4								4,66	3	18,66
	FARMACIA RAMIREZ	10							2							4,66	3	16,66
	OFICINA CONTABLE	10						4								4,66	3	18,66
	COMEDOR Y REPUESTOS LA FE	10						4								4,66	3	18,66
	VIVIENDA PARTICULAR	10						4								4,66	3	18,66
	LA CASA DEL DEPORTE	10						4								4,66	3	18,66

**ANALISIS ARQUITECTONICO DE LOS BIENES CULTURALES INMUEBLES MAS REPRESENTATIVOS DEL CENTRO HISTORICO DE LA CIUDAD DE SAN MIGUEL**

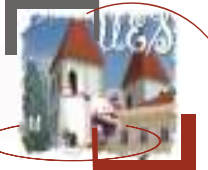





TABULACIÓN DE DATOS OBTENIDOS DE LA OBSERVACION DE LA VARIABLE VALORIZACIÓN EN LAS FICHAS DEL IBI DE CONCULTURA																		
ZONA 2																		
USO URBANO	INMUEBLE	VALOR														SUMA	%	
		ANTIGUEDAD		TECNOLOGICO		URBANO				HISTORICO			ARQUITECTONICO					
		20%		20%		20%				20%			20%					
		EX	IN	EX	IN	ESMIRU	IVI	IVC	NIV	RN	RL	SH	U/DE	RE	PEI			
10%	10%	10%	10%	4%	6%	4%	2%	8,67%	6,67%	4,66%	8,67%	6,67%	4,66%					
RECREATIVO																		
	VIVIENDA	VIVIENDA PARTICULAR	10						4						5,67		3	20,67
		VIVIENDA PARTICULAR	10						4						4,66		3	18,99
		VIVIENDA PARTICULAR	10						4						4,66		3	18,99
		VIVIENDA PARTICULAR	10	10					4						6,67	4,66	4	35,33
		VIVIENDA PARTICULAR	10						4						4,66		3	18,99
		VIVIENDA PARTICULAR	10						4						4,66		3	18,99
		VIVIENDA PARTICULAR	10					5	4						5,67		4	28,67
		VIVIENDA PARTICULAR	10						4						5,67		3	20,67
		VIVIENDA PARTICULAR	10						4						4,66		3	18,99
VIVIENDA PARTICULAR		10	10					4						5,67	4,66	5	35,33	
VIVIENDA PARTICULAR	10						4						4,66		3	18,99		
VIVIENDA PARTICULAR	10						4						4,66		3	18,99		

**ANALISIS ARQUITECTONICO DE LOS BIENES CULTURALES INMUEBLES MAS REPRESENTATIVOS DEL CENTRO HISTORICO DE LA CIUDAD DE SAN MIGUEL**



TABULACIÓN DE DATOS OBTENIDOS DE LA OBSERVACION DE LA VARIABLE VALORIZACIÓN EN LAS FICHAS DEL IBCI DE CONCLUTURA																	
USO URBANO	INMUEBLE	VALOR														SUMA	%
		ANTIGÜEDAD		TECNOLOGICO		URBANO				HISTORICO			ARQUITECTONICO				
		20%		20%		20%				20%			20%				
		EX	IN	EX	IN	ESM/HU	IVI	IVC	NIV	RN	RL	SH	U/UE	RE	PEI		
10%	10%	10%	10%	8%	6%	4%	2%	8,67%	6,67%	4,66%	8,67%	6,67%	4,66%				
INSTITUCIONAL	INSTITUTO MIGUELEÑO DE COMERCIO	10						4						4,66		3	18,66
	INSTITUTO MIGUELEÑO DE COMERCIO	10	10					4						6,67	4,66	5	35,33
COMERCIO	CENTRO ACADEMICO DE INGLES	10						4						6,67		3	20,67
	INDUSTRIAS OPTICAS, S.A.	10						4						6,67		3	20,67
	PLAZA CENTRO COMERCIAL CHARLAIX	10					6							6,67		3	22,67
	ALMACEN JOSE N. BATARSE S.A. DE C.V.	10	10					4							4,66	4	28,66
	FERRETERIA CHATARRA	10						4						4,66		3	18,66
	COMEDOR Y PUPUSERIA CHILITA	10	10					4						6,67	4,66	5	35,33
	TIENDA DAYANNA	10						4						4,66		3	18,66
	REFRIGERACIÓN ICEBERG	10						4						6,67		3	20,67
	COMERCIAL ROMERO								2					6,67		2	8,67
	OF. CONTABLE Y AGENCIA TRAVE'S	10						4							4,66	3	18,66
	COMERCIAL FLORES TURCIOS	10	10					4						6,67		4	30,67
	FOTO LAB CRISONINO	10						4							4,66	3	18,66
	CASA GUTHE'S	10						4						6,67		3	20,67
	CREACIONES BETTY	10	10					4						6,67	4,66	5	35,33
	BODEGA COMERCIAL DURAN	10	10					4						6,67		4	30,67
	FOTO COLOR LAB- RODRIGUEZ	10						4						6,67		3	20,67
	COMERCIAL SALGADO Y CREACIONES MARELIN	10						4							4,66	3	18,66
	CASA DE LA NOVIA VICTORIA, ROMERO Y CRUZ	10						4						6,67		3	20,67
	COMERCIAL ANABEL	10						4							4,66	3	18,66
	COLEGIO CRIST 14 DE ABRIL Y VARIEDADES FAT	10	10					4							4,66	4	28,66
CHISPAS Y CENTRO NATURISTA	10						4							4,66	3	18,66	
CENTRO DE PINTURAS	10						4						6,67		3	20,67	
CONSTRUCTORA RIO GRANDE Y PORTIK TOURS	10						4						6,67		3	20,67	

**ANALISIS ARQUITECTONICO DE LOS BIENES CULTURALES INMUEBLES MAS REPRESENTATIVOS DEL CENTRO HISTORICO DE LA CIUDAD DE SAN MIGUEL**

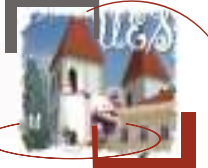

TABULACIÓN DE DATOS OBTENIDOS DE LA OBSERVACION DE LA VARIABLE VALORIZACIÓN EN LAS FICHAS DEL IBCI DE CONCULTURA																				
USO URBANO	INMUEBLE	VALOR														SUMA	%			
		ANTIGÜEDAD		TECNOLOGICO		URBANO				HISTORICO			ARQUITECTONICO							
		EX	IN	EX	IN	ESM/HU	IVI	IVC	NIV	RN	RL	SH	U/UE	RE	PEI					
		10%	10%	10%	10%	8%	6%	4%	2%	8,67%	6,67%	4,66%	8,67%	6,67%	4,66%					
RELIGIOSO	IGLESIA NTRA. SEÑORA DEL ROSARIO Y CP	10	10			8								4,66		6,67		5	39,33	

EX- EXTERIOR; IN- INTERIOR; ESM/HU- ELEMENTO DE SIGNIFICACIÓN MÁXIMA/HITO URBANO; IVI- INTEGRADO CON VALOR INDIVIDUAL; IVC- INTEGRADO CON VALOR CONJUNTO; NIV-NO INTEGRADO CON VALOR; RN- RELACIONADO CON LA REGION; RL- RELACIONADO CON LA LOCALIDAD; SH- SITIO HISTORICO; U/UE- UNIDAD/UNIDAD EN SU ESTILO; RE- REPRESENTATIVO DE UNA EPOCA; PEI- POSEE ALGUNOS ELEMENTOS DE INTERES.

**ANÁLISIS ARQUITECTÓNICO DE LOS BIENES CULTURALES INMUEBLES MÁS REPRESENTATIVOS DEL CENTRO HISTÓRICO DE LA CIUDAD DE SAN MIGUEL**



TABULACIÓN DE DATOS OBTENIDOS DE LA OBSERVACION DE LA VARIABLE VALORIZACIÓN EN LAS FICHAS DEL IBCI DE CONCLUTURA																		
ZONA 3																		
USO URBANO	INMUEBLE	VALOR														SUMA	%	
		ANTIGÜEDAD		TECNOLOGICO		URBANO				HISTORICO			ARQUITECTONICO					
		20%		20%		20%				20%			20%					
		EX	IN	EX	IN	ESMAHU	IVI	IVC	NIV	RN	RL	SH	U/UE	RE	PEI			
10%	10%	10%	10%	8%	6%	4%	2%	8,67%	6,67%	4,66%	8,67%	6,67%	4,66%					
RECREATIVO																		
	VIVIENDA	VIVIENDA PARTICULAR	10						4						4,66			18,66
		VIVIENDA PARTICULAR	10						4				6,67					20,67
		VIVIENDA PARTICULAR	10						4						4,66			18,66
		VIVIENDA PARTICULAR	10						4						4,66			18,66
		VIVIENDA PARTICULAR	10						4						4,66			18,66
		VIVIENDA PARTICULAR	10						4				6,67					20,67
		VIVIENDA PARTICULAR	10						4				6,67					20,67
		VIVIENDA PARTICULAR	10	10					4				6,67		4,66			35,33
		VIVIENDA PARTICULAR	10						4						4,66			18,66
VIVIENDA PARTICULAR		10							2					4,66			18,66	

**ANALISIS ARQUITECTONICO DE LOS BIENES CULTURALES INMUEBLES MAS REPRESENTATIVOS DEL CENTRO HISTORICO DE LA CIUDAD DE SAN MIGUEL**



TABULACIÓN DE DATOS OBTENIDOS DE LA OBSERVACION DE LA VARIABLE VALORIZACIÓN EN LAS FICHAS DEL IBCI DE CONCULTURA																	
USO URBANO	INMUEBLE	VALOR														SUMA	%
		ANTIGÜEDAD		TECNOLOGICO		URBANO				HISTORICO			ARQUITECTONICO				
		20%		20%		20%				20%			20%				
		EX	IN	EX	IN	ESM/HU	IVI	IVC	NIV	RN	RL	SH	U/UE	RE	PEI		
10%	10%	10%	10%	8%	6%	4%	2%	8.67%	6.67%	4.66%	8.67%	6.67%	4.66%				
INSTITUCIONAL	F.I.P.R.O	10						4							4,66	18,66	
	I.S.P.M., HOSPICIO HOGAR DOLORES DE SOUZA	10						4					6,67		20,67		
	L.N.B. Y AGENCIA LOTIN	10						4						4,66	18,66		
	L.N.B. Y AGENCIA LOTIN	10						4						4,66	18,66		
COMERCIO	FARMACIA NUEVA JERUSALEN	10						4							4,66	18,66	
	MODAS ROXANA	10						4							4,66	18,66	
	FUNERALES SAN MIGUEL	10						4							4,66	18,66	
	SALA DE BELLEZA Y CURIOSIDADES ARACELY	10						4					6,67		20,67		
	PULPERIA LA ABEJA	10						4					6,67		20,67		
	LOS NARANJOS	10	10					4					6,67		30,67		
	CENTRO MODULAR DE COMPUTACION	10						4						4,66	18,66		
	CERVECERIA GAVIOTA Y LACTEOS PRADERA	10						4						4,66	18,66		
	PELUQUERIA SAN JOSE	10						4						4,66	18,66		
	MOTO FACIL	10						4					6,67		20,67		
	FOTOCOPIAS LANIER MITA 3M	10						4						4,66	18,66		
	INSTITUTO CATOLICO DE ORIENTE															0,00	
	CONSTRUHOGAR S.A. DE C.V.	10						4					6,67		20,67		
	ALUMICIELOS DE ORIENTE	10						4						4,66	18,66		
	DISCOTEC MOVIL PAOLA	10	10					4					6,67		30,67		
	ESCUELA INTERNACIONAL DE COMERCIO	10						4						4,66	18,66		
	DESTILERIA LA MIGUELEÑA	10						4						4,66	18,66		
	DISEÑO, CONST. Y SUPERV. ING. DAVID CHAVEZ	10						4						4,66	18,66		
	BODEGA INDUFOAM	10						4					6,67		20,67		
	COMERCIAL LA CIMA	10						4						4,66	18,66		
LICEO DR. LUIS MANUEL ESCAMILLA	10						4						4,66	18,66			

**ANALISIS ARQUITECTONICO DE LOS BIENES CULTURALES INMUEBLES MAS REPRESENTATIVOS DEL CENTRO HISTORICO DE LA CIUDAD DE SAN MIGUEL**

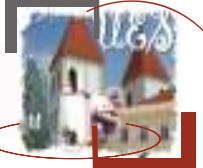

TABULACIÓN DE DATOS OBTENIDOS DE LA OBSERVACION DE LA VARIABLE VALORIZACIÓN EN LAS FICHAS DEL IBCI DE CONCULTURA																		
USO URBANO	INMUEBLE	VALOR														SUMA	%	
		ANTIGÜEDAD		TECNOLOGICO		URBANO				HISTORICO			ARQUITECTONICO					
		20%		20%		20%				20%			20%					
		EX	IN	EX	IN	ESM/HU	IVI	IVC	NIV	RN	RL	SH	U/UE	RE	PEI			
10%	10%	10%	10%	8%	6%	4%	2%	8.67%	6.67%	4.66%	8.67%	6.67%	4.66%					
RELIGIOSO	IGLESIA SAN FRANCISCO	10	10			8							6,67			6,67		41,34

EX- EXTERIOR; IN- INTERIOR; ESM/HU- ELEMENTO DE SIGNIFICACIÓN MÁXIMA/HITO URBANO; IVI- INTEGRADO CON VALOR INDIVIDUAL; IVC- INTEGRADO CON VALOR CONJUNTO; NIV-NO INTEGRADO CON VALOR; RN- RELACIONADO CON LA REGION; RL- RELACIONADO CON LA LOCALIDAD; SH- SITIO HISTORICO; U/UE- UNIDAD/UNIDAD EN SU ESTILO; RE- REPRESENTATIVO DE UNA EPOCA; PEI- POSEE ALGUNOS ELEMENTOS DE INTERES.

**ANÁLISIS ARQUITECTÓNICO DE LOS BIENES CULTURALES INMUEBLES MÁS REPRESENTATIVOS DEL CENTRO HISTÓRICO DE LA CIUDAD DE SAN MIGUEL**



TABULACIÓN DE DATOS OBTENIDOS DE LA OBSERVACION DE LA VARIABLE VALORIZACIÓN EN LAS FICHAS DEL IBCI DE CONCULTURA																	
ZONA 4																	
USO URBANO	INMUEBLE	VALOR														SUMA	%
		ANTIGÜEDAD		TECNOLOGICO		URBANO				HISTORICO			ARQUITECTONICO				
		20%		20%		20%				20%			20%				
		EX	IN	EX	IN	ESM/HU	IVI	IVC	NIV	RN	RL	SH	U/UE	RE	PEI		
10%	10%	10%	10%	8%	6%	4%	2%	8,67%	6,67%	4,66%	8,67%	6,67%	4,66%				
RECREATIVO																	
VIVIENDA	VIVIENDA PARTICULAR	10						4						6,67		3	
	PORTAL PRUNERA -VIVIENDA PARTICULAR	10					6						8,67		3		

**ANALISIS ARQUITECTONICO DE LOS BIENES CULTURALES INMUEBLES MAS REPRESENTATIVOS DEL CENTRO HISTORICO DE LA CIUDAD DE SAN MIGUEL**



TABULACIÓN DE DATOS OBTENIDOS DE LA OBSERVACION DE LA VARIABLE VALORIZACIÓN EN LAS FICHAS DEL IBCI DE CONCULTURA																	
USO URBANO	INMUEBLE	VALOR														SUMA	%
		ANTIGÜEDAD		TECNOLOGICO		URBANO				HISTORICO			ARQUITECTONICO				
		20%		20%		20%				20%			20%				
		EX	IN	EX	IN	ESM/HU	IVI	IVC	NIV	RN	RL	SH	U/UE	RE	PEI		
10%	10%	10%	10%	8%	6%	4%	2%	8,67%	6,67%	4,66%	8,67%	6,67%	4,66%				
INSTITUCIONAL	CINE GAVIDIA								2							2	6,67
	PORTAL PRUNERA-REG DE RAIZ E HIPOTECA	10					6						8,67	6,67		3	24,67
	ESC URB MIXTA UNIF MARIA ESCOBAR GALINDO	10	10					4						6,67		4	30,67
COMERCIO	MUNDIAL DE REPUESTOS	10						4						6,67		3	20,67
	CONSULTORIO MATERNO INFANTIL	10							2						4,66	3	16,66
	GOLDEN GYM	10						4						6,67		3	20,67
	DESPACHO LIC. JESUS LOPEZ	10						4						6,67		3	20,67
	SALA DE BELLEZA LUISA ELENA	10						4							4,66	3	18,66
	DESPACHO DR. HECTOR SEGOVIA	10						4						6,67		3	20,67
	COLEGIO ALBERT EINSTEIN	10						4							4,66	3	18,66
	CERAMICAS HUGUITO Y VARIEDADES LIZAMA	10						4						6,67		3	20,67
	LA ZONA LIBRE	10					6							6,67		3	22,67
	PORTAL PRUNERA -ESC. INT. DE COM. Y COMP.	10					6						8,67	6,67		3	24,67
	VENTA DE MADERA FIBRAN	10						4						6,67		3	20,67
	LIBRERÍA Y PAPELERIA UTILESA	10						4		8,67					4,66	4	27,33
	SALA DE BELLEZA Y COMERCIAL AMC	10						4						6,67		3	20,67
	OPTICA MEDICA	10						4							4,66	3	18,66
	SALA DE BELLEZA CLAUDIA	10						4							4,66	3	18,66
	BAZAR Y CONFECIONES ELIZABETH NEMO	10						4									# VALOR!
	CENTRO DE TELAS	10						4							4,66	3	18,66
	PELUQUERIA PRINCIPAL	10						4							4,66	3	18,66
	SIN NOMBRE	10						4						6,67		3	20,67
	OMNISPORT Y COMERCIAL SAN MIGUEL	10						4						6,67	4,66	4	25,33
CALZADO ESCOBAR	10						4						6,67		3	20,67	
DESPACHO DR. TORRES Y FOTO NELSON	10						4							4,66	3	18,66	

**ANALISIS ARQUITECTONICO DE LOS BIENES CULTURALES INMUEBLES MAS REPRESENTATIVOS DEL CENTRO HISTORICO DE LA CIUDAD DE SAN MIGUEL**

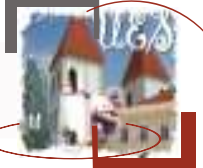



TABULACIÓN DE DATOS OBTENIDOS DE LA OBSERVACION DE LA VARIABLE VALORIZACIÓN EN LAS FICHAS DEL IBCI DE CONCLTURA																	
USO URBANO	INMUEBLE	VALOR														SUMA	%
		ANTIGÜEDAD		TECNOLOGICO		URBANO				HISTORICO			ARQUITECTONICO				
		20%		20%		20%				20%			20%				
		EX	IN	EX	IN	ESM/HU	IVI	IVC	NIV	RN	RL	SH	U/UE	RE	PEI		
10%	10%	10%	10%	8%	6%	4%	2%	8,67%	6,67%	4,66%	8,67%	6,67%	4,66%				
RELIGIOSO																	

EX= EXTERIOR; IN= INTERIOR; ESM/HU= ELEMENTO DE SIGNIFICACIÓN MÁXIMA/HITO URBANO; IVI= INTEGRADO CON VALOR INDIVIDUAL; IVC= INTEGRADO CON VALOR CONJUNTO; NIY=NO INTEGRADO CON VALOR; RN= RELACIONADO CON LA REGION; RL= RELACIONADO CON LA LOCALIDAD; SH= SITIO HISTORICO; U/UE= UNIDAD/UNIDAD EN SU ESTILO; RE= REPRESENTATIVO DE UNA EPOCA; PEI= POSEE ALGUNOS ELEMENTOS DE INTERES.

**ANÁLISIS ARQUITECTÓNICO DE LOS BIENES CULTURALES INMUEBLES MÁS REPRESENTATIVOS DEL CENTRO HISTÓRICO DE LA CIUDAD DE SAN MIGUEL**



TABULACIÓN DE DATOS OBTENIDOS DE LA OBSERVACION DE LA VARIABLE VALORIZACIÓN EN LAS FICHAS DEL IBCI DE CONCULTURA																	
ZONA 5																	
USO URBANO	INMUEBLE	VALOR														SUMA	%
		ANTIGÜEDAD		TECNOLOGICO		URBANO				HISTORICO			ARQUITECTONICO				
		20%		20%		20%				20%			20%				
		EX	IN	EX	IN	ESM/HU	IVI	IVC	NIV	RN	RL	SH	U/UE	RE	PEI		
10%	10%	10%	10%	8%	6%	4%	2%	8,67%	6,67%	4,66%	8,67%	6,67%	4,66%				
RECREATIVO																	
	VIVIENDA	CASA PARTICULAR	10						4							4,66	18,66
		CASA PARTICULAR	10						4							4,66	18,66
		CASA PARTICULAR	10						4							4,66	18,66
		CASA PARTICULAR	10						4							4,66	18,66
		CASA PARTICULAR	10						4							4,66	18,66
		CASA PARTICULAR	10	10					4					8,67		4,66	37,33
		CASA PARTICULAR	10						4							4,66	18,66
		CASA PARTICULAR	10						4							4,66	18,66

**ANALISIS ARQUITECTONICO DE LOS BIENES CULTURALES INMUEBLES MAS REPRESENTATIVOS DEL CENTRO HISTORICO DE LA CIUDAD DE SAN MIGUEL**

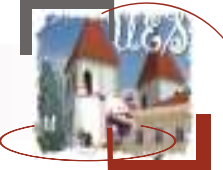

TABULACIÓN DE DATOS OBTENIDOS DE LA OBSERVACION DE LA VARIABLE VALORIZACIÓN EN LAS FICHAS DEL IBCI DE CONJUNTURA																		
USO URBANO	INMUEBLE	VALOR														SUMA	%	
		ANTIGUEDAD		TECNOLOGICO		URBANO				HISTORICO			ARQUITECTONICO					
		20%		20%		20%				20%			20%					
		EX	IN	EX	IN	ESMUN	IV	IVC	NIV	RN	RL	SH	UDE	RE	PEI			
10%	50%	50%	10%	8%	6%	4%	2%	5,67%	5,67%	4,66%	5,67%	5,67%	4,66%					
INSTITUCIONAL																		
	COMERCIO	REPARACION DE BICICLETAS LA POPULAR	10						4						6,67			20,67
		TELE AUDIO	10						4							4,66		15,66
		MATERIALES ELECTRICOS PORTILLO	10						4									14
		CASA RUIZ No.5	10						4							4,66		15,66
		FLORISTERIA Y ELECTRONICA	10						4							4,66		15,66
		REPARACION DE BICICLETAS LA POPULAR	10	10					4							4,66		25,66
		10000 LLAVES CERAJERIA	10							2						4,66		15,66
		CAFETERIA	10						4							4,66		15,66
		JOYERIA Y RELÓJERIA	10						4						6,67			20,67
		FARMACIA CENTRAL	10						4							4,66		15,66
		PIELES SANTA FE	10						4							4,66		15,66
		OPTICAS FRANKLIN	10						4							4,66		15,66
		FARMACIA LA BOTICA Y BOUTIQUE SCANDLO	10						4							4,66		15,66
		OPTICA Y SOMBETERIA	10						4						6,67			20,67
AGENCIA DE VIAJES		10						4							4,66		15,66	
FARMACIA BRAZIL	10						4							4,66		15,66		
OPTICA SOL	10						4						6,67			20,67		
FOTO JOSUE	10						4							4,66		15,66		
CLINICAS MEDICAS	10						4							4,66		15,66		
JOYERIA REYDA	10						4							4,66		15,66		
JOYERIA LIBERTY	10						4						6,67			20,67		

**ANALISIS ARQUITECTONICO DE LOS BIENES CULTURALES INMUEBLES MAS REPRESENTATIVOS DEL CENTRO HISTORICO DE LA CIUDAD DE SAN MIGUEL**

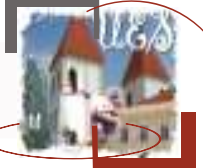

TABULACIÓN DE DATOS OBTENIDOS DE LA OBSERVACION DE LA VARIABLE VALORIZACIÓN EN LAS FICHAS DEL IBCI DE CONCULTURA																		
USO URBANO	INMUEBLE	VALOR														SUMA	%	
		ANTIGÜEDAD		TECNOLOGICO		URBANO				HISTORICO			ARQUITECTONICO					
		20%		20%		20%				20%			20%					
		EX	IN	EX	IN	ESM/HU	IVI	IVC	NIV	RN	RL	SH	U/UE	RE	PEI			
		10%	10%	10%	10%	8%	6%	4%	2%	8,67%	6,67%	4,66%	8,67%	6,67%	4,66%			
RELIGIOSO																		

EX= EXTERIOR; IN= INTERIOR; ESM/HU= ELEMENTO DE SIGNIFICACIÓN MÁXIMA/HITO URBANO; IVI= INTEGRADO CON VALOR INDIVIDUAL; IVC= INTEGRADO CON VALOR CONJUNTO;  
 NIV=NO INTEGRADO CON VALOR; RN= RELACIONADO CON LA REGION; RL= RELACIONADO CON LA LOCALIDAD; SH= SITIO HISTORICO; U/UE= UNIDAD/UNIDAD EN SU ESTILO;  
 RE= REPRESENTATIVO DE UNA EPOCA; PEI= POSEE ALGUNOS ELEMENTOS DE INTERES.

**ANALISIS ARQUITECTONICO DE LOS BIENES CULTURALES INMUEBLES MAS REPRESENTATIVOS DEL CENTRO HISTORICO DE LA CIUDAD DE SAN MIGUEL**



TABULACIÓN DE DATOS OBTENIDOS DE LA OBSERVACION DE LA VARIABLE VALORIZACIÓN EN LAS FICHAS DEL IBCI DE CONCULTURA																		
ZONA 6																		
USO URBANO	INMUEBLE	VALOR														SUMA	%	
		ANTIGÜEDAD		TECNOLOGICO		URBANO				HISTORICO			ARQUITECTONICO					
		20%		20%		20%				20%			20%					
		EX	IN	EX	IN	ESM/HU	IVI	IVC	NIV	RN	RL	SH	U/UE	RE	PEI			
10%	10%	10%	10%	8%	6%	4%	2%	8,67%	6,67%	4,66%	8,67%	6,67%	4,66%					
RECREATIVO																		
VIVIENDA	PALACIO ARZOBISPOL								4					6,67			4,66	15,33

**ANALISIS ARQUITECTONICO DE LOS BIENES CULTURALES INMUEBLES MAS REPRESENTATIVOS DEL CENTRO HISTORICO DE LA CIUDAD DE SAN MIGUEL**



TABULACIÓN DE DATOS OBTENIDOS DE LA OBSERVACION DE LA VARIABLE VALORIZACIÓN EN LAS FICHAS DEL IBCI DE CONCLUTURA																		
USO URBANO	INMUEBLE	VALOR														SUMA	%	
		ANTIGÜEDAD		TECNOLOGICO		URBANO				HISTORICO			ARQUITECTONICO					
		20%		20%		20%				20%			20%					
		EX	IN	EX	IN	ESM/HU	IVI	IVC	NIV	RN	RL	SH	U/UE	RE	PEI			
10%	10%	10%	10%	8%	6%	4%	2%	8,67%	6,67%	4,66%	8,67%	6,67%	4,66%					
INSTITUCIONAL																		
COMERCIO	SALA DE BELLEZA LORENA	10						4								4,66	18,66	
	TELAS LISAS Y ESTAMPADAS	10						4								4,66	18,66	
	CASA DONDE NACIO JUAN JOSE CAÑAS	10	10					4		8,67				6,67			39,34	
	CASA JULIO Y CALZADO LETY	10						4						6,67			20,67	
	CARLOS CHATARA	10						4								4,66	18,66	
	VENTA DE CALZADO PAR - 2	10						4								4,66	18,66	
	SCOTIANBANK						6									4,66	10,66	
	BANCO UNO	10					6									4,66	20,66	
	PORTAL KUNINY - PUPUSERIA	10							2	8,67			8,67				29,34	
	COMERCIAL HOLGUITA	10						4						6,67			20,67	
	PLASTICOS Y ALUMINIOS	10						4						6,67			20,67	
	COMERCIAL	10						4						6,67			20,67	
	JOYERIA ALEJANDRINA	10						4								4,66	18,66	
	PARQUE GERARDO BARRIOS	10					8					4,66					22,66	
	NOVEDADES ROBERT	10								2	8,67					4,66	25,33	
GLORIA'S SHOP	10							4						6,67		20,67		

**ANALISIS ARQUITECTONICO DE LOS BIENES CULTURALES INMUEBLES MAS REPRESENTATIVOS DEL CENTRO HISTORICO DE LA CIUDAD DE SAN MIGUEL**



TABULACIÓN DE DATOS OBTENIDOS DE LA OBSERVACION DE LA VARIABLE VALORIZACIÓN EN LAS FICHAS DEL IBCI DE CONCULTURA																	
USO URBANO	INMUEBLE	VALOR														SUMA	%
		ANTIGUEDAD		TECNOLOGICO		URBANO				HISTORICO			ARQUITECTONICO				
		20%		20%		20%				20%			20%				
		EX	IN	EX	IN	ESMHI	IVI	IVC	IVJ	RN	RL	SH	U/UE	RE	PEI		
10%	10%	10%	10%	11%	6%	4%	2%	8.67%	6.67%	4.66%	8.67%	6.67%	4.66%				
RELIGIOSO																	

EX= EXTERIOR; IN= INTERIOR; ESMHI= ELEMENTO DE SIGNIFICACIÓN MÁXIMA/RITO URBANO; IVI= INTEGRADO CON VALOR INDIVIDUAL; IVC= INTEGRADO CON VALOR CONJUNTO; IVJ=NO INTEGRADO CON VALOR; RN= RELACIONADO CON LA RESION; RL= RELACIONADO CON LA LOCALIDAD; SH= SITIO HISTORICO; U/UE= UMDADUNIDAD EN SU ESTILO; RE= REPRESENTATIVO DE UNA EPOCA; PEI= POSEE ALGUNOS ELEMENTOS DE INTERES.

**ANALISIS ARQUITECTONICO DE LOS BIENES CULTURALES INMUEBLES MAS REPRESENTATIVOS DEL CENTRO HISTORICO DE LA CIUDAD DE SAN MIGUEL**



TABULACIÓN DE DATOS OBTENIDOS DE LA OBSERVACION DE LA VARIABLE VALORIZACIÓN EN LAS FICHAS DEL IBCI DE CONCLUTURA																	
ZONA 7																	
USO URBANO	INMUEBLE	VALOR														SUMA	%
		ANTIGÜEDAD		TECNOLOGICO		URBANO				HISTORICO			ARQUITECTONICO				
		20%		20%		20%				20%			20%				
		EX	IN	EX	IN	ESM/HU	IVI	IVC	NIV	RN	RL	SH	U/UE	RE	PEI		
10%	10%	10%	10%	8%	6%	4%	2%	8,67%	6,67%	4,66%	8,67%	6,67%	4,66%				
RECREATIVO																	
VIVIENDA	VIVIENDA PARTICULAR	10						4							4,66	3	18,66
	VIVIENDA PARTICULAR	10						4							4,66	3	18,66
	VIVIENDA PARTICULAR	10						4							4,66	3	18,66
	VIVIENDA PARTICULAR	10						4							4,66	3	18,66

**ANALISIS ARQUITECTONICO DE LOS BIENES CULTURALES INMUEBLES MAS REPRESENTATIVOS DEL CENTRO HISTORICO DE LA CIUDAD DE SAN MIGUEL**

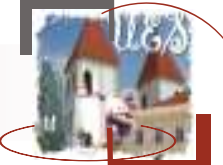



TABULACIÓN DE DATOS OBTENIDOS DE LA OBSERVACION DE LA VARIABLE VALORIZACIÓN EN LAS FICHAS DEL IBCI DE CONCLUTURA																		
USO URBANO	INMUEBLE	VALOR														SUMA	%	
		ANTIGÜEDAD		TECNOLOGICO		URBANO				HISTORICO			ARQUITECTONICO					
		20%		20%		20%				20%			20%					
		EX	IN	EX	IN	ESMHU	IVI	IVC	NIV	RN	RL	SH	U/UE	RE	PEI			
10%	10%	10%	10%	8%	6%	4%	2%	8.67%	6.67%	4.66%	8.67%	6.67%	4.66%					
INSTITUCIONAL	BASURERO MUNICIPAL	10					6								4,66	3	20,66	
COMERCIO	LACTEOS SARITA	10						4						6,67		3	20,67	
	FARMACIA EL CARMEN	10						4						6,67		3	20,67	
	COLEGIO SUPERIOR DE COMERCIO	10	10					4						6,67		4	30,67	
	HIDRO SIGETT	10						4							4,66	3	18,66	
	VENTA DE PRODUCTOS COMERCIALES	10	10					4							4,66	4	28,66	
	PRODUCTOS MONTE VERDE	10						4							4,66	3	18,66	
	AGENCIA GENERAL ELECTRIC	10						4					6,67			3	20,67	
	EX CASA DE LA CULTURA	10						4						6,67		3	20,67	
	VENTA DE ELECTRODOMESTICOS	10						4							4,66	3	18,66	
	PLASTIMUNDO DE ORIENTE	10						4							4,66	3	18,66	
	COLEGIO EL MUNDO FELIZ	10						4							4,66	3	18,66	
	COMERCIAL SILVA	10						4							4,66	3	18,66	
	COMEDOR Y JOYERIA	10						4							4,66	3	18,66	
	COMERCIAL Y PANADERIA	10						4							4,66	3	18,66	
	ALMACEN DIVINA PROVIDENCIA	10						4					6,67			3	20,67	
	COMEDOR Y PUPUSERIA	10						4							4,66	3	18,66	
	IRCA	10						4					6,67			3	20,67	
	DISTRIBUIDORA COMERCIAL CHAVEZ	10						4							4,66	3	18,66	
	COMERCIAL CASMEL	10						4							4,66	3	18,66	
	RADIO CARNAVAL	10					6							6,67		3	22,67	
TAPICERIA CLARA	10								2					4,66	3	18,66		

**ANALISIS ARQUITECTONICO DE LOS BIENES CULTURALES INMUEBLES MAS REPRESENTATIVOS DEL CENTRO HISTORICO DE LA CIUDAD DE SAN MIGUEL**



TABULACIÓN DE DATOS OBTENIDOS DE LA OBSERVACION DE LA VARIABLE VALORIZACIÓN EN LAS FICHAS DEL IBI DE CONULTURA																		
USO URBANO	INMUEBLE	VALOR														SUMA	%	
		ANTIGÜEDAD		TECNOLÓGICO		URBANO				HISTÓRICO			ARQUITECTÓNICO					
		20%		20%		20%				20%			20%					
		EX	IN	EX	IN	ESMNU	IV	IVC	IVU	RN	RL	SH	UUE	RE	PEI			
		10%	10%	10%	10%	11%	6%	4%	2%	8.67%	6.67%	4.66%	8.67%	6.67%	4.66%			
RELIGIOSO																		

EX= EXTERIOR; IN= INTERIOR; ESMNU= ELEMENTO DE SIGNIFICACIÓN MÁXIMA/RITO URBANO; IV= INTEGRADO CON VALOR INDIVIDUAL; IVC= INTEGRADO CON VALOR CONJUNTO; IVU= NO INTEGRADO CON VALOR; RN= RELACIONADO CON LA REGIÓN; RL= RELACIONADO CON LA LOCALIDAD; SH= SITIO HISTÓRICO; UUE= UNIDAD/UNIDAD EN SU ESTILO; RE= REPRESENTATIVO DE UNA ÉPOCA; PEI= PONE ALGUNOS ELEMENTOS DE INTERÉS.

**ANÁLISIS ARQUITECTÓNICO DE LOS BIENES CULTURALES INMUEBLES MÁS REPRESENTATIVOS DEL CENTRO HISTÓRICO DE LA CIUDAD DE SAN MIGUEL**



TABULACIÓN DE DATOS OBTENIDOS DE LA OBSERVACION DE LA VARIABLE VALORIZACIÓN EN LAS FICHAS DEL IBI DE CONCULTURA																			
ZONA B																			
USO URBANO	INMUEBLE	VALOR														SUMA	%		
		ANTIGUEDAD		TECNOLOGICO		URBANO				HISTORICO			ARQUITECTONICO						
		20%		20%		20%				20%			20%						
		EX	IN	EX	IN	ESMIRU	IVI	IVC	NIV	RH	RL	SH	UIE	RE	PEI				
10%	10%	10%	10%	4%	6%	4%	2%	8,67%	6,67%	4,66%	8,67%	6,67%	4,66%						
RECREATIVO																			
	VIVIENDA	CASA PARTICULAR	10							2							4,66	3	15,99
		CASA PARTICULAR	10							2							4,66	3	15,99
		CASA PARTICULAR	10							2					5,67			3	16,67
		CASA PARTICULAR	10							2					5,67			3	16,67
		CASA PARTICULAR	10							2					5,67			3	16,67
		CASA PARTICULAR	10							2					5,67			3	16,67
		CASA PARTICULAR	10							2							4,66	3	15,99
		CASA PARTICULAR	10							2						5,67		3	16,67
		CASA PARTICULAR	10							2						5,67		3	16,67
CASA PARTICULAR		10							2						5,67		3	16,67	

**ANALISIS ARQUITECTONICO DE LOS BIENES CULTURALES INMUEBLES MAS REPRESENTATIVOS DEL CENTRO HISTORICO DE LA CIUDAD DE SAN MIGUEL**



TABULACIÓN DE DATOS OBTENIDOS DE LA OBSERVACION DE LA VARIABLE VALORIZACIÓN EN LAS FICHAS DEL IBCI DE CONCLUTURA																	
USO URBANO	INMUEBLE	VALOR													SUMA	%	
		ANTIGÜEDAD		TECNOLOGICO		URBANO				HISTORICO			ARQUITECTONICO				
		20%		20%		20%				20%			20%				
		EX	IN	EX	IN	ESM/HU	IVI	IVC	NIV	RN	RL	SH	U/UE	RE			PEI
10%	10%	10%	10%	8%	6%	4%	2%	8,67%	6,67%	4,66%	8,67%	6,67%	4,66%				
COMERCIO	RADIO CARNAVAL	10					6							6,67		3	22,67
	TAPICERIA CLARA	10							4						4,66	3	18,66
	UNIVERSIDAD INTERAMERICANA SIMON BOLIVAR	10							4					6,67		3	20,67
	TAPICERIA UMANZOR	10							4					6,67	4,66	4	25,33
	UNIVERSIDAD INTERAMERICANA SIMON BOLIVAR	10							4						4,66	3	18,66
	MOVIMIENTO GNOSTICO	10							4					6,67		3	20,67
INSTIUCIONAL																	

**ANALISIS ARQUITECTONICO DE LOS BIENES CULTURALES INMUEBLES MAS REPRESENTATIVOS DEL CENTRO HISTORICO DE LA CIUDAD DE SAN MIGUEL**

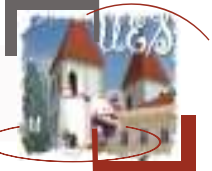

TABULACIÓN DE DATOS OBTENIDOS DE LA OBSERVACION DE LA VARIABLE VALORIZACIÓN EN LAS FICHAS DEL IBCI DE CONCLTURA																		
USO URBANO	INMUEBLE	VALOR														SUMA	%	
		ANTIGÜEDAD		TECNOLOGICO		URBANO				HISTORICO			ARQUITECTONICO					
		20%		20%		20%				20%			20%					
		EX	IN	EX	IN	ESM/HU	IVI	IVC	NIV	RN	RL	SH	U/UE	RE	PEI			
10%	10%	10%	10%	8%	6%	4%	2%	8,67%	6,67%	4,66%	8,67%	6,67%	4,66%					
RELIGIOSO	IGLESIA EVANGELICA	10							2						4,66	3	16,66	

EX= EXTERIOR; IN= INTERIOR; ESM/HU= ELEMENTO DE SIGNIFICACIÓN MÁXIMA/HITO URBANO; IVI= INTEGRADO CON VALOR INDIVIDUAL; IVC= INTEGRADO CON VALOR CONJUNTO;  
 NIV=NO INTEGRADO CON VALOR; RN= RELACIONADO CON LA REGION; RL= RELACIONADO CON LA LOCALIDAD; SH= SITIO HISTORICO; U/UE= UNIDAD/UNIDAD EN SU ESTILO;  
 RE= REPRESENTATIVO DE UNA EPOCA; PEI= POSEE ALGUNOS ELEMENTOS DE INTERES.

**ANÁLISIS ARQUITECTÓNICO DE LOS BIENES CULTURALES INMUEBLES MÁS REPRESENTATIVOS DEL CENTRO HISTÓRICO DE LA CIUDAD DE SAN MIGUEL**



TABULACIÓN DE DATOS OBTENIDOS DE LA OBSERVACION DE LA VARIABLE VALORIZACIÓN EN LAS FICHAS DEL IBI DE CONCULTURA																		
ZONA 9																		
USO URBANO	INMUEBLE	VALOR														SUMA	%	
		ANTIGUEDAD		TECNOLOGICO		URBANO				HISTORICO			ARQUITECTONICO					
		20%		20%		20%				20%			20%					
		EX	IN	EX	IN	ESMAD	IVI	IVC	NIV	RH	RL	SH	UIE	RE	PEI			
10%	10%	10%	10%	4%	6%	4%	2%	8,67%	6,67%	4,66%	8,67%	6,67%	4,66%					
RECREATIVO																		
VIVIENDA	CASA PARTICULAR	10						4							5,67		3	20,67
	CASA PARTICULAR	10					6									4,66	3	20,66
	CASA PARTICULAR	10						4								4,66	3	16,66

**ANALISIS ARQUITECTONICO DE LOS BIENES CULTURALES INMUEBLES MAS REPRESENTATIVOS DEL CENTRO HISTORICO DE LA CIUDAD DE SAN MIGUEL**

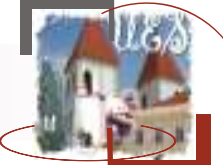

TABULACIÓN DE DATOS OBTENIDOS DE LA OBSERVACION DE LA VARIABLE VALORZACIÓN EN LAS FICHAS DEL IBCI DE CONCILIATURA																	
USO URBANO	INMUEBLE	VALOR														SUMA	%
		ANTIGUEDAD		TECNOLOGICO		URBANO				HISTORICO			ARQUITECTONICO				
		20%		20%		20%				20%			20%				
		EX	IN	EX	IN	ESMEDI	IV	IVC	NIV	RH	RL	SH	LUJE	RE	PEI		
10%	10%	10%	10%	4%	6%	4%	2%	8,67%	6,67%	4,66%	8,67%	6,67%	4,66%				
INSTITUCIONAL	LICIO ALBERTO MASFERRER	10						4						4,66	3	18,66	
	INSTITUTO GENERAL GERARDO BARRIOS	10							2					6,67	4	23,33	
	COLEGIO TECNICO CULTURAL	10						4						6,67	3	20,67	
COMERCIO	TALABARTERIA MORALES	10						4						6,67	3	20,67	
	DESTREIDORA DE HARINA MOLSA	10						4						4,66	3	18,66	
	CALZADO TENORIO	10						4						4,66	3	18,66	
	FARMACIA SANTA SOFIA	10						4						4,66	3	18,66	
	FARMACIA LA PAZ	10						4						4,66	3	18,66	
	EL RHIN	10						4						6,67	3	20,67	
	COMERCIAL RAMOS	10						4						6,67	3	20,67	
	FARMACIA EL AGUILA	10						4						4,66	3	18,66	
	REFRIGERACION TQ - 10	10						4						6,67	3	20,67	

**ANALISIS ARQUITECTONICO DE LOS BIENES CULTURALES INMUEBLES MAS REPRESENTATIVOS DEL CENTRO HISTORICO DE LA CIUDAD DE SAN MIGUEL**







TABULACIÓN DE DATOS OBTENIDOS DE LA OBSERVACION DE LA VARIABLE VALORIZACIÓN EN LAS FICHAS DEL IBI DE CONCULTURA																		
ZONA 10																		
USO URBANO	INMUEBLE	VALOR														SUMA	%	
		ANTIGUEDAD		TECNOLOGICO		URBANO				HISTORICO			ARQUITECTONICO					
		20%		20%		20%				20%			20%					
		EX	IN	EX	IN	ESMIRU	IVI	IVC	NIV	RH	RL	SH	U/UE	RE	PEI			
10%	10%	10%	10%	4%	6%	4%	2%	8,67%	6,67%	4,66%	8,67%	6,67%	4,66%					
RECREATIVO																		
VIVIENDA	CASA PARTICULAR	10							2					6,67			3	18,67
	CASA PARTICULAR	10							2						4,66		3	15,66

**ANÁLISIS ARQUITECTÓNICO DE LOS BIENES CULTURALES INMUEBLES MÁS REPRESENTATIVOS DEL CENTRO HISTÓRICO DE LA CIUDAD DE SAN MIGUEL**

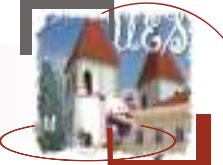

TABULACIÓN DE DATOS OBTENIDOS DE LA OBSERVACION DE LA VARIABLE VALORIZACIÓN EN LAS FICHAS DEL IBCI DE CONCULTURA																		
USO URBANO	INMUEBLE	VALOR														SUMA	%	
		ANTIGÜEDAD		TECNOLOGICO		URBANO				HISTORICO			ARQUITECTONICO					
		20%		20%		20%				20%			20%					
		EX	IN	EX	IN	ESMMU	IV	IVC	NIV	RN	RL	SH	UUE	RE	PEI			
10%	10%	10%	10%	8%	6%	4%	2%	8,67%	6,67%	4,66%	8,67%	6,67%	4,66%					
INSTRUCIONAL																		
	COMERCIO	AGROSERVICIO LA CENTRAL	10						2							4,66	3	16,66
		AGENCIA FOREMOST	10						4							4,66	3	20,66
		EX - CORREOS	10						2							4,66	3	16,66
		COLEGIO POLITECNICO CENTROAMERICANO	10						2							4,66	3	16,66
		TIENDA	10						2							4,66	3	16,66

**ANALISIS ARQUITECTONICO DE LOS BIENES CULTURALES INMUEBLES MAS REPRESENTATIVOS DEL CENTRO HISTORICO DE LA CIUDAD DE SAN MIGUEL**



TABULACIÓN DE DATOS OBTENIDOS DE LA OBSERVACION DE LA VARIABLE VALORIZACIÓN EN LAS FICHAS DEL IBCI DE CONCULTURA																	
USO URBANO	INMUEBLE	VALOR														SUMA	%
		ANTIGÜEDAD		TECNOLOGICO		URBANO				HISTORICO			ARQUITECTONICO				
		20%		20%		20%				20%			20%				
		EX	IN	EX	IN	ESM/HU	IVI	IVC	NIV	RN	RL	SH	U/UE	RE	PEI		
10%	10%	10%	10%	8%	6%	4%	2%	8,67%	6,67%	4,66%	8,67%	6,67%	4,66%				
RELIGIOSO	IGLESIA DE EL CALVARIO																

EX= EXTERIOR; IN= INTERIOR; ESM/HU= ELEMENTO DE SIGNIFICACIÓN MÁXIMA/HITO URBANO; IVI= INTEGRADO CON VALOR INDIVIDUAL; IVC= INTEGRADO CON VALOR CONJUNTO; NIV=NO INTEGRADO CON VALOR; RN= RELACIONADO CON LA REGION; RL= RELACIONADO CON LA LOCALIDAD; SH= SITIO HISTORICO; U/UE= UNIDAD/UNIDAD EN SU ESTILO; RE= REPRESENTATIVO DE UNA EPOCA; PEI= POSEE ALGUNOS ELEMENTOS DE INTERES.

**ANALISIS ARQUITECTONICO DE LOS BIENES CULTURALES INMUEBLES MAS REPRESENTATIVOS DEL CENTRO HISTORICO DE LA CIUDAD DE SAN MIGUEL**



TABULACIÓN DE DATOS OBTENIDOS DE LA OBSERVACION DE LA VARIABLE VALORIZACIÓN EN LAS FICHAS DEL IBCI DE CONCULTURA																		
ZONA 11																		
USO URBANO	INMUEBLE	VALOR														SUMA	%	
		ANTIGUEDAD		TECNOLOGICO		URBANO				HISTORICO			ARQUITECTONICO					
		20%		20%		20%				20%			20%					
		EX	IN	EX	IN	ESMIRU	IVI	IVC	NIV	RH	RL	SH	U/UE	RE	PEI			
10%	10%	10%	10%	4%	6%	4%	2%	8,67%	6,67%	4,66%	8,67%	6,67%	4,66%					
RECREATIVO																		
VIVIENDA	CASA PARTICULAR	10							2							4,66	3	16,66
	CASA PARTICULAR	10						4								4,66	3	16,66
	CASA PARTICULAR	10							2							4,66	3	16,66
	CASA PARTICULAR	10					6								6,67		3	22,67
	CASA PARTICULAR	10							2							4,66	3	16,66



TABULACIÓN DE DATOS OBTENIDOS DE LA OBSERVACION DE LA VARIABLE VALORIZACIÓN EN LAS FICHAS DEL IBCI DE CONCULTURA																		
USO URBANO	INMUEBLE	VALOR														SUMA	%	
		ANTIGÜEDAD		TECNOLOGICO		URBANO				HISTORICO			ARQUITECTONICO					
		20%		20%		20%				20%			20%					
		EX	IN	EX	IN	ESMMU	IV	IVC	NIV	RN	RL	SH	UUE	RE	PEI			
10%	10%	10%	10%	8%	6%	4%	2%	8,67%	6,67%	4,66%	8,67%	6,67%	4,66%					
INSTITUCIONAL																		
COMERCIO	AGENCIA EL GRANITO	10						4								4,66	3	16,66
	COMERCIAL MELVIN	10							2						6,67		3	16,67
	CENTRO IMPORTADOR DE REPUESTOS	10							2						4,66		3	16,66
	AGENCIA COMERCIAL Y FURUGERIA	10							2						4,66		3	16,66

**ANALISIS ARQUITECTONICO DE LOS BIENES CULTURALES INMUEBLES MAS REPRESENTATIVOS DEL CENTRO HISTORICO DE LA CIUDAD DE SAN MIGUEL**







TABULACIÓN DE DATOS OBTENIDOS DE LA OBSERVACION DE LA VARIABLE VALORIZACIÓN EN LAS FICHAS DEL IBCI DE CONCULTURA																	
USO URBANO	INMUEBLE	VALOR														SUMA	%
		ANTIGÜEDAD		TECNOLOGICO		URBANO				HISTORICO			ARQUITECTONICO				
		20%		20%		20%				20%			20%				
		EX	IN	EX	IN	ESM/HU	IVI	IVC	NIV	RN	RL	SH	U/UE	RE	PEI		
10%	10%	10%	10%	8%	6%	4%	2%	8,67%	6,67%	4,66%	8,67%	6,67%	4,66%				
RELIGIOSO																	

EX= EXTERIOR; IN= INTERIOR; ESM/HU= ELEMENTO DE SIGNIFICACIÓN MÁXIMA/HITO URBANO; IVI= INTEGRADO CON VALOR INDIVIDUAL; IVC= INTEGRADO CON VALOR CONJUNTO; NIV=NO INTEGRADO CON VALOR; RN= RELACIONADO CON LA REGION; RL= RELACIONADO CON LA LOCALIDAD; SH= SITIO HISTORICO; U/UE= UNIDAD/UNIDAD EN SU ESTILO; RE= REPRESENTATIVO DE UNA EPOCA; PEI= POSEE ALGUNOS ELEMENTOS DE INTERES.

**ANÁLISIS ARQUITECTÓNICO DE LOS BIENES CULTURALES INMUEBLES MÁS REPRESENTATIVOS DEL CENTRO HISTÓRICO DE LA CIUDAD DE SAN MIGUEL**



INMUEBLES CON MAYOR VALORIZACION					
INMUEBLE		USO URBANO	ZONA	SUMA	PORCENTAJE (%)
	CATEDRAL BASILICA NUESTRA SEÑORA DE LA PAZ	RELIGIOSO	ZONA 1	11	80
	ALCALDIA MUNICIPAL DE SAN MIGUEL	INSTITUCIONAL	ZONA 1	7	63,34
	TEATRO NACIONAL FRANCISCO GAVIDIA	INSTITUCIONAL	ZONA 1	4	48,01
	CONVENTO E IGLESIA SAN FRANCISCO	RELIGIOSO	ZONA 3	5	41,34

**ANALISIS ARQUITECTONICO DE LOS BIENES CULTURALES INMUEBLES MAS REPRESENTATIVOS DEL CENTRO HISTORICO DE LA CIUDAD DE SAN MIGUEL**



<b>GENERALIDADES</b>	<b>Nº DE FICHA:</b> 1-A	<b>NOMBRE DEL INMUEBLE</b> Nombre Tradicional: IGLESIA PARROQUIAL Nombre Actual: CATEDRAL BASILICA NUESTRA SEÑORA DE LA PAZ	<b>DIRECCION DEL INMUEBLE</b> 2a. y 4 a. CALLE PONIENTE, BARRIO EL CENTRO SAN MIGUEL.
	<b>USOS</b> vivienda <input type="checkbox"/> Industrial <input type="checkbox"/> Comercial <input type="checkbox"/> Institucional <input type="checkbox"/> Uso Tradicional: RELIGIOSO		
<b>REGIMEN DE PROPIEDAD</b> Público Estatal <input type="checkbox"/> Público Municipal <input type="checkbox"/> Privado Particular <input type="checkbox"/> Privado Religioso <input checked="" type="checkbox"/>			

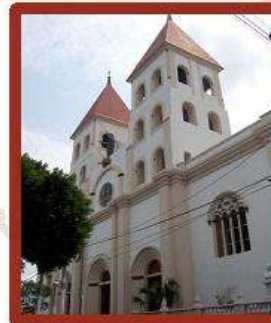

<b>VALORIZACION</b>	<b>ANTIQUEDAD</b>
	<b>TECNOLOGICO</b>
	<b>URBANO</b>
	<b>HISTORICO</b>
	<b>ARQUITECTONICO</b>

En el año de 1862 el General Gerardo Barrios dio principio a la construcción de la Iglesia Parroquial Central de San Miguel, posteriormente elevada a Catedral al convertirse San Miguel la diócesis en 1914.

Para el año de 1925; con base en los planos del Ingeniero Italiano Sr. J. Invernico, para la construcción de la Iglesia Parroquial de San Miguel; se obtienen los planos definitivos de la Catedral de San Miguel constatándose a la casa constructora belga "Les Ateliers Metallurgiques" para encargarse de toda la armazón.

Por fin el 21 de noviembre de 1962 justamente cien años después de dar inicio a la construcción, se abrió el templo, orgullo de los miqueleños,





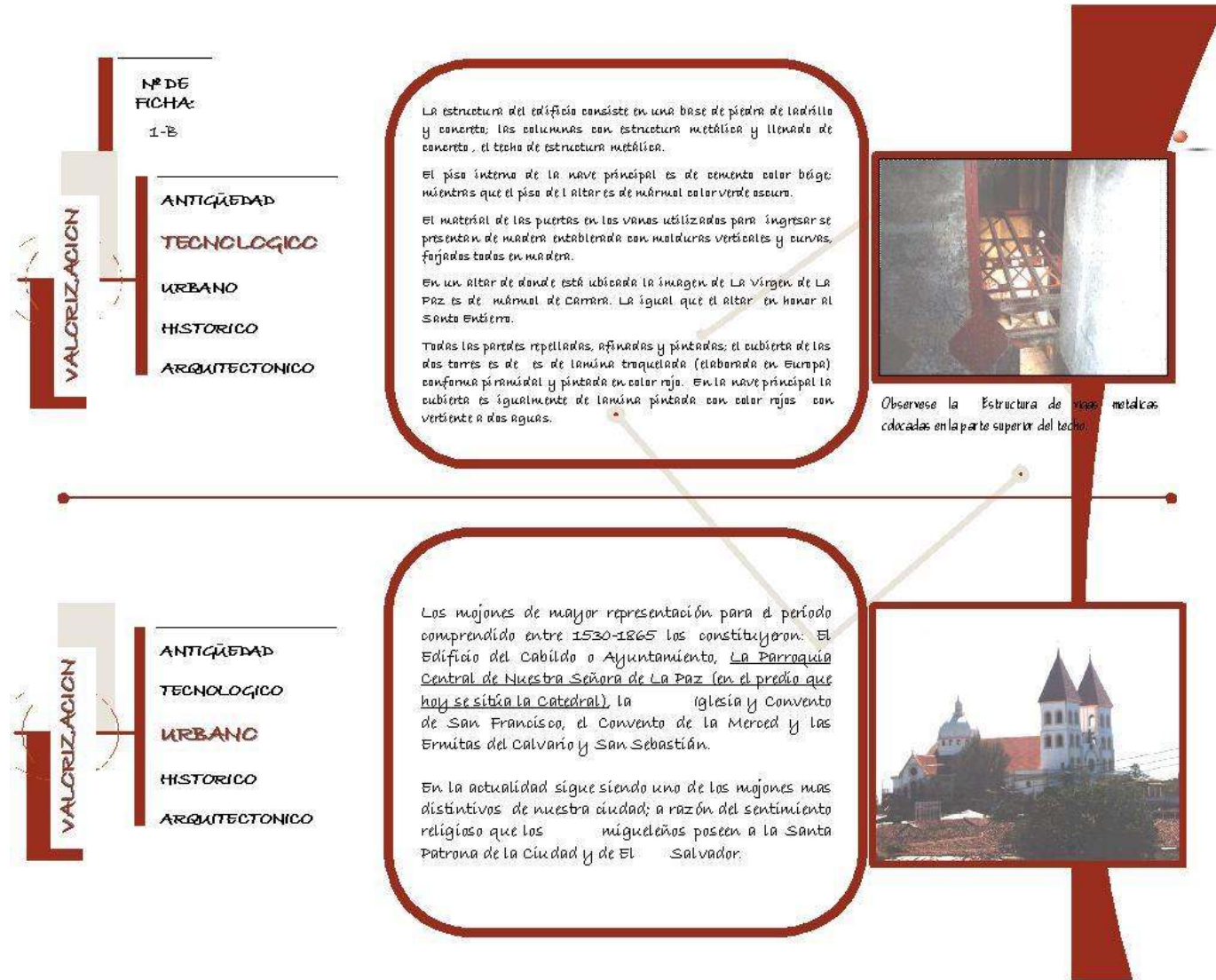

**VALORIZACION**

Nº DE FICHA:  
1-0

ANTIQUEDAD  
TECNOLOGICO  
URBANO  
HISTORICO  
ARQUITECTONICO

Se considera que la primera Iglesia Parroquial fue construida cuando San Miguel adquirió el título de Ciudad en 1868.

En 1862 fue demolida la segunda iglesia parroquial, en ese mismo año se procede a construir la actual Catedral. Fue elevada a Catedral en el año de 1914 cuando San Miguel se convierte en Diócesis.

En el año de 1921, se corona pontificalmente a la Virgen de La Paz como Patrona de los Miquelenses. Y en el año de 1966 fue Nombrada Patrona Nacional de El Salvador.

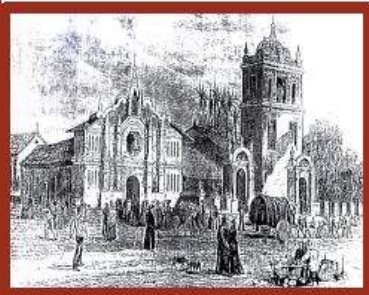





**VALORIZACION**

ANTIQUEDAD  
TECNOLOGICO  
URBANO  
HISTORICO  
ARQUITECTONICO

La Catedral presenta su fachada principal sobre el costado poniente, tres vanos rectos, cada uno coronados con arcos de medio punto, dichos vanos son utilizados para ingresar al templo y están bordeados por cuatro columnas agrupadas. Esta fachada poniente, presenta además tres sectores verticales principales, dos de los extremos se coronan con dos torres, el sector del centro se presenta en menor altura; estos sectores a la vez están divididos por plastras.

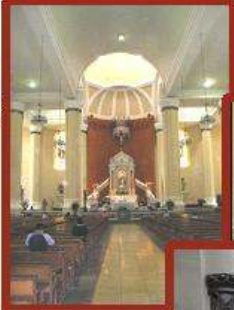
Una de las torres que sobresalen del cuerpo del edificio, es utilizada como campanario; además posee seis vanos que rematan con arcos de medio punto ubicados al poniente, al sur y al norte de la torre.

En el sector central y sobre el acceso principal, se ubican tres vanos (que sirven como vitrales) que se coronan con arcos de medio punto divididos por cuatro columnas adosadas a la pared, en la parte superior de estos vanos se observa un vano circular, un Cristo con brazos extendidos y tallado en bronce remata esta área.

<b>GENERALIDADES</b>	<b>Nº DE FICHA:</b> 2-A	<b>NOMBRE DEL INMUEBLE</b> Nombre Tradicional: PALACIO MUNICIPAL Nombre Actual: ALCALDIA MUNICIPAL DE SAN MIGUEL	<b>DIRECCION DEL INMUEBLE</b> 2ª AVENIDA NORTE Y 2ª CALLE ORIENTE BARRIO EL CENTRO SAN MIGUEL
	<b>USOS</b> Vivienda <input type="checkbox"/> Industrial <input type="checkbox"/> Comercia <input type="checkbox"/> Institucional <input checked="" type="checkbox"/> Uso Tradicional: INSTITUCIONAL		
<b>VALORIZACION</b>	<b>REGIMEN DE PROPIEDAD</b> Pública Estatal <input type="checkbox"/> Pública Municipal <input checked="" type="checkbox"/> Privada Particular <input type="checkbox"/> Privada Religiosa <input type="checkbox"/>		
	<b>ANTIGÜEDAD</b> TECNOLÓGICO URBANO HISTÓRICO ARQUITECTÓNICO		En el año de 1900 comienza la construcción del segundo Palacio Municipal; ya que el primero fue consumido por el incendio que destruyó toda la villa y fue trasladado a su ubicación actual.  La obra finalizó en el año de 1939.







<b>GENERALIDADES</b>	<b>Nº DE FICHA:</b> 3-A	<b>NOMBRE DEL INMUEBLE</b> Nombre Tradicional: TEATRO FRANCISCO GAVIDIA Nombre Actual: TEATRO FRANCISCO GAVIDIA	<b>DIRECCION DEL INMUEBLE</b> 2ª calle Oriente y calle Siranú
	<b>USOS</b> vivienda <input type="checkbox"/> Industrial <input type="checkbox"/> Comercio <input type="checkbox"/> Institucional <input checked="" type="checkbox"/> Uso Tradicional:		
<b>REGIMEN DE PROPIEDAD</b> Pública Estatal <input checked="" type="checkbox"/> Pública Municipal <input type="checkbox"/> Privada Particular <input type="checkbox"/> Privada Religiosa <input type="checkbox"/>			
<b>VALORIZACIÓN</b>	<b>ANTIQUEDAD</b>	Fecha de Construcción: <b>1905-1909</b> Constructor y Diseñador: <b>Inq. Marco A. Letona</b>	
	<b>TECNOLOGICO</b> <b>URBANO</b> <b>HISTORICO</b> <b>ARQUITECTONICO</b>	Posee valor de antigüedad en su exterior, pues conserva las inquietudes arquitectónicas de una época determinada y más aun constituye un símbolo del esfuerzo por desarrollar el arte escénico un medio tan azaroso como fue El Salvador a fines del siglo pasado y principios del presente.	









<b>GENERALIDADES</b>	<b>Nº DE FICHA:</b> 4-A	<b>NOMBRE DEL INMUEBLE</b> Nombre Tradicional: CONVENTO E IGLESIA SAN FRANCISCO Nombre Actual: IGLESIA SAN FRANCISCO	<b>DIRECCION DEL INMUEBLE</b> 10A. CALLE ORIENTE Y AVENIDA GERARDO BARRIOS # 101, BARRIO SAN FRANCISCO, SAN MIGUEL
	<b>USOS</b> vivienda <input type="checkbox"/> Industrial <input type="checkbox"/> Comercial <input type="checkbox"/> Institucional <input type="checkbox"/> Uso Tradicional: RELIGIOSO		
<b>REGIMEN DE PROPIEDAD</b> Público Estatal <input type="checkbox"/> Público Municipal <input type="checkbox"/> Privado Particular <input type="checkbox"/> Privado Religioso <input checked="" type="checkbox"/>			
<b>VALORIZACION</b>	<b>ANTIQUEDAD</b>	Se desconoce el año de su emplazamiento en la urbe miqueleña, pero fue posterior a 1586. El 26 de noviembre de 1574, fray Bernardino Perez ordena la erección del convento.	
	<b>TECNOLOGICO</b>		
<b>URBANO</b>			
<b>HISTORICO</b>			
	<b>ARQUITECTONICO</b>		



**VALORIZACION**

Nº DE FICHA:  
4-B

ANTIGÜEDAD  
**TECNOLOGICO**  
URBANO  
HISTORICO  
ARQUITECTONICO

Entre los materiales utilizados para la construcción de este inmueble están: Ladrillos de Adobe, estrepto de madera, cubierta de teja; bóveda de cal y canto; recubrimiento de paredes con cal y arena, ladrillos de cemento.

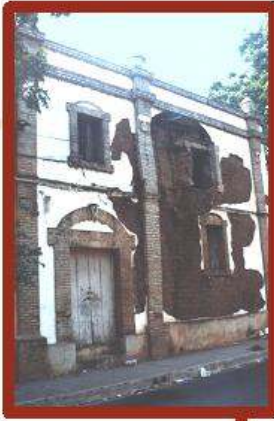

**VALORIZACION**

ANTIGÜEDAD  
TECNOLOGICO  
**URBANO**  
HISTORICO  
ARQUITECTONICO

Si posee, pues es considerado un elemento de significación máxima o un hito o nodo; desde el año 1930 a sido considerado parte importante de la ciudad miqueleña.

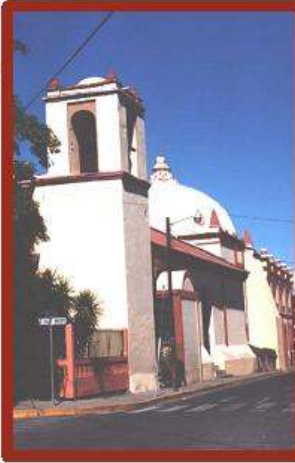

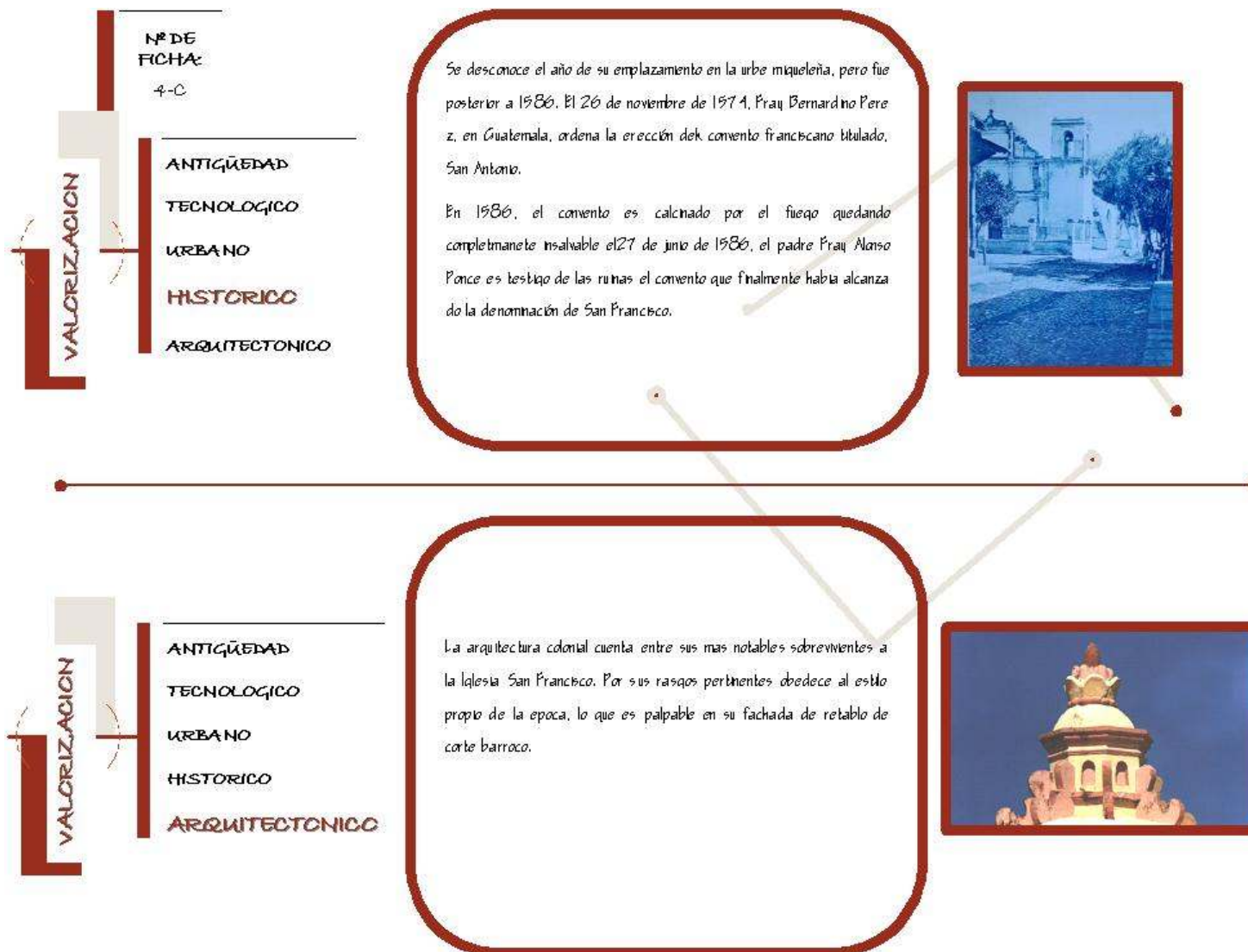

**ETAPA II:**

**ANÁLISIS ARQUITECTÓNICO  
DE LOS BIENES CULTURALES INMUEBLES  
MÁS REPRESENTATIVOS**



## INTRODUCCION A LA ETAPA II

El haber efectuado la investigación de la historia urbana-arquitectónica de la ciudad de San Miguel, produjo la valoración del Centro histórico, el cual alberga los inmuebles que atesoran dicha historia, transmitiéndola de generación en generación. Sin embargo, mediante un estudio de valorización, se encontró que algunos Inmuebles concentran la representatividad de los elementos, por lo que se ejecuto una metodología eficaz para llevar a cabo la selección de los *Bienes Culturales Inmuebles más Representativos del Centro Histórico*.

En la presente etapa, se desarrolla el Análisis Arquitectónico de los Inmuebles seleccionados, bajo los componentes:

*Forma*, realizando la descripción arquitectónica del inmueble y el evaluando las tendencias arquitectónicas.

*Función*, analizando la funcionabilidad del inmueble y valorar la aplicación de los criterios de diseño.

*Tecnología*, reconociendo los materiales utilizados para efectuar los sistemas constructivos aplicados en el Inmueble.

La información recopilada se expone a continuación, con el objetivo de plantear una nueva visión de la realidad de los Centros Históricos y preparar el tercer tomo que constituye un gran aporte para la comunidad migueleña.



# 1. CATEDRAL BASILICA NUESTRA SEÑORA DE LA PAZ



## 1. CATEDRAL BASILICA NUESTRA SEÑORA DE LA PAZ

### 1.1. UBICACIÓN DEL INMUEBLE

La Fachada Principal de la Catedral Basílica esta ubicada sobre la 4ª Avenida Norte; al Norte se ubica la 4ª Calle Poniente; la Fachada Posterior se ubica al Este sobre la 6ª Avenida Norte; mientras que al Sur se ubica la 2ª Calle Poniente.



Ubicación de la Catedral Basílica de Nuestra de La Paz en el Centro Histórico.

CATEDRAL  
BASILICA

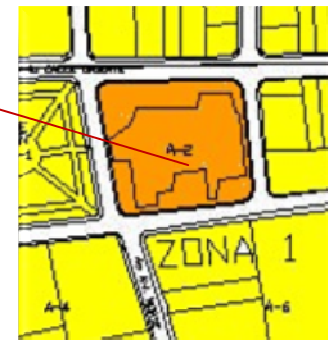

Ubicación de la Catedral Basílica de Nuestra Señora de la Paz sobre Manzana

Fuente: Inventario de Bienes Culturales Inmuebles (IBCI) del Centro Historio de la Ciudad de San Miguel.



## 1.2. ORIGEN DEL INMUEBLE

Se considera que la primera Iglesia Parroquial fue construida cuando San Miguel adquirió el título de ciudad en 1568. Y no fue hasta que en 1862, el 21 de Noviembre, el Capitán General Gerardo Barrios originario de departamento de San Miguel quiso dejar a la Ciudad Migueleña una hermosa Catedral, habiendo él, colocado la primera piedra del monumental edificio en presencia de autoridades locales, el Sacerdote encargado de la parroquia y de principales personas residentes en la ciudad Oriental en aquella época. Posteriormente fue elevada a Catedral cuando San Miguel se convierte en Diócesis en 1914.<sup>41</sup>



Fig. 1. Estructura metálica de las torres de la Catedral.

Se dice que en un principio el General Barrios pensó construir la Catedral en el predio en el que ahora es el "Parque Barrios"; luego habiendo desistido el General Barrios de aquellos proyectos por razones que son ignoradas, decidió la construcción catedralicia en el sitio donde hoy las elevadas torres del Máximo Templo Metropolitano, señalan las alturas como índice inequívoco de las regiones del Creador y Supremo Hacedor de todo bien.<sup>42</sup>

Al iniciarse en forma los trabajos de Catedral, había establecido años antes las que llamáronse " Entradas Dominicales " o " Entradas de Malpaís y Arena ", que el pueblo realizaba con el Sacerdote residente, con el objeto de allegar material para los trabajos a la que llamaban entonces "Parroquia en Construcción ". De igual manera, los albañiles de aquellos tiempos daban uno y más días de trabajo gratis en favor de las

<sup>41</sup> EL SALVADOR MAGAZINE

<sup>42</sup> EL SALVADOR MAGAZINE





obras que si bien avanzaban lentamente, se notaba alguna actividad que animaba el deseo de ayudarlas generosamente.

La obra tardaría un siglo en ser terminada, pero estaría tempranamente abierta a los actos culturales. La extensa duración del proyecto se debió a problemas económicos, aunque a partir de 1914 las obras progresarían rápidamente. La colaboración del mismo gobierno central y de diversas empresas privadas, como es el caso de la línea ferroviaria (que no hizo cobros por el transporte de material como el techo metálico forjado en Bélgica); serían vitales para la finalización de la sede de la Virgen de la Paz<sup>43</sup>.

---

<sup>43</sup> ENTRE LA MEMORIA Y EL OLVIDO, Libro editado por estudiantes del ICO. Pág. 63.



## CUADRO RESUMEN DE INMUEBLE

### CATEDRAL BASILICA DE NTA. SEÑORA DE LA PAZ

**1568.** Se cree que la primera parroquia de la ciudad, fue construida cuando San Miguel fue nombrada Ciudad.

**1862.** El 21 de Noviembre, el Capitán General Gerardo Barrios quiso dejar a la Ciudad Migueleña una hermosa Catedral, habiendo él, colocado la primera piedra del monumental edificio

**1914.** Fue elevada a Catedral cuando San Miguel se convierte en Diócesis.

**1925.** Con base en los planos del Ingeniero italiano J. Invernicio, para la construcción de la Iglesia parroquial de San Miguel; se obtienen los planos definitivos de la Catedral de San Miguel constatándose a la casa constructora belga “Les Atellier Methallurgiques” para encargarse de toda la armazón,

**1962.** justamente 100 años después de dar inicio a la construcción, se abrió el templo, orgullo de los migueleños, la imagen se trasladó desde su primer templo – la Iglesia de San Francisco-, en un altar de mármol de Carrara



### 1.3. ASPECTO FORMAL

#### 1.3.1. PLANOS ARQUITECTONICOS

Se presenta un juego de planos Arquitectónicos del Catedral Basílica Nuestra Señora de la Paz, considerándose que son estos los que de forma general representan mejor al Inmueble, donde se puede observar: distribución de los espacios, diseño arquitectónico, etc.

Incluye:

- Planta Arquitectónica
- Fachada Principal Oeste
- Fachada Posterior Este
- Fachada Lateral Norte
- Fachada Lateral Sur
- Perspectiva.



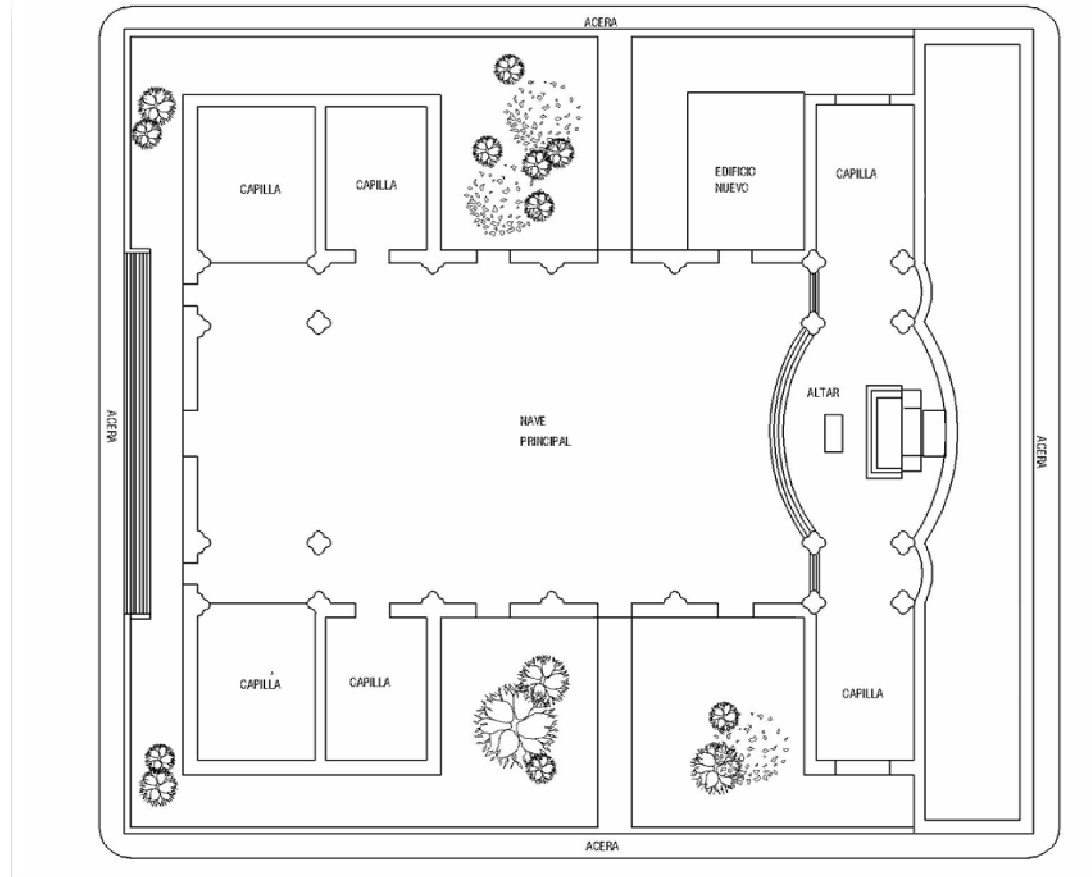

### PLANTA ARQUITECTONICA

Fuente: CONCULTURA, Inventario de los Bienes Culturales Inmuebles (IBCI) del Centro Histórico de la Ciudad de San Miguel.



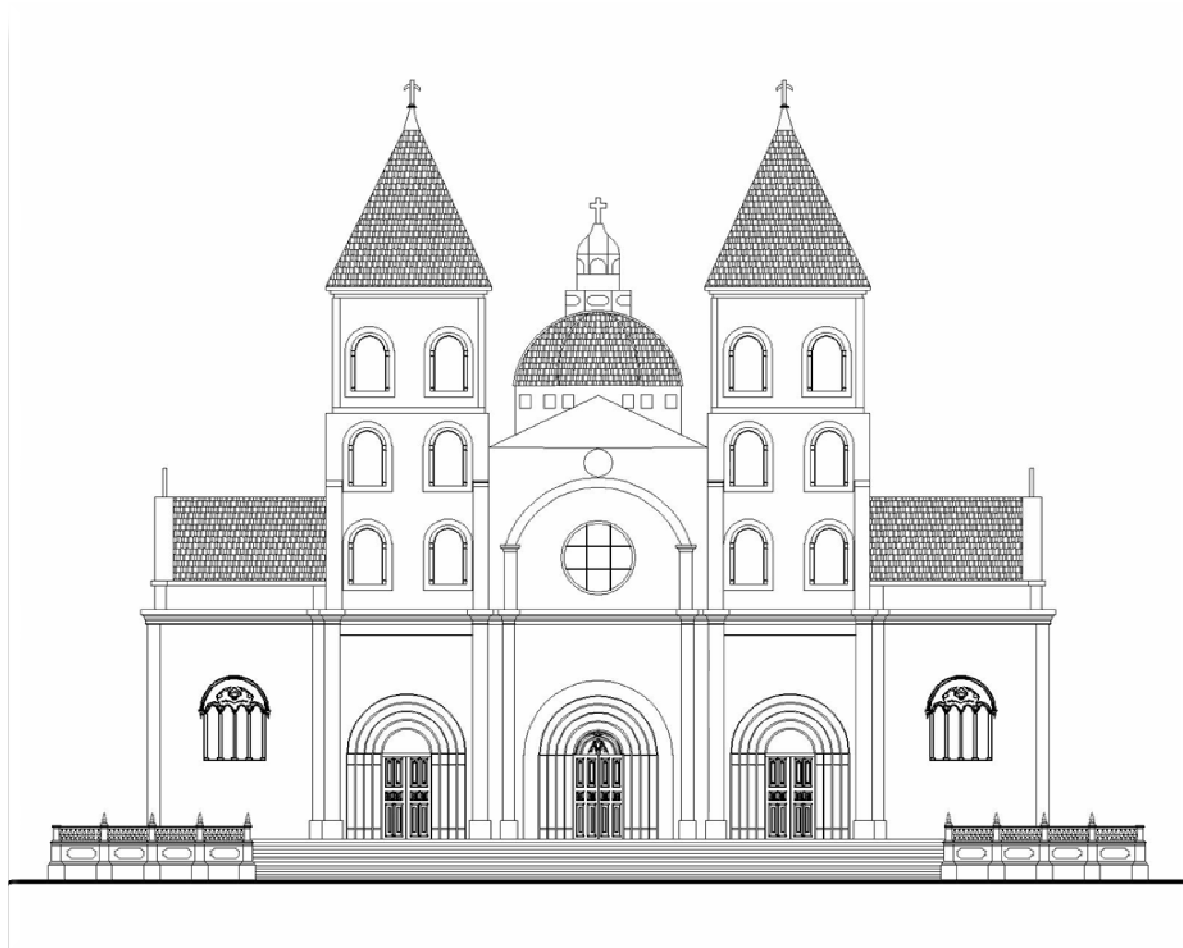

### FACHADA PRINCIPAL OESTE

Fuente: CONCULTURA, Inventario de los Bienes Culturales Inmuebles (IBCI) del Centro Histórico de la Ciudad de San Miguel.



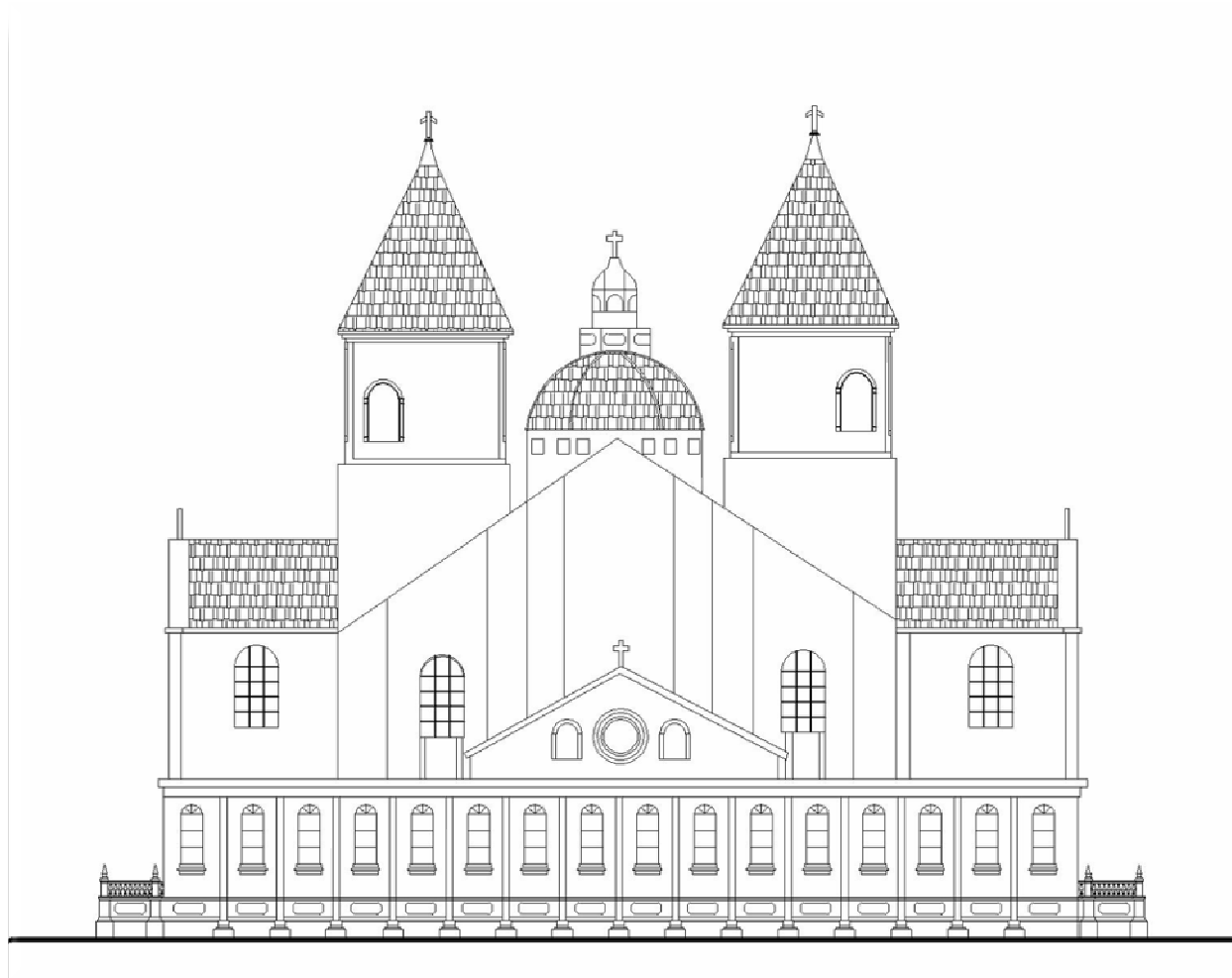

### FACHADA POSTERIOR ESTE

Fuente: CONCULTURA, Inventario de los Bienes Culturales Inmuebles (IBCI) del Centro Histórico de la Ciudad de San Miguel.



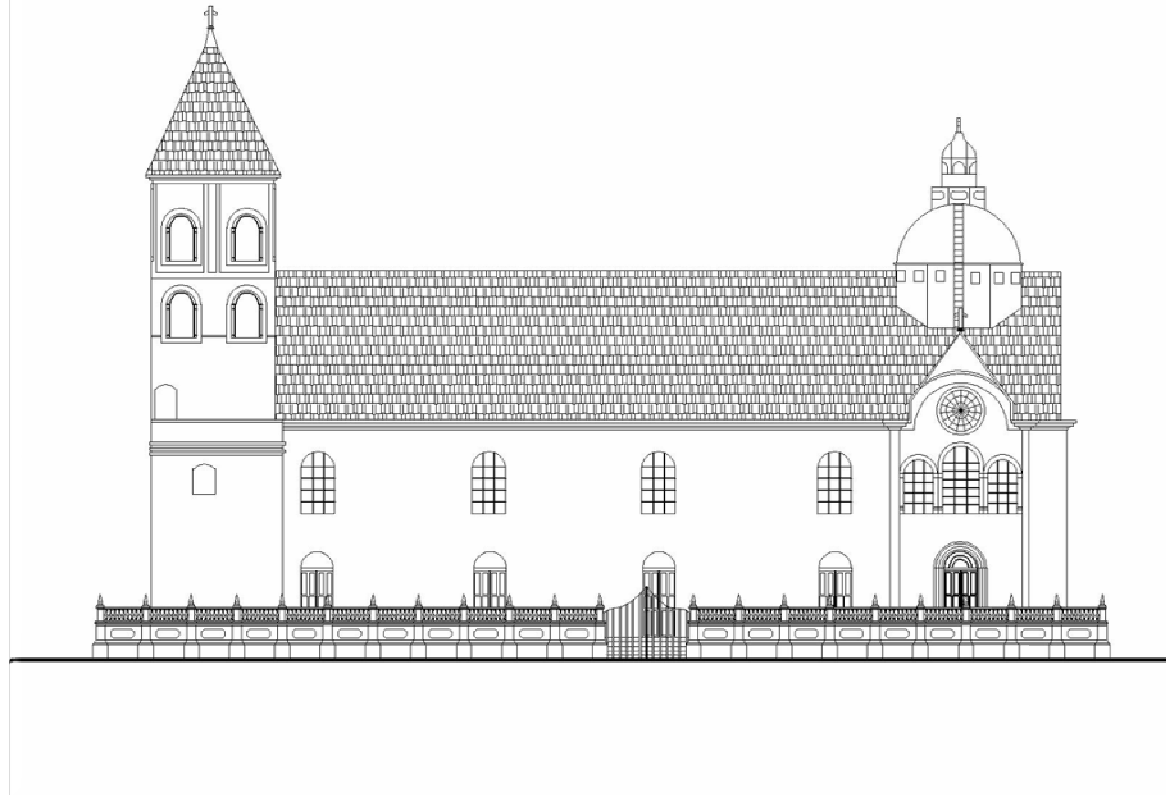

### FACHADA LATERAL SUR

Fuente: CONCULTURA, Inventario de los Bienes Culturales Inmuebles (IBCI) del Centro Histórico de la Ciudad de San Miguel.





**PERSPECTIVA**

Fuente: Levantamiento fotográfico

**ANALISIS ARQUITECTONICO DE LOS BIENES CULTURALES INMUEBLES MAS REPRESENTATIVOS DEL CENTRO HISTORICO DE LA CIUDAD DE SAN MIGUEL**





### 1.3.2. DESCRIPCION ARQUITECTONICA DEL INMUEBLE.

La actual Catedral se encuentra emplazada donde anteriormente se encontraba ubicada la antigua Iglesia Parroquial; la nueva Iglesia empezó a construirse en el año de 1862 finalizándose 100 años después. Se le considera hoy un Bien Cultural y está incluido en el Inventario de Bienes Inmuebles elaborado por CONCULTURA, de allí que se crea necesario su registro y documentación.

La Catedral esta ubicada (según datos del IBCI) en la Zona 1 Manzana A-2 del Área Estricta del Centro Histórico de la ciudad de San Miguel. El conjunto exterior presenta una continuidad de formas y diseño observándose a la vez una simetría axial.

#### DESCRIPCIÓN EXTERNA DE LA CATEDRAL BASÍLICA.

- **Elevación Principal Poniente**

La Catedral de la Ciudad de San Miguel, presenta la fachada principal sobre el costado Poniente; esta Fachada posee tres vanos rectos, utilizados para el ingreso al Templo, están bordeados por cuatro columnas agrupadas o archivoltas, cada una con sus respectivos fustes, de sección y base semicircular y capitel Corinto. Los vanos antes mencionados se encuentran rematados con un arco de medio punto.

Esta fachada muestra además, tres sectores verticales principales, que se encuentran divididos por pilastras cuya altura es aproximadamente la mitad de la altura total del inmueble; de los extremos se corona con dos torres o campanarios, mientras que el



Fig. 1. Fachada Principal Oeste.





Fig. 2. Ajimez ubicado en los sectores laterales de la Fachada Principal.

sector del centro se presenta en menor altura. Las pilastras se observan con base, fuste y capitel; el capitel presenta moldura, las cuales se desplazan horizontalmente por toda la fachada.

Adyacentes a estos tres sectores, se encuentran dos mas ubicados a cada extremo, su altura es menor que los anteriores; en ellos, se presenta un vano utilizado para la ventilación; dicho vano esta compuesto por una arcada de cinco columnas. En la parte superior de la arcada lo corona un arco de medio punto, el cual lleva en su interior un cuatrefolio con la imagen de un ángel, figuras fitomórficas y acentuadas con pintura de color dorado, igualmente está coronado por una moldura cuya longitud es igual al elemento anteriormente descrito.

Una de las dos torres que sobre salen del cuerpo del edificio es utilizada como campanario (sector Norte); es decir, el lugar donde cuelgan las campanas. La cubierta de las dos torres es de lámina, con forma piramidal y pintada de rojo. Además, cada una posee seis vanos coronados con arcos de medio punto, ubicados al Poniente, al Sur y al Norte solo presenta cuatro vanos de igual características.

Continuando con la Fachada Principal, hacia el sector central y sobre el Acceso Principal, en la parte superior, se observa un vano circular, coronado por molduras, funcionando como vitral. Un Cristo, con brazos extendidos, y tallado en bronce remata esta área.



Fig. 3. Vista de la Cúpula desde la Fachada Lateral Sur.



- **Elevación lateral: Norte y Sur.**

Las elevaciones laterales Norte y Sur, son de igual características; en ellas, se observan un juego un juego de volumetría en altura y en desplazamiento de primer y segundo plano. En la parte superior de los techos se observa, hacia los extremos Oriente, una cúpula, los techos de lámina pintados de rojo a dos aguas. La Cúpula se eleva de los techos en forma octogonal con doce vanos que proporcionan ventilación e iluminación. Sobre este elemento octogonal asciende la bóveda, partiendo estructuralmente de los ocho vértices, ocho pilastras y como remate un cupulino o lucernario.

Se observa volumen en primer plano cuyo paramento remata con un parapeto triangular; dicho volumen representa tres vanos que se coronan con arcos de medio punto divididos por pilastras circulares a manera de columnas, sobre los se desplaza horizontalmente una moldura que persigue la forma de los arcos y que descansa sobre los capiteles de las pilastras circulares, estos vanos están compuestos por vitrales, en la parte superior de él, se observa un vano circular también con vitral incorporado.

En los paramentos laterales de la nave principal, se observan cuatro vanos rectangulares utilizados para el ingreso y sobre ellos cuatro vanos, que rematan con arcos de medio punto utilizados también para iluminación; en cada uno de los vanos se encuentran ubicados los vitrales con temas Religiosos.

El edificio presenta una verja que se desplaza perimetralmente por todo el edificio a excepción de la fachada Oriente; compuesta por balaustradas divididas por una estructura cuadrada que remata con un pináculo.

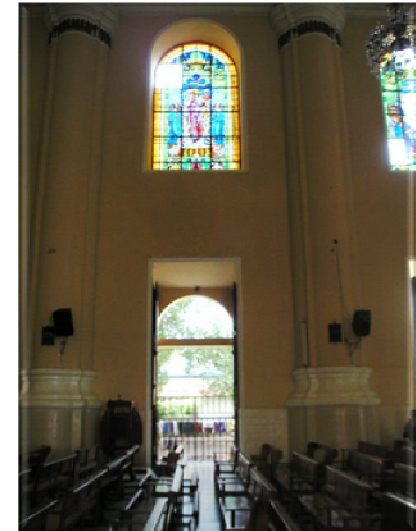

Fig. 4. Vista interior de uno de los Accesos laterales a la Nave



Se observa jardinería en los costados Norte, Poniente y Sur; y entre la jardinera de la Fachada Principal (Poniente) se erigen dos bustos ubicados a cada extremo de la Fachada, en los bustos se lee “Ciudad de San Miguel a su ínclito fundados Capitán Luis de Moscoso Tributo de Gritud”

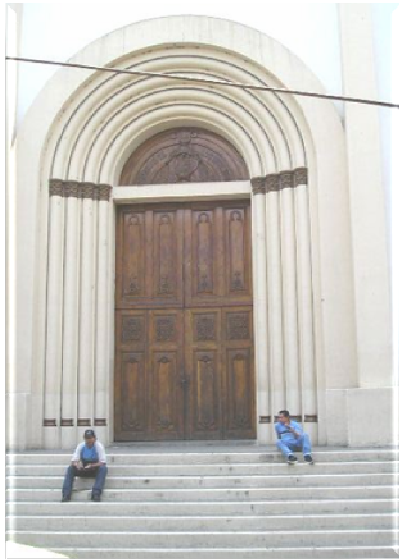

Fig. 4. Vista del Puerta del Acceso Principal Poniente.

#### Descripción interna de la Catedral Basílica.

La Catedral de Nuestra Señora de La Paz, presenta una planta basilical y se puede acceder por el costado Poniente (Acceso Principal), Norte y Sur (Accesos Laterales). En el interior de la nave Principal, se observan cuatro columnas intermedias, cinco en cada paramento lateral y cuatro en la del paramento de la Fachada Principal; esta columnas presenta base, fuste y Capitel de sección cuadriforme, semejantes al

Orden Toscano y en la parte inferior del Capitel posee ornamentos continuos alrededor de la

Columna.

En el área donde se ubica el Altar Mayor y el Ábside, se observan dos grupos de columnas agrupadas; en dirección al techo se presenta una moldura que recorre horizontalmente al edificio; se observa además la curvatura de la bóveda con sus pilastras y el lucernario.

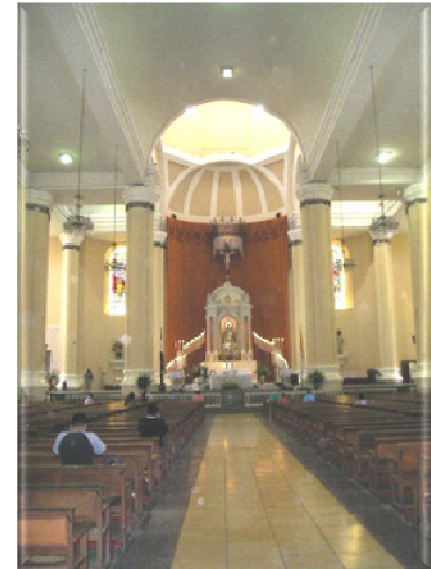

Fig. 5. Vista del interior de la Nave Principal.





Fig. 6. Columnas agrupadas del Altar Mayor.

El Altar esta dividido por una cerca con puertecillas de hierro forjado, de dos hojas y en los lados por balaustradas de mármol.

Los niveles topográficos, en esta área, ascienden, siendo el piso de mármol; mientras que el piso en la Nave Principal es de ladrillo de cemento

La estructura que presenta el Altar Mayor, esta hecha de mármol formada por cuatro columnas de Orden Corintio con sus respectivas bases, fuste y capiteles. Están clasificadas por pares, cada par posee un arquitrabe con detalles fitomórficos en el interior, sobre el arquitrabe se observa un ángel arrodillado con sus mano unidas.

Estas columnas pertenecen al orden Corintio con pedestal, formado por molduras de plinto. Entre los pares de columnas y en un plano

secundario o rehundido se ubica la imagen de la Virgen de La Paz, Patrona de la ciudad de San Miguel. Ella se encuentra en el interior de un vano coronado por un arco de medio punto moldurado, dichas moldura se apoyan sobre unas pilastras. Este arco presenta una clave en el vértice con ornamentos en ella, sobre el arco se desplazan molduras que recorren horizontalmente el altar; en la parte superior de estas molduras se extiende otro arco moldurado con una clave circular que sobre sale del arco, coronada con una cruz.

El arco presenta detalles ornamental que siguen la forma del este y al centro de el, se desplaza una moldura en forma circular con una paloma invertida. Este arco y su conjunto de detalles se intersecta con la imaginería de ángeles antes mencionados.



Fig. 7. Altar Mayor, que aloja a la Virgen de la Paz.



Toda la estructura perteneciente al Altar Mayor antes descrita, remata con un Cristo Crucificado.

El edificio, además del Altar Mayor, presenta una serie de capillas ubicada a los laterales de la Nave Principal. Siendo uno de los mas relevantes fue la erigida en honor al Santo Entierro; a este altar se accesa por escaleras de ida y vuelta, con meseta corrida o descanso a media vuelta. Dicho elemento posee pasamanos que se adornan con balaustradas colocadas perimetralmente. Al centro de los pasamanos sobre la meseta, se ubica un escudo moldurado en la parte inferior y al centro se lee: “Sociedad de Caballeros del santo Entierro”.

En la urna se observan cuatro columnas talladas de mármol, pertenecen al Orden Toscano y se encuentran ubicadas en las esquinas de la urna, las paredes de las urnas son de vidrio fijo y se sobre ella se ubican dos moldura simétricas que siguen la forma de un espiral, coronados por una cruz pintada de color negro. Hacia los extremos se ubican dos ángeles arrodillados en dirección al centro; así mismo, se observan otros dos ángeles de pie y ubicados cada uno a ala par de la columna.

Respecto al cielo falso se observa curvo en la Nave Principal Central, plano en las Naves Laterales; en el área del altar mayor puede verse la intersección de cuatro arcos y emergiendo entre ellos la Cúpula.



Fig. 8. Altar en honor al Santo Entierro.



### 1.3.3 TENDENCIA ESTILISTICA O INFLUENCIAS ESTILO ARQUITECTONICAS.

En el S. XV, época en que se inician los descubrimientos y conquista de nuevas tierras, en Europa hubo proliferación de movimientos arquitectónicos como el Gótico y el Renacimiento y a medida que transcurría el tiempo, surgen otros como el Barroco y el Mudéjar; los que fueron traídos por los españoles a América y aplicados con nuevas interpretaciones, tanto en construcciones civiles como militares y religiosas, por lo que en la Arquitectura de la época Colonial, se evidencia la asimilación tanto de materiales, como de sistemas constructivos y ornamentación de tales expresiones. En el campo religioso estas edificaciones son principalmente Templos y Conventos, que a la fecha testimonian aquel pensamiento artístico que presenta algunas diferencias en cada zona del país, pero conservando características generales.

- **ROMANICO<sup>44</sup>**

Desde el punto de vista exclusivamente arquitectónico el románico fue un esfuerzo continuo en construir templos perdurables con la mayor grandeza posible pero evitando su posible destrucción. En este empeño la arquitectura románica siguió un proceso evolutivo continuo de perfeccionamiento y de resolución de problemas tectónicos en busca de la altura y la luz.

#### **El Templo Tipo de la Arquitectura Románica.**

A groso modo, un templo románico es un edificio de piedra labrada orientado al este con una o varias naves longitudinales que podían tener otras atravesadas. La cabecera podía tener ábsides escalonados de planta semicircular (lo más corriente) o rectangulares o incluso tener girola con capillas radiales.

<sup>44</sup> <http://www.arteguias.com/arquitectura.htm>



Sobre el crucero se solía levantar un cimborio o torre-linterna -de planta cuadrada u octogonal- con ventanales para iluminar el interior. También era frecuente la construcción de parejas de torres campanario pareadas flanqueando la fachada o torres únicas en un costado del templo (con predilección por el costado norte). El campanario tenía muchas funciones simbólicas más allá de la mera utilización como instrumento sonoro para convocar a Misa. Se trataba de un símbolo de unión entre Dios y los hombres y del poder de la Iglesia. En ocasiones se trataba también de una especie de torre fortaleza de defensa frente a los enemigos, como en algunos lugares de la Castilla al sur del Duero. La torre románica solía tener varios pisos con ventanales normalmente ajimezados. Las puertas monumentales o portadas ornamentadas mediante sucesivas arquivoltas abocinadas que apoyaban sobre columnas se abrían normalmente en el muro occidental o meridional o en ambos. En los templos más ambiciosos podía haber numerosas puertas de entrada para abarcar todos los muros del edificio. Si la puerta era muy ancha se colocaba como refuerzo una columna central llamada parteluz o mainel. En templos importantes se solían añadir estatuas de personajes bíblicos a las columnas o/y a las arquivoltas. Otro elemento destacado de las portadas románicas es la presencia de tímpanos esculpidos bajo las arquivoltas.

### **Materiales de Construcción de la Arquitectura Románica.**

Los materiales básicos empleados en la arquitectura románica (entre otros) son:

- **Mampuesto** (piedra no labrada o de labrado tosco). Frecuentemente se usaba el "calicanto" a base de mampostería aglutinada con argamasa (mortero de cal, arena y agua).

Otros materiales usados fueron el ladrillo (sobre todo en España y luego en América), la madera (para cubiertas de templos no abovedados), la pizarra y el barro cocido (tejas de tejados).





## CUADRO SINOPTICO DE LOS ESTILOS

ROMANICO XI-XII

### CARACTERISTICAS

- Templo de una o varias naves longitudinales que podían tener otras atravesadas.
- Las puertas monumentales o portadas ornamentadas mediante sucesivas arquivoltas abocinadas
- Construcción de parejas de torres campanario pareadas flanqueando la fachada
- La torre románica solía tener varios pisos con ventanales normalmente ajimezados.
- Plantas de salón o basilicales.
- El arco utilizado en la arquitectura románica es el de medio punto.
- La bóveda de medio cañón la mas utilizada para cubrir la Nave principal.

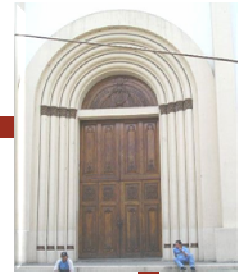

Fig. 12. Acceso Principal de Catedral Basílica Nuestra Señora de la Paz.

### EVOCACIONES EN EL TEMPLO

- La Catedral esta dividida en tres naves longitudinales.
- Posee puertas monumentales ornamentadas mediante sucesivas arquivoltas abocinadas
- Tiene una pareja de torres-campanario pareadas flanqueando la fachada. una de ellas guarda las campanas (Sur)
- Las torres ostentan de varios pisos con 6 vanos que rematan con arcos de medio punto, ubicados al Poniente, Sur y Norte.
- Planta Basilical
- El arco utilizado en todo el edificio es el de medio punto.
- La bóveda de medio cañón es la utilizada para cubrir la Nave principal.



## CUADRO SINOPTICO DE LOS ESTILOS

### OTRAS INFLUENCIAS

#### GOTICO ( XI – XV )

- La reducción de la estructura sustentante al mínimo imprescindible permitió abrir grandes huecos en las fachadas. Ventanas y Rosetones suelen cerrarse con magnificas vidrieras policromas e historiadoras.
- Utilización de arbotantes.
- Utilización del Arco Ojival.
- Utilización de elementos como: pináculos, agujas, gárgolas, caireles, crestería, etc. Cuya traza de estilo gótico es inconfundible con la de otros.

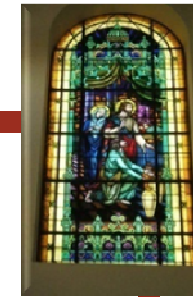

Fig. 13. Vitrales con Motivos Religiosos.

#### EVOCAZIONE EN EL TEMPLO

- La Catedral cuenta con vitrales que son vidrieras policromáticas que representan motivos Religiosos; son diferentes en cada uno, entre los cuales pueden mencionar: La Resurrección de Cristo, el pasaje bíblico de las Bodas de Canaán.



Una vez realizada la conceptualización y extraído las características que mejor representan a ambos Estilos, se considera necesario establecer algunos puntos que ayuden a tal hecho:

- **Fecha de erección:** 1862
- **Período histórico:** Su construcción inició en los últimos años del período San Miguel de la Frontera y finalizó 100 años después en el período La Departamentalización del Oriente Salvadoreño hasta la Actualidad.
- **Intervenciones:** Sobre la Fachada Oriente presenta un espacio de reciente construcción utilizado para albergar el área de la Sacristía, los materiales de construcción empleados fueron: el bloque de concreto y la ventanería celosía de vidrio con manguetería de aluminio. Se muestran vanos que se desplazan de manera repetitiva y sus características son vanos rectangulares con remate de arco de medio punto.
- **Situación económica, política y social:** El estilo utilizado fue generado como consecuencia de la fusión del pensamiento del europeo en América la interpretación local. Por otro lado, en sus inicios fue La Iglesia Parroquial de la ciudad; una vez elevada a Catedral el Capitán General Gerardo Barrios quiso dejar a la Ciudad Migueleña una Hermosa Catedral.
- **Valor histórico:** Desde sus comienzos, tanto como Iglesia Parroquial; así como, Catedral, ha guardado la Imagen de la Virgen de La Paz, Patrona de la Ciudad de San Miguel, ampliamente venerada por la feligresía católica, la cual crece con el transcurso del tiempo.
- **Entorno territorial:** Al tratar de ubicar dentro de un estilo arquitectónico a las edificaciones nacionales y principalmente las de la época de la colonial, no hay que esperar encontrar estilos puros o bien con la magnificencia y monumentalidad de la arquitectura europea de los S. XV – XVIII, pues tal parece coincidente que aquella arquitectura es directamente proporcional al área de su



emplazamiento y en nuestro caso la arquitectura salvadoreña corresponde o es adecuada y magnífica en relación al área de nuestro territorio, otra causa por la que principalmente los edificios públicos, dejando de lado los privados, especialmente los de habitación, tienen dimensiones de mayor área horizontal que vertical, es por la inestabilidad del suelo. Sin embargo para La Catedral se observa un marcado estilo por sus diversos Detalles y Características Arquitectónicas, mas adelante se pueden observar.

- **Evocaciones de influencias estilo-arquitectónicas:** Para tratar de definir cuál es el movimiento que predomina en la arquitectura de la Iglesia, en base a los datos del cuadro sinóptico de los estilos, se elabora un segundo cuadro que resume la presencia de estos tanto de forma general como específica, tanto en el exterior como en el interior.



## CUADRO RESUMEN DE LAS INFLUENCIAS ESTILO-ARQUITECTONICAS



Por lo tanto, después de haber realizado el anterior análisis, se puede decir que la Catedral Basílica de Nuestra Señora de La Paz posee reminiscencias del estilo Románico en el exterior, que de cualquier otro estilo, aunado al aporte de la mano local pudiéndose llegar a hablar de un Románico Local.

Internamente, continúa una influencia Románica haciendo clara presencia en él, en cuanto a decoración y sobre todo en la estructura del techo.

### **DETALLES ARQUITECTONICOS.**

El detalle arquitectónico puede definirse como un elemento que es parte integral de una obra y por lo tanto, producto de una concepción espacial expresado desde dos puntos de vista: en el todo y en la parte.

Se desarrolla una breve descripción de los detalles arquitectónicos más sobresalientes de la Catedral Basílica, tanto del interior como del exterior; ya que se considera necesaria o parte complementaria de la descripción arquitectónica y de la descripción de las influencias estilo arquitectónicas, pues son las que por su disposición dentro del conjunto le dan el carácter o distinción a esta edificación de entre las demás.

Para la descripción de cada detalle se toma en cuenta: ubicación, color, forma y materiales, entre otros. Se consideraran como Detalles Arquitectónicos a todos aquellos elementos que se cree dan un toque de distinción a la Catedral, en lo estructural, como en lo decorativo.





Fig.13. Arco entrada principal

#### ▪ ARCO ENTRADA PRINCIPAL

La entrada principal la constituye un arco de medio punto, es resguardado por una estructura de madera que donde se observa el trabajo de ebanistería: molduras delgadas y lisas; motivos fotomórficos y un grabado que se lee: “Obsequio de los Obreros”. El material se puede suponer por el período de construcción: de calicanto y ladrillo tipo tabique, con argamasa de arena, cal y tierra. (Ver Fig. 13).

#### ▪ ARCOS DE MEDIO PUNTO MOLDURADOS

Son una serie de arcos de medio punto, colocados en los vanos ajimezados laterales de la Fachada Principal Poniente. Estos arcos de medio punto moldurados están coronados por un cuadrifolio, bordeado por figuras fitomórficas colocadas simétricamente y en alto relieve (Ver Fig. 14).



Fig. 14. Arcos de medio punto moldurados.





- **ARCO TORAL**

Son tres arcos de medio punto, colocados a los costados Oeste, Norte y el último al costado Sur del Presbiterio. (Ver Fig. 15).

Fig. 15. Arco Toral sobre Altar Mayor

- **CAMPANARIO**

Son dos torres de secciones cuadradas, ubicadas a los extremos Norte y Sur de la Fachada Principal Poniente. El campanario del extremo Oeste da cabida a las campanas, es el único que posee acceso directo. (Ver Fig. 16). El acceso a ambos campanarios se hace a través de unas gradas en forma de caracol que conducen a un área abierta para luego subir por otro juego de gradas en forma de "L" llegando al techo plano de las capillas ubicadas al costado Sur y Norte de ambas torres Sur y Norte (respectivamente).



Fig. 16. Campanario.





- **CIELO FALSO**

El cielo falso de las Naves Laterales es de forma plana y curvo en la Nave Principal. Mientras que el área del Altar Mayor se erige un Cúpula. (Ver Fig. 17)



Fig. 18. Columnas o pilastras adosadas de la Fachada Principal

- **COLUMNAS DE LA FACHADA PRINCIPAL.**

Las pilastras se observan con Base, Fuste y Capitel; el capitel presenta molduras, las cuales se desplazan horizontalmente por toda la fachada vertical, con relación a la puerta principal. (Ver. Fig. 18)

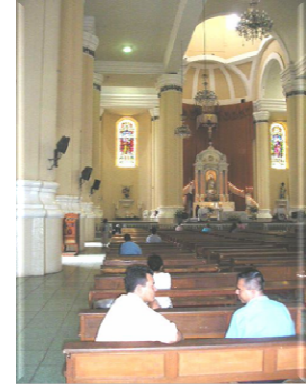

Fig. 17. Vista del Cielo Falso de las Naves Laterales

- **COLUMNAS DE LAS NAVES DEL TEMPLO**

Se hallan a ambos costados de la nave central, son dos juegos de cuatro columnas de sección Cuatriforme. Se asemejan al orden Toscano y en la parte interior del capitel posee ornamentos continuos alrededor de la columna. (Ver Fig. 19).

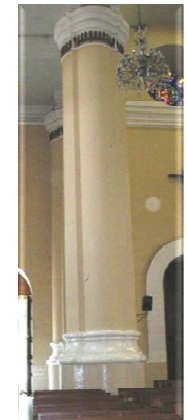

Fig. 19. Columnas interiores que dividen la Nave Principal.





- **COLUMNAS DEL ALTAR MAYOR**

Son dos grupos de columnas agrupadas en los extremos. (Ver Fig. 20).

Fig. 20. Columnas del altar Mayor

- **CORNISA FACHADA PRINCIPAL**

Ubicada como limitante entre los sectores que se divide la Fachada Principal. (Ver Fig. 21)



Fig. 21. Cornisa



- **GRADAS DEL ALTAR MAYOR**

Son dos gradas que se extienden a lo ancho del Altar, comunican las naves con el Presbiterio, son de mármol color verde oscuro. (Ver Fig.22).

Fig. 22 Gradass del Altar Mayor



- **GRADAS DEL ACCESO PRINCIPAL**

Es un juego de nueve gradas que dan acceso directo a la Iglesia desde la 2ª. Calle Oriente. Están elaboradas de ladrillo de barro y recubiertas con mezcla de concreto. (Ver Fig. 23)



Fig. 23 Gradas del Acceso Principal



Fig. 24. Lucernario

- **LUCERNARIO**

Es una torrecilla poligonal que posee vanos rectangulares a su alrededor, terminados con arcos de medio punto, corona la cúpula del Templo. Su cubierta es en forma de Gola rematada con una cruz. (Ver Fig. 24).

- **PASAMANOS DEL ALTAR EN HONOR AL SANTO ENTIERRO.**

El pasamanos esta adornado con balaustradas colocadas perimetralmente al juego de gradas y a la meseta corrida. (Ver Fig. 25)



Fig. 25. Altar en Honor al Santo Entierro.





- **PUERTA ENTRADA PRINCIPAL DE LA CATEDRAL**

Ubicada al centro de la fachada principal Poniente, es rectangular, de doble abatimiento fabricada de madera. Con trabajo de ebanistería en ellas. (Ver Fig. 26)

Fig. 26. Puerta de acceso principal.

- **ROSETON**

Se ubica sobre la entrada principal en la Fachada Principal Poniente. (Ver Fig. 27)



Fig. 27. Rosetón visto desde el interior.



- **VENTANA DE LAS CAPILLAS LATERALES**

En la Fachada Principal Poniente, se encuentra una ventana, que presenta cinco columnas delgadas con cara circular. Su remate final se muestra por molduras lisas que recorren la forma de un arco de medio punto decorado con figuras fitomórficas resaltadas en color dorado. A este tipo de Vano se le llama Ajimezados. (Ver Fig. 28).

Fig. 28. Ventana Ajimezados de las capillas laterales.





Fig. 29. Verja vista desde la Fachada Principal Poniente.

- **VERJA EN FACHADAS NORTE, PONIENTE Y SUR.**

Esta compuesta por balaustradas divididas por una estructura cuadrada que remata con un pináculo. Estas se desplazan perimetral mente por todo el edificio a excepción de la fachada principal. (Ver Fig. 29)

- **VITRALES**

Puede observarse la variedad de colore y motivos que adorna cada uno de los vitrales. Estos están ubicados en todas las Fachadas de la Catedral, a excepción de la Fachada Oriente. Los motivos Religiosos que expresa son diferentes en cada uno, entre los cuales se pueden mencionar: La Resurrección de Cristo, el pasaje bíblico las Bodas de Canaan, la Ascensión de Jesús, el Nacimiento de Jesús, etc; y otros que figuran las imágenes de algunos Santos de la Iglesia Católica: La representación de San Pablo. (Ver Fig. 30 – 36).



Fig. 30. Disposición de los Vitrales que rematan con arcos de medio punto.



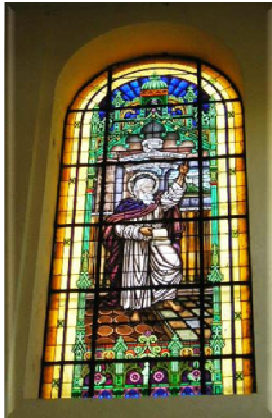

Fig. 31. Vitral con la figura de San Pablo.

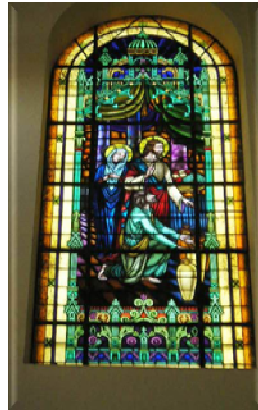

Fig. 32. Vitral de las Bodas de Canaán.

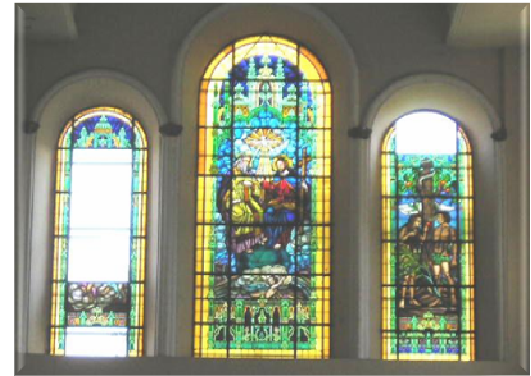

Fig. 33. Vitrales con los motivos: la Santísima Trinidad, y las figuras de Adán y Eva.

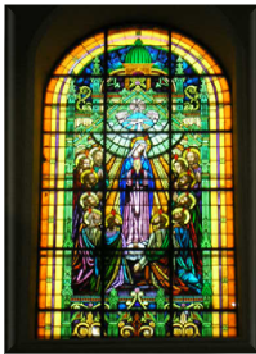

Fig. 34. Vitral de la Aparición de Jesús a sus Apóstoles

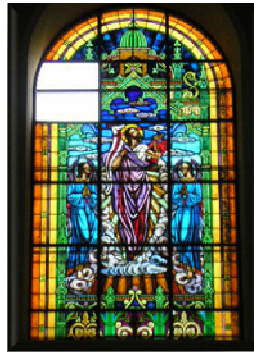

Fig. 35. Vitral de la Aparición de Jesús después de resucitado.

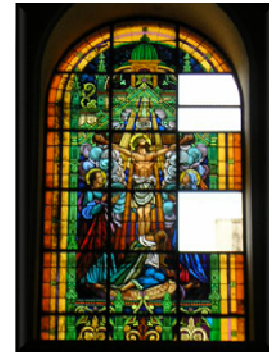

Fig. 36. Vitral de la Crucifixión de Jesús



#### ▪ **BARANDA DEL ALTAR MAYOR**

Esta baranda sirve como línea divisoria entre las naves y el Altar Mayor, consiste en una serie de columnillas de fuste de mármol, semejantes al Orden Jónico. Además posee puertecillas de hierro forjado, de dos hojas. (Ver fig. 37).



Fig. 37. Baranda de altar Mayor

#### **1.4. ASPECTO FUNCIONAL.**

“Antes de efectuar un análisis es necesario conocer el concepto de Funcionabilidad, en cual es: *“es la característica del espacio de responder a requerimientos y relaciones de las actividades humanas”*. (Texto del libro Semillas de la Arquitectura, pág. 106)

Para el estudio de la función del espacio en la Catedral Basílica, se toma en consideración:

**USUARIOS:** para el caso de un Templo católico, se reconocen 3 tipos de usuarios:

- Sacerdote o párroco: encargado de la parroquia y de la cura de almas de los feligreses.
- Fiel o Feligrés: parroquiano que asiste al Templo.
- Sacristán o acólito: encargado de ayudar al sacerdote en el servicio y cuidar del Templo y sacristía.



**ACTIVIDADES:** se enumeraran las actividades que se realizan en los diferentes espacios de la Iglesia; para estudiar los efectos que produce el espacio en las actividades, positivos o negativos. Así como también, considerarse si se cumplen los objetivos para el cual fue diseñado el espacio.

Dentro del estudio están inmersos los Criterios de Diseño para un efectivo análisis de la Funcionabilidad.



1.4.1. DESCRIPCION FUNCIONAL DEL INMUEBLE

CUADRO DE ANALISIS FUNCIONAL DE LA CATEDRAL BASILICA

FIEL	USUARIO		ACTIVIDADES	EFECTO		OBJETIVO	COMPROBACION
	SACERDOTE	SACRISTAN		POSITIVO	NEGATIVO		
<b>ATRIO</b>							
			Entrar y/o salir	Ampio, Visible, Accesible, Directo, Definido.		Que el fiel lo identifique rápidamente desde el exterior y que pueda ingresar a él fácilmente que sea lo suficientemente amplio para que la circulación sea fluida, y a la vez que pudiera albergar un número considerable de personas. También que fuera abierto para que el espectador se encontrara en el exterior se sintiera invitado a entrar a participar de las ceremonias, que allí se relajarán.	El atrio constituía el medio que empleaba el español, para dar al indígena un espacio abierto en que se realizan los ritos religiosos católicos.
			Caminar	Ampio, Cómodo, Fluido,			
			Conversar		Incomodo asoleamiento estrecho		
	*	*	Celebrar Ceremonia	Seguro, Visible	Estrecho, asoleamiento, interferencia con el ruido		
<b>SOTO CORO</b>							
			Entra y/o salir	Definido, Visible, Directo, Ordenado		Este espacio funciona como un vestíbulo donde se distribuirán las personas a los diferentes recintos de la Catedral; en él, se visualizan los accesos a estos recintos.	El vestíbulo tiene la función de preparar la entrada del fiel a la casa de Dios, a través del cambio de la altura en la escala humana a la escala Divina.
	*	*	Caminar	Inmediato, Ampio, Escala humana,			





**CUADRO DE ANALISIS FUNCIONAL DE LA CATEDRAL BASILICA**

**NAVE PRINCIPAL**



USUARIO			ACTIVIDADES	EFECTO		OBJETIVO	COMPROBACION
FIEL	SACERDOTE	SACRISTAN		POSITIVO	NEGATIVO		
*			Sentarse	Amplio, Accesible, Definido,		El espacio tiene como objetivo de crear una sensación de envolvimiento; situando la atención en los elementos que conforman o envuelven el espacio. Percibir la paz y tranquilidad que proporciona el estar en la Casa de Dios,	Tiene la función de albergar a la feligresía mientras los ritos religiosos se llevan a cabo.
*	*	*	Caminar	Amplio, Cómodo, Fluido, Definido			
*			Orar/meditar	Tranquilidad Envolverte	Interferencia por parte de los vehículos al tener una relación directa con el exterior		
*			Hincarse	Amplio, Definido,	Estrecho		



	*	*	Celebración ceremonia	Definido, Visible, Directo, Ordenado		Ser el centro de atención visual de la Iglesia; pues en esta área es donde se llevaran cabo las distintas actividades sacerdotales para la realización de la ceremonia religiosa.	La Iglesia Católica los adoptó desde su origen para la celebración de las misas.
	*	*	Caminar	Amplio, Fluidez			



### Criterios de Diseño.

Los conceptos de los Criterios de Diseño utilizados; fueron tomados del libro: ***Semillas de la Arquitectura.***<sup>45</sup>

- Ambientación: “significa dotar a un espacio de todos los elementos básicos que satisfagan las necesidades utilitarias del propio espacio. Es un criterio un recurso estético que posee el Diseñador, en la conformación de su obra, para lo cual hace uso adecuado de la interrelación de elementos, formas, espacios, colores, mobiliario, textura, iluminación ventilación, vegetación, y su máxima expresión se logra en la interacción de detalles arquitectónicos, decoración del espacio, relaciones espaciales y formales”
- Funcionabilidad: “es la característica del espacio de responder a requerimientos y relaciones de las actividades humanas, es la acción utilitaria del objeto o espacio; y junto a la forma, son la base esencial de la Arquitectura.

La funcionabilidad se considera un criterio básico de Diseño que permite su adecuado uso que los diferentes espacios que conforman un todo arquitectónico, se relaciona en forma lógica y racional, satisfaciendo las necesidades internas y externas del espacio de comunicación y de interacción, así como las psicológicas del hombre, ya que una solución funcional no solamente responde a necesidades físicas, sino que también cumple con las del orden espiritual. Un espacio funcional resuelve fácilmente los problemas de movilidad humana y de ubicación de los elementos del mobiliario y del equipo. Para analizar la función del espacio, se toma en consideración:

- **Usuarios:** para el caso de la Catedral, se reconocen 3 tipos de usuarios:
  - Sacerdote u Obispo: encargado de la celebración de las actividades de Catedral.

<sup>45</sup> Semillas de la Arquitectura. Arquitecto Jorge Luis Hernández, pág. 106



- Fiel o Feligrés: persona que asiste a la Catedral.
- Sacristán o Acólito: encargado de ayudar al Sacerdote en el servicio y cuidar de la Catedral o cualquier otra actividad relacionada con el mismo.
- **Iluminación y ventilación:** “se basa en el máximo aprovechamiento de los recursos naturales y la correcta utilización del recurso artificial”.
  - Iluminación Natural: dada por la incidencia de la luz solar en el espacio. Para el caso de la Catedral, la iluminación natural ingresa, principalmente, por los accesos laterales y en las capillas ubicadas en los extremos de las Torres. Por el Altar Mayor por medio de vanos rectangulares ubicados en el octágono que sostiene la cúpula; así mismo por el lucernario que remata dicha cúpula.
  - Iluminación Artificial: esta es hecha a través de lámparas, focos o cualquier otro tipo de artefacto que utilice energía eléctrica u otra fuente. En el Templo dicha iluminación se lleva a cabo por medio de lámparas ubicadas estratégicamente para poder tener una mejor visión.
  - Iluminación Directa; sin importar el tipo de iluminación que haya en el espacio esta recae de forma que lo ilumine totalmente.
  - Iluminación indirecta: el tipo de iluminación recae en el espacio parcialmente y no llega directamente a él.
  - Ventilación Natural: es dada por los vientos predominantes, brisas o cualquier corriente de aire que ventile y refresque el espacio de forma natural. Al igual que la iluminación natural los accesos dispuestos en las diferentes fachadas y sobre todo a la orientación de las mismas, hace que dichas brisas se aprovechen de gran manera.



- Ventilación artificial: la ventilación es hecha a través de ventiladores, aire acondicionado, etc. Posee ventiladores.
- **Integración:** “es el efecto de componer, ordenar un todo con sus partes, para lograr integración plástica es necesario e importante considerar la forma, el color, la textura, los detalles, etc. Los cuales deben armonizar para ofrecer una sensación de integridad”.
- **Interacción espacial:** “se define como la mutua relación de continuidad, contigüidad, adyacencia o causalidad, entre dos o más espacios, de tal manera que aparece una influencia mutua”.
- **La Circulación:** Se clasifica en nula, directa, indirecta y relación inmediata:
  - Circulación Nula: indica que la relación entre una zona y otra o entre un espacio y otro no puede ser.
  - Circulación Permitida: indica que la relación entre una zona y otra o entre un espacio y otro su circulación es fluida de modo que la comunicación de espacios se hace sin problemas. Los espacios que posee este tipo de circulación son: el Atrio con el Soto-coro; Soto-coro con las naves del Templo.
  - Circulación restringida: indica que la relación entre zona y otra o entre un espacio y otro su circulación ni es ni nula ni es permitida, de modo que la comunicación es hecha con un poco de dificultad o restricción. En esta categoría caen los espacios siguientes; de las naves del Templo a el Altar Mayor, Sacristía, área de sonidos.
  - Circulación inmediata: indica que si el espacio o la zona se relaciona inmediatamente con otro espacio o zona. Los espacios que posee este tipo de circulación son: el Atrio con el Soto-coro; Soto-



coro con las naves del Templo; también la nave lateral Este posee circulación inmediata con la 2ª Avenida Norte.

### **1.5.ASPECTO TECNOLOGICO**

Para el estudio, primero se elabora una identificación de materiales empleados en la Catedral, luego en un apartado especial se describe el sistema constructivo, que constituyen la interacción de ellos.

Para el estudio se han tomado en cuenta los siguientes componentes; se utilizaran en ambos apartados.

- CIMENTACIONES
- PISOS
- PAREDES
- COLUMNAS
- VIGAS
- TECHOS
- CUPULA

#### **1.5.1. MATERIALES UTILIZADOS**

- **CIMENTACIONES**

Por la época en que se inicio la construcción de la Catedral, se cree que el material utilizado en los Cimientos fue la Piedra labrada, lodo, argamasa, la piedra volcánica y trozos de teja de barro cocido.



### ▪ PISOS

El material del piso en el área del Altar Mayor, es de mármol color verde oscuro; mientras que el piso de las Nave Principal es de ladrillo de cemento color beige y el de las naves laterales es de ladrillo de cemento color verde claro. (Ver Fig. 38)



Fig. 38. Piso utilizado en el Altar Mayor



### ▪ PAREDES Y TAPIAL

La Catedral, presenta como materiales más empleados para las paredes: ladrillo de barro cocido, concreto armado. (Ver Fig. 39)

Fig. 39. Vista de paredes interiores del la Catedral

### ▪ COLUMNAS

Los materiales empleados en las columnas poseen estructura metálica y concreto.

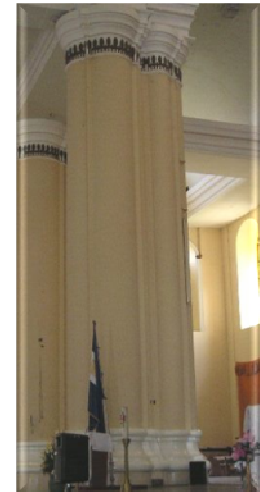

Fig. 40. Columnas internas de la Catedral.



- **TECHOS**

Para los componentes del techo: cubierta, estructura y cielo falso los materiales empleados son, en cubiertas, lámina de zinc, que fue elaborada en Europa; teja de barro cocido y concreto (Ver Fig. 41); en la estructura: hierro y en los cielos falsos: concreto. (Ver Fig. 42)



Fig. 41. La cubierta de las Naves y las torres, es lámina troquelada de zinc.



- **CUPULA**

Tanto en la cúpula del Altar Mayor, se hace uso de ladrillos tipo tabique (Ver Fig. 43).

Fig. 42. Cúpula que cubre el Altar Mayor



**CATEDRAL BASILICA NUESTRA SEÑORA DE LA PAZ**

**MATERIALES**

- ✓ Ladrillo tipo tabique.
- Calicanto
- ✓ Ladrillo de cemento.
- Concreto
- ✓ Hierro
- Madera

**USO**

- ✓ Paredes, arcos, dinteles de puertas y ventanas y cúpula.
- Fundaciones.
- ✓ Pisos
- Columnas y cielos falsos
- ✓ Estructuras metálicas
- Puertas

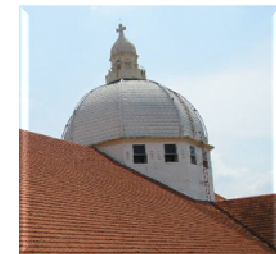
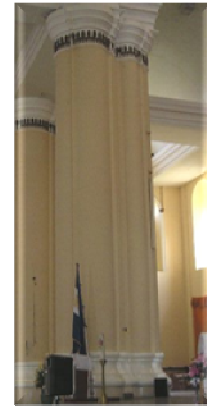



### 1.5.2. SISTEMAS CONSTRUCTIVOS

El sistema constructivo está definido de acuerdo a los materiales empleados y a su modo de uso. Entre los sistemas empleados en el conjunto, están los siguientes:

- **Sistema de calicanto:** con mampostería de piedra de canto rodado forjada con molde y ligada con mortero de cal, arena y tierra en proporción 1:2:2, en el que a distancias se colocan hiladas de ladrillo de barro cocido como solera intermedia.

La peculiaridad de estos cimientos es que son de poca profundidad; pues los constructores confiaban la estabilidad del edificio a las paredes, que funcionaban como muros de carga.

- **Sistema de adobe:** las piezas se elaboran con una masa de lodo y zacate de 0.40 mts x 0.40 mts x 0.10 mts, secados al sol; su colocación es de trinchera, muy utilizada y de canto, poco empleada.
- **Sistema de mampostería:** obra de albañilería a base de piedras pequeñas unidas con argamasa (cal, arena y agua).
- **Sistema mixto:** emplea ladrillo de barro cocido, pegándolos con mortero; aglutinante hecho de cemento y arena, estabilizándolas con columnas de concreto armado, mezcla grava, cemento y arena con una armadura de hierro, uno de los mas durables sistemas hasta ahora concebidos.

Se realizará la descripción de los sistemas constructivos empleados en la Catedral Basílica Nuestra Señora de La Paz para ello se han tomado en cuenta los siguientes componentes:

- CIMENTACIONES
- PISOS
- PAREDES
- COLUMNAS



- ESCALERAS
- TECHOS
- CUPULA
  
- **CIMENTACIONES**

Se cree, por la época en que se inició la construcción de la Catedral, que el sistema constructivo utilizado en los Cimientos fue el Sistema de Calicanto.

- **PISOS**

En todas las áreas es utilizado el ladrillo de cemento con variantes del color; se ha usado el color beige para delimitar el área central de la Nave Principal; mientras que, los laterales es usado el color verde claro; a excepción del Altar Mayor que es de losetas de mármol verde oscuro. (Ver Fig. 44).

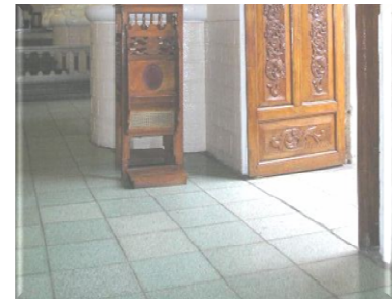

Fig. 44. Piso del interior la Catedral.



- **PAREDES Y TAPIAL.**

Las paredes utilizan el Sistema mixto empleando el ladrillo de barro cocido pegado con el mortero; las cuales esta repellada, afinadas y pintadas. En la parte interior llevan a lo largo de las paredes laterales llevan un zócalo simulando ladrillo visto.

Fig. 45. Vista del zócalo simulando ladrillo visto.



### ▪ COLUMNAS

Son de planta cuadriforme, semejantes al orden toscano, posee una estructura metálica y llenado de concreto. (Ver Fig. 46)



Fig. 46. Columna Lateral.

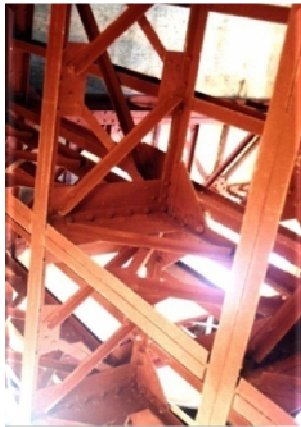

### ▪ VIGAS

Techo de estructura de vigas metálica, también utilizadas sosteniendo el techo de las torres. (Ver Fig. 47)

Fig. 47. Vista de las piezas de estructura metálica colocadas en una de las torres

### ▪ TECHOS

El sistema de techos se subdivide en cubierta, estructura y cielo falso. Las cubiertas que se presentan son: lámina troquelada sobre las torres y ladrillo tipo de barro cocido en la cúpula del presbiterio; así mismo utilizan la teja para cubrir la Naves. De estructura metálica. Sobre las Naves (Ver fig. 48-49).



Fig. 48. Vista de la cubierta de las Naves y la Cúpula.



- **CIELO FALSO**

El cielo falso fue elaborado estructuralmente por una placa metálica de forma ondulada con un recubrimiento de concreto.

Fig. 49. Vista de vigas de metal colocada en la parte superior del techo.

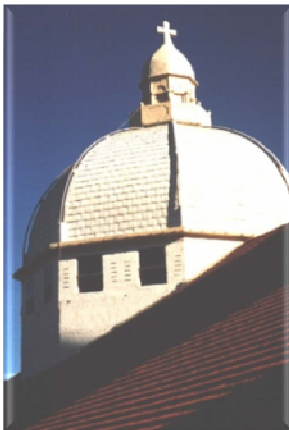

- **CUPULA**

El sistema mixto fue utilizado en la creación de la Cúpula que sirve de cubierta para el Altar Mayor, esta es rematada con un Lucernario. (Ver Fig. 50)

Fig. 50. Cúpula que cubre el Altar Mayor.



## 2. ALCALDIA MUNICIPAL DE LA CIUDAD DE SAN WIGUEL



## 2. ALCALDIA MUNICIPAL DE SAN MIGUEL.

### 2.1. UBICACIÓN DEL INMUEBLE

La fachada principal de la Alcaldía Municipal, esta ubicada al norte sobre la 2ª Calle Oriente; al Sur presenta como colindantes viviendas y negocios; la fachada Poniente posee acceso directo a la 2ª Avenida Norte y la fachada Oriente colinda con una edificio privado.



Alcaldía  
Municipal de  
San Miguel



Ubicación de la Alcaldía Municipal de San Miguel, en el Centro Histórico

Ubicación de la Alcaldía Municipal de San Miguel, sobre la Manzana A-4 del Centro Histórico

Fuente: Inventario de Bienes Culturales Inmuebles (IBCI) del Centro Historio de la Ciudad de San Miguel.



## 2.2. ORIGENES DEL INMUEBLE

Los datos históricos de la Alcaldía Municipal, nos muestran la evolución y versatilidad funcional que el inmueble a presentado a través del tiempo. La información es proporcionada por CONCULTURA y diferentes fuentes investigadas en la etapa anterior del presente Trabajo de Graduación.

### CUADRO RESUMEN DE ORIGENES DEL INMUEBLE

#### ALCALDIA MUNICIPAL DE SAN MIGUEL

**1928.** La construcción del Palacio Municipal de San Miguel fué iniciada por el ex-Alcalde don Francisco Escolán.

**26 de diciembre de 1935.** Fue inaugurado solemnemente la Alcaldía Municipal de San Miguel.

**31 de diciembre de 1935.** Hasta la fecha el edificio costaba la cantidad de ¢130,379.68.



## **2.3. ASPECTO FORMAL**

### **2.3.1. PLANOS ARQUITECTONICOS**

Se presenta un juego de planos Arquitectónicos de la Alcaldía Municipal de San Miguel, pues se considera que son estos los que de forma general representan mejor al Inmueble, donde se puede observar: distribución de los espacios, diseño arquitectónico, etc.

Incluye:

- Planta Arquitectónica Primer Nivel
- Planta Arquitectónica Segundo Nivel
- Fachada Lateral Oriente
- Fachada Lateral Poniente
- Perspectiva.





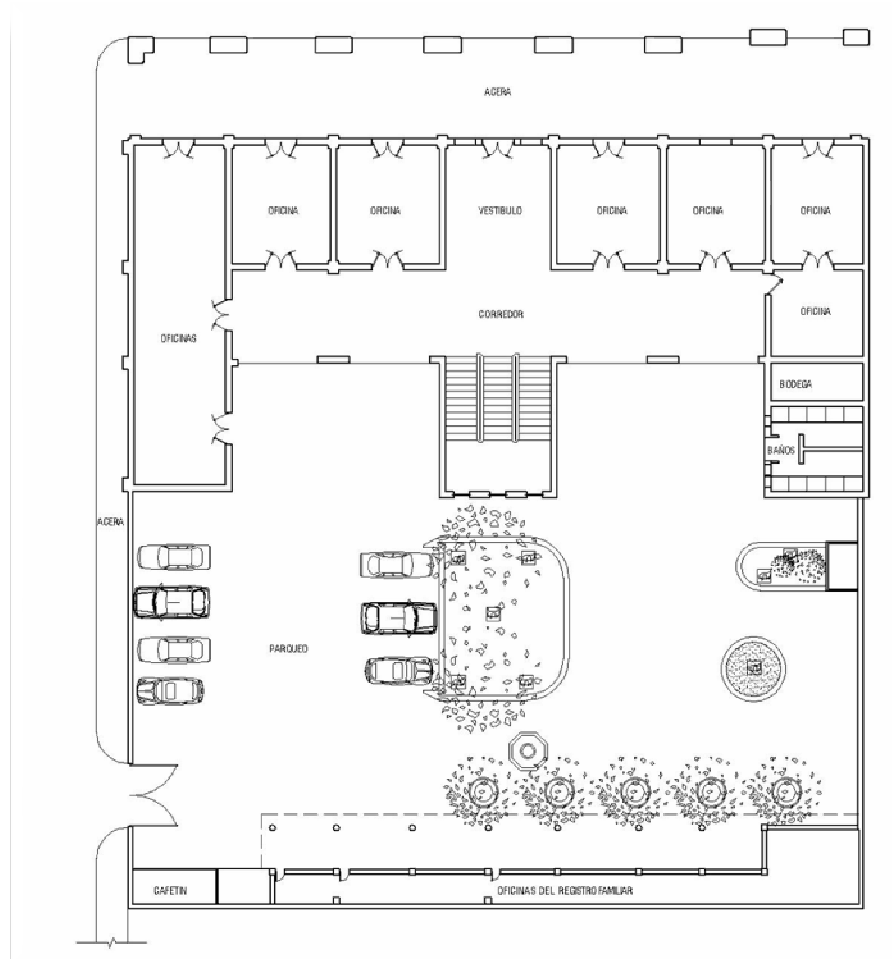

### PLANTA ARQUITECTONICA DEL PRIMER NIVEL

Fuente: CONCULTURA, Inventario de los Bienes Culturales Inmuebles (BCI) del Centro Histórico de la Ciudad de San Miguel.



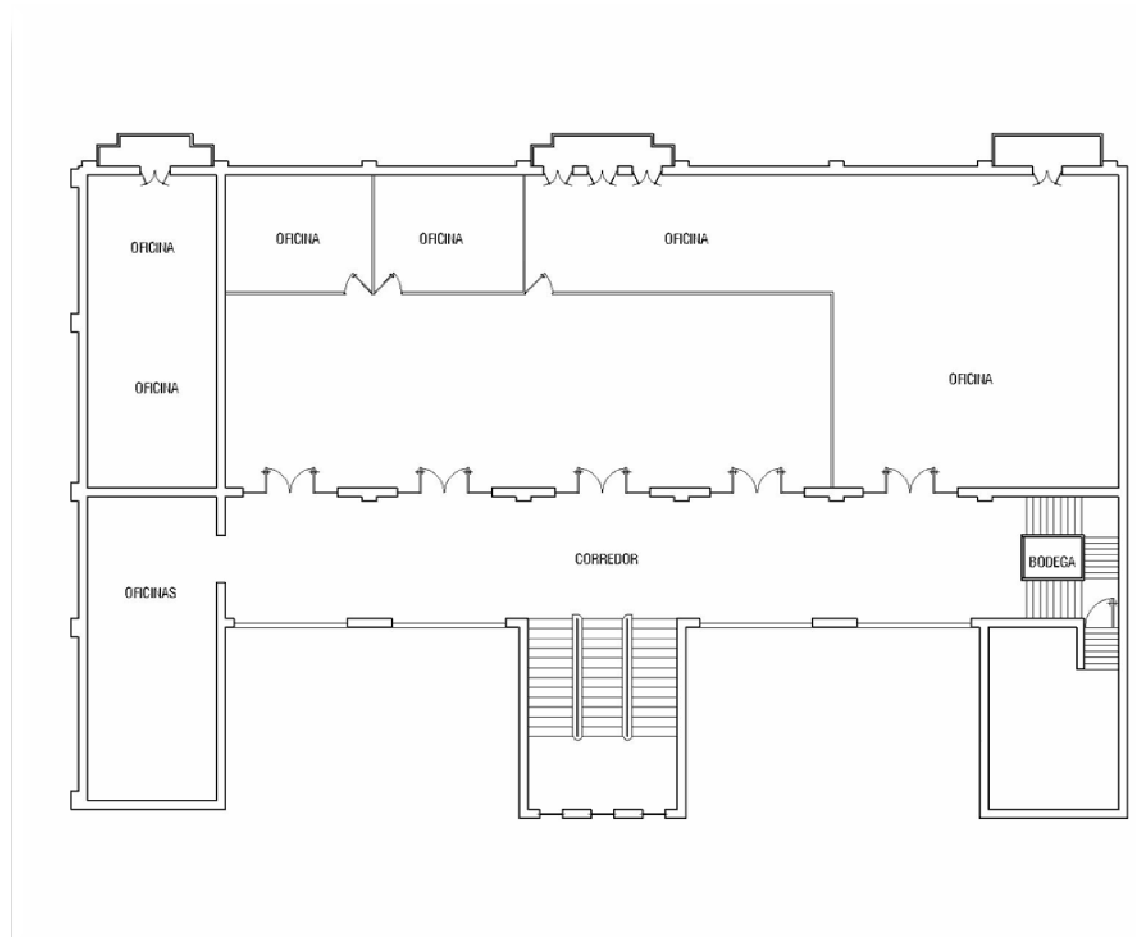

### PLANTA ARQUITECTONICA DEL SEGUNDO NIVEL

Fuente: CONCULTURA, Inventario de los Bienes Culturales Inmuebles (BCI) del Centro Histórico de la Ciudad de San Miguel.



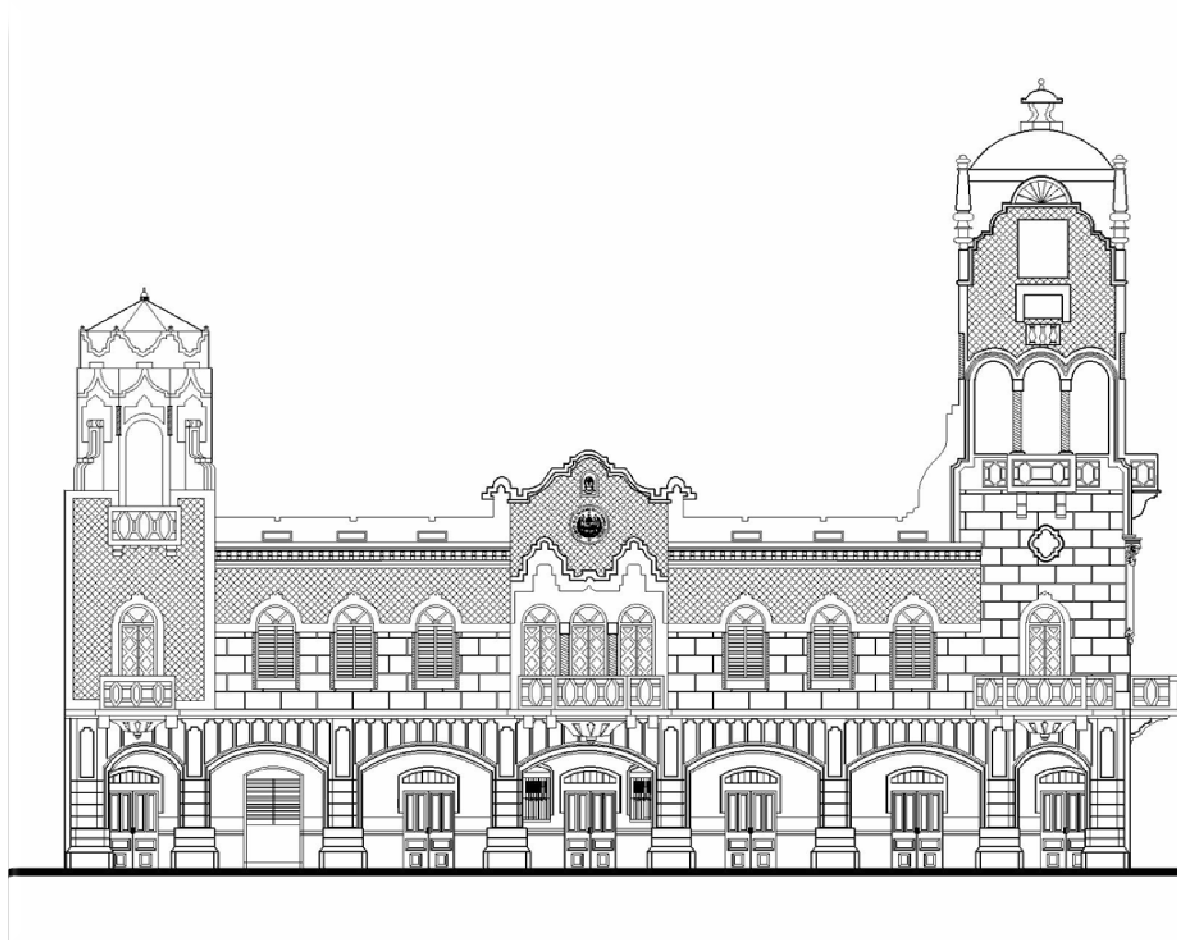

### FACHADAS NORTE

Fuente: CONCULTURA, Inventario de los Bienes Culturales Inmuebles (IBCI) del Centro Histórico de la Ciudad de San Miguel.

**ANÁLISIS ARQUITECTÓNICO DE LOS BIENES CULTURALES INMUEBLES MÁS REPRESENTATIVOS DEL CENTRO HISTÓRICO DE LA CIUDAD DE SAN MIGUEL**



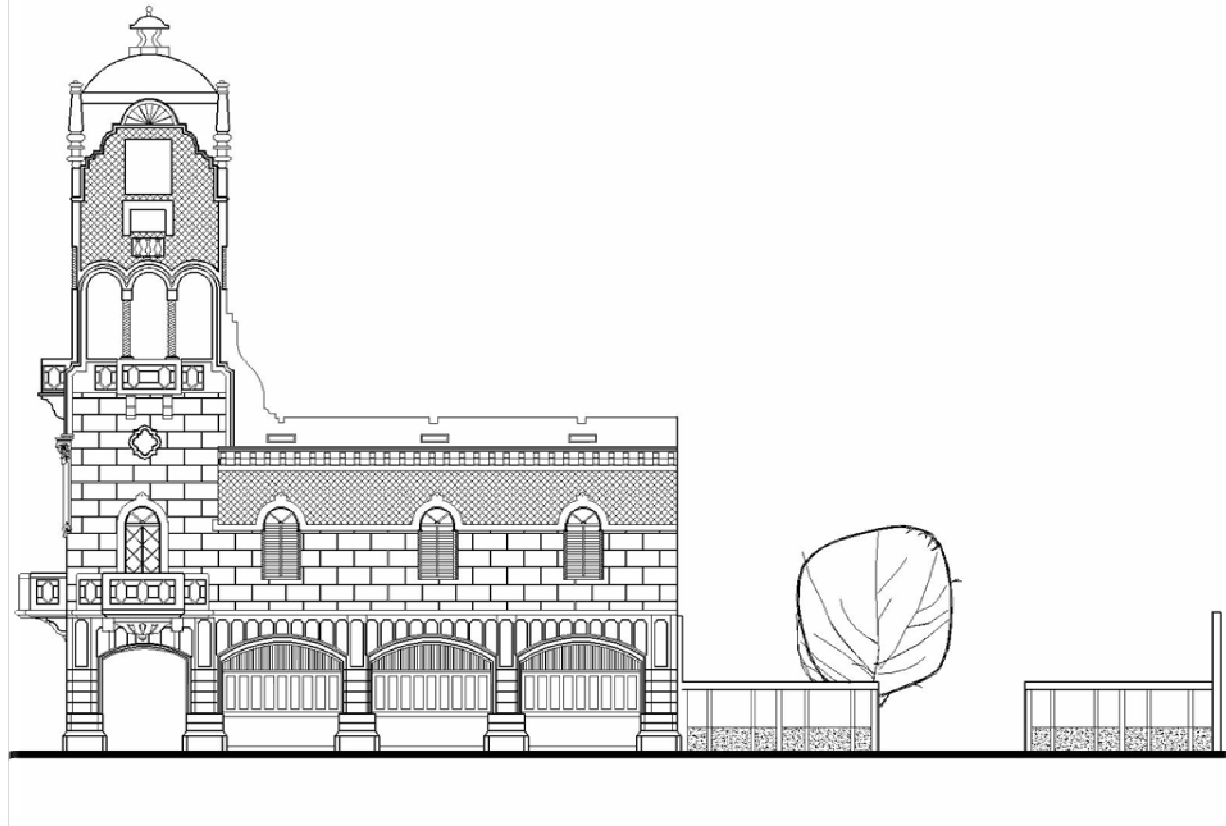

### FACHADAS PONIENTE

Fuente: CONCULTURA, Inventario de los Bienes Culturales Inmuebles (IBCI) del Centro Histórico de la Ciudad de San Miguel.





### PERSPECTIVA

Fuente: Levantamiento Fotográfico.

**ANALISIS ARQUITECTONICO DE LOS BIENES CULTURALES INMUEBLES MAS REPRESENTATIVOS DEL CENTRO HISTORICO DE LA CIUDAD DE SAN MIGUEL**



### 2.3.2. DESCRIPCION ARQUITECTONICA DEL INMUEBLE.

Los Cabildos, fueron modestas obras cuya erección era similar a la casa de habitación, es decir de bahareque, techo de paja o teja y un espacio exterior a manera de Portal; posteriormente al experimentar la edificación en altura, como respuesta a la creación de nuevas dependencias que servían a la población, pues fue instalada la Cárcel y que era cede de la Milicia, formada por un contingente de población no capacitado profesionalmente pero que su labor era proteger a la ciudadanía. En 1530 el edificio del Cabildo ubicado en la ciudad de Santa Elena es instalado para asegurar las funciones político administrativa de los alcaldes, a su vez pudo haber



funcionado como Cuartel ya que se había destacado al Capitán Álvarez como jefe militar. En 1586, es consumido por el incendio que destruyó toda la villa y fue trasladado a su ubicación actual, entre la 2a ave. Sur y 2a calle Ote.

En 1928 comienza la construcción del segundo Palacio Municipal y finaliza en 1939. Esta edificación que subsiste en el mismo emplazamiento desde entonces a la fecha, se le considera hoy un Bien Cultural Inmueble del Centro Histórico de San Miguel, muestra notorias influencias de la arquitectura ecléctica.

### DESCRIPCIÓN EXTERNA DE LA ALCALDÍA MUNICIPAL DE SAN MIGUEL.

Inmueble esquinero de gran interés cultural por sus detalles y su trascendencia histórica; muestra dos niveles, el primero muestra un Portal al costado norte representado por siete arcos escarzanos, sostenidos por ocho columnas de base cuadrada con basa de piedra y fuste almohadillado con sisas horizontales.

**ANÁLISIS ARQUITECTÓNICO DE LOS BIENES CULTURALES INMUEBLES MÁS REPRESENTATIVOS DEL CENTRO HISTÓRICO DE LA CIUDAD DE SAN MIGUEL**





Sobre la última sisa superior arranca una moldura gris que bordea todas las arcadas, luego en la parte superior (siempre del primer nivel) se observan figuras geométricas rectangulares dispuestas verticalmente ascendente y descendentemente. Sobre el costado poniente se presentan tres arcadas simuladas con las mismas características del costado norte, los accesos al edificio se encuentran representados por vanos rectangulares y otro sobre estos coronado con un arco escarzano.

El segundo nivel presenta once vanos coronados con arcos de medio punto y descansan sobre una peana de forma rectangular y en voladizo apoyada sobre una moldura lobulada e invertida. Una moldura de color blanco se desplaza horizontalmente sobre los arcos siguiendo la misma forma del arco de medio punto, sobre cada arco se observa una clave ornamentada.

Estos vanos descritos anteriormente son utilizados tanto para iluminación como para ventilación y los materiales originales han sido sustituidos por celosía de vidrio en dos cuerpos, coronados por vidrio fijo divididos por molduras que se extienden radialmente hacia el arco de medio punto.

La identificación del acceso principal se presenta por tres arcos ubicados al centro; parte del apoyo de estos arcos son dos columnas con fuste de funículo y capitel corintio.



Otro de los elementos de interés que acompañan estos arcos son tres balcones intercalados por tres vanos, estos balcones en voladizo, de planta rectangular presentan una altura aproximada de 1.20 mts. Y se encuentra apoyada (el balcón del centro) sobre cuatro ménsulas molduradas en forma de cima recta, los balcones que se ubican en los extremos se apoyan sobre dos mensulas de igual característica que los ya descritos, al centro de ellos se observa una bóveda de rincón de claustro invertida y empotrada al paramento apoyada esta sobre un pináculo; estos balcones presentan figuras geométricas de hexágonos y rectángulos. Sobre los arcos se desplaza una moldura que recorre horizontalmente todo el edificio, estas se apoyan sobre ménsulas espaciadas continuamente. El acceso central



principal remata con un parapeto en

forma de triangulo moldurado utilizando la figura del círculo como corona y las cimas rectas en sus laterales; hacia el centro se ubica Escudo de la República de El Salvador. Este parapeto es sostenido por cuatro contrafuertes.

En la esquina del inmueble (2a av. nte. y 2a calle ote.) se alza verticalmente una torre sobre el segundo nivel, tanto al costado norte como al costado poniente se observan tres vanos que rematan con arcos de medio punto, apoyado sobre dos columnas con fuste de funículo y capitel corintio; los bordea una moldura lisa, al centro en la parte inferior se extiende un balcón en cantilever, que se apoya sobre dos ménsulas y bajo ellas un cuatrifolio que resalta por estar pintado de blanco y





en bajo relieve; los balcones antes mencionados presentan figuras rectangulares y circulares en bajo relieve. Sobre estos tres vanos (que se ubican en la torre en mención) se encuentra un vano rectangular con jambas en relieve y bajo el se ubican tres balaustradas; el paramento se alza adoptando las mismas características del parapeto que se eleva en la fachada norte. En cada esquina de la torre se erigen cuatro pináculos con fuste y capitel circular. Hacia el centro emerge una bóveda de forma arqueada que cubre el techo de la torre, coronada por un lucernario. Al costado norte y oriente de la torre se ubica un reloj. El paramento en el segundo nivel se presenta achurado por la representación de ladrillos de bloque.

Hacia el extremo izquierdo de la fachada norte, se ubica otra torre de menor ornamentación y altura que la antes descrita; esta emerge sobre la losa del segundo nivel y se presenta por medio de una figura octogonal, con cuatro vanos intercalados coronados con arcos escarzanos y cuatro contrafuertes también intercalados sobre la

torre; estos contrafuertes van acompañados por las figuras geométricas de la curva, el rectángulo y están coronados por una voluta.

Dos molduras se desplazan horizontalmente y de forma colgante en la parte superior de los vanos, una de ellas se desplaza a manera de triángulos utilizando las líneas curvas y la otra se desplaza utilizando la forma de cima recta. Finalmente el techo esta cubierto por una bóveda de ocho aristas y de forma piramidal. Esta torre es utilizada como campanario.



#### **Descripción Interna de la Alcaldía Municipal de San Miguel.**

El ingreso al inmueble es por un portal compuesto por una fila de columnas que



soportan una serie de arcos rebajados y moldurados, en la parte superior del techo se observan las vigas que forman marcos estructurales donde al interceptarse en las columnas lo hacen por medio de dos ménsulas ornamentadas con molduras de cima recta, el piso se presenta en forma de damero con colores gris y negro y alternas en forma de alfombra.

Cada ingreso al edificio conforma un vano compuesto (un vano recto y un vano coronado con arco rebajado) uno sobre otro y bordeado por molduras lisas.

Hacia el centro se encuentra el acceso principal el cual comunica a un corredor interno, este presenta columnas cuadradas que sostienen arcos rebajados donde una moldura los bordea perimetralmente. Al centro de este corredor se observa una escalera tipo imperial, estos escalones comunican con el segundo nivel. Los pasamanos de esta escalera descansan sobre balaustradas con distintas dimensiones e intercaladas unas con otras erigiéndose sobre cada peldaño.



Las plantas del edificio son simétricas, el segundo nivel presenta un corredor con columnas de sección circular, tipo toscanos con pedestal y un capitel que funciona estructuralmente como imposta.

El corredor presenta una arcada cuyos arcos son moldurados con cimas rectas y coronados por una secante.

Los vanos del segundo nivel son rectangulares coronados con arcos rebajados, sus puertas son de madera entablerada con paños de vidrio fijo de colores, llevando un montante de abanico en la parte superior dividido por radios de madera y vitrales, para dar el paso de la luz, todo el vano es bordeado por un par de molduras.

Se observa en el remate de la pared y sobre los arcos del segundo nivel unos dentellones formados



por pequeños bloques cúbicos que se disponen en fila como ornamentación, los espacios entre los bloques cúbicos se les conocen con el nombre de metatomos. Todos los espacios permiten el paso de la iluminación natural y la ventilación. Se observa en el entresuelo los marcos en alto relieve compuestos por vigas apoyadas en ménsulas ornamentadas con molduras de cima recta.

El segundo nivel posee una escalera tipo "u" que comunica a la azotea. Posee un patio posterior con una fuente al centro y jardinería diseñada con formas irregulares, las circulaciones presentan piso de cemento antideslizante.



La fuente ubicada al centro del jardín del patio central, presenta materiales de concreto y lámina, tiene un pedestal con base cuadrada cuyas aristas presentan un mascarón ornamentado con la cara de un león en alto relieve; en el fuste de la fuente se muestran esculturas adosadas de cuatro niños en distintas posiciones, las demás piezas presentan ornamentaciones fitomórficas.

Algunos vanos del edificio se coronan con molduras lisas en bajo relieve acompañados por persianas de madera con puertecillas menores a media altura a partir del piso terminado.

### 2.3.3. TENDENCIA ESTILISTICA O INFLUENCIAS ESTILO ARQUITECTONICAS.

En Europa en los Siglos XVIII a XX hubo una gran proliferación de movimientos arquitectónicos como el Gótico y el Renacimiento y a medida que transcurría el tiempo, surgen otros como el Barroco y el Mudéjar; hasta alcanzar



los Neos como el Neoclasicismo, el Neo Barroco<sup>86</sup>, Neo Renacentista y el Eclecticismo; los cuales fueron traídos por los españoles a América y aplicados con nuevas interpretaciones, tanto en construcciones civiles como militares y religiosas, por lo que en la Arquitectura de la época Colonial, se evidencia la asimilación tanto de materiales, como de sistemas constructivos y ornamentación de tales expresiones.

Por lo que se puede decir que las manifestaciones arquitectónicas actuales, son el fruto de la asimilación de elementos anteriores, que aunados a la interpretación y aportes locales dan vida a nuevos estilos, el edificio de la Alcaldía Municipal desarrollado en la primera mitad del Siglo XX y por lo tanto es una respuesta física subsistente de su época, que hoy es considerado como un bien inmueble cultural, principalmente por ser la única edificación de carácter político administrativo y que guarda valor histórico para San Miguel y en general para el país.

En este apartado, se elabora una breve descripción conceptual del estilo Barroco e Islámico, englobando las características más representativas y un cuadro sinóptico que enmarca el nombre del estilo, el período de aparición y desarrollo, características de éste y su manifestaciones en la arquitectura de la Alcaldía Municipal de San Miguel.

#### ▪ ECLECTICISMO

El Eclecticismo era un concepto importante en la arquitectura Occidental durante mediados y a finales del siglo XIX, y esto reapareció en un nuevo aspecto en la parte última del siglo XX.

---

<sup>86</sup> Llamado también NEO-COLONIAL, significa retomar elementos o detalles arquitectónicos en el Barroco de la época colonial.



El Eclecticismo, término que proviene del griego y que significa escoger, fue el resultado de un proceso que se inicia con el fin de la hegemonía del Neoclasicismo, quizá el último estilo unitario con códigos figurativos organizados en un único sistema.

El movimiento romántico había facilitado la llegada de los Historicismos, desde su enfrentamiento a la tradición académica y a su rigor a la hora de imponer un estilo universal, el punto de referencia ya no era un estilo único, como en el caso del Neoclasicismo, sino el acento en lo plural, lo subjetivo, de modo que las fuentes de inspiración y los repertorios se ampliaron en gran manera. La arquitectura ecléctica, toma sus raíces en la Arquitectura historicista. Si la arquitectura historicista se dedicaba más a imitar las corrientes de la antigüedad (como la grecorromana) y a incorporarles características de otras culturas, la arquitectura ecléctica se dedica principalmente a la combinación de corrientes arquitectónicas.

Así, su característica principal es la de combinar dos o más estilos arquitectónicos en una nueva estructura, que a su vez, resulte algo nuevo, con características de las corrientes que toma, pero con otras nuevas.

Tras la liberación de un único referente estilístico o temporal, el arquitecto adquirió una total libertad de acción a la hora de abordar su proyecto y ello le llevo a tomar elementos de origen diversos y plasmarlos en un solo edificio.

Así, el estilo Ecléctico de la época generalmente tiene cuatro tendencias: neoclásica, afrancesada, manierista-barroquizante y neogótica, que comparten elementos en común pero que tienen características muy propias.



## CUADRO SINOPTICO DE LOS ESTILOS



## CUADRO SINOPTICO DE LOS ESTILOS

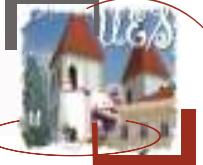
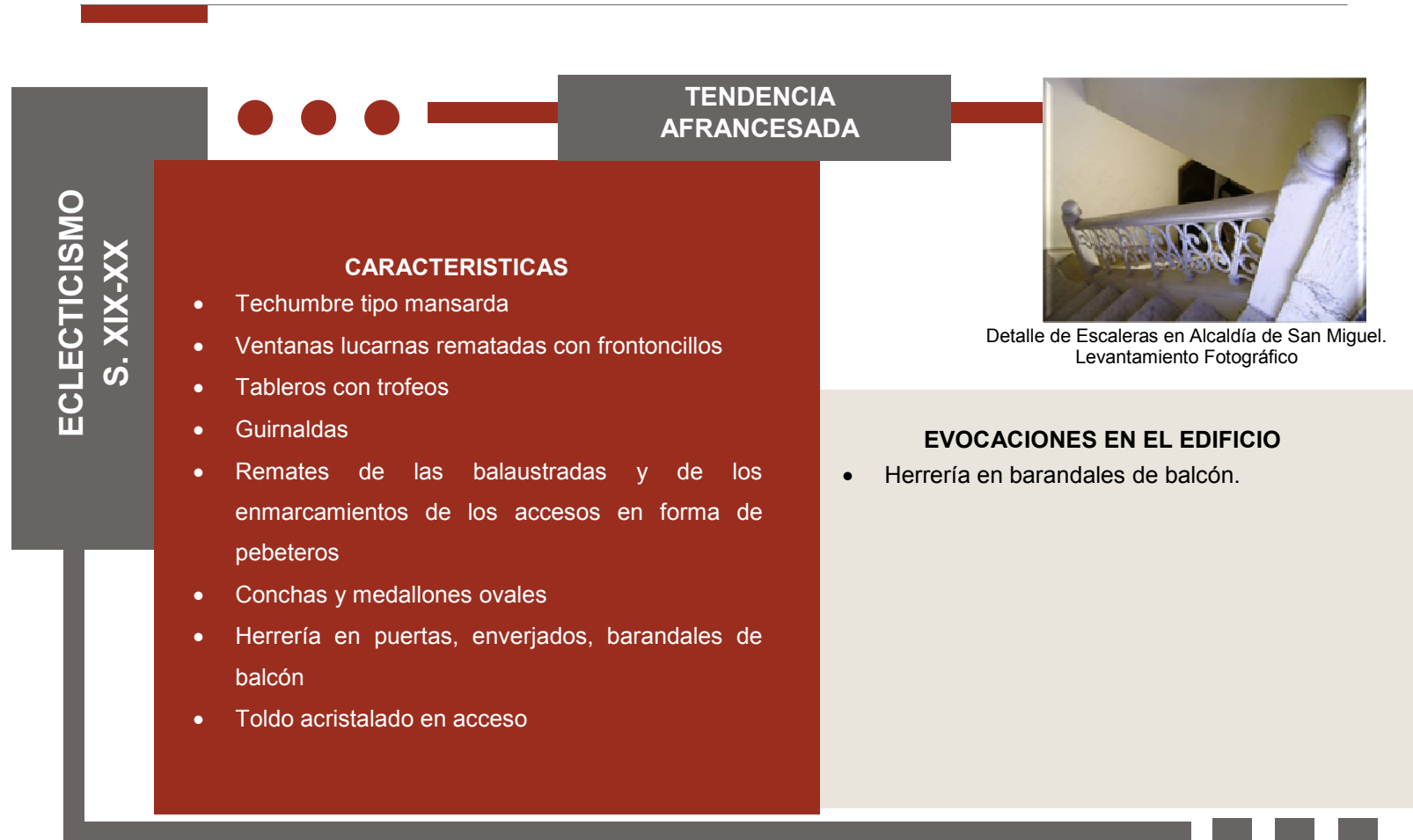

## CUADRO SINOPTICO DE LOS ESTILOS

ECLECTICISMO  
S. XIX-XX

TENDENCIA MANIERISTA-  
BARROQUIZANTE

### CARACTERISTICAS

- Desarrollo de diversos planos en fachada
- Columnas exentas y adosadas o encajonadas en nichos
- Frontones abiertos con su parte central terminada en volutas
- Arquitrabes y cornisas curvadas
- Balcones salientes
- Columnas salomónicas
- Complejo sistema almohadillado
- Dovelas flotantes
- Frontones y frontoncillos con el borde superior quebrantado o con el borde inferior interrumpido.



Balcones salientes de la Alcaldía de San Miguel.  
Levantamiento Fotográfico

### EVOCACIONES EN EL TEMPLO

- Desarrollo de diversos planos en fachada
- Columnas adosadas
- Arquitrabes y cornisas curvadas
- Balcones salientes
- Columnas Salomónicas
- Complejo sistema almohadillado
- Dovelas flotantes

**ANÁLISIS ARQUITECTÓNICO DE LOS BIENES CULTURALES INMUEBLES MÁS REPRESENTATIVOS DEL CENTRO HISTÓRICO DE LA CIUDAD DE SAN MIGUEL**





## CUADRO SINOPTICO DE LOS ESTILOS

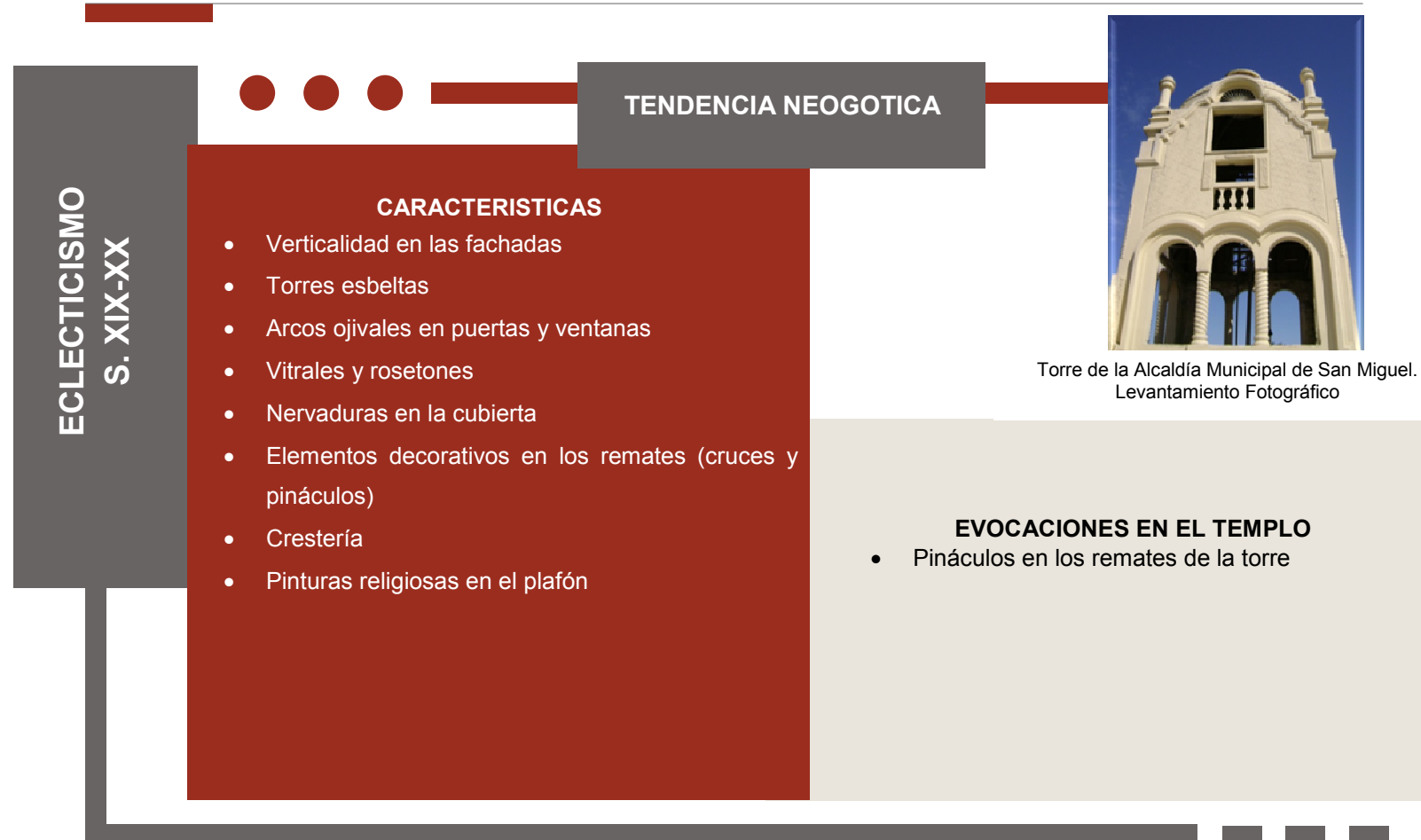

Una vez realizada la conceptualización y extraído las características que mejor representan al Neoclásico y Neobarroco, se considera necesario establecer algunos puntos que ayuden a tal hecho:

- **Fecha de construcción:** 1928-1935
- **Intervenciones:** La Alcaldía ha sufrido cambios en su arquitectura interior debido a la extensión de las funciones que el edificio ha albergado a través del su vigencia. Se reporta la construcción de áreas internas, y remodelación de algunas oficinas. Por la la arquitectura original interior se mantiene en un 85%, el exterior no presenta cambios significativos.
- **Situación económica, política y social:** En la sociedad migueleña recién se había experimentado el crecimiento económico gracias al cultivo del café, sin embargo durante su construcción se vivió una significativa crisis económica que afecto el quehacer político y social de la población. .
- **Valor histórico:** Posee valor histórico, por su relación con la localidad. Entre algunos datos históricos resalta que en 1530 el edificio del cabildo ubicado en la ciudad de Santa Elena es instalado para asegurar las funciones político administrativas de los alcaldes, a su vez pudo haber funcionado como cuartel ya que se había destacado al Capitán Álvarez como Jefe Militar. En el año de 1586 es consumido por el incendio que destruyo toda la provincia y fue trasladado a su ubicación actual, entre l 2a. Avenida Sur y 2A. Calle Ote.
- **Entorno territorial:** Dentro de los mojones más distintivos en la época de la provincia; el Edificio del Cabildo ya figuraba como hito urbano. Hasta hoy en día el edificio del Ayuntamiento (luego convertido en el Palacio Municipal, se cree que a razón de un incendio); sigue siendo uno de los Inmuebles mas representativos de la ciudad de San Miguel.



- **Evocaciones de influencias estilo-arquitectónicas:** Para tratar de definir cuál es el movimiento que predomina en la arquitectura de la Alcaldía Municipal, en base a los datos del cuadro sinóptico de los estilos, se elabora un segundo cuadro que resume la presencia de estos tanto de forma general como específica, tanto en el exterior como en el interior.



## CUADRO RESUMEN DE LAS INFLUENCIAS ESTILO-ARQUITECTONICAS



Por lo tanto después de haber realizado el análisis se puede decir que la Alcaldía Municipal de San Miguel, posee evocaciones del estilo Ecléctico en el exterior, mas que de cualquier otro estilo, aunado al aporte de la mano local. Internamente continua una influencia Ecléctica haciendo clara presencia en el.

### **DETALLES ARQUITECTONICOS.**

El detalle arquitectónico puede definirse como un elemento que es parte integral de una obra y por lo tanto, producto de una concepción espacial expresado desde dos puntos de vista: en el todo y en la parte.

Se desarrolla una breve descripción de los detalles arquitectónicos mas sobresalientes de la Alcaldía Municipal de San Miguel, tanto del interior como del exterior; ya que se considera necesaria o parte complementaria de la descripción arquitectónica y de la descripción de las influencias estilo arquitectónicas, pues son las que por su disposición dentro del conjunto le dan el carácter o distinción a esta edificación de entre las demás.

Para la descripción de cada detalle se toma en cuenta: ubicación, color, forma y materiales, entre otros. Se consideraran como Detalles Arquitectónicos a todos aquellos elementos que se cree dan un toque de distinción a la Alcaldía Municipal, en lo estructural, como en lo decorativo.





#### ▪ DETALLE DE ACCESO PRINCIPAL EN FACHADA

La fachada principal resalta del edificio gracias a un parapeto en forma de triángulo moldurado utilizando la figura del círculo como corona y las cimas rectas en sus laterales; hacia el centro se ubica Escudo de la República de El Salvador. Este parapeto es sostenido por cuatro contrafuertes. (Ver Fig. 1).

Fig. 1. Parapeto en Remate de Acceso Principales. Vista Posterior

#### ▪ ENTABLAMIENTO CON CORNISA SIMPLE Y CON DENTICULO

En la Fachada Posterior obsérvese los denticulos y cornisas, propios de la influencia neoclásica (Ver Fig. 2).



Fig. 2. Denticulos y Cornisa

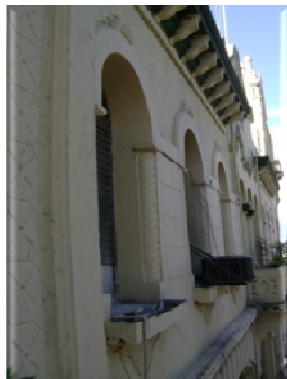

#### ▪ JAMBAS SOBRESALIENTES EN VANOS

Un detalle que denota la influencia neoclásica y que se repite en todos los vanos del segundo nivel de la fachada. (Ver. Fig. 3)

Fig. 3 Jambas Sobresalientes en Vanos





- **DETALLE DE COLUMNAS**

Nótese los detalles de las columnas de la Alcaldía Municipal. Detalles típicos de la arquitectura Neoclásica (Ver Fig. 4).

Fig. 4 Columnas internas

- **PLANOS EN FACHADAS**

Elementos decorativos de influencia manierista - barroquizante (Ver Fig. 5)



Fig. 5 Obsérvense los planos en las fachadas



- **BALCONES SALIENTES**

Elementos característicos del Inmueble y que resaltan la fachada principal, obsérvense la riqueza de la decoración. (Ver. Fig. 6)

Fig. 6 Balcones salientes



- **COLUMNAS SALOMONICAS**

Se observa su presencia adosadas en la fachada principal, y regulares en la torre (Ver Fig. 7)

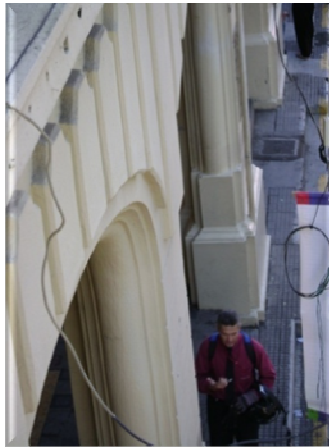

Fig. 8 Detalle de Almohadillado en arcos

- **ALMOHADILLADO**

Utilizado en la tendencia renacentista, el complejo de sistema almohadillado se encuentra en la fachada principal, en el Portal, para decorar los arcos que se repiten uniformemente. (Ver Fig. 8)

- **TORREON O TORREONES EN FACHADA**

Los elementos que resaltan en el inmueble son las torres, ricamente decorados con influencia manierista – barroquizante (Ver Fig. 9)



Fig. 7 Columnas Salomónicas Adosadas en Pared.



Fig. 9 Torreón menor





#### 2.3.4. ASPECTO FUNCIONAL.

“Antes de efectuar un análisis es necesario conocer el concepto de Funcionabilidad, en cual es: *“es la característica del espacio de responder a requerimientos y relaciones de las actividades humanas”*, según el Texto del libro Semillas de la Arquitectura. Para el estudio de la función del espacio en la Alcaldía Municipal de San Miguel, se toma en consideración:

**USUARIOS:** para el caso de la Alcaldía, se reconocen 3 tipos de usuarios:

- Público: Elementos fundamentales y que hacen uso de las instalaciones para solicitar le realicen todo tipo de trámite municipal administrativo, facilitarles el desplazamiento y brindarles confort es una de las necesidades principales.
- Personal Administrativos: Son los usuarios que desarrollan sus actividades dentro del recinto, su confort es uno de los objetivos.
- Personal de Mantenimiento: Son los encargados de llevar a cabo el correcto funcionamiento de todos los componentes de la infraestructura.

**ACTIVIDADES:** se enumeraran las actividades que se realizan en los diferentes espacios de la Alcaldía Municipal; para estudiar los efectos que produce el espacio en las actividades, positivos o negativos. Así como también, considerarse si se cumplen los objetivos para el cual fue diseñado el espacio.

Dentro del estudio están inmersos los Criterios de Diseño para un efectivo análisis de la Funcionabilidad.



2.3.4.1. DESCRIPCION FUNCIONAL DEL INMUEBLE

CUADRO DE ANALISIS FUNCIONAL DE LA ALCALDIA MUNICIPAL DE SAN MIGUEL

PORTAL



USUARIO			ACTIVIDADES	EFECTO		OBJETIVO	COMPROBACION
PUBLICO	PERSONAL ADMON.	PERSONAL MTO.		POSITIVO	NEGATIVO		
*			Caminar	Amplio, Cómodo, Fluido		Que el publico lo identifique rápidamente desde el exterior y que pueda ingresar a él fácilmente que sea lo suficientemente amplio para que la circulación sea fluida, y a la vez que pudiera albergar un número considerable de personas.	Los Portales constituían el espacio adecuado, para generar un carácter público a los edificios y albergar eventos sociales importantes para la comunidad.
*			Conversar	Amplio	Interferencia con el ruido		
*	*		Eventos Informales	Visible	Interferencia con el ruido		

VESTIBULO



*			Entra y/o salir	Definido, Visible, Directo, Ordenado		Este espacio funcionará como un vestíbulo donde se distribuirán las personas a los diferentes estancias de la Alcaldía Municipal; en él, se tienen que visualizar los accesos a las diferentes zonas.	El vestíbulo tiene la función de preparar la entrada del usuario del edificio, de tal forma que se organice el desplazamiento de éste.
*	*		Información	Inmediato, Amplio,			



**CUADRO DE ANALISIS FUNCIONAL DE LA ALCALDIA MUNICIPAL DE SAN MIGUEL**

**AREAS ADMON. PUBLICAS**



USUARIO			ACTIVIDADES	EFECTO		OBJETIVO	COMPROBACION
PUBLICO	PERSONAL ADMON.	PERSONAL MTO.		POSITIVO	NEGATIVO		
*			Caminar	Amplio, Cómodo, Fluido		Que el publico lo identifique rápidamente desde el exterior y que pueda ingresar a él fácilmente que sea lo suficientemente amplio para que la circulación y los trámites se efectúen de forma fluida.	La independencia de las áreas constituye la herramienta utilizada para agilizar los trámites.
*			Efectuar Trámites	Independencia de las áreas	Reducido		
*	*	*	Espera	Al aire libre	Deficiencia de mobiliario		

**AREAS ADMON. PRIVADA**



+	*	*	Entra y/o salir	Definido, Ordenado		En esta área desarrollan sus actividades el Alcalde Municipal y su Consejo Municipal.	El área esta restringida para lograr la privacidad y facilitar los trámites para la zona pública.
	*		Laborary Reuniones	Amplio, Confortable, Equipado			



### **Criterios de Diseño.**

Los conceptos de los Criterios de Diseño utilizados; fueron tomados del libro: *Semillas de la Arquitectura*.

- **Ambientación:** “significa dotar a un espacio de todos los elementos básicos que satisfagan las necesidades utilitarias del propio espacio. Es un criterio un recurso estético que posee el Diseñador, en la conformación de su obra, para lo cual hace uso adecuado de la interrelación de elementos, formas, espacios, colores, mobiliario, textura, iluminación ventilación, vegetación, y su máxima expresión se logra en la interacción de detalles arquitectónicos, decoración del espacio, relaciones espaciales y formales”
- **Funcionabilidad:** “es la característica del espacio de responder a requerimientos y relaciones de las actividades humanas, es la acción utilitaria del objeto o espacio; y junto a la forma, son la base esencial de la Arquitectura.

La funcionabilidad se considera un criterio básico de Diseño que permite su adecuado uso que los diferentes espacios que conforman un todo arquitectónico, se relaciona en forma lógica y racional, satisfaciendo las necesidades internas y externas del espacio de comunicación y de interacción, así como las psicológicas del hombre, ya que una solución funcional no solamente responde a necesidades físicas, sino que también cumple con las del orden espiritual. Un espacio funcional resuelve fácilmente los problemas de movilidad humana y de ubicación de los elementos del mobiliario y del equipo”.

- **Iluminación y ventilación:** “se basa en el máximo aprovechamiento de los recursos naturales y la correcta utilización del recurso artificial”.
  - Iluminación Natural: dada por la incidencia de la luz solar en el espacio. Para el caso de la Alcaldía Municipal la iluminación natural ingresa en el primer nivel por el acceso principal, gracias a los



portales de la fachada norte y sur; esto permite tener pasillos con una buena iluminación de las áreas administrativas públicas.

- Iluminación Artificial: esta es hecha a través de lámparas, focos o cualquier otro tipo de artefacto que utilice energía eléctrica u otra fuente. Dicha iluminación se lleva a cabo por medio de lámparas ubicadas estratégicamente para poder tener una mejor visión, resaltando la importancia de la iluminación artificial en el área de trabajo y un mayor confort del público
- Iluminación Directa: sin importar el tipo de iluminación que haya en el espacio esta recae de forma que lo ilumine totalmente. Este tipo de iluminación es notoria en los jardines y portales del inmueble.
- Iluminación Indirecta: el tipo de iluminación recae en el espacio parcialmente y no llega directamente a él. Aplica a las áreas administrativas públicas.
- Ventilación Natural: es dada por los vientos predominantes, brisas o cualquier corriente de aire que ventile y refresque el espacio de forma natural. Al igual que la iluminación natural los accesos dispuestos en las diferentes fachadas; las ventanas y las amplias puertas permiten la entrada de las brisas predominantes.
- Ventilación artificial: la ventilación es hecha a través de ventiladores, aire acondicionado, etc.
- **Integración:** “es el efecto de componer, ordenar un todo con sus partes, para lograr integración plástica es necesario e importante considerar la forma, el color, la textura, los detalles, etc. Los cuales deben armonizar para ofrecer una sensación de integridad”. En el inmueble existe una continuidad del gusto arquitectónico en el interior y exterior, generando una unidad, aceptada por el usuario.



- **Interacción espacial:** “se define como la mutua relación de continuidad, contigüidad, adyacencia o causalidad, entre dos o más espacios, de tal manera que aparece una influencia mutua”. Los espacios dentro de la Alcaldía interactúan entre si de una forma fluida.
- **La circulación** se clasifica en nula, directa, indirecta y relación inmediata:
  - Circulación Nula: indica que la relación entre una zona y otra o entre un espacio y otro no puede ser.
  - Circulación Permitida: indica que la relación entre una zona y otra o entre un espacio y otro su circulación es fluida de modo que la comunicación de espacios se hace sin problemas. Los espacios que posee este tipo de circulación son: El Portal, vestíbulo y el área de administración pública.
  - Circulación restringida: indica que la relación entre zona y otra o entre un espacio y otro su circulación ni es ni nula ni es permitida, de modo que la comunicación es hecha con un poco de dificultad o restricción. En esta categoría caen los espacios siguientes: el área administrativa privada.
  - Circulación inmediata: indica que si el espacio o la zona se relaciona inmediatamente con otro espacio o zona. Los espacios que posee este tipo de circulación son: el área vestibular, los jardines y el portal.



### **2.3.5. ASPECTO TECNOLÓGICO**

Para el estudio, primero se elabora una identificación de materiales empleados en la Alcaldía; luego en un apartado especial se describe el sistema constructivo, que constituyen la interacción de ellos.

Para el estudio se han tomado en cuenta los siguientes componentes; se utilizarán en ambos apartados.

- CIMENTACIONES
- PISOS
- PAREDES
- COLUMNAS
- ESCALERAS
- VIGAS
- TECHOS

#### **2.3.5.1. MATERIALES UTILIZADOS. ALCALDIA MUNICIPAL DE SAN MIGUEL.**

- **CIMENTACIONES**

Basándose en los materiales usados en otras construcciones contemporáneas a esta, se supone que estos pueden ser, entre otros: Piedra labrada, piedra de canto rodado, lodo y cal. Sin embargo se cree que posee elementos como soleras de fundación; dichos elementos utilizados en su versión más primitiva.





#### ▪ PISOS

El piso es de ladrillo de cemento en todas las áreas del edificio. Esta representado en forma de Damero con colores gris y negro y alternas en forma de alfombras. (Ver Fig. 14).

Fig. 14. Piso de ladrillo de cemento, vista del Segundo Nivel

#### ▪ PAREDES

La Alcaldía, presenta como materiales más empleados para las paredes: El concreto armado y el ladrillo de barro (Ver Fig. 15).



Fig. 15. Detalle de paredes del edificio



#### ▪ COLUMNAS

Las columnas que están adosadas son de concreto armado (Ver Fig. 16).

Fig. 16. Detalle de columnas en Paredes





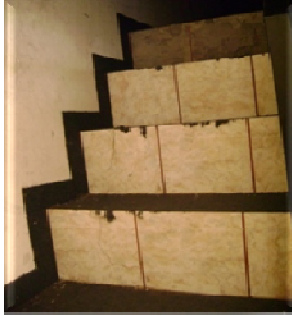

Fig. 18. Detalle de escaleras con recubrimiento de piso cerámico

### ▪ ESCALERAS

Existen dos juegos de escaleras: uno que conducen al segundo nivel y el otro conduce a la azotea; en ambos casos utiliza como material el concreto. En algunos extremos la escalera que lleva a la azotea, están recubiertas con piso cerámico.



Fig. 17. Detalle de escaleras tipo Imperial

### ▪ TECHOS

La cubierta es de tipo losa de concreto, al igual que la losa de entre piso que sirve a la vez de cielo falso.



### ▪ VIGAS

Las vigas de la edificación, son de concreto armado.

Fig. 20. Vista de las vigas que soportan la losa de entre piso

Fig. 19. Vista de la azotea, cubierta tipo losa de concreto



## ALCALDIA MUNICIPAL DE SAN MIGUEL

### MATERIALES

✓ Ladrillo tipo de barro

• Ladrillo de cemento

✓ Concreto.

• Hierro

✓ Piedra

### USO

✓ Paredes

• Pisos.

✓ Columnas y pisos

• Columnas

✓ Cimientos.

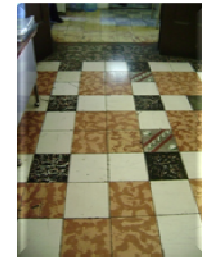

### 2.3.5.2. SISTEMAS CONSTRUCTIVOS

El sistema constructivo está definido de acuerdo a los materiales empleados y a su modo de uso. Entre los sistemas empleados en el conjunto, están los siguientes:

- **Sistema de calicanto:** con mampostería de piedra de canto rodado forjada con molde y ligada con mortero de cal, arena y tierra en proporción 1:2:2, en el que a distancias se colocan hiladas de ladrillo de barro cocido como solera intermedia.

La peculiaridad de estos cimientos es que son de poca profundidad; pues los constructores confiaban la estabilidad del edificio a las paredes, que funcionaban como muros de carga.

- **Sistema de adobe:** las piezas se elaboran con una masa de lodo y zacate de 0.40 mts x 0.40 mts x 0.10 mts, secados al sol; su colocación es de trinchera, muy utilizada y de canto, poco empleada.
- **Sistema de mampostería:** obra de albañilería a base de piedras pequeñas unidas con argamasa (cal, arena y agua).
- **Sistema mixto:** emplea ladrillo de barro cocido tipo tabique, muy parecidos a los actuales con la diferencia que son muy delgados y un tanto alargados, son unidos mediante una argamasa de piedras molidas, cal, lodo y arena.
- **Concreto reforzado:** utiliza una mezcla de concreto como base, rigidizándolo con una estructura de hierro.



Se realizará la descripción de los sistemas constructivos empleados en la Alcaldía, para ello se han tomado en cuenta los siguientes componentes:

- CIMENTACIONES
- PISOS
- PAREDES
- COLUMNAS
- ESCALERAS
- VIGAS
- TECHOS

#### **SISTEMAS CONSTRUCTIVOS. ALCALDIA MUNICIPAL DE SAN MIGUEL**

- **CIMENTACIONES**

Se desconocen los verdaderos sistemas de cimentación de la Alcaldía. Se cree que pudieron utilizar los sistemas de Mixto y Concreto reforzado

- **PISOS**

Ladrillo de cemento con variantes de color. (Ver Fig. 21)

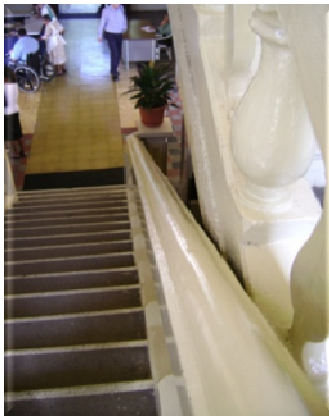

Fig. 21. Piso del interior





Fig. 22. Vista de las paredes del área de baños



#### ▪ PAREDES.

Para la construcción de todo el edificio se emplea el sistema Mixto; ladrillo de barro cocido tipo tabique, muy parecidos a los actuales con la diferencia que son muy delgados y un tanto alargados, son unidos mediante una argamasa de piedras molidas, cal, lodo y arena. Esto puede comprobarse en la parte del parapeto y en la parte interior de la cúpula de la torre ubicada al costado Poniente.

#### ▪ COLUMNAS

Los sistemas utilizados para la construcción de los diferentes tipos de columnas dentro del edificio, están: **Sistema mixto**; en la elaboración de las basas o pedestales; **Sistema de concreto reforzado**; en la elaboración de los fustes y de los detalles decorativos de las mismas.

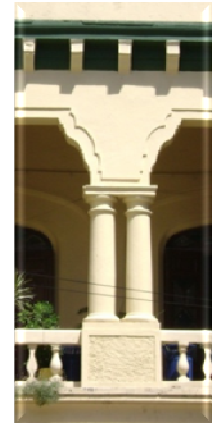

Fig. 23. Columnas del segundo nivel.

#### ▪ ESCALERAS

Están elaboradas (ambos juegos de escaleras) de concreto, sin recubrimiento en las huellas; a excepción de las que conducen a la azotea, pues en su contrahuella posee un recubrimiento de ladrillo cerámico.

Fig. 23. Vista de las escaleras principales





- **VIGAS**

El sistema utilizado para la construcción de las vigas es el de Sistema de Concreto Reforzado.

Fig. 24. Vigas que soportan la losa de la Azotea

- **TECHOS**

La cubierta la constituye una losa de Concreto Reforzado, soportada por vigas del mismo material y sistema constructivo.



Fig. 25. Vista de la Azotea.



### 3. TEATRO NACIONAL FRANCISCO GAVIDIA



### 3. TEATRO NACIONAL “FRANCISCO GAVIDIA”

#### 3.1. UBICACIÓN DEL INMUEBLE

La fachada principal del Teatro esta ubicada al Norte sobre la 2ª. Calle Oriente; la fachada Poniente tiene acceso directo con la 6ª. Avenida Norte y la fachada Oriente colinda con la Plaza Gerardo Barrios, integrada al mismo edificio y construida en el un tramo de la 6ª Avenida Norte, Al Sur presenta Acceso directo con la Calle Siramá.



Ubicación del Teatro Nacional “Francisco Gavidia” en el Centro Histórico

CATEDRAL  
BASILICA



Ubicación del Teatro Nacional “Francisco Gavidia” sobre Manzana A-6 del Centro Histórico

Fuente: Inventario de Bienes Culturales Inmuebles (IBCI) del Centro Historio de la Ciudad de San Miguel.





### 3.2. ORIGENES DEL INMUEBLE

Los datos históricos del Teatro Nacional Francisco Gavidia, nos muestran la evolución y versatilidad funcional que el inmueble a presentado a través del tiempo. La información es proporcionada por CONCULTURA y diferentes fuentes investigadas en la etapa anterior del presente Trabajo de Graduación.

#### CUADRO RESUMEN DE ORIGENES DEL INMUEBLE

**1903.** Se inicia la construcción del edificio a cargo del ingeniero salvadoreño Marcos A. Letona.

**1909.** Fue inaugurado solemnemente el Teatro Nacional de San Miguel.

**26 de marzo de 1939.** El Teatro a partir de esa fecha lleva por nombre “Francisco Gavidia” en honor a Don Francisco Gavidia poeta, inminente literato, historiador y filósofo; quien junto a Rubén Darío se constituyeron precursores del movimiento modernista en la literatura.



### 3.3. ASPECTO FORMAL

#### 3.3.1. PLANOS ARQUITECTONICOS

Se presenta un juego de planos Arquitectónicos del Teatro Nacional “Francisco Gavidia”, pues se considera que son estos los que de forma general representan mejor al Inmueble, donde se puede observar: distribución de los espacios, diseño arquitectónico, etc.

Incluye:

- Planta Arquitectónica Primer Nivel
- Planta Arquitectónica Segundo Nivel
- Fachada Principal Norte
- Fachada Lateral Oriente
- Fachada Posterior Sur
- Fachada Lateral Poniente
- Perspectiva.



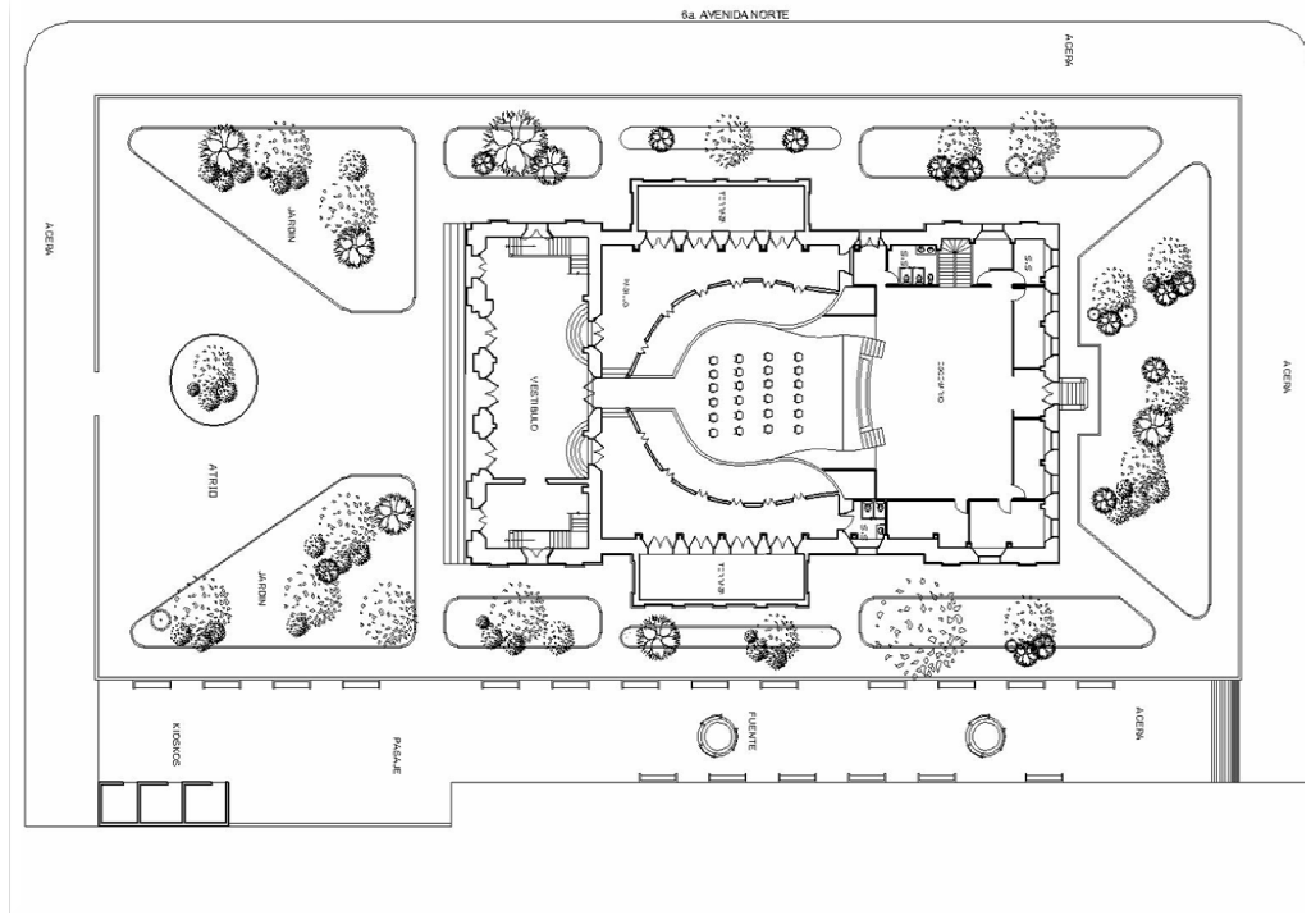

### PLANTA ARQUITECTONICA DEL PRIMER NIVEL

Fuente: CONCULTURA, Inventario de los Bienes Culturales Inmuebles (IBCI) del Centro Histórico de la Ciudad de San Miguel.



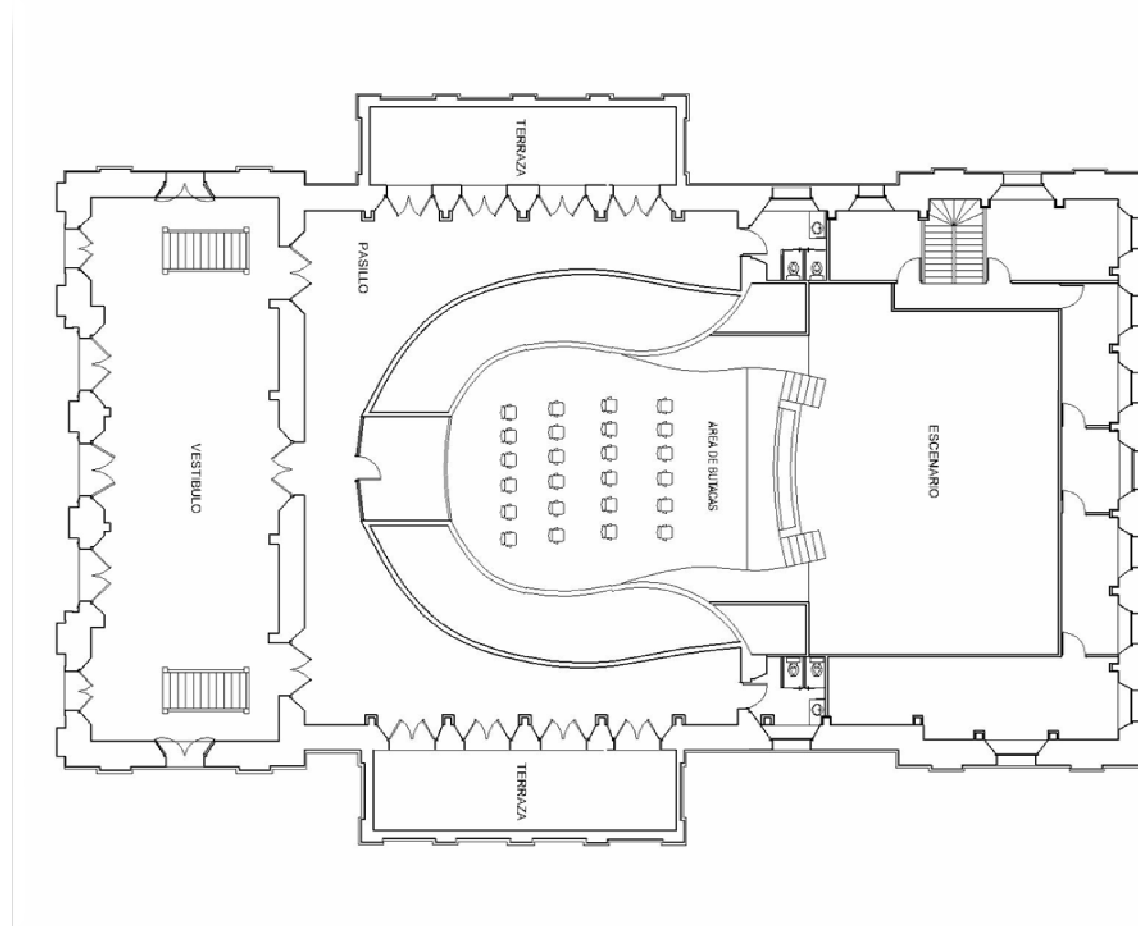

### PLANTA ARQUITECTONICA DEL SEGUNDO NIVEL

Fuente: CONCULTURA, Inventario de los Bienes Culturales Inmuebles (IBCI) del Centro Histórico de la Ciudad de San Miguel.





### FACHADA NORTE

Fuente: CONCULTURA, Inventario de los Bienes Culturales Inmuebles (IBCI) del  
Centro Histórico de la Ciudad de San Miguel.



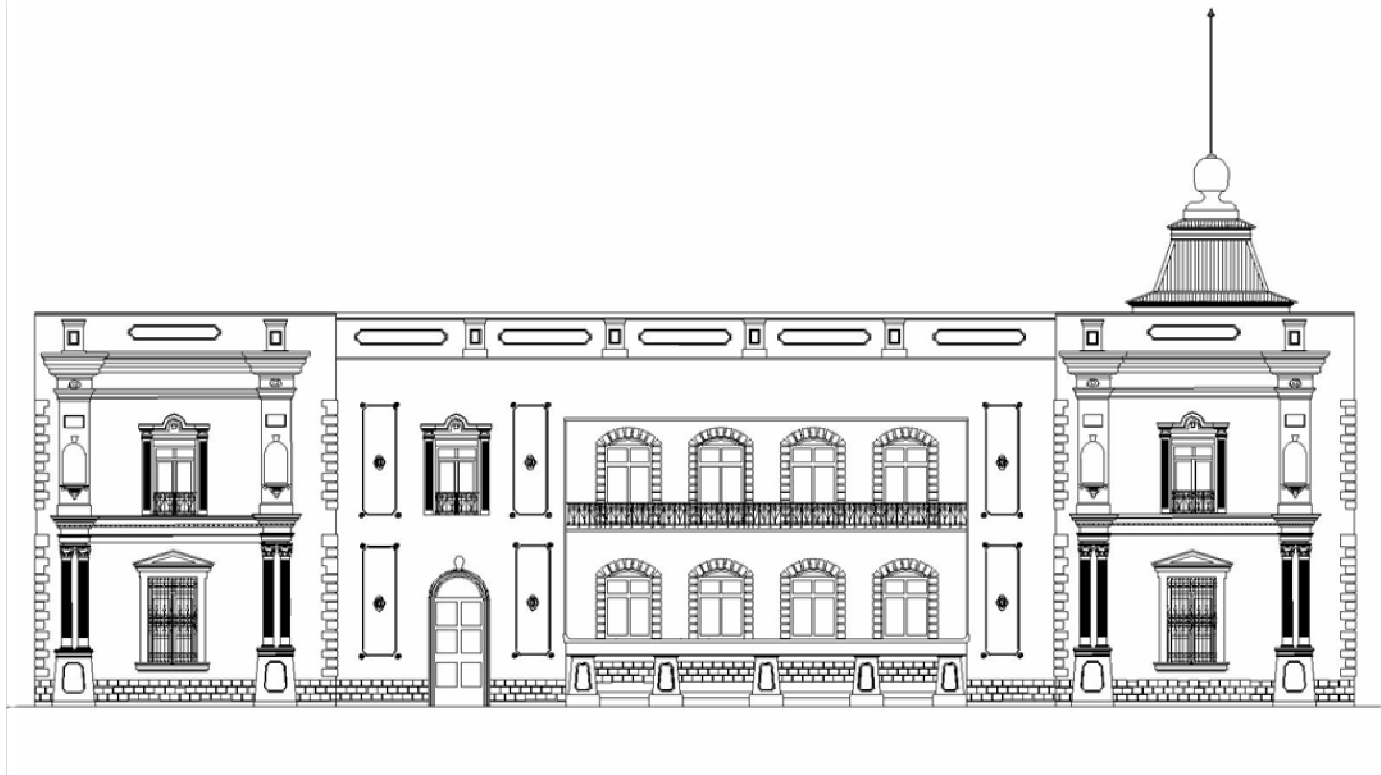

## FACHADAS ORIENTE Y PONIENTE

Fuente: CONCULTURA, Inventario de los Bienes Culturales Inmuebles (IBCI) del  
Centro Histórico de la Ciudad de San Miguel.





## PERSPECTIVA

Fuente: Levantamiento Fotográfico.

**ANALISIS ARQUITECTONICO DE LOS BIENES CULTURALES INMUEBLES MAS REPRESENTATIVOS DEL CENTRO HISTORICO DE LA CIUDAD DE SAN MIGUEL**



### 3.3.2. DESCRIPCION ARQUITECTONICA DEL INMUEBLE.

El Teatro Nacional “Francisco Gavidia”, data del Siglo XX, más específicamente de la primera década de 1900, diseñado y construido por el Ing. Marcos A. Letona, muestra notorias coincidencias con el estilo arquitectónico de la Ópera de París, creada por Garnier, evidenciando el gusto por el Estilo Neobarroco, además de la evidencial corriente Neoclásica. Esta edificación que subsiste en el mismo emplazamiento desde entonces a la fecha, se le considera hoy un Bien Cultural y Monumento Declarado con el emblema de protección en caso de conflicto



armado, según se establece en la Convención de la Haya de 1954 y ejecuta el Comité Interinstitucional de Derecho Internacional Humanitario de El Salvador (CIDIH-ES), UNESCO y CONCULTURA.

El Teatro esta ubicado en un lote con las 4 fachadas vistas. El conjunto exterior presenta continuidad de formas y diseño, ritmo en detalles que conjuntamente logran identificarlo como un edificio Neoclásico. Sin embargo, internamente, como típica obra arquitectónica y a consecuencia de sus múltiples utilidades, ha sufrido alteraciones, cambiando su diseño original y presentando un contraste en el gusto arquitectónico.

Vista Exterior Fachada Principal. Teatro Nacional “Francisco Gavidia”.

Levantamiento Fotográfico.





### Descripción externa del Teatro Nacional “Francisco Gavidia”

Observando el conjunto, presenta en general una continuidad de diseño, pues sigue un patrón muy similar uno con otro en relación a la disposición y uso de los mismos detalles arquitectónicos.

Se encuentra un área vestibular abierta formada, por jardinerías, áreas de circulación y áreas de bancas; estas bancas son de concreto y en sus extremos les acompaña un ornamento con forma de voluta que sobresale de ella. Este vestíbulo se extiende en el lateral poniente en menor dimensión, donde se muestran dos fuentes con base de cuadrifolio, la jardinería hace presencia en este costado y en los restantes.

El edificio se presenta de dos niveles, el primero presenta tres vanos ubicados al centro y dos al los extremos, los vanos ubicados al centro poseen las siguientes características: son vanos rectangulares que rematan con arcos de medio punto llevando como clave un mascarón, el cual distribuye en sus extremos molduras rehundidas que bordean todo el vano; las puertas del primer nivel son de doble hoja de madera entablada, se presentan en ellas tres cuarterones; el cuartero superior se observa de mayor altura que los otros, se presenta una moldura que bordea en dos jambas y estas a su vez en una peana moldurada, el dintel del vano sirve de descanso a un frontón triangular con corriente neoclásica; la función de estos vanos es para la ventilación e iluminación, sus materiales son el vidrio fijo polarizado y la manguetería de aluminio antepechado por balcón de herrería rectilínea combinado con dibujo en la parte superior, central e inferior de el, le acompañan



Vista Exterior. Teatro Nacional “Francisco Gavidia”.

Levantamiento Fotográfico.



además refuerzos horizontales; hacia los laterales posee dos pilastras de orden corintio y pedestal, donde el pedestal presenta un rectángulo rehundido, en posición vertical y curvado en cada vértice.



Vista exterior Fachada Posterior. Teatro Nacional "Francisco Gavidia".

El vano que se ubica en el segundo nivel, presenta las mismas características que el del primer nivel con la diferencia que el balcón de herrería se encuentra a media altura, sobre el dintel se encuentra una moldura que combina la línea recta horizontal con un semicírculo ubicado en el centro, hacia los laterales de él se ubica una pilastra con un nicho incorporado el cual remata con un arco de medio punto, clave al centro y de base una peana moldurada que se apoya sobre un antepecho ornamentado con base rectangular.

Estas fachadas (oriente y poniente) se encuentran adornadas en la parte superior por unas guirnaldas que recorren horizontalmente todo el edificio y en la parte inferior un almohadillado que recorre horizontalmente solo las fachadas en mención y la sur.

Todo el edificio remata con paredes de parapeto y las fachadas norte, oriente y sur los bordea una verja donde se intercalan barandillas delgadas y lisas de hierro con refuerzos verticales de concreto.



La jardinería ubicada en el costado sur se encuentra abundantemente arbolada. Y la fachada sur presenta el acceso principal por medio de gradas con pasamano cuya herrería es rectilínea y en la parte superior de el se observa las formas espirales y curvas.

Todos los vanos que se ubican en el primer nivel presentan balcones rectilíneos con refuerzos horizontales, dinteles apoyados sobre jambas y estas a su vez descansan sobre peanas, el dintel se corona con un frontón triangular de corriente neoclásica.

El vano de ingreso de esta fachada (sur) resalta por su forma rectangular con remate de arco de medio punto moldurado todo alrededor, las puertas que posee son de doble hoja entablerada. El área vestibular secundaria

que se ubica al poniente del edificio presenta un mobiliario de bancas, jardinería, luminarias, dos fuentes y un busto de Gerardo Barrios en el que se lee " Gerardo Barrios el mas grande, 29 de agosto, 1865- 1965".



Vista exterior Lateral. Teatro Nacional "Francisco Gavidia".  
Levantamiento Fotográfico.



Vista exterior Lateral. Teatro Nacional  
"Francisco Gavidia".  
Levantamiento Fotográfico.



El acceso principal se identifica por el vano central, pues este lleva como ornamento en la parte superior unas figuras moldeadas con el mismo material, de la pared en relieve representando, a dos ángeles en posición inclinada tocando trompetas y de pie sobre una circunferencia. Además hacia los extremos de este vano se le ubican dos pilastras de orden corintio, con pedestal, estrías en el fuste, mascarones y hojas de acanto en el capitel. Los accesos que se ubican en los extremos del primer nivel y sobre la fachada principal se encuentran coronados por frontones y en los laterales dos pilastras con similares características que las ya descritas en el acceso principal y adosadas; continuo a ellas se desplaza un almohadillado verticalmente hasta la parte superior del segundo nivel. El segundo nivel (fachada ppal.) Presenta, cinco vanos rectangulares intercalados por seis pilastras, con nichos incorporados; estos nichos presentan una moldura con figuras fitomórficas incorporadas en la parte inferior de ellos.

Las puertas del segundo nivel son de doble hoja de vidrio fijo polarizado con manguetería de aluminio y hacia los extremos de ellos a manera de jambas, se enmarcan dos pilastras con estrías, las cuales sostiene un astrágalo horizontal, en el caso del vano central además de estas características, sobre el astrágalo se apoyan unas molduras horizontales divididas por una clave lisa; estas a su vez se coronan por un frontón, formado por molduras anchas que se desplazan inclinadamente hasta rematarse con una espiral.

En el caso de los otros vanos, se coronan sobre una moldura horizontal, donde al centro utiliza el semicírculo y al centro un mascarón; apoyados estos sobre un astrágalo.

Los vanos del segundo nivel presentan un balcón cuya herrería utiliza de base las formas espirales, rectas y curvas. Todos los balcones se apoyan en una moldura a manera de peana, apoyada sobre una línea continua de dentículos a lo largo de todo el edificio. Todo el paramento remata con un parapeto adornado con pilastras,



molduras horizontales y bajo las molduras horizontales se muestran unas guirnaldas que decoran horizontalmente la parte superior del edificio.

El techo se observa a cuatro aguas y en los extremos de la fachada horizontal se erigen dos torres con forma piramidal que rematan con una bóveda de menor dimensión que el cuerpo de la torre, es una bóveda en rincón de claustro hecha de lamina liza, donde al centro emerge una antena.

Los laterales del edificio (fachada poniente y fachada oriente) son simétricos, se observan ocho vanos al centro y cuatro ubicados a los extremos; los vanos del centro rematan con arcos rebajados bordados por un almohadillado, son utilizados para la ventilación e iluminación, los materiales utilizados en ellos son: ventanería de vidrio fijo polarizado con manguetería de aluminio.



Vista interior del Primer Nivel Teatro Nacional "Francisco Gavidia". Levantamiento Fotográfico.

Estos ocho vanos centrales, descritos anteriormente se ubican, cuatro en el primer nivel y cuatro en el segundo nivel, en cada nivel hacia los extremos se ubica una pilastra con características del orden corintio, además continuo a el se desplaza un almohadillado verticalmente combinando el cuadrado y el rectángulo.

Estas fachadas (poniente y oriente) presentan otros vanos con características diferentes a los anteriores, se ubican dos en cada extremo respecto al edificio; uno en el primer nivel y otro en el segundo nivel, el vano que se ubica en el primer nivel, posee un dintel rectangular que se apoya en el cual se ubica en un nivel mas alto, 1.50 aproximadamente. Se observa elaborado con una



estructura de madera rodeado de divisiones con 3.50 mts. De alto y en la parte posterior de estas divisiones se encuentran pasillos que conectan con el acceso que se ubica al costado sur del edificio.

### **DESCRIPCIÓN INTERNA DEL TEATRO NACIONAL “FRANCISCO GAVIDIA”.**

El Teatro, está constituido por un conjunto de espacios externos e internos que funcionalmente lo catalogan como tal, y que con su secuencial descripción hace notar su forma, percepción, etc. Y permite obtener una imagen de lo que es y cómo es.

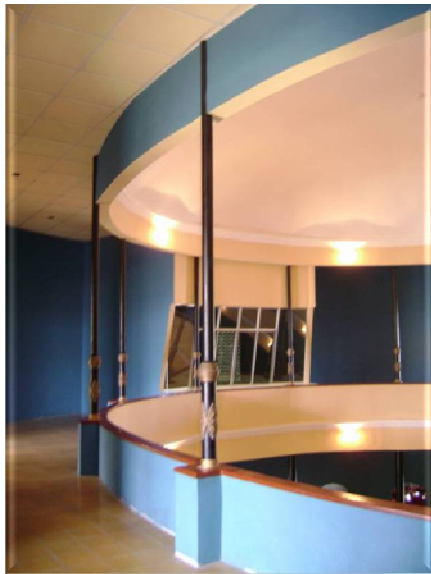

Vista interior del Segundo Nivel del Teatro Nacional “Francisco Gavidia”.  
Levantamiento Fotográfico.

Presenta planta rectangular, el acceso principal al edificio es al costado norte, al ingresar se observa un área vestibular o gran foyer, que distribuye al área de butacas y hacia los extremos conecta con el segundo nivel por medio de escalones con pasamanos de madera, estos pasamanos poseen balaustradas talladas en madera.

El área de butacas se encuentra dividida topográficamente en dos niveles que se desplazan inclinadamente en descenso hacia el escenario. Estos niveles poseen una diferencia topográfica de 1.50 mts. Aproximadamente el primer nivel topográfico se encuentra en el centro diseñado circularmente y el segundo nivel lo ocupa un espacio que se eleva bordeando la circunferencia del primer nivel. Al subir por las escaleras que se ubican en los extremos, se llega a un vestíbulo con entrepiso de madera que conecta hacia un mezanine de madera en desniveles con vista hacia el escenario, su estructura es de madera.



En los laterales del área de butacas se ubican los servicios sanitarios, hacia el costado poniente el de varones y hacia el costado oriente el de mujeres; el área de butacas se relaciona directamente con el escenario todo el cuarterón y en las esquinas superiores se presenta en forma de acodo.

Hacia el centro se extiende una herrería utilizando la línea recta y la curva, las cuales se combinan entre ellas expresando formas de corazones, espirales y figuras fitomórficas; el cuarterón medianero posee un tablero de



Vista interior del Escenario en el Teatro Nacional "Francisco Gavidia". Levantamiento Fotográfico.

madera rectangular rehundido y el cuarterón inferior presenta un tablero en alto relieve con punta de diamante.

En los laterales del escenario se ubica el área de camerinos y bodegas. El vestíbulo del segundo nivel presenta cinco balcones dirigidos al norte y uno con dirección al oriente y poniente.

Las puertas de los vanos del interior se observan de madera entablerada de doble hoja. Con vanos rectangulares que rematan con arco de medio punto, hacia el centro del arco, se observa una herrería talladas con formas espirales.

Los cuarterones superiores de las puertas presentan cuatro rectángulos en relieve y en posición vertical; y el cuarterón inferior presenta los mismos rectángulos pero en posición horizontal.

Cada vano de ingreso del área vestibular se encuentran estructuralmente ubicados en un derrame del paramento intercalados por una pilastra de base cuadrada, con capitel, ornamentadas por molduras horizontales espaciadas; en la parte superior de estas pilastras parte una moldura que se desplaza continuamente entre cada pilastra, persiguiendo la forma de un arco de medio punto.



En la parte inferior de los vanos anteriores se observan graderías con formas arqueadas. Se observa cielo falso construido con tablas ensambladas a ranura y lengüeta cuyas juntas son lisas, pintado con color café y barnizado. Se muestra en el paramento interno hacia los costados oriente y poniente una serie de derrames alrededor de los vanos utilizados para ventilar e iluminar intercalados por pilastras con forro de madera machihembrada. Todas las divisiones a excepción del espacio vestibular son de madera a media altura con referencia al edificio. El ingreso al escenario es por dos graderías que se ubican hacia los extremos; la tarima se adorno con cuatro guirnaldas que resaltan por el color dorado.

#### **3.3.2.1. TENDENCIA ESTILISTICA O INFLUENCIAS ESTILO ARQUITECTONICAS.**

En Europa en los Siglos XVIII a XX hubo una gran proliferación de movimientos arquitectónicos como el Gótico y el Renacimiento y a medida que transcurría el tiempo, surgen otros como el Barroco y el Mudéjar; hasta alcanzar los Neos como el Neoclasicismo, el Neo Barroco, Neo Renacentista y el Eclecticismo; los cuales fueron traídos por los españoles a América y aplicados con nuevas interpretaciones, tanto en construcciones civiles como militares y religiosas, por lo que en la Arquitectura de la época Colonial, se evidencia la asimilación tanto de materiales, como de sistemas constructivos y ornamentación de tales expresiones. En el campo cultural estas edificaciones son principalmente Teatros y Plazas, que a la fecha testimonian aquel pensamiento artístico que presenta algunas diferencias en cada zona del país, pero conservando características generales.

Por lo que se puede decir que las manifestaciones arquitectónicas actuales, son el fruto de la asimilación de elementos anteriores, que aunados a la interpretación y aportes locales dan vida a nuevos estilos, Teatro Nacional “Francisco Gavidia” desarrollado en a principios del Siglo XX y por lo tanto es una respuesta física





subsistente de su época, que hoy es considerado como un bien inmueble cultural, principalmente por ser la única edificación de carácter cultural y que guarda valor histórico para San Miguel y en general para el país .

En base a lo anterior y considerando una notoria coincidencia en el diseño formal de la Ópera de París, en este apartado, se elabora una breve descripción conceptual del estilo Neoclásico y el Neobarroco, englobando las características más representativas y un cuadro sinóptico que enmarca el nombre del estilo, el período de aparición y desarrollo, características de éste y su manifestaciones en la arquitectura del Teatro Nacional “Francisco Gavidia”.

#### ▪ **NEOCLÁSICO**

La arquitectura neoclásica es un estilo arquitectónico que produjo el movimiento neoclásico que comenzó a mediados del siglo XVIII, por una reacción contra el estilo rococó de ornamentación naturalista así como por el resultado de algunos rasgos clasicistas nacidos en el barroco tardío. Reproduce las formas generadas por los griegos y los romanos, mas no tarda en suprimir toda referencia a las medidas del cuerpo, prefiriendo el nuevo sistema métrico adoptado por los franceses y favoreciendo la monumentalidad.

Usa los símbolos y motivos redescubierto en los muebles y edificios de Pompeya y Herculano (hallazgos arqueológicos que marcan el comienzo del neoclasicismo dando lugar a nuevas formas, el génesis del arte neoclásico), copia fachadas con frontones griegos, emplea dos famosas órdenes de la arquitectura clásica griega: dórico (columnas estriadas y capitel sin molduras), y el jónico (columnas esbeltas, apoyadas sobre basa, fuste escalonado, capitel decorado con volutas, arquitebe de tres franjas y friso libre de decoración), además prefiere el mármol blanco; de los romanos toma las espaciosas cúpulas y bóvedas.



Tras el Barroco y el Rococó, el neoclasicismo representa una simplificación: las líneas rectas dominan sobre las curvas, existen menos contrastes de volúmenes, menos adornos, dinteles y columnas reemplazan los arcos. Los frontones triangulares sustituyen los circulares y las balaustradas reaparecen sobre los edificios. Vemos en definitiva formas más sencillas y simétricas, hay mayor racionalidad compositiva, sobriedad decorativa y orden, que concuerda a la perfección con los valores de la burguesía y las necesidades del despotismo ilustrado.

- **NEO BARROCO**

Neobarroco es la denominación de un estilo arquitectónico, escultórico, musical y literario, imitación del Barroco que floreció en la segunda mitad del siglo XIX, como reacción a la frialdad académica imperante. París, así como otras grandes ciudades europeas tienen un aspecto neobarroco. El neobarroco tiene grandes puntos de contacto con el Romanticismo.

Se da desde 1890 hasta 1950 y más que una solución arquitectónica, fue una respuesta de uso cosmético, predominando la recargada decoración rústica y extraña. Este barroco es más que todo afrancesado.

Se inserta en la segunda mitad del siglo XIX y se extendió sobre todo a partir de 1880. Se considera como el estilo representativo del Historicismo, que relevó al Clasicismo. El neobarroco se utilizó especialmente para los teatros, ya que el Barroco había contribuido a un florecimiento de las artes escenográficas. En el periodo tardío del historicismo la tendencia general hacia el renacimiento entra en un segundo plano y el neobarroco se emplea en numerosas construcciones.

En Austria su uso tiene una connotación patriótica, ya que se relaciona supuestamente con el florecimiento cultural y expansión política de principios del siglo XVIII. En su fase tardía coexistió con el Jugendstil, el cual influyó parcialmente.



## La Ópera de París

Es uno de los edificios más característicos del noveno arrondissement de París y del paisaje urbano de la capital francesa. Napoleón III de Francia ordenó su construcción al arquitecto Charles Garnier, quien lo diseñó en estilo Neobarroco.

El Palacio Garnier fue designado parte de la gran reconstrucción parisiense del Segundo Imperio Francés, promovida por el emperador Napoleón III, quien escogió al Barón Haussmann para supervisar las obras. En 1858 el emperador autorizó a Haussmann a derrumbar los 12.000 metros cuadrados requeridos para construir el segundo teatro para las renombradas compañías de ópera y ballet de París. Está conformado por 11.000 metros cuadrados, tiene una capacidad de aproximadamente 2.200 espectadores y un extenso escenario para 450 artistas. Es un edificio muy vistoso, su estilo es monumental, opulentamente decorado con frisos multicolores elaborados en mármol, columnas y lujosas estatuas, muchas de ellas representando a deidades de la mitología griega. Entre las columnas de la fachada frontal del teatro, hay bustos en bronce de muchos compositores famosos, como Wolfgang Amadeus Mozart y Beethoven. El interior está adornado en terciopelo, hojas doradas, ninfas y querubines. La araña de luces del auditorio central pesa más de seis toneladas. El área del techo alrededor de la araña tiene una pintura de 1964 hecha por Marc Chagall. Esta pintura ha sido materia de controversia, con muchas personas que sienten que desentona con el conjunto del resto del teatro.



Vista Exterior de la Ópera de París.  
www.wikipedia.com



## CUADRO SINOPTICO DE LOS ESTILOS

### NEOBARROCO S. XIX

#### CARACTERISTICAS

- Formas extravagantes.
- Estilo sumamente artificioso.
- Imitación de mampostería.
- Realce de elementos verticales.
- Arcos de medio punto y elípticos.
- Uso de rosetones, mascarones, guirnaldas, gajos de ajo y uva, frisos y zarcillos principalmente.



Teatro Nacional "Francisco Gavidia".  
Levantamiento Fotográfico

#### EVOCACIONES EN EL TEMPLO

- Imitación de mampostería en la en la parte inferior de las fachadas laterales y posterior del inmueble.
- Arcos de medio punto en las puertas principales y algunas ventanas.
- Uso de mascarones, guirnaldas, gajos, etc. para ornamentar las fachadas y el interior.



## CUADRO SINOPTICO DE LOS ESTILOS

### NEOCLASICO S. XVIII

#### CARACTERISTICAS

- Se inspira en los monumentos de la antigüedad grecorromana.
- Concepto de belleza basado en la pureza de las líneas arquitectónicas, en la simetría y en las proporciones sujetas a las leyes de la medida y las matemáticas.
- Reacciona contra los efectos decorativos del barroco y el rococó.
- Gusto por la sencillez, con predominio de lo arquitectónico sobre lo decorativo.
- Emplea elementos básicos de la arquitectura clásica: columnas, órdenes dórico y jónico, frontones, bóvedas, cúpulas, etc.



Teatro Nacional "Francisco Gavidia".  
Levantamiento Fotográfico

#### EVOCACIONES EN EL TEMPLO

- Metopas y triglifos en todo el entablamento del inmueble.
- Grecas en el friso del primer nivel.
- Decoración con guirnaldas vegetales en las cuatro fachadas y particularmente en el acceso principal.
- Frontones triangulares en los tramos extremos de las fachadas



Una vez realizada la conceptualización y extraído las características que mejor representan al Neoclásico y Neobarroco, se considera necesario establecer algunos puntos que ayuden a tal hecho:

- **Fecha de construcción:** 1903-1909
- **Intervenciones:** El Teatro ha sufrido cambios en su arquitectura interior debido a los múltiples funciones que el edificio ha albergado a través del su vigencia, según los datos históricos investigados en la etapa anterior, se reconoce que el Teatro mantuvo sus funciones en las primeras décadas, posteriormente ante una crisis económica se vio más rentable utilizar sus instalaciones para un cine. Luego, al pasar las décadas, y ante el abandono, el gobierno decidió alojar una de sus dependencias, el Ministerio de Obras Públicas. Fue hasta finales del siglo XX y principios del presente que las autoridades decidieron retomar su esencia original, realizando múltiples esfuerzos por llevaron a cabo su restauración, pero fue inevitable recobrar los elementos arquitectónicos perdidos en el recorrer del tiempo. Por lo que es notorio la pérdida del la arquitectura original interior en un 75%.
- **Situación económica, política y social:** El teatro se dio en una época en que la ciudad de San Miguel tenía pocas décadas de independencia con respecto al resto de departamentos, lo cual supone el protagonismo económico y social que gozaba la ciudad, aunando la existencia del ferrocarril que hacia necesario un espacio para la cultura y recreación. Sin embargo, ante la crisis que se vivió en 1931 por la caída de los precios del café, la utilidad del inmueble fue cambiada por una más rentable, como es la cinematografía, dejando una huella imborrable en su arquitectura interior, misma que fue degradándose a través del tiempo.
- **Valor histórico:** Posee valor histórico, por su relación con la localidad y en los últimos años alcanzó la relación con la nación al haber adquirido la categoría de Monumento Declarado por la



UNESCO (Nominación D.L. N°71 25/09/91), pues conserva las inquietudes arquitectónicas de una época determinada y más aun constituye un símbolo del esfuerzo por desarrollar el arte escénico en un medio tan azaroso como fue El Salvador a fines del siglo pasado y principios del presente.

- **Entorno territorial:** El Teatro “Francisco Gavidia” dentro de su entorno, constituye un elemento de significación máxima / hito o nodo urbano, constituye dentro del Centro Histórico el edificio único donde se realizaron las actividades sociales y recreativas de la zona Oriental.
- **Reminiscencia de influencias estilo-arquitectónicas:** Para tratar de definir cuál es el movimiento que predomina en la arquitectura del Teatro, en base a los datos del cuadro sinóptico de los estilos, se elabora un segundo cuadro que resume la presencia de estos tanto de forma general como específica, tanto en el exterior como en el interior.



## CUADRO RESUMEN DE LAS INFLUENCIAS ESTILO-ARQUITECTONICAS





## DETALLES ARQUITECTONICOS.

El detalle arquitectónico puede definirse como un elemento que es parte integral de una obra y por lo tanto, producto de una concepción espacial expresado desde dos puntos de vista: en el todo y en la parte.

Se desarrolla una breve descripción de los detalles arquitectónicos mas sobresalientes del Teatro Nacional “Francisco Gavidia”, tanto del interior como del exterior; ya que se considera necesaria o parte complementaria de la descripción arquitectónica y de la descripción de las influencias estilo arquitectónicas, pues son las que por su disposición dentro del conjunto le dan el carácter o distinción a esta edificación de entre las demás.

Para la descripción de cada detalle se toma en cuenta: ubicación, color, forma y materiales, entre otros. Se consideraran como Detalles Arquitectónicos a todos aquellos elementos que se cree dan un toque de distinción al Teatro, en lo estructural, como en lo decorativo.

### ▪ TORRES SOBRE EL COSTADO NORTE

En la perspectiva exterior del Teatro Francisco Gavidia, nótese las torres que se alzan sobre el costado norte, elementos propios de la arquitectura neobarroca, en semejanza al concepto desarrollado en la Ópera de Paris de Garnier. (Ver Fig. 1).



Fig. 1. Torres sobre el Costado Norte





- **REPETICION DE VANOS CON REMATE DE ARCO REBAJADO**

Sobre la Fachada Poniente, es notorio este ritmo de vanos bajo el criterio de arco rebajado (Ver Fig. 2).

Fig. 2. Repetición de vanos con remate de arco rebajado

- **ALMOHADILLADO**

Nótese el almohadillado que bordea a algunos vanos de esta fachada así como en el nivel de desplante, propios del estilo Neobarroco. (Ver. Fig. 3)



Fig. 3 Almohadillado

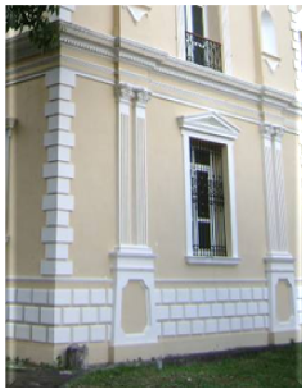

- **FRONTON TRIANGULAR**

Vano rectangular con peana moldurada, remata con un frontón triangular y le acompañan pilastras con pedestal a cada extremo. Detalles típicos de la arquitectura Neoclásica (Ver Fig. 4).

Fig. 4 Frontón Triangular



- **BALCONES**

Los balcones son rectilíneos con ornamentos de espirales circulares al centro y en los extremos presenta punta de diamante. (Ver Fig. 5)

Fig. 5 Balcón



- **MOLDURAS EN FACHADA**

En la parte superior obsérvese las molduras que recorren horizontalmente toda la fachada. (Ver. Fig. 6)

Fig. 6 Molduras en Fachada

- **ALMOHADILLADO EN ARCOS**

Repetición de vanos con remate de arco rebajado bordeados con un almohadillado (Ver Fig. 7)

Fig. 7 Almohadillado en Arcos



- **DETALLE TIPICO DE VANOS DE PUERTA**

Vano ubicado en el segundo nivel, este se acompaña por pilastras de caras rectangulares y estriadas. Posee un balcón rectilíneo a media altura con formas espirales. Obsérvese el frontón partido por dos volutas invertidas. (Ver Fig. 8)

Fig. 8 Detalle Típico de Vanos de Puerta

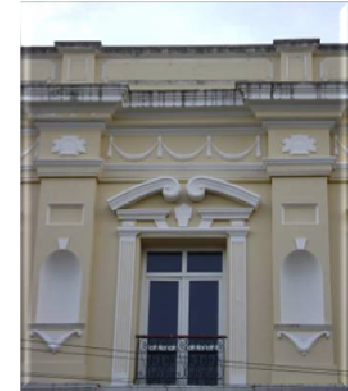

- **ELEMENTOS ESCULPIDOS**

Nótese los elementos esculpidos en la parte superior del vano, este representa dos ángeles tocando trompeta y como clave un mascarón. (Ver Fig. 9)

Fig. 9 Elementos Esculpidos

- **NICHOS**

Nicho ubicado en el segundo nivel de la fachada principal, este es un vano rectangular con remate de arco de medio punto apoyado en un antepecho, nótese el elemento esculpido en el antepecho. (Ver Fig. 10)



Fig. 10 Nichos



### ▪ DETALLE DE CAPITELES

Detalle de capiteles con mascarones y volutas, acompañados por hojas de acanto, fuste estriado de sección circular, perteneciente al orden dórico (Ver Fig. 11)



Fig. 11 Detalle de Capiteles



### ▪ ORNAMENTOS

Obsérvese el ornamento colocado en la columna de madera que sostiene el entrepiso de madera del mezanine (Ver Fig. 12)

Fig. 12 Detalle de Ornamentos

### ▪ RESALTE DE ESQUINAS EN FACHADAS

Nótese que en las esquinas se caracteriza por presentar una fachada más resaltada y vana rectangular, rematada con un frontón triangular (Ver Fig. 13)



Fig. 13 Resalte de Esquinas en Fachadas



### 3.4. ASPECTO FUNCIONAL.

“Antes de efectuar un análisis es necesario conocer el concepto de Funcionabilidad, en cual es: *“es la característica del espacio de responder a requerimientos y relaciones de las actividades humanas”*. (Texto del libro Semillas de la Arquitectura, pág. 106). Para el estudio de la función del espacio en el Teatro Nacional “Francisco Gavidia”, se toma en consideración:

**USUARIOS:** para el caso de un Teatro, se reconocen 3 tipos de usuarios:

- Actores: Elementos fundamentales y que hacen uso de las instalaciones para transmitir
- Público: Son los usuarios para los cuales se sirve dentro del recinto, su confort es el principal objetivo.
- Personal de Técnico y de Servicio: Son los encargados de llevar a cabo el correcto funcionamiento de todos los componentes de la infraestructura.

**ACTIVIDADES:** se enumeraran las actividades que se realizan en los diferentes espacios del Teatro; para estudiar los efectos que produce el espacio en las actividades, positivos o negativos. Así como también, considerarse si se cumplen los objetivos para el cual fue diseñado el espacio.

Dentro del estudio están inmersos los Criterios de Diseño para un efectivo análisis de la Funcionabilidad.



3.4.1. DESCRIPCION FUNCIONAL DEL INMUEBLE

CUADRO DE ANALISIS FUNCIONAL DEL TEATRO NACIONAL “FRANCISCO GAVIDIA”

BUTACAS  
LATERALES



PALCOS



ESCENARIO



USUARIO			ACTIVIDADES	EFECTO		OBJETIVO	COMPROBACION
PUBLICO	ACTORES	PERSONAL		POSITIVO	NEGATIVO		
*			Sentarse	Amplio, Accesible, Definido,		El espacio tiene como objetivo de crear una sensación de envolvimiento; situando la atención en el escenario.	El área de butacas lateral es otra opción para acoger al público.
*			Caminar	Amplio, Fluido, Definido			
*			Sentarse	Amplio, Accesible, Definido,		En este espacio el público deberá observar con total claridad y confort los eventos que se desarrollan en el escenario	Son otro elemento fundamental para albergar al público particular.
*			Caminar	Amplio, Còmodo, Fluido, Definido			
	*	*	Actuar	Definido, Visible, Directo, Ordenado		Ser el centro de atención visual del Teatro; pues en esta área es donde se llevaran cabo las distintas actividades.	Es el espacio con mayor importancia dentro del recinto, pues en el se lleva a cabo la función para la que fue erigido.
	*	*	Caminar	Amplio, Fluidez			



### Criterios de Diseño.

Los conceptos de los Criterios de Diseño utilizados; fueron tomados del libro: ***Semillas de la Arquitectura.***

- **Ambientación:** “significa dotar a un espacio de todos los elementos básicos que satisfagan las necesidades utilitarias del propio espacio. Es un criterio un recurso estético que posee el Diseñador, en la conformación de su obra, para lo cual hace uso adecuado de la interrelación de elementos, formas, espacios, colores, mobiliario, textura, iluminación ventilación, vegetación, y su máxima expresión se logra en la interacción de detalles arquitectónicos, decoración del espacio, relaciones espaciales y formales”
- **Funcionabilidad:** “es la característica del espacio de responder a requerimientos y relaciones de las actividades humanas, es la acción utilitaria del objeto o espacio; y junto a la forma, son la base esencial de la Arquitectura.

La funcionabilidad se considera un criterio básico de Diseño que permite su adecuado uso que los diferentes espacios que conforman un todo arquitectónico, se relaciona en forma lógica y racional, satisfaciendo las necesidades internas y externas del espacio de comunicación y de interacción, así como las psicológicas del hombre, ya que una solución funcional no solamente responde a necesidades físicas, sino que también cumple con las del orden espiritual. Un espacio funcional resuelve fácilmente los problemas de movilidad humana y de ubicación de los elementos del mobiliario y del equipo”.

- **Iluminación y ventilación:** “se basa en el máximo aprovechamiento de los recursos naturales y la correcta utilización del recurso artificial”.
  - Iluminación Natural: dada por la incidencia de la luz solar en el espacio. Para el caso del Teatro la iluminación natural ingresa en el primer nivel por el acceso principal, al igual que por las amplias y





soleadas terrazas laterales y por las ventanas; esto permite tener pasillos con una buena iluminación, sin afectar la necesidad de tener oscuridad en el área del público y escenario.

- Iluminación Artificial: esta es hecha a través de lámparas, focos o cualquier otro tipo de artefacto que utilice energía eléctrica u otra fuente. En el Teatro dicha iluminación se lleva a cabo por medio de lámparas ubicadas estratégicamente para poder tener una mejor visión, resaltando la importancia de la iluminación artificial en el área de trabajo de un escenario y un mayor confort del público.
- Iluminación Directa: sin importar el tipo de iluminación que haya en el espacio esta recae de forma que lo ilumine totalmente. Este tipo de iluminación es notoria en las cuatro terrazas del inmueble.
- Iluminación Indirecta: el tipo de iluminación recae en el espacio parcialmente y no llega directamente a él. Aplica a pasillos dentro del área de butacas
- Ventilación Natural: es dada por los vientos predominantes, brisas o cualquier corriente de aire que ventile y refresque el espacio de forma natural. Al igual que la iluminación natural los accesos dispuestos en las diferentes fachadas; las ventanas y las amplias puertas permiten la entrada de las brisas predominantes.
- Ventilación artificial: la ventilación es hecha a través de ventiladores, aire acondicionado, etc. Actualmente no existe ningún sistema de ventilación artificial. Excepto en los camerinos y en el área administrativa.
- **Integración:** “es el efecto de componer, ordenar un todo con sus partes, para lograr integración plástica es necesario e importante considerar la forma, el color, la textura, los detalles, etc. Los cuales deben



armonizar para ofrecer una sensación de integridad”. En el Teatro, si bien es cierto existe una diferencia entre el estilo arquitectónico exterior del interior, en cada caso individual presenta una correcta integración.

- **Interacción espacial:** “se define como la mutua relación de continuidad, contigüidad, adyacencia o causalidad, entre dos o más espacios, de tal manera que aparece una influencia mutua”. Los espacios dentro del Teatro interactúan entre si de una forma fluida, en el segundo nivel es de resaltar como logra este efecto la pared de trazo curvo que distribuye las circulaciones.
- **La circulación** se clasifica en nula, directa, indirecta y relación inmediata:
  - Circulación Nula: indica que la relación entre una zona y otra o entre un espacio y otro no puede ser.
  - Circulación Permitida: indica que la relación entre una zona y otra o entre un espacio y otro su circulación es fluida de modo que la comunicación de espacios se hace sin problemas. Los espacios que posee este tipo de circulación son: El área de butacas, pasillos y terrazas.
  - Circulación restringida: indica que la relación entre zona y otra o entre un espacio y otro su circulación ni es ni nula ni es permitida, de modo que la comunicación es hecha con un poco de dificultad o restricción. En esta categoría caen los espacios siguientes: el escenario, los camerinos, el cuarto de sonido y las áreas administrativas.
  - Circulación inmediata: indica que si el espacio o la zona se relaciona inmediatamente con otro espacio o zona. Los espacios que posee este tipo de circulación son: el área vestibular, los jardines y la plaza.



### 3.5. ASPECTO TECNOLÓGICO

Para el estudio, primero se elabora una identificación de materiales empleados en el Teatro, luego en un apartado especial se describe el sistema constructivo, que constituyen la interacción de ellos.

Para el estudio se han tomado en cuenta los siguientes componentes; se utilizarán en ambos apartados.

- CIMENTACIONES
- PISOS
- PAREDES
- COLUMNAS
- ESCALERAS
- VIGAS
- TECHOS

#### 3.5.1. MATERIALES UTILIZADOS. TEATRO NACIONAL “FRANCISCO GAVIDIA”.

- **CIMENTACIONES**

Basándose en los materiales usados en otras construcciones contemporáneas a esta, se supone que estos pueden ser, entre otros: Piedra labrada, piedra de canto rodado, lodo y cal. (Ver Fig. 13)



Fig.13. Cimentaciones.





Fig. 14. Piso de madera en segundo nivel

#### ▪ PISOS

Del piso original se mantienen muchas piezas entre ellas los pisos de madera existentes, el piso de ladrillo de cemento en el área de butacas. Actualmente el piso que posee el Teatro; mantiene la línea original, reconociéndose que el piso de ladrillo de cemento es amarillo una alfombra de piezas decoradas en color rojo y vetas azules; en el segundo nivel es agradable encontrar aun el piso de madera que data desde sus orígenes, sin embargo este existe solo en el tramo vestibular, pues el resto del nivel presenta ladrillo de cemento amarillo (Ver Fig. 14).

#### ▪ PAREDES

El Teatro, presenta como materiales más empleados para las paredes: El concreto armado y el ladrillo de barro (Ver Fig. 15).

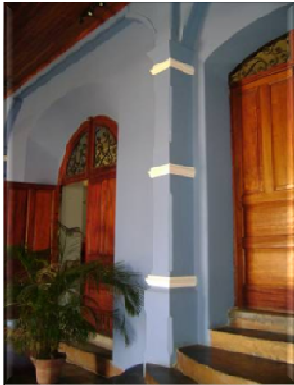

Fig. 16. Detalle de columnas en Paredes

#### ▪ COLUMNAS

Las columnas que están adosadas son de ladrillo de concreto armado, además de unos pilares metálicos en la que se apoyan los voladizos de las butacas del segundo nivel (Ver Fig. 16).



Fig. 15. Detalle de paredes en Teatro



### ▪ ESCALERAS

Existen dos juegos de escaleras que conducen al segundo nivel. En las que se utiliza como material la madera. Estas escaleras son originales del inmueble y han sido beneficiadas con una restauración. Por tal razón es notorio el refuerzo con elementos metálicos para rigidizar la estructura. (Ver Fig. 17)

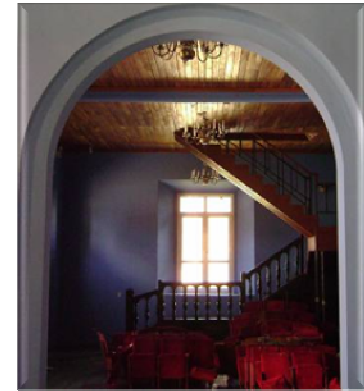
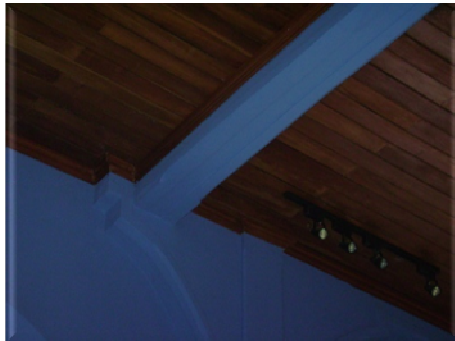

Fig. 17. Detalle de escaleras de madera



### ▪ VIGAS

Las vigas del Templo, son de concreto armado. (Ver Fig. 18)

Fig. 18. Detalle de vigas de concreto armado

### ▪ TECHOS

Para los componentes del techo: cubierta, estructura y cielo falso los materiales empleados son, en cubiertas, lámina de ondulada metálica y tramos de lámina asbesto cemento (Ver Fig. 19); en la estructura: madera y en los cielos falsos: madera.



Fig. 19. Cubierta de lámina ondulada metálica y tramos de lámina de asbesto cemento.



**TEATRO NACIONAL "FRANCISCO GAVIDIA".**

**MATERIALES**

- Bloque de Concreto
- ✓ Concreto Armado
- Ladrillo de cemento.
- ✓ Madera

**USO**

- Paredes
- ✓ Columnas, pilastras, vigas y fundaciones
- Pisos
- ✓ Piso

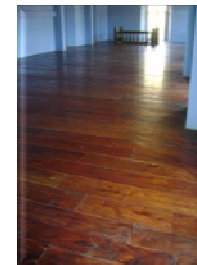
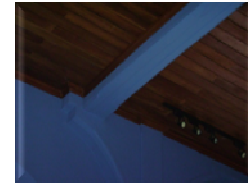

## TEATRO NACIONAL "FRANCISCO GAVIDIA"

### MATERIALES

- Madera
- ✓ Ladrillo de barro
- Lámina ondulada metálica
- ✓ Lámina asbesto cemento

### USO

- Escaleras
- ✓ Algunas Paredes
- Techo del Inmueble
- ✓ Algunos tramos del Techo del Inmueble

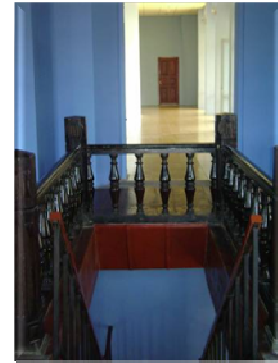

### 3.5.2. SISTEMAS CONSTRUCTIVOS

El sistema constructivo está definido de acuerdo a los materiales empleados y a su modo de uso. Entre los sistemas empleados en el conjunto, están los siguientes:

- **Sistema de concreto armado:** El uso del concreto con acero de refuerzo, útil en las últimas décadas, para simplificar, asegurar y facilitar los procesos constructivos.
- **Sistema de mampostería:** obra de albañilería a base de piedras pequeñas unidas con argamasa (cal, arena y agua).
- **Sistema mixto:** emplea ladrillo de barro cocido tipo tabique, muy parecidos a los actuales con la diferencia que son muy delgados y un tanto alargados, son unidos mediante una argamasa de piedras molidas, cal, lodo y arena.

Se realizará la descripción de los sistemas constructivos empleados en el Teatro, para ello se han tomado en cuenta los siguientes componentes:

- CIMENTACIONES
- PISOS
- PAREDES
- COLUMNAS
- ESCALERAS
- VIGAS
- TECHOS





## SISTEMAS CONSTRUCTIVOS. TEATRO NACIONAL “FRANCISCO GAVIDIA”.

- **CIMENTACIONES**

Por ser una construcción con la nueva generación de materiales, el concreto armado, es axiomático que las cimentaciones son a base de mampostería de piedra y algunos elementos rigidizantes.



- **PISOS**

Del piso original se encuentran vestigios en el vestíbulo del segundo nivel; pues, en todas las áreas restantes, son de ladrillos de cemento color amarillo con alfombra de color. (Ver Fig. 19)

Fig. 19. Piso del interior del Teatro

- **PAREDES.**

Las paredes del Teatro fueron construidos con pared de bloque de concreto, ladrillo de barro y tablaroca en los interiores.



Fig. 20. Detalle de Paredes Tablaroca en Interiores





### ▪ COLUMNAS

Las columnas fueron elaboradas bajo el sistema de concreto armado y son las que transmiten las cargas del teatro a sus bases de cimentación.

En el interior las columnas son biseladas de las aristas y lisas de sus frentes.

En el exterior las columnas poseen una mayor riqueza de acabado, con estrías y bases y capiteles decorados. (Ver Fig. 21).

Fig. 21. Columnas Exteriores

### ▪ ESCALERAS

Existen dos juegos de escalera, la que comunica las áreas vestibulares del primer y segundo nivel, y la que, une el área administrativa ubicada en el nivel inferior al vestíbulo del segundo nivel.

Las escaleras son en forma de “U” y construida de madera. Por el daño en el paso del tiempo, estas presentan refuerzos metálicos integrados. (Ver Fig. 22).

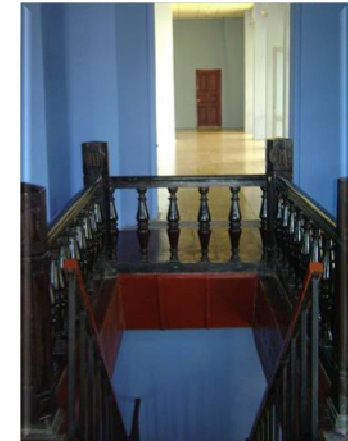

Fig. 22. Vista de Escaleras y su apoyo.





#### ▪ VIGAS

Las vigas son de concreto armado y, al igual que las columnas son lisas y con aristas biseladas, estas empalman a la columna mediante un elemento particular. (Ver Fig. 23).

Fig. 23. Vista de las Vigas de Concreto Armado.

#### ▪ TECHOS

El sistema de techos se subdivide en cubierta, estructura y cielo falso. Las cubiertas que se presentan son: lámina metálica ondulada. Las estructuras son de de madera en toda la edificación.

El cielo falso es de dos tipos: en las áreas que aun se mantienen sin modificación, es de madera; y en las remodeladas el cielo falso es de losetas tipo amstrong. (Ver Fig. 24).



Fig. 24. Vista del Cielo Falso de Madera.



# 4. TEMPLO SAN FRANCISCO

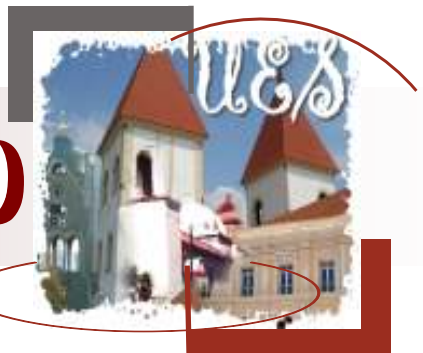

## 4. TEMPLO SAN FRANCISCO

### 4.1. UBICACIÓN DEL INMUEBLE

La fachada principal del Templo esta ubicada sobre la 8ª. Calle Oriente, al norte colinda con el Convento; la fachada Este tiene acceso directo con la 2ª. Avenida Norte y la fachada Oeste colinda con el Ex-Instituto Católico de Oriente (ICO).

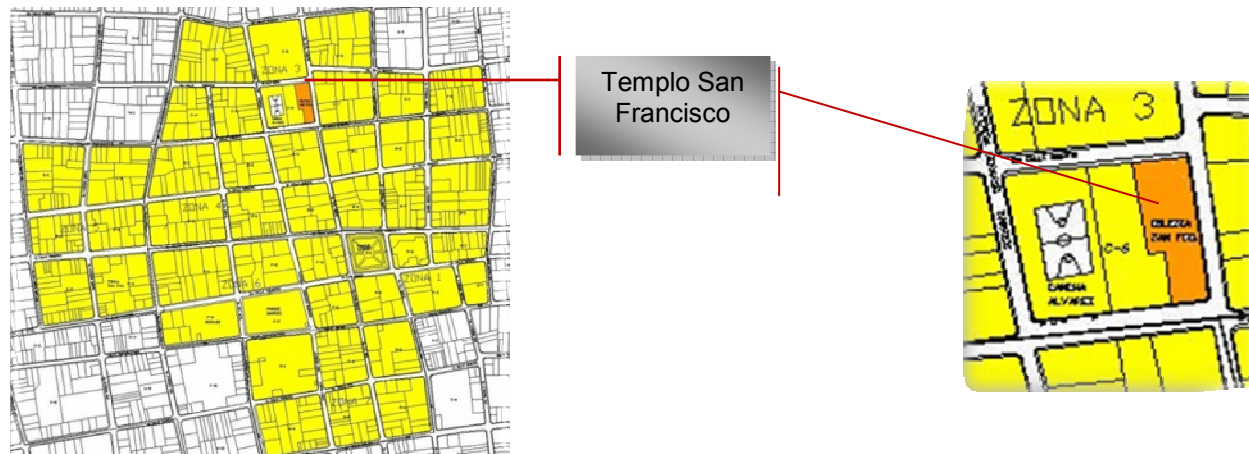

Ubicación del Templo San Francisco en el Centro Histórico.

Ubicación del Templo San Francisco sobre Manzana C-6 del Centro Histórico

Fuente: Inventario de Bienes Culturales Inmuebles (IBCI) del Centro Histórico de la Ciudad de San Miguel.



## 4.2. ORIGEN DEL INMUEBLE

A lo largo de la historia de la ciudad de San Miguel se pueden registrar tres sucesos importantes que han propiciado la falta de documentos testimoniales que nos relaten la evolución de la ciudad:

El primero de ellos acaeció en el año de 1586, a 56 años de la fundación de San Miguel, un voraz incendio (por segunda vez, del primero no se tiene registros) hizo cenizas a la entonces Villa de San Miguel de la Frontera, en donde actualmente esta emplazada la Ciudad de Santa Elena, departamento de Usulután; perdiéndose gran parte de la información.

El segundo ocurrió en 1903, un rayo quemó los archivos de la iglesia San Francisco, en aquella época funcionaba como Parroquia Central y por ello era la encargada de los archivos eclesiásticos de San Miguel.

Y el tercero, en la década de los 30's del siglo XIX época en que Francisco Morazán estuvo en el poder, obligó a los religiosos a ceder los derechos de propiedad sobre sus bienes y archivos a la municipalidad y actualmente nadie sabe que fueron de ellos.

Por tal motivo, solamente es posible esbozar la historia de la Iglesia San Francisco, auxiliándose de archivos, la mayoría en mal estado, que datan de la época y que se encuentran en el Palacio Episcopal de San Miguel y el Templo Santo Domingo; así como documentos y libros de autores como Fray Francisco Vásquez y Jorge Lardé y Larín que han escrito sobre las edificaciones, de acuerdo al tiempo en que hicieron sus investigaciones.



## CUADRO RESUMEN DE ORIGENES DEL INMUEBLE

### TEMPLO SAN FRANCISCO

**12/mayo/1586.** Según Jorge Lardé y Larín, un voraz incendio destruye toda la Ciudad de San Miguel, dejando hecho ceniza el Templo.

**1683-1829.** No se obtuvo información relacionadas a estas edificaciones, por lo que no se presentan datos acaecidos durante este período.

**1829.** El General Francisco Morazán les quita todas las propiedades y archivos a la Iglesia y las dona a la municipalidad.

**1870.** Según informe elaborado por el padre Santiago Orellana para el Obispo de San Salvador, una parroquia con 38 curas.

**1872.** Se realizó la segunda exclaustación, dictada por el presidente Justo Rufino Barrios. Todos los archivos parroquiales pasaron nuevamente a manos de la alcaldía.

**1875.** La alcaldía municipal de San Miguel se incendió y se perdieron los archivos parroquiales y civiles que esta guardaba.

**1891.** El Templo estaban en manos de la alcaldía, pero para el año de 1894 se inicia la toma de posesión.

**1903.** Según Joaquín Cárdenas, un rayo fulmina la cúpula del Templo, originando un incendio en el camarín donde se encontraba la imagen de la Reina de la Paz, quemando sus vestiduras más no la imagen.

**1914.** Al erigirse la diócesis de San Miguel, el Obispo Juan Antonio Dueñas y Argumedo decreta: "La Iglesia de San Francisco, mientras terminan la construcción del edificio destinado a Catedral, servirá en lo sucesivo, exclusivamente para los oficios divinos y sagradas funciones de Santa Iglesia Catedral.

**1975.** Año en que los Franciscanos se trasladan para el Oratorio San José, perdiendo el título de Parroquia quedando como santuario.

**1997.** Monseñor Tobar Astorga, declara nuevamente Parroquia al Templo San Francisco.



### 4.3. ASPECTO FORMAL

#### 4.3.1. PLANOS ARQUITECTONICOS

Se presenta un juego de planos Arquitectónicos del Templo San Francisco, pues se considera que son estos los que de forma general representan mejor al Inmueble, donde se puede observar: distribución de los espacios, diseño arquitectónico, etc.

Incluye:

- Planta Arquitectónica
- Fachada Principal Sur
- Fachada Lateral Este
- Perspectiva.





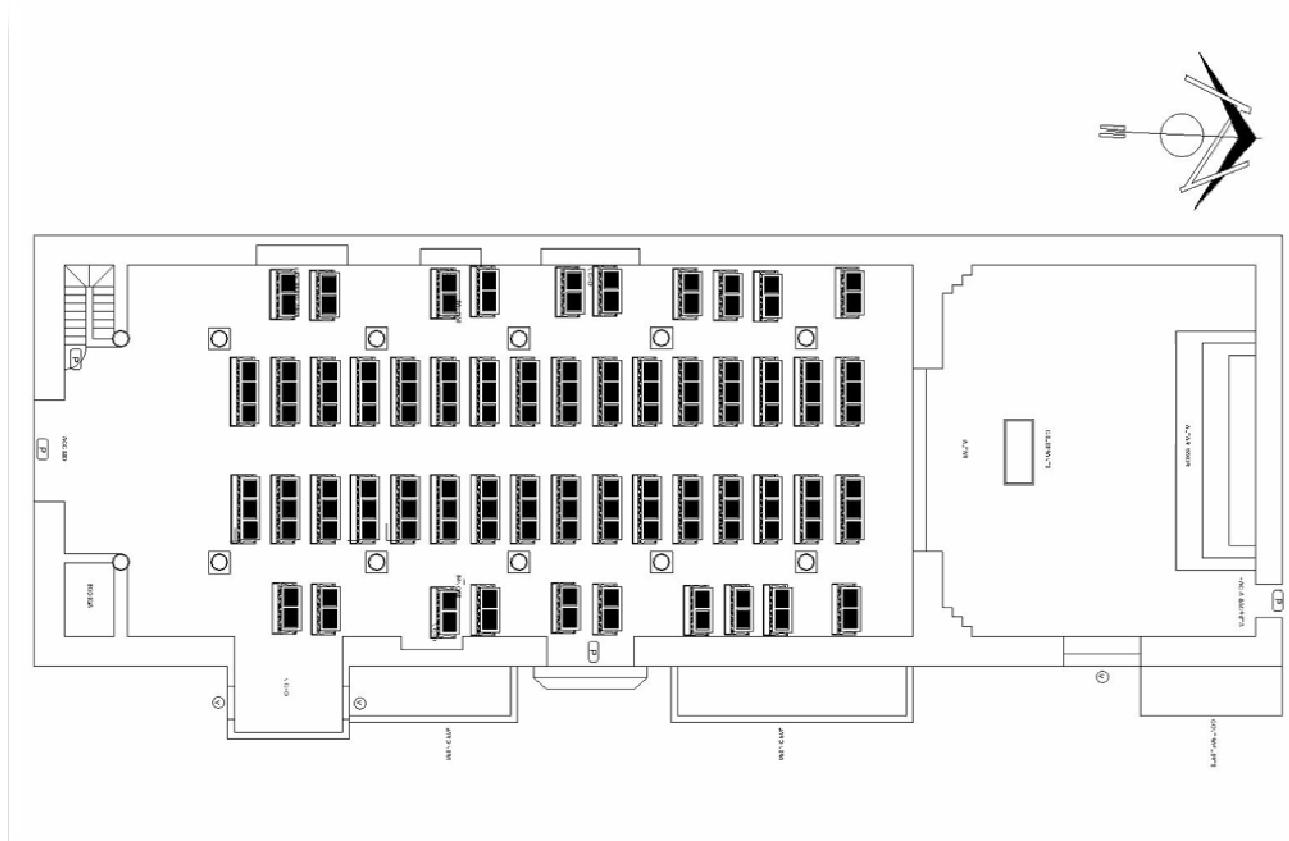

### PLANTA ARQUITECTONICA

Fuente: CONCULTURA, Inventario de los Bienes Culturales Inmuebles (IBCI) del Centro Histórico de la Ciudad de San Miguel.



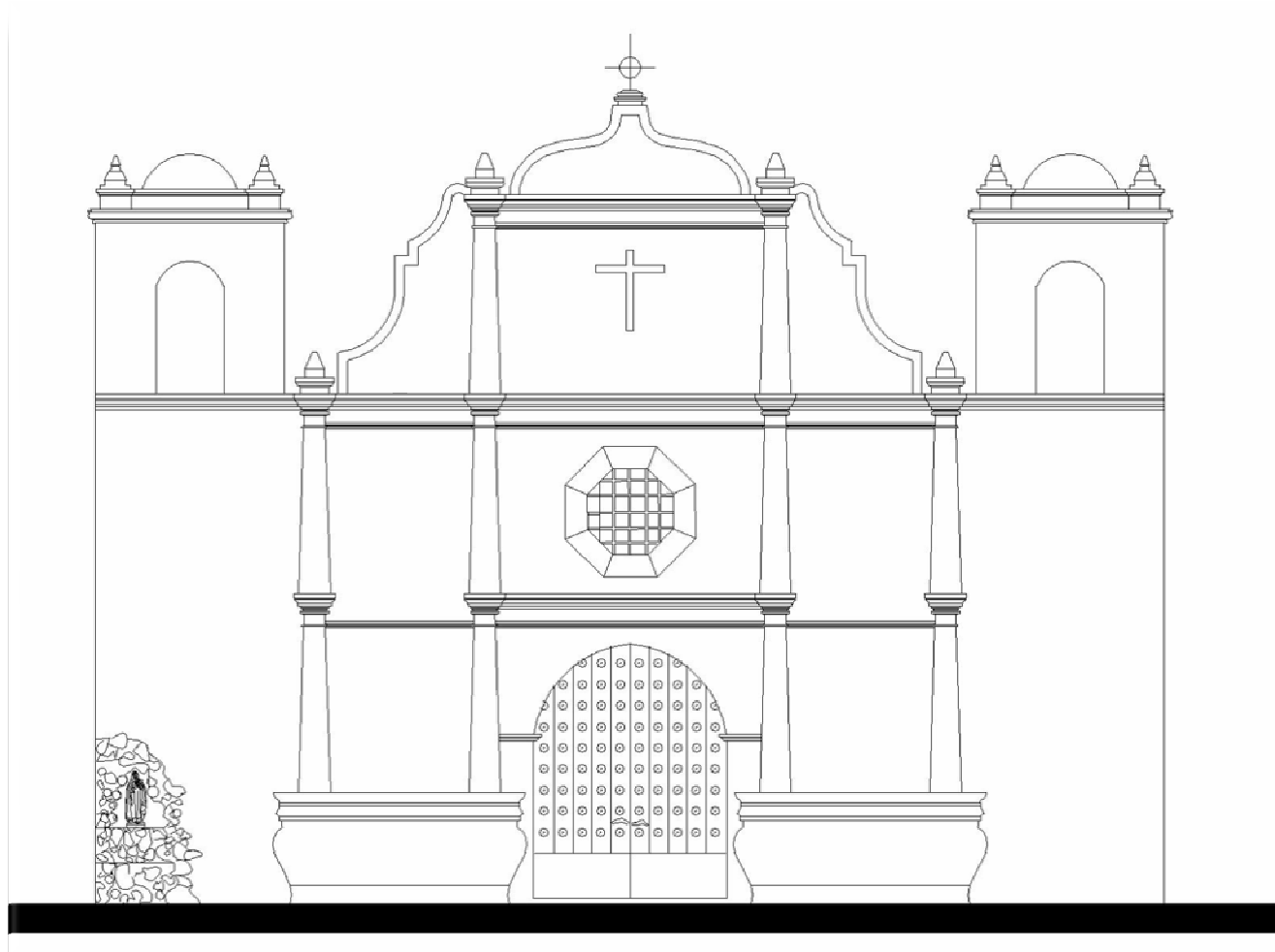

### FACHADA SUR

Fuente: CONCULTURA, Inventario de los Bienes Culturales Inmuebles (IBCI) del Centro Histórico de la Ciudad de San Miguel.



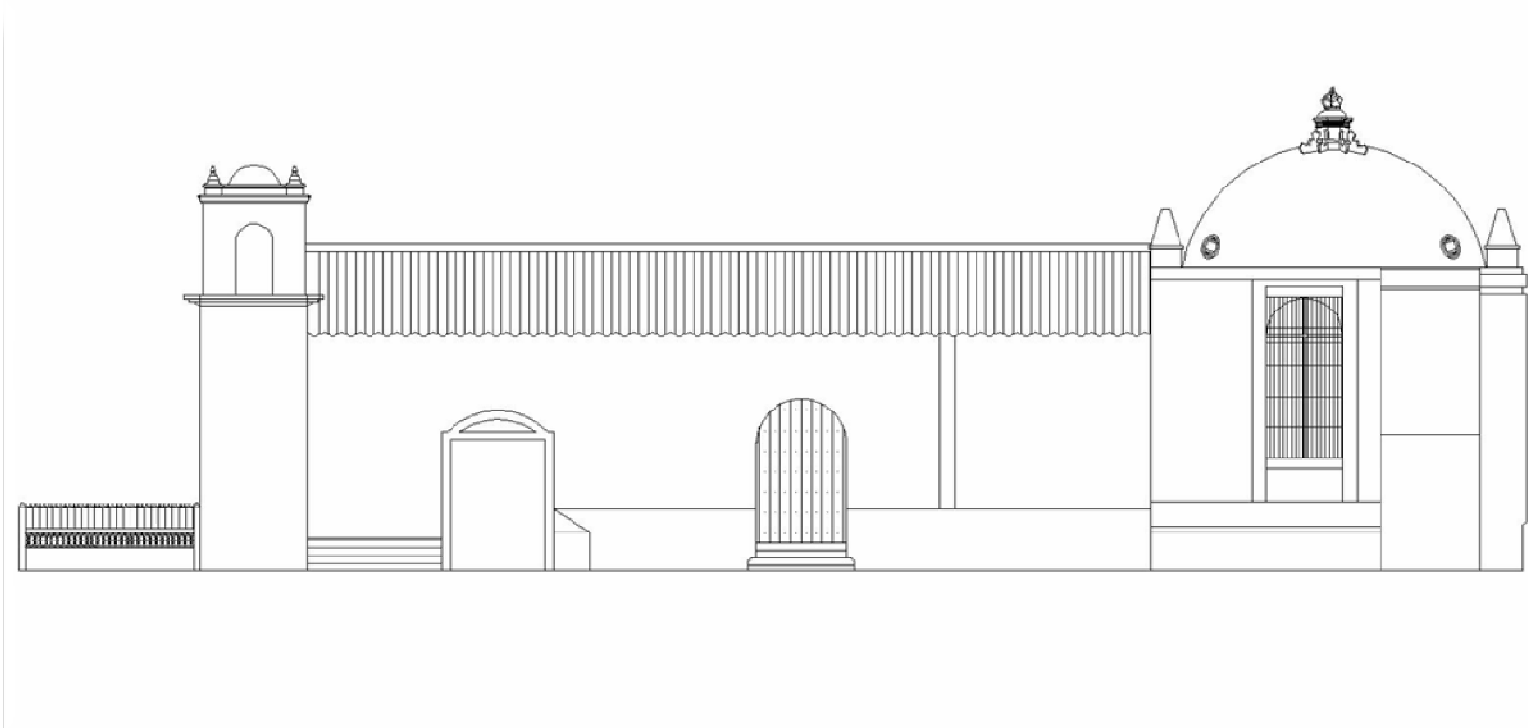

### FACHADA LATERAL ORIENTE

Fuente: CONCULTURA, Inventario de los Bienes Culturales Inmuebles (IBCI) del Centro Histórico de la Ciudad de San Miguel.





**PERSPECTIVA**

Fuente: Levantamiento Fotográfico

**ANALISIS ARQUITECTONICO DE LOS BIENES CULTURALES INMUEBLES MAS REPRESENTATIVOS DEL CENTRO HISTORICO DE LA CIUDAD DE SAN MIGUEL**



#### 4.3.2. DESCRIPCION ARQUITECTONICA DEL INMUEBLE.

El actual Templo San Francisco data del S. XVI, más específicamente de la última década de 1500, por lo que se le cataloga como un Templo colonial. Esta edificación que subsiste bajo el mismo nombre en el mismo emplazamiento desde entonces a la fecha, se le considera hoy un Bien Cultural y está incluido en el Inventario de Bienes Inmuebles elaborado pro CONCULTURA, de allí que se crea necesario su registro y documentación.

El Templo esta ubicado en un lote esquinado de 17.69 mts de Este a Oeste y de 43.11 mts de Sur a Norte. El conjunto exterior no presenta continuidad de formas y diseño, aunque en algunos casos sí presenta ritmo en detalles que conjuntamente logran identificarlo como un edificio colonial, ya que como típica obra arquitectónica se podría suponer que ha sufrido alteraciones tanto externas como internas, cambiando su diseño original.

#### DESCRIPCIÓN EXTERNA DEL TEMPLO SAN FRANCISCO

La Arquitectura Colonial cuenta entre sus más notables sobrevivientes a la Iglesia San Francisco, por sus rasgos pertinentes obedece al estilo propio de la época, lo que es palpable en su fachada de retablo de corte Barroco.

La Fachada Principal de la Iglesia esta compuesta por tres cuerpos verticales bien definidos y enmarcados, el Acceso Principal hacia el inmueble se efectúa cruzando el atrio frontal hacia una puerta elaborada en madera dispuesta en cuatro hojas de una



Fig. 1. Fachada Principal Sur.



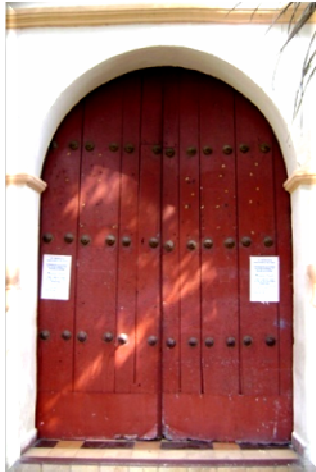

Fig. 2. Puerta Principal del Templo.



pieza (Ver fig. 2), el vano es de Arco de medio punto constituyendo así el primer cuerpo enarcado por cuatro columnas de sección semi-circular, estas columnas son de orden toscano sobre estas se apoyan otras cuatro pilastras de idénticas características que separan y enmarcan el segundo cuerpo. Solamente se identifica un vano de forma octogonal: una ventana tipo óculo que se ubica sobre el acceso principal (Ver. Fig. 3) La fachada es complementada por dos columnas más con remates y figuras mixtilíneas como roleos y volutas o simplemente simas rectas y reversas. Cada separación entre los cuerpos es terminada con molduras corridas desde capitel a capitel.

En los extremos de la Fachada Principal sendas torres correspondientes a los campanarios, los cuales dan el carácter y la volumetría al inmueble. Las torres presentan cuatro vanos de arco de medio punto cada uno, orientado a cada punto cardinal y el techo conformado por una bóveda.

Fig. 4. Vista de la Torre que lleva el campanario.



Fig. 3. Óculo y la Cruz de David,



La Fachada Lateral esta compuesta por paredes aplanadas y construidas en adobe, zócalo o nivel de desplante abultado, contrafuertes y elementos decorativos como pináculos, simas.

Hacia la fachada norte, la composición es complementaria presentando dos niveles o dos cuerpos horizontales con una serie de puertas y ventanas de vano recto, marcos de vanos abultados sin molduración, paredes construidas en adobe y elementos decorativos en ladrillo de barro. La fachada es rematada por copones y pináculos.

El techo presenta disposiciones múltiples tejas de barro soportadas por un tramado de vidas de madera, laminas de asbesto cemento y en el centro de la planta sobre el Altar Mayor un domo construido en cal y canto.



Fig. 5. Vista de la Cúpula



Fig. 6. Vista de la Cúpula y Contrafuerte.



## DESCRIPCIÓN INTERNA DEL TEMPLO SAN FRANCISCO.



Fig. 7. Atrio



Fig. 9. Columna del interior del Templo

El inmueble presenta planta arquitectónica rectangular, muestra toda la composición básica de las iglesias pos coloniales o tradicional construidas en El Salvador. Cuenta con dos accesos hacia el interior; el principal se ubica frente a la de la Fachada Sur, rodeado por un Atrio de proporciones reducidas con respecto a la monumentalidad o escala del inmueble: el segundo acceso se ubica en la Fachada Oriente, directamente desde la acera salvando por tres gradas.

Hacia el interior la distribución espacial es la siguiente; tres naves distribuidas en dos laterales y una principal, ambas enmarcadas por columnas de sección circular, de fuste de madera, basa de piedra y rematadas con arcos Rebajados entre columna y columna en forma lineal en un solo sentido.

El piso de toda la planta arquitectónica esta compuesta por ladrillo de cemento.



Fig. 8. Vista hacia el interior del Templo desde el Atrio







Fig. 10. Vista del cielo falso.

El cielo falso de las naves de las naves es completamente elaborada en madera entablada y la forma es una especie de pirámide truncada invertida, los tableros que se forman a lo largo de la naves están decoradas con rosas talladas y pintadas que contrasta con el color del resto del cielo. En las paredes laterales del inmueble y específicamente de las naves laterales, presentan una serie de altares menores con muestras iconográficas que data de por lo menos doscientos años de antigüedad.

Al acceder al inmueble en el extremo izquierdo de la planta, se ubica el acceso hacia el coro y la torre del campanario; el coro es un mezanine de madera compuesto por tablas y soportado por columnas de madera, formando espacios abiertos hacia el Altar Mayor. Este es el Punto Focal de toda la planta. Presenta como remate del techo una cúpula. El altar esta rodeado por una serie de arcos de medio punto. Es valido mencionar que el retablo del Altar Mayor presenta parcialmente motivos fitomórfos y elementos iconográficos en alto relieve en la parte interior. La composición aunque sencilla no cae en la simplicidad; que el nivel de detalles y acabados.



Fig. 11. Vista del Altar Mayor.



#### 4.3.3. TENDENCIA ESTILISTICA O INFLUENCIAS ESTILO ARQUITECTONICAS.

En el S. XV, época en que se inician los descubrimientos y conquista de nuevas tierras, en Europa hubo proliferación de movimientos arquitectónicos como el Gótico y el Renacimiento y a medida que transcurría el tiempo, surgen otros como el Barroco y el Mudéjar; los que fueron traídos por los españoles a América y aplicados con nuevas interpretaciones, tanto en construcciones civiles como militares y religiosas, por lo que en la Arquitectura de la época Colonial, se evidencia la asimilación tanto de materiales, como de sistemas constructivos y ornamentación de tales expresiones. En el campo religioso estas edificaciones son principalmente Templos y Conventos, que a la fecha testimonian aquel pensamiento artístico que presenta algunas diferencias en cada zona del país, pero conservando características generales.

Por lo que se puede decir que las manifestaciones arquitectónicas actuales, son el fruto de la asimilación de elementos anteriores, que aunados a la interpretación y aportes locales dan vida a nuevos estilos, tal es el caso del Templo y Convento San Francisco (posterior a 1586), que pertenece al período colonial S. XVI –S. XIX y por lo tanto es una respuesta física subsistente de su época, que hoy es considerado como un bien inmueble cultural,, principalmente por sus aproximadamente 416 años de existencia y que guarda valor histórico para San Miguel y en general para el país .

En base a lo anterior y para tener un marco de referencia sobre los “estilo arquitectónicos que llegaron a América, con el proceso de colonización” como lo son el Barroco y el Mudéjar, en este apartado, se elabora una breve descripción conceptual de éstos estilo, englobando las características más representativas y un cuadro sinóptico que enmarca el nombre del estilo, el período de aparición y desarrollo, características de éste y su manifestaciones en la arquitectura del Templo y Convento San Francisco.



### ▪ BARROCO

Estilo que se desarrollo en Europa a finales del S. XVI y parte del XVIII, entre el Renacimiento y el Neoclásico (1630-1750). El estilo se presenta como un triunfo de la línea curva dentro de una marcada decoración y explotación de formas de continuidad ondulante, en la arquitectura se buscan sensaciones de limitado e infinito, con base en efectos de luz y sombras, con espacios que se iluminan gracias a contrastes de emociones expresiones en el claroscuro. Las fachadas adquieren la máxima importancia pues en ella se suelen volcar los mayores empeños decorativos mediante numerosas cornisas y columnas griegas, romanas y salomónicas. Por el predominio de los elementos decorativos sobre los constructivos, se puede afirmar que el estilo barroco más que un estilo de arquitectura es una forma de decoración arquitectural.

Uno de los rasgos característicos del barroco mexicano es el manejo privilegiado de materiales, como la piedra de distintos colores (Zacatecas, Oaxaca, México) y el yeso, para crear ricas policromías tanto en el interior de los Templos como en las fachadas. Por otra parte, van a adquirir especial desarrollo elementos como la cúpula, presente en casi todos los Templos, elevada sobre un tambor generalmente octogonal y recubierto con gran riqueza ornamental, y las torres, que se alzarán esbeltas y osadas allí donde los temblores de tierra lo permitan.

El siglo XVII será el de las iglesias conventuales y monasterios, construidos según el esquema hispánico de nave única con fachada lateral siguiendo la dirección de la calle y con un ancho atrio.

### ▪ MUDEJAR

El arte mudéjar es un estilo artístico que se desarrolla en los reinos cristianos de la Península Ibérica, pero que incorpora influencias, elementos o materiales de estilo hispano-musulmán. Se trata de un fenómeno exclusivamente hispánico que tiene lugar entre los siglos XII y XVI, como mixtificación de las corrientes artísticas cristianas (románicas, góticas y renacentistas) y musulmanas de la época.



La aparición del mudéjar se data en el Siglo XII en la ciudad de leonesa de Sahagún, que situada en el Camino de Santiago se convirtió en un fuerte centro religioso y económico en los siglos XII y XIII, donde pudieron trabajar algunas cuadrillas de alarifes de Toledo para acelerar las obras que en ese momento se desarrollaban en la ciudad. La rapidez de estos alarifes en las construcciones de ladrillo se impondría sobre la construcción de sillería romana.

El mudéjar se consolida en el Siglo XIII y se exporta hacia el sur y sureste, a tierras todas ellas llanas y con escasas canterías de piedra (Zamora, Salamanca, Valladolid, Ávila, Guadalajara, Madrid y oeste de Segovia, sin afectar apenas a Burgos, Palencia y Soria).

En él, irá influyendo la situación de la frontera, siempre móvil, además de los diversos estilos europeos que van penetrando en España y que condiciona al mudéjar. La posterior conquista de Andalucía dará un mudéjar más joven y con influencias directas de la arquitectura tradicional. Una figura de importancia en el mudéjar es el albañil y su mundo, en oposición con la cantería y los canteros. El "albañil", "el alarife" utiliza el ladrillo, el yeso, escayola, mampuesto, madera. Su situación de vencido lo transforma en mano de obra barata y en condiciones de construir lo que ordenen sus clientes, que serán iglesias, sinagogas, fortalezas, palacios... Posteriormente los cristianos irán aprendiendo esta tradición.

Sin romper con su modestia pretenden darle toda la animación que puedan conseguir de estos materiales: ajedrezados, espigas de pez, esquinillas, arcos ciegos, red de rombos (sebka).



## CUADRO SINOPTICO DE LOS ESTILOS

**MUDEJAR**  
S. XIII — S. XVI

### CARACTERISTICAS

- Elementos Geométricos decorativos.
- Techos de madera artesonados.
- Cubiertas de techos sobre estructuras de madera.



### EVOCACIONES EN EL TEMPLO

- Elementos geométricos en los tirantes.
- Cubiertas de teja sobre estructuras de madera, artesonado sobre las naves



## CUADRO SINOPTICO DE LOS ESTILOS

**BARROCO**  
S. XVII — S. XVIII

### CARACTERISTICAS

- Uso de la línea curva
- Marcada decoración y explotación de formas.
- Acentuación del volumen en los elementos
- Ornamentas sobre los elementos
- Ventanas rasgadas hasta el techo
- Uso de volutas
- Columnas adosadas a la fachada
- Clara determinación de calles y cuerpos en fachadas
- Utilización de campanario
- Columnas aparejadas
- Puertas de madera tallada con arcos de medio punto



### EVOCACIONES EN EL TEMPLO

- Volutas en la fachada principal Norte
- Clara demarcación de las calles y cuerpos mediante el uso de entablamentos.
- Campanario a los costados Este y Oeste de la fachada principal
- Puerta de madera en la entrada principal y laterales de las naves, Norte y Sur.



Una vez realizada la conceptualización y extraído las características que mejor representan al Mudéjar, se considera necesario establecer algunos puntos que ayuden a tal hecho:

- **Fecha de erección:** Alrededor de 1586
- **Período histórico:** Época Colonial
- **Intervenciones:** Según datos históricos – verbales, se establece que el costado Este ha sido modificado en un 50% por lo menos; y la Sur, en la fachada un 25%, y el atrio en un 100%, desarrolladas en el transcurso del S. XX.
- **Situación económica, política y social:** El estilo colonial fue generado como consecuencia de la fusión del pensamiento del europeo en América la interpretación local. Por otro lado el Templo, era un punto de partido para los evangelizadores de la época colonial, sobre todo para las ordenes religiosas y en este caso para los franciscanos, ya que el Convento servía de albergue a los primero misioneros a los primeros misioneros del área oriental.
- **Valor histórico:** En un inicio el Templo y el Convento San Francisco fue la casa para muchos misioneros de la orden de Nuestro Seráfico Padre San Francisco, después pasó a manos de los hermanos Maristas de Colombia; luego, a los franciscanos de la orden de Venecia, y en la actualidad está en manos de la curia episcopal de San Miguel, por ende ésta obra posee valor histórico para San Miguel, en relación a la situación o período que representa y a las personas que han habitado en el, a la vez que plasma parte de la historia de esa ciudad.
- **Entorno territorial:** Al tratar de ubicar dentro de un estilo arquitectónico a las edificaciones nacionales y principalmente las de la época colonial, no hay que esperar encontrar estilos puros o bien con la magnificencia y monumentalidad de la arquitectura europea de los S. XV – XVIII,



pues tal parece coincidente que aquella arquitectura es directamente proporcional al área de su emplazamiento y en nuestro caso la arquitectura salvadoreña corresponde o es adecuada y magnífica en relación al área de nuestro territorio, otra causa por la que principalmente los edificios públicos, dejando de lado los privados, especialmente los de habitación, tienen dimensiones de mayor área horizontal que vertical, es por la inestabilidad del suelo.

- **Reminiscencia de influencias estilo-arquitectónicas:** Para tratar de definir cuál es el movimiento que predomina en la arquitectura del Templo, en base a los datos del cuadro sinóptico de los estilos, se elabora un segundo cuadro que resume la presencia de estos tanto de forma general como específica, tanto en el exterior como en el interior.





## CUADRO RESUMEN DE LAS INFLUENCIAS ESTILO-ARQUITECTONICAS



Por lo tanto, después de haber realizado el anterior análisis, se puede decir que el Templo San Francisco posee más reminiscencias del estilo barroco en el exterior, que de cualquier otro estilo, aunado al aporte de la mano local pudiéndose llegar hablar de un Barroco Local.

Internamente, continua una influencia Barroca con la diferencia que el Mudéjar hace clara presencia en él, en cuanto a decoración y sobre todo en la estructura del techo (de pares y nudillos) y en el cielo falso; con respecto a esto, Rafael López Guzmán en su libro *Arquitectura Mudéjar* dice: “Las techumbres de pares y nudillos, construidas finamente a base de lacerías son mudéjares, y llamadas más propiamente por alfarjes, siendo típicas las de artesón, con o sin tirantes, análogas a las armaduras de cubiertas, con el arrocabe (friso), faldetas (pañes inclinados) y almizate o harneruleo (pañe horizontal); aunque también las hay horizontales, como composición igual a las góticas. No se habla de una influencia mudéjar completa en el interior y principalmente relacionado a aportes de espacios o diseño de función relacionado a la arquitectura, puesto que éste, a través de la historia ha dejado claro que no hizo aportes de esta índole a la arquitectura, según lo han logrado establecer investigadores e historiógrafos como Rafael López Guzmán, pues en su libro *Arquitectura mudéjar* cita: “Santiago Sebastián ataca la concepción del mudéjar como estilo y dice: “De acuerdo con el sentir de la historiografía moderna habría que calificar el fenómeno mudéjar como una moda o un arte, no un estilo, sino un sub-estilo, de un carácter netamente popular. El mudéjar, al carecer de categoría estilística, no ha tenido poder suficiente para crear nuevas estructuras, que necesariamente hubieran contemplado la creación espacial de un nuevo tipo de edificio al menos. Los alarifes mudéjares repitieron los espacios ya conocidos.” Por lo anterior, se dice que el Templo San Francisco presenta grandes influencias Mudéjares en el interior combinadas con la Barroca aunada a que actualmente, y principalmente por su antigüedad, ha sufrido grandes cambios tanto en el interior como en el exterior y que por lo tanto han cambiado su diseño y manifestación original.



## DETALLES ARQUITECTONICOS.

El detalle arquitectónico puede definirse como un elemento que es parte integral de una obra y por lo tanto, producto de una concepción espacial expresado desde dos puntos de vista: en el todo y en la parte.

Se desarrolla una breve descripción de los detalles arquitectónicos mas sobresalientes del Templo San Francisco, tanto del interior como del exterior; ya que se considera necesaria o parte complementaria de la descripción arquitectónica y de la descripción de las influencias estilo arquitectónicas, pues son las que por su disposición dentro del conjunto le dan el carácter o distinción a esta edificación de entre las demás.

Para la descripción de cada detalle se toma en cuenta: ubicación, color, forma y materiales, entre otros. Se consideraran como Detalles Arquitectónicos a todos aquellos elementos que se cree dan un toque de distinción al Templo, en lo estructural, como en lo decorativo.



Fig. 12. Arco entrada principal

### ▪ ARCO ENTRADA PRINCIPAL

La entrada principal la constituye un arco de medio punto, es resguardado por una puerta roja de madera de doble abatimiento de forma rectangular. El material se puede suponer por el período de construcción: de calicanto y ladrillo tipo tabique, con argamasa de arena, cal y tierra. El color que actualmente tiene es un rosado salmón (Ver Fig. 12).



### ▪ ARCO TORAL

Son tres arcos de medio punto, colocados a los costados Este, Oeste y el último al costado Norte del Presbiterio. Lo constituyen dos cuerpos, pues el arco descansa sobre pilastras remarcadas por cornisas, a su vez está enmarcado a otro arco de iguales características. (Ver Fig. 13).



Fig. 13. Arco Toral

### ▪ ARCO TRIUNFAL



Es un arco de medio punto, colocado entre el Presbiterio y las Naves de la entrada principal. Lo constituyen dos cuerpos, pues el arco descansa sobre pilastras remarcadas por cornisas, a su vez está enmarcado a otro arco de iguales características. (Ver. Fig. 14)

Fig. 14. Arco Triunfal.

### ▪ CAMPANARIO

Son dos torres de secciones cuadradas, ubicadas a los extremos este y Oeste de la Fachada Principal Sur. Presentan hacia los cuatro puntos cardinales vanos rematados con arcos de medio punto. El campanario del extremo Oeste da cabida a tres campanas, es el único que posee acceso directo. (Ver Fig. 15).



Fig. 15. Campanario.



Posee además un domo que es sostenido por cuatro columnas de sección cuadrada, los materiales que se utilizaron para su construcción son calicanto, ladrillos de tipo tabique y argamasa. El acceso al campanario Oeste se hace a través de unas gradas en forma de Caracol, que conducen al Coro, ubicadas bajo el campanario Este; luego de atravesar el Coro, existen otro juego de gradas que dan directo al exterior del campanario.



Fig. 16. Cielo Falso

#### ▪ CIELO FALSO DE LAS NAVES

El cielo falso de las naves lo constituye una armazón de regletas con molduras colocadas longitudinalmente y transversalmente, sobre las que se apoya una serie de tablas (cielo entablado), al centro de cada intersección se halla un elemento fitomorfo geométrico pintados en celeste y los detalles en dorado.(Ver Fig. 16)

#### ▪ COLUMNAS DE LA FACHADA PRINCIPAL.

Son diez columnas adosadas a la Fachada Principal Sur, distribuidas en tres cuerpos: el primero de cuatro, el segundo de cuatro y el tercero de dos; en simetría axial vertical, con relación a la puerta principal.

Las primeras están dos a dos hacia los costados Este y Oeste respectivamente del acceso principal, descansan sobre unas pilastras. (Ver. Fig. 17)



Fig. 17. Columnas adosadas de la Fachada Principal





### ▪ COLUMNAS DE LAS NAVES DEL TEMPLO

Se hallan a ambos costados de la nave central, son dos juegos de cinco columnas bicromáticas, de basa beige y fuste gris-celeste. La basa es de sección cuadrada con las esquinas achatadas formando un octógono, posee un recubrimiento de concreto. El fuste es monolítico, cilíndrico y liso. En la parte superior están rematadas por moldura u sostienen unos tipos largueros que forman arcos de medio punto en el intercolumnio. (Ver

Fig. 18)

Fig. 18. Columnas adosadas  
de la Fachada Principal

### ▪ COLUMNAS DEL PRESBITERIO

Son cuatro juegos de tres columnas de sección rectangular, ubicadas en los extremos de la base cuadrada del presbiterio. Sobre ellos descansan las pechinas de la cúpula. Están pintadas de blanco con cuatro listeles negros y uno rosado. (Ver Fig. 19)



Fig. 19. Columnas sosteniendo las  
pechinas de la cúpula.



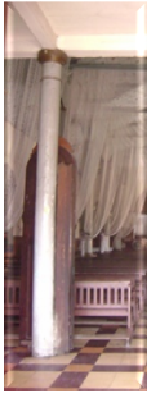

#### ▪ COLUMNAS DEL SOTO CORO

Sostienen el entre piso del coro, son dos de sección circular, sin base. El fuste es liso y de un solo cuerpo, pintadas de gris-celeste. El capitel lo constituye un pequeño cilindro pintado en café. (Ver Fig. 20)

Fig. 20. Columnas del Soto-coro

#### ▪ CORNISA FACHADA PRINCIPAL

Ubicada como limitante entre los tramos horizontales de la fachada principal y recorre el ancho de los tres tramos verticales centrales de la misma. Esta hace uso de molduras de tipo filete, de cuatro boceses comas rectas y reversas muy sutiles.



Fig. 21. Cornisa



#### ▪ GRADAS DEL CAMPANARIO

Ubicadas en el extremo Sur-este a partir del coro, comunican el coro con el campanario, son en forma circular y están construidas de ladrillo de barro tipo tabique con recubrimiento de concreto, son 12 gradas en total (Ver Fig. 22)

Fig. 22. Gradadas del Campanario, vistas desde el coro.



- **GRADAS DE PRESBITERIO**

Son dos gradas que se extienden a lo ancho del Arco Triunfal, comunican las naves con el Presbiterio, son de calicanto, forradas de ladrillo de cemento ocre con beige.

- **GRADAS EN PUERTA LATERAL ESTE**

Es un juego de cuatro gradas que dan acceso directo al Templo desde la 2ª. Avenida Norte. Están elaboradas de ladrillo de barro y recubiertas con mezcla de concreto. (Ver Fig.23).



Fig. 23. Gradas laterales

- **GRADAS DEL SOTO-CORO**

Las gradas están ubicadas en el tremo Sur-oeste de las naves, comunican el Soto-coro con el coro, son en forma de “L” y están construidas de calicanto con recubrimiento de concreto simple. En total son 21 gradas.



- **LINTERNA**

Es una torrecilla poligonal que posee arcos ciegos a su alrededor, corona la cúpula del Templo. (Ver Fig. 24)







#### ▪ ÓCULOS DE LA CÚPULA

Son cuatro óculos circulares, ubicados simétricamente, no tiene vidrio. Externamente queda en bajo relieve y tiene tres círculos concéntricos. (Ver Fig. 25)

Fig. 25. Óculo de cúpula y Pináculo

#### ▪ ÓCULO FACHADA PRINCIPAL

Se halla en el segundo cuerpo y calle central de la Fachada Principal Sur, es de forma octogonal, en marcada externamente por otro octógono, protegido por malla y reja metálica. (Ver Fig. 26)



Fig. 26. Óculo en Fachada Principal visto desde el interior del Templo.

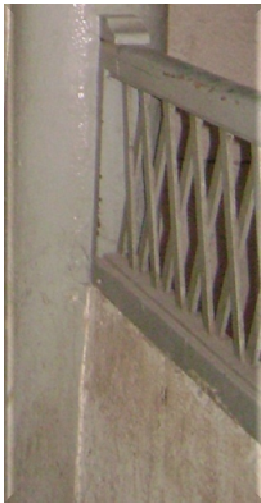

#### ▪ PASAMANOS DEL CORO.

Se extiende a lo largo de éste y está constituido por dos cuerpos, el primero es un segmento sólido de pared pintado de blanco. Y el segundo, es un elemento de madera, cuyas tablas se entrelazan en forma de rombos. (Ver Fig. 27)

Fig. 27. Pasamanos del Coro



- **PINÁCULOS** (Ver Fig. 28).

Colocados en las esquinas de la base cuadrada donde se apoya la cúpula del Presbiterio, constituida por tres cuerpos: **la base, la plataforma intermedia y un remante** en forma de pirámide.



Fig. 28. Pináculo, en base donde se apoya la cúpula.



- **PORTON DEL ATRIO**

Es de forma rectangular de doble abatimiento con rejas metálicas verdes, su posición coincide con la entrada principal. (Ver Fig. 29)

Fig. 29. Portón del Atrio.

- **PUERTA ENTRADA PRINCIPAL DEL TEMPLO**

Ubicada al centro de la fachada principal Sur, es rectangular, de doble abatimiento fabricada de madera. Tiene tres series horizontales de elementos metálicos, en forma de cascados dorados, alineados simétricamente. Su sistema de giro es de pivote. Esta pintada de color rojo, pero originalmente no fue pintada, sino que fue presentada de forma rústica y añejada. (Ver Fig. 30)



Fig. 30. Puerta de acceso principal.





- **PUERTA PRESBITERIO** (Ver fig. 31)

Ubicada al costado Norte del Presbiterio, es de madera con dos hojas rectangulares, conformada por tablas, su giro es de bisagra.

Fig. 31. Puerta Presbiterio

- **REJA DE CAPILLA** (Ver Fig. 32)

Es una reja que impide el paso libre hacia la capilla de Jesús Nazareno, ubicada al Sur-este de las naves. Es metálica de dos hojas.



Fig. 32. Reja de Capilla



- **VENTANA ALTAR MAYOR**

En el área del Presbiterio, colocada hacia el costado Este del mismo se encuentra una ventana que resguarda un arco de medio punto, la comporta divide al conjunto en dos cuerpos, uno rectangular y el arco que está seccionado radialmente en 8 partes.(Ver Fig. 33).

Fig. 33. Ventana de altar mayor vista desde el interior.



### ▪ TIRANTES

Como estructura de suspensión del cielo falso se hallan cinco tirantes que cubren transversalmente la nave principal. Esta formada por tabla de madera, seccionada en 9 partes mediante regletas moldeadas, al centro de cada una de éstas se hallan dos cuerpos geométricos en alto relieve dorado. A los extremos como apoyo a la intersección, con los arcos tienen un par de escuadras de madera pintada de blanco. (Ver Fig. 34).

Fig. 34. Tirante.



### ▪ VERJA DEL ATRIO

El tapial que limita la Atrio hacia el Norte y el Este, construido con bloques de ladrillo de barro, está rematado por dos hiladas de celosías de concreto. (Ver Fig. 35)

Fig. 35. Verja del Atrio

### ▪ BARANDA DEL ALTAR MAYOR

Esta baranda sirve como línea divisoria entre las naves y el Altar Mayor, fabricada de madera, pintada con colores cafés y amarillos. Posee vanos con arcos ojivos. (Ver fig. 36)



Fig. 36. Baranda de altar Mayor





#### ▪ VOLUTAS

Elemento decorativo que remata y se adosa en los costados de los tramos verticales 2 y 4 de la Fachada Principal Sur, dando una sensación de movimiento, sus líneas son sencillas y poco tratadas, son dos en total. El alto relieve es un listel. (Ver Fig. 37).

Fig. 37. Volutas en fachada Principal



#### 4.4. ASPECTO FUNCIONAL.

“Antes de efectuar un análisis es necesario conocer el concepto de Funcionabilidad, en cual es: *“es la característica del espacio de responder a requerimientos y relaciones de las actividades humanas”*. (Texto del libro Semillas de la Arquitectura, pág. 106)

Para el estudio de la función del espacio en el Templo San Francisco, se toma en consideración:

**USUARIOS:** para el caso de un Templo católico, se reconocen 3 tipos de usuarios:

- Sacerdote o párroco: encargado de la parroquia y de la cura de almas de los feligreses.
- Fiel o Feligrés: parroquiano que asiste al Templo.
- Sacristán o acólito: encargado de ayudar al sacerdote en el servicio y cuidar del Templo y sacristía.

**ACTIVIDADES:** se enumeraran las actividades que se realizan en los diferentes espacios del Templo y Convento; para estudiar los efectos que produce el espacio en las actividades, positivos o negativos. Así como también, considerarse si se cumplen los objetivos para el cual fue diseñado el espacio.

Dentro del estudio están inmersos los Criterios de Diseño para un efectivo análisis de la Funcionabilidad.



4.4.1. DESCRIPCION FUNCIONAL DEL INMUEBLE

CUADRO DE ANALISIS FUNCIONAL DEL TEMPLO SAN FRANCISCO

NAVE PRINCIPAL		USUARIO		ACTIVIDADES	EFECTO		OBJETIVO	COMPROBACION
		FIEL	SACERDOTE		POSITIVO	NEGATIVO		
	*			Sentarse	Amplio, Accesible, Definido,		El espacio tiene como objetivo de crear una sensación de envolvimiento; situando la atención en los elementos que conforman o envuelven el espacio. Percibir la paz y tranquilidad que proporciona el estar en la Casa de Dios.	Tiene la función de albergar a la feligresía mientras los ritos religiosos se llevan a cabo.
	*	*	*	Caminar	Amplio, Cómodo, Fluido, Definido			
	*			Orar/meditar	Tranquilidad Envolvente	Interferencia por parte de los vehículos al tener una relación directa con el exterior por el costado Oeste		
	*			Hincarse	Amplio, Definido,	Estrecho		
ALTAR MAYOR			*	*	Celebración ceremonia	Definido, Visible, Directo, Ordenado	Ser el centro de atención visual del Templo; pues en esta área es donde se llevan cabo las distintas actividades sacerdotales para la realización de la ceremonia religiosa.	La Iglesia Católica los adoptó desde su origen para la celebración de las misas.
			*	*	Caminar	Amplio, Fluidéz		



### **Criterios de Diseño.**

Los conceptos de los Criterios de Diseño utilizados; fueron tomados del libro: ***Semillas de la Arquitectura.***

- Ambientación: “significa dotar a un espacio de todos los elementos básicos que satisfagan las necesidades utilitarias del propio espacio. Es un criterio un recurso estético que posee el Diseñador, en la conformación de su obra, para lo cual hace uso adecuado de la interrelación de elementos, formas, espacios, colores, mobiliario, textura, iluminación ventilación, vegetación, y su máxima expresión se logra en la interacción de detalles arquitectónicos, decoración del espacio, relaciones espaciales y formales”
- Funcionabilidad: “es la característica del espacio de responder a requerimientos y relaciones de las actividades humanas, es la acción utilitaria del objeto o espacio; y junto a la forma, son la base esencial de la Arquitectura.

La funcionabilidad se considera un criterio básico de Diseño que permite su adecuado uso que los diferentes espacios que conforman un todo arquitectónico, se relaciona en forma lógica y racional, satisfaciendo las necesidades internas y externas del espacio de comunicación y de interacción, así como las psicológicas del hombre, ya que una solución funcional no solamente responde a necesidades físicas, sino que también cumple con las del orden espiritual. Un espacio funcional resuelve fácilmente los problemas de movilidad humana y de ubicación de los elementos del mobiliario y del equipo”.

Para analizar la función del espacio, se toma en consideración:

**Usuarios:** para el caso del Templo católico, se reconocen 3 tipos de usuarios:

- Sacerdote o Párroco: encargado de la parroquia.





- Fiel o Feligrés: parroquiano que asiste al Templo.
- Sacristán o Acólito: encargado de ayudar al Sacerdote en el servicio y cuidar del Templo o cualquier otra actividad relacionada con el mismo.
- Iluminación y ventilación: “se basa en el máximo aprovechamiento de los recursos naturales y la correcta utilización del recurso artificial”.
  - Iluminación Natural: dada por la incidencia de la luz solar en el espacio. Para el caso del templo la iluminación natural ingresa por el acceso lateral y principal y por las ventanas que encontramos en la capilla de Jesús Nazareno y el Altar Mayor; así mismo en los óculos de la cúpula que cubre el Presbiterio.
  - Iluminación Artificial: esta es hecha a través de lámparas, focos o cualquier otro tipo de artefacto que utilice energía eléctrica u otra fuente. En el Templo dicha iluminación se lleva a cabo por medio de lámparas ubicadas estratégicamente para poder tener una mejor visión
  - Iluminación Directa; sin importar el tipo de iluminación que haya en el espacio esta recae de forma que lo ilumine totalmente.
  - Iluminación indirecta: el tipo de iluminación recae en el espacio parcialmente y no llega directamente a él.
  - Ventilación Natural: es dada por los vientos predominantes, brisas o cualquier corriente de aire que ventile y refresque el espacio de forma natural. Al igual que la iluminación natural los accesos dispuestos en las diferentes fachadas; y las ventanas junto con los óculos, permite la entrada de las brisas predominantes.



- Ventilación artificial: la ventilación es hecha a través de ventiladores, aire acondicionado, etc. Posee ventiladores.
- Integración: “es el efecto de componer, ordenar un todo con sus partes, para lograr integración plástica es necesario e importante considerar la forma, el color, la textura, los detalles, etc. Los cuales deben armonizar para ofrecer una sensación de integridad”.
- Interacción espacial: “se define como la mutua relación de continuidad, contigüidad, adyacencia o causalidad, entre dos o más espacios, de tal manera que aparece una influencia mutua”.

Para el caso, la circulación se clasifica en nula, directa, indirecta y relación inmediata:

- Circulación Nula: indica que la relación entre una zona y otra o entre un espacio y otro no puede ser.
- Circulación Permitida: indica que la relación entre una zona y otra o entre un espacio y otro su circulación es fluida de modo que la comunicación de espacios se hace sin problemas. Los espacios que posee este tipo de circulación son: el Atrio con el Soto-coro; Soto-coro con las naves del Templo.
- Circulación restringida: indica que la relación entre zona y otra o entre un espacio y otro su circulación ni es ni nula ni es permitida, de modo que la comunicación es hecha con un poco de dificultad o restricción. En esta categoría caen los espacios siguientes; de las naves del Templo a el Altar Mayor, Sacristía, área de sonidos.
- Circulación inmediata: indica que si el espacio o la zona se relaciona inmediatamente con otro espacio o zona. Los espacios que posee este tipo de circulación son: el Atrio con el Soto-coro; Soto-



coro con las naves del Templo; también la nave lateral Este posee circulación inmediata con la 2ª Avenida Norte.

#### **4.5. ASPECTO TECNOLÓGICO**

Para el estudio, primero se elabora una identificación de materiales empleados en el Templo, luego en un apartado especial se describe el sistema constructivo, que constituyen la interacción de ellos.

Para el estudio se han tomado en cuenta los siguientes componentes; se utilizarán en ambos apartados.

- CIMENTACIONES
- PISOS
- PAREDES
- COLUMNAS
- ESCALERAS
- VIGAS
- TECHOS
- CUPULA



#### 4.5.1. MATERIALES UTILIZADOS

##### ▪ CIMENTACIONES



A la fecha se desconoce los materiales empleados en los cimientos de esta obra pía, pero basándose en los materiales usados en otras construcciones contemporáneas a esta, como el Templo de San Pedro en Metapán y Nuestra Señora del Pilar en San Vicente, se supone que estos pueden ser, entre otro: Piedra labrada, piedra de canto rodado, lodo, cal y tomando, en cuenta que en algunas partes es posible ver los materiales del pie de las paredes, a nivel de piso terminado, también fue utilizada la piedra volcánica y trozos de teja de barro cocido.

##### ▪ PISOS

Del piso original no hay evidencia alguna, pues en todas las áreas del Templo, los pisos son de cemento, además basándose en los materiales usados en otros Templos contemporáneos a estas edificaciones, el piso pudo ser de losetas de barro.

Actualmente el piso que posee el Templo es de diversos tipos: en el Atrio, el piso es de cemento tipo pedrín; en las naves y la capilla de Jesús de Nazaret, al costado Sur- este de las naves, es de cemento café, beige y naranja; el del Presbiterio y Altar Mayor, es de cemento amarillo con vetas beige, negras y rojas y café con vetas blancas y grises; en el centro del Presbiterio, señalando el camino al Altar Mayor, son aqua con bordes ocre en zig-zag y esquinas beige. (Ver Fig. 39).

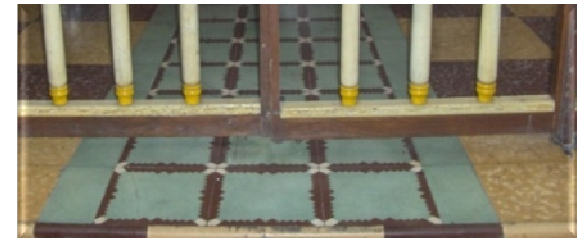

Fig. 39. Piso en Altar Mayor



### ▪ PAREDES Y TAPIAL.

El templo San Francisco, presenta como materiales más empleados para las paredes: el adobe, cal piedra volcánica, ladrillo de barro tipo tabique, trozos de teja de barro, lodo, arena, cemento, hierro entre otros. En el tapial es empleado el ladrillo de barro cocido, cemento, hierro, entre otros.

### ▪ COLUMNAS

Las columnas que están adosadas a la fachada principal son de ladrillo de barro y argamasa. Las que flanquean los costados Este y Oeste de la Nave Principal del Templo son de madera rolliza y sin textura, al igual que las del Soto-Coro y la de los extremos del mismo son de concreto.

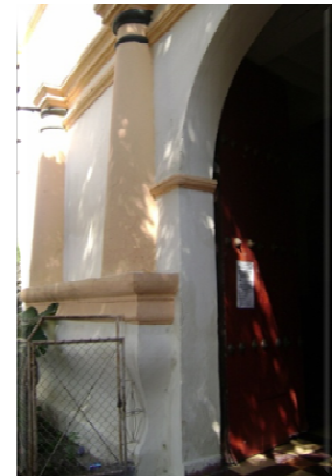

Fig. 40. Paredes y columnas adosadas en la Fachada Principal



Fig. 41. Escaleras ubicadas en el acceso al Templo por el costado Este.

### ▪ ESCALERAS

Existen cinco juegos de escaleras, las del Soto-Coro que conducen al Coro y de éstas a la Torre del Campanario Este, las de acceso al Templo por el costado Este, las que comunican las Naves con el Presbiterio y las que comunican al Presbiterio con la Sacristía-secretaría, detrás del Altar Mayor.

En las que se utilizan materiales como: piedra, ladrillo rojo tipo tabique, cemento arena y ladrillo de cemento café, beige, anaranjado, amarillo con veta beiges y rojas, ocre con vetas blancas y aqua con bordes ocre en zig-zag, rojos y grises.



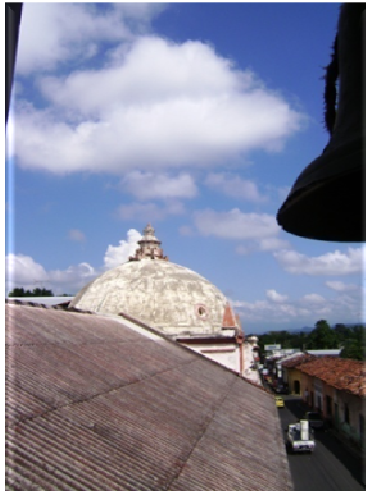

#### ▪ VIGAS

Las vigas del Templo, son de madera; en las del Soto-coro se hace uso del ladrillo de barro cocido, cemento, arena y hierro.

#### ▪ TECHOS

Para los componentes del techo: cubierta, estructura y cielo falso los materiales empleados son, en cubiertas, lámina de fibrocemento (Ver Fig. 42); en la estructura: madera y en los cielos falsos: madera. (Ver Fig. 43)

Fig. 42. La cubierta de las Naves es de Fibrocemento



Fig. 43. Cielo Falso en Nave Central,



#### ▪ CUPULA

Tanto en la cúpula del Presbiterio, como en la de las torres de los extremos Este y Oeste de la Fachada Principal, se hace uso de ladrillos tipo tabique, argamasa, cal piedra de canto rodado. (Ver Fig. 44).

Fig. 44. Cúpula que cubre el Presbiterio



## TEMPLO SAN FRANCISCO

### MATERIALES

- Adobe
- ✓ Ladrillo tipo tabique.

- Calicanto

### USO

- Paredes
- ✓ Refuerzo en muros de adobe, arcos, dinteles de puertas y ventanas y cúpulas.
- Columnas, paredes, pilastras, fundaciones y contra fuertes.

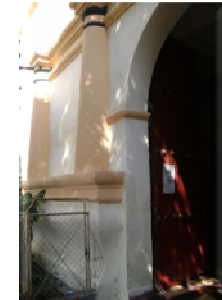

## TEMPLO SAN FRANCISCO

### MATERIALES

- Ladrillo de cemento tipo pedrín
- ✓ Ladrillo de cemento.
- Concreto
- ✓ Madera

### USO

- Pisos
- ✓ Pisos
- Columnas y pisos
- ✓ Vigas o Tensores, cielo falso, puertas, ventanas, columnas, largueros y estructura del techo.





## TEMPLO SAN FRANCISCO

### MATERIALES

- ✓ Madera
- Lamina de Fibrocemento
- ✓ Ladrillo de Barro
- Piedra

### USO

- ✓ Vigas o Tensores, cielo falso, puertas, ventanas, columnas, largueros y estructura del techo.
- Techo
- ✓ Tapiales, paredes y gradas.
- Fundaciones

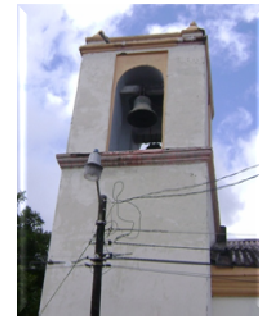

#### 4.5.2. SISTEMAS CONSTRUCTIVOS

El sistema constructivo está definido de acuerdo a los materiales empleados y a su modo de uso. Entre los sistemas empleados en el conjunto, están los siguientes:

- **Sistema de calicanto:** con mampostería de piedra de canto rodado forjada con molde y ligada con mortero de cal, arena y tierra en proporción 1:2:2, en el que a distancias se colocan hiladas de ladrillo de barro cocido como solera intermedia.

La peculiaridad de estos cimientos es que son de poca profundidad; pues los constructores confiaban la estabilidad del edificio a las paredes, que funcionaban como muros de carga.

- **Sistema de adobe:** las piezas se elaboran con una masa de lodo y zacate de 0.40 mts x 0.40 mts x 0.10 mts, secados al sol; su colocación es de trinchera, muy utilizada y de canto, poco empleada.
- **Sistema de mampostería:** obra de albañilería a base de piedras pequeñas unidas con argamasa (cal, arena y agua).
- **Sistema mixto:** emplea ladrillo de barro cocido tipo tabique, muy parecidos a los actuales con la diferencia que son muy delgados y un tanto alargados, son unidos mediante una argamasa de piedras molidas, cal, lodo y arena.



Se realizará la descripción de los sistemas constructivos empleados en el Templo y Convento, para ello se han tomado en cuenta los siguientes componentes:

- CIMENTACIONES
- PISOS
- PAREDES
- COMUNAS
- ESCALERAS
- VIGAS
- TECHOS
- CUPULA
- **CIMENTACIONES**

Se desconocen los verdaderos sistemas de cimentación del Templo e incluso su estado para lo que se necesita de un estudio arqueológico para ese fin. Siendo una construcción que data de la colonia, se asume que los cimientos son mampostería de piedra como en la mayoría de su genero.

- **PISOS**

Del piso original no se haya vestigios en toda la construcción; pues, en todas las áreas, estos son de ladrillos de cemento, cuyas variantes están en el color. (Ver Fig. 45)

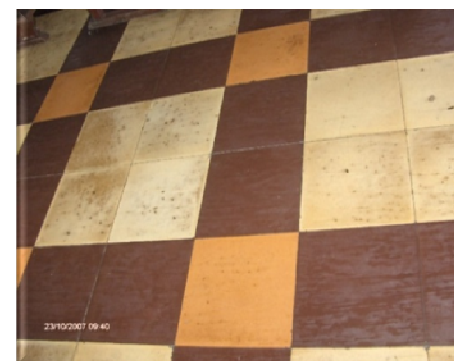

Fig. 45. Piso del interior del Templo





Fig. 46. Campanario con paredes de ladrillo de barro cocido.

#### ▪ PAREDES Y TAPIAL.

El tapial del Atrio es de ladrillo de barro cocido con rejas de varillas cilíndricas; las paredes laterales y la fachada principal son de adobe, esta última en el remate es de ladrillo de barro tipo tabique con argamasa y repellada con una mezcla de tierra, cal y arena fina.

Las torres del campanario desde la base hasta su cubierta son de ladrillo de barro cocido tipo tabique (Ver Fig. 46). Las paredes de los costados Oeste y Este son de adobe, a excepción de la Capilla de Jesús de Nazareno que es de sistema mixto. La base de la cúpula que cubre el Presbiterio es de ladrillo de barro cocido tipo tabique con sistema de calicanto. La base cuadrada en la que descansa la cúpula también es de ladrillo de barro tipo tabique con argamasa.



Fig. 47. Basa de las columnas de la Nave Central del Templo

#### ▪ COLUMNAS

Existen cuatro tipos de comunas: las hechas por ladrillo de barro con argamasa, adosadas al paramento externo y sobre pilastras en la Fachada Principal. Las columnas de las naves del templo son de madera de sección circular, con base cuadrada de esquinas achatadas, formando un octógono y construidas en concreto (Ver Fig. 47). En la parte superior están rematadas por molduras y sostienen un tipo de largueros que forman arcos de medio punto en el intercolumnio. Hacia los costados, en los extremos del Arco

Triunfal y Arcos torales, se hallan unas columnas de sección rectangular, arremetidas



unas respecto de las otras y son las que sostienen la base en que descansa la cúpula.

Las columnas del corredor del Soto-coro son de madera, lisas y de sección circular, sin decoración y rematan en una serie de molduras.

Las dos columnas laterales adosadas que continúan la secuencia de las columnas del Templo y están en los extremos del Soto-coro llegando al Coro.

- **ESCALERAS**

Existen cuatro juegos de escalera, las que comunican el Soto-coro con el coro, las del campanario, las que comunican la nave con el presbiterio y las de acceso que se encuentran en la Fachada Lateral Este del Templo.

Las que comunican el Soto-coro con el coro son en forma de “L” y están construidas de calicanto con recubrimiento de concreto.

Las que comunican al Coro con el campanario son de forma circular y están construidas de calicanto con recubrimiento de concreto. (Ver Fig. 48).

Las gradas que comunican las naves con el Presbiterio son de calicanto, forradas de ladrillo de cemento color ocre con beige. Otro juego de gradas se encuentra en el exterior y comunican la Nave Lateral Este con la 2ª Avenida Norte, son de ladrillo de barro cocido repelladas de cemento la contrahuella y la huella cubierta de ladrillo de cemento.



Fig. 48. Vista de Escaleras ubicadas en el Campanario.





Fig. 49. Vista de Cielo Falso en la Nave Central.

- **VIGAS**

Existen dos tipos de vigas: en el Templo hay cinco vigas que unen a cinco pares de columnas, funcionan como tensores, son de madera y llevan adosadas decoraciones geométricas en parejas, su forma es la fusión de un rectángulo y en los extremos un triángulo invertido.

- **TECHOS**

El sistema de techos se subdivide en cubierta, estructura y cielo falso. Las cubiertas que se presentan son: lámina de fibrocemento sobre las naves y ladrillo tipo tabique con sistema de calicanto en la cúpula del presbiterio y campanarios. Las estructuras son de artesanado de madera de cedro en toda la edificación.

El cielo falso es de dos tipos: el primero está en la capilla adosada de Jesús Nazareno, siguiendo la forma de arco rebajado y cañón corrido de concreto.

En las naves (Ver Fig. 49), lo constituyen una armazón en forma de una pirámide truncada e invertida de cuarterones sobre los que se apoyan una serie de tablas y riostras al que se le denomina cielo entabulado con adornos en forma de estrella, en cada uno de los tableros. En el Altar Mayor y Presbiterio el cielo falso una cúpula, en el centro está el símbolo de la orden de los Franciscanos, además posee cuatro óculos que permiten la iluminación del lugar.



- CUPULA



Fig. 50. Cúpula, cubierta del Presbiterio.

Existen tres cúpulas en el Templo, la primera es la que cubre el Presbiterio, está hecha de ladrillo tipo tabique y calicanto. Las otras se hallan cubriendo las dos torres de los campanarios, están hechas de ladrillo tipo tabique y sistema de calicanto.



Fig. 51. Vista del interior de la cúpula del Campanario Este.





U&S

**ETAPA III:  
SINTESIS Y APORTE**

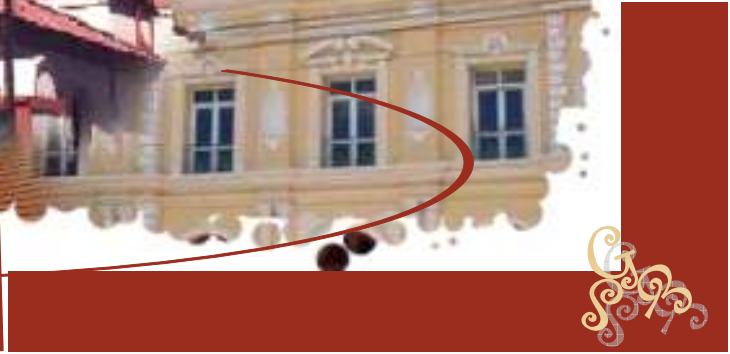



### INTRODUCCION A LA ETAPA III

Una vez realizado el contenido del trabajo de graduación, es necesario proyectarlo socialmente, para el aprovechamiento de la investigación del la Historia Urbano – Arquitectónica de la ciudad de San Miguel y el Análisis Arquitectónico de los Bienes Inmuebles Culturales más Representativos del Centro Histórico.

La sociedad migueleña necesita conocer su pasado, valorarlo y protegerlo para fortalecer su presente hacia un progreso, objetivo sobre el cual fundamentan sus esfuerzos instituciones como CONCULTURA y sus diferentes secciones. Gracias al incentivo del Sr. Saúl Cerritos, Jefe de la Sección de Museos, se concibió la idea primaria de realizar el presente Trabajo de Graduación para llegar a concretar la creación de una Guía de Consulta Rápida que responda a las inquietudes que el ciudadano les presenta acerca de la Arquitectura de los Inmuebles más Representativos del Centro Histórico de la ciudad.

Para cumplir el objetivo, la Etapa III del presente Trabajo de Graduación responde a crear una **Síntesis y Aporte** del trabajo realizado, desarrollando los aportes que evidencian que el principal objetivo de la Universidad de El Salvador es fomentar la investigación como fuente enriquecedora de la cultura.



## **1. GUIA DE CONSULTA RAPIDA DEL ANALISIS ARQUITECTONICO DE LOS BIENES CULTURALES INMUEBLES MÁS REPRESENTATIVOS DEL CENTRO HISTORICO DE LA CIUDAD DE SAN MIGUEL.**

Es un documento que contiene los elementos más significativos de la investigación y análisis realizado en el presente Trabajo de Graduación, con el objetivo de servir como material didáctico y de consulta a los usuarios que visitan las Casas de la Cultura, el Museo de San Miguel y la Unidad Bibliotecaria de la FMO-UES.

Su concepción nace de la petición elaborada por la Jefatura de la sección de Museos de CONCULTURA, Sr. Saúl Cerritos; el respaldo de la Jefatura de Manejo de los Bienes Culturales Inmuebles, Arq. Ana Astrid Chang de Vides, el docente director del presente Trabajo de Graduación, Arq. Cid Milagro Benítez de Castro y finalmente, la inquietud del equipo de trabajo de legar un aporte para beneficio de la sociedad migueleña y nuestra consolidación profesional.

La Guía de Consulta Rápida, fue diseñada bajo el patrón particular de presentación del presente Trabajo de Graduación y contiene en una versión gráfica la esencia del documento. El documento será entregado anexo al Presente Trabajo a las diferentes entidades participantes en formato impreso y digital para su libre reproducción.



## **2. BROCHURE DE PROMOCIÓN DE LOS BIENES CULTURALES INMUEBLES DEL CENTRO HISTORICO DE LA CIUDAD DE SAN MIGUEL**

Consiste en una hoja informativa, promocionadora e identificadora de los Bienes Culturales Inmuebles más Representativos del Centro Histórico de la Ciudad de San Miguel.

Su incursión en los aportes se debe ante la falta de material informativo para el turista que visita la ciudad de San Miguel, las instituciones mencionadas en el numeral anterior son las mismas que se encargaran de difundir el brochure a la población.

El diseño gráfico responde de igual manera al particular desarrollado en el Trabajo de Graduación y será entregado a las instituciones en formato impreso y digital.



## CONCLUSIONES

La evolución de la ciudad de San Miguel, parte de una concepción regional, con las comunidades indígenas ultralempinas; posteriormente a la colonización, se conformó la Provincia de San Miguel de la Frontera, históricamente desarrollada en dos asentamientos: El primero en Santa Elena, Usulután, desde el año 1530 hasta 1586; luego como efecto de un voraz incendio, la villa se emplazo en el territorio actual. Manteniendo durante todo el proceso el protagonismo regional que la a caracterizado.

La tendencia urbana de San Miguel, en su actual emplazamiento; es marcada por el antes y después de la colonización. La concepción urbanística prehispánica dirigía los elementos a servir su espíritu religioso y las necesidades vitales, no en vano Quelepa, la principal expresión arquitectónica y urbanística de la región ultralempina, constituye en si misma un Centro Ceremonial y relega en segundo plano las funciones del hombre.

Contrario a las ideas occidentales en las que el hombre y sus actividades son los elementos a suplir en el diseño urbano; por lo que los nuevos asentamientos cambiaron dramáticamente a la traza reticular y la distribución de los componentes urbanos, determinantes para la existencia de representatividad en los Inmuebles seleccionados.

En el Marco Arquitectónico resalta una evolución de la Forma, Función y Tecnologías aplicadas. Las concepciones se fusionaron a partir de la colonización, pues es notoria la herencia de técnicas constructivas precolombinas (evidenciadas con las técnicas utilizada en el asentamiento de Quelepa) que se enriquecieron grandemente con las ideas formales y estilísticas traídas por los Europeos, produciendo el concepto de “estilo colonial”; reflejo contundente de la unión de ambas culturas.

Los Inmuebles más representativos del Centro Histórico son obras que pese a su riqueza arquitectónica modesta, contrario a otras áreas del país, reúne valores en la urbe actual de: antigüedad, tecnológicos, urbanísticos, arquitectónicos e históricos. Por otra parte estas ejemplificaciones corroboran la hipótesis general



del presente Trabajo de Graduación, de que en la ciudad de San Miguel la secuencia histórico-arquitectónica fue determinada desde la colonización por España, en los períodos siguientes hubo influencia de otros países de Europa, por lo que los componentes Forma, Función y Tecnología reflejados en el Centro Histórico y sus Inmuebles más Representativos corresponden a los estilos arquitectónicos predominantes en Europa desde el S. XVI al XIX.

Uno de los Inmuebles que mas representa a la ciudad de San Miguel; lo constituye, la Catedral Basílica Nuestra Señora de La Paz. Desde sus inicios la Catedral ha tenido protagonismo y presencia en la vida de los migueleños; puesto que, a albergado la imagen de la Reina de La Paz, considerada la Patrona de El Salvador; influyendo además la monumentalidad de su edificación.

La Catedral es considerada única en su estilo, teniendo características evidentes de la Arquitectura Románica; tanto en el interior como en el exterior: puertas monumentales ornamentadas mediante de archivoltas, planta tipo Basílica, la utilización del arco de medio punto en toda la edificación y la bóveda de medio cañón utilizada para cubrir la Nave Principal: son detalles que comprueban la afirmación anterior. Sin embargo, posee características o detalles que denotan la influencia de la Arquitectura Gótica (vitrales) y Arquitectura Renacentista (acabado en paredes). Los espacios tienen como objetivo de crear una sensación de envolvimiento; situando la atención en los elementos que conforman o envuelven el espacio; además de percibir la paz y tranquilidad que proporciona el estar en la Casa de Dios.

Los materiales y los procesos constructivos para la construcción de la Catedral, son contemporáneos; se utilizo el concreto y el hierro para elementos de gran magnitud; como por ejemplo: las torres de los campanarios y las columnas internas.



La Alcaldía Municipal de San Miguel, constituye en sí misma su importancia al configurarse como hito o mojón urbano, pues es el centro político-administrativo de la ciudad cuya presencia permanece desde el segundo asentamiento de la ciudad de San Miguel.

El edificio manifiesta un gusto por el estilo Ecléctico, evidenciando sus influencias básicas, como son el neoclásico y el manierista – barroquizante; aplicado en el interior y exterior del edificio logrando una integración. Resaltan las torres en la fachada principal, sus balcones salientes y los planos en las fachadas.

Las funciones se realizan con aceptable fluidez y eficiencia, gracias a que las diferentes dependencias son independientes. Los materiales y sistemas constructivos corresponden a la nueva generación de procesos: el concreto armado.

El Teatro Nacional “Francisco Gavidia”, el inmueble que mayor valoración histórica posee, por lo que es merecedor del Emblema de Protección en Caso de Conflicto Armado (Convención de la Haya de 1954). Su importancia radica en ser el único inmueble que guarda la historia y vivencias del pueblo migueleño desde inicios del S. XX; así mismo, es el único inmueble que representa el gusto por el arte y la cultura del migueleño. Dada su función corresponde la arquitectura utilizada para su erección, evidencia el estilo neoclásico y los detalles neobarrocos, cuya tendencia era muy utilizada en la decoración de teatros.

Construido por el Ing. Letona, muestra las nuevas tendencias en la construcción de la época, el concreto armado; aunque en el interior por las múltiples facetas vividas, ha perdido originalidad, el exterior se presenta rico en detalles arquitectónicos invaluables.



La Iglesia San Francisco es considerada una de las Iglesias mas antiguas de la Ciudad de San Miguel, construida en los inicios de la Ciudad (en su segundo asentamiento); a través de la historia, ha sabido suplir los oficios que una Catedral celebra, ya que mientras se construía la Catedral de Nuestra Señora de La Paz, sirvió exclusivamente para los oficios divinos y sagradas funciones de la Santa Iglesia Catedral.

Se puede decir que el Templo San Francisco posee más características evidentes del estilo Barroco en el exterior; aunado al aporte de la mano local pudiéndose llegar hablar de un Barroco Local. Mientras que el Mudéjar hace clara presencia en él en la decoración y sobre todo en la estructura del techo (de pares y nudillos) y en el cielo falso. Se puede comprobar que el diseño formal obedece más a la influencia religiosa practicada por los españoles que por los habitantes de la región ultralempina.

Posee espacio de acuerdo a las necesidades de los diferentes actores dentro del templo, principalmente a la actividad evangelizadora desarrollada en la época. A la vez marcando de gran manera los estratos sociales; por ejemplo: al centro del Templo (en la Nave Principal) se ubicaban los españoles con más alto rango; mientras en las naves laterales, se situaban los mestizos, etc. Dejando fuera del Templo a los indígenas o nativos del lugar.

De acuerdo a la época de construcción, entre los materiales y sistemas constructivos empleados están: piedra labrada, piedra de canto rodado, ladrillo de barro y argamasa.



## RECOMENDACIONES.

Si bien, el presente Trabajo de Graduación no se desarrolla en el campo de la Restauración de los Bienes Culturales Inmuebles, las recomendaciones apuntan hacia la valorización, promoción y protección de éstos.

Sírvanse de la investigación realizada en la Etapa I del presente Trabajo de Graduación para consulta didáctica y/o conocer la histórica urbano-arquitectónica de la ciudad de San Miguel.

Todos los Inmuebles del Centro Histórico, son importantes y conforman unos con otros un todo; sin embargo, existen unos que poseen Valor Individual y otras características que los hacen particulares y merecedores de promoción turística. Revísense el apartado de Selección de los Bienes Culturales Inmuebles más Representativos si se busca reconocer que categoría tienen cada uno de ellos dentro del conjunto.

Antes de realizar la restauración de un Inmueble, es de vital importancia conocerlo; verifíquense los análisis formal, funcional y tecnológico si se desea valorar la relación del edificio con el usuario.

Uno de los inmuebles en estudio, que necesita se le realice tratamiento es la Iglesia San Francisco, la cual data desde la Colonia y es evidencia de la evolución de la ciudad de San Miguel. Por lo que se recomienda: Primero, realizar una petición debidamente argumentada a CONCULTURA, para que se incluya dentro de los Bienes Culturales Inmuebles con Emblema de Protección en caso de Conflicto Armado (Convención de la Haya de 1954) por las razones descritas anteriormente. Segundo, se invita a los estudiantes de la carrera de Arquitectura a tomar la iniciativa de desarrollar el tema: "Evaluación de Daños y Propuesta de Restauración de la Iglesia San





Francisco” incluyendo un análisis físico-espacial, haciendo todos los planos arquitectónicos, eléctricos, hidráulicos, etc.

Finalmente, la apuesta de este Trabajo de Graduación es crear conciencia en el ciudadano migueleño de la importancia que los Bienes Culturales Inmuebles tienen en su identidad, para ello consideramos vital dar a conocerlos, para despertar la inquietud que desencadene el respeto y valorización de nuestra arquitectura.





ANEXOS

**ANEXOS**

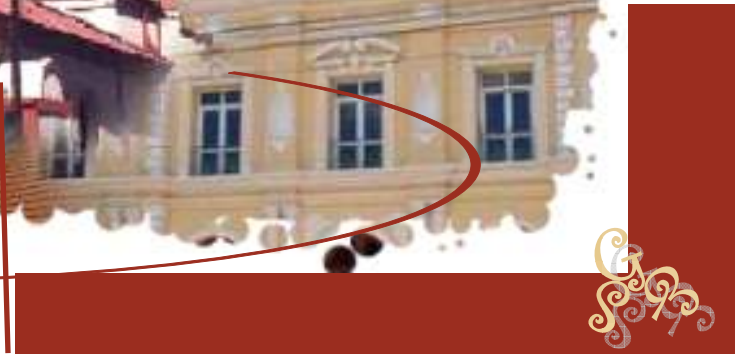

# GLOSARIO DE TERMINOS ARQUITECTONICOS





**ABSIDE:**

Consiste en una extensión semicircular de una estructura o el extremo de otra con la bóveda circular.



**ACANTO:**

Motivo ornamental esculpido, basado en las hojas de la planta del mismo nombre, que se encuentra en los capiteles corintios y compuestos como adornos de molduras.



**ACARTELAMIENTO:**

Aumento progresivo de la altura de una viga de hormigón armado en los apoyos o en los empotramientos. Ensanchamiento análogo en los elementos de apoyo de una viga.



**ACODO:**

Resalto de una dovela por debajo. Moldura que forma el cerco de un vano.



**ADARVE:**

Camino detrás del parapeto y en lo alto de una fortificación. Muro de una fortaleza.



**AJIMEZ:**

Conjunto de ventanas arqueadas, separadas por una columna. El ajimez con arcos de herradura o peraltados es típico del arte árabe.

**ALEROS:**

Borde inferior del tejado que sobresale de la pared.

**ALMENAS:**

Cada uno de los prismas que coronan los muros de las antiguas fortalezas, a manera de parapetos con vanos intermedios para tirar contra el enemigo.

**ALMOHADILLADO:**

Parte sobresaliente del paramento de algunos sillares que se disponen en esquinas, claves, etc., como elementos principales del aparejo. Mampostería cortada en grandes bloques separados unos de otros por juntas profundas, que se emplean para dar una textura rica y agresiva aun muro exterior y que suele reservarse para la parte inferior del mismo.

**ALTO RELIEVE:**

Trabajo de escultura decorativa cuyas figuras u ornamentos sobresalen del plano que forma el fondo más de la mitad de su bulto.





**ANTEMA:**

Ornamentación basada en las flores y hojas de madreselva; se presenta en muchas variaciones en la arquitectura griega y romana.



**ANTEPECHO:**

Muro formado por la elevación de las paredes exteriores de un edificio sobre la azotea o construido sobre la cornisa. Muro protector a los lados de un puente, plataforma, balcón, etc.



**ARABESCO:**

Intrincada y caprichosa decoración superficial basada en motivos geométricos y en la utilización de combinaciones de líneas curvas, zarcillos, etc., que cubren las superficies con una malla zigzag, espirales, etc. No se utilizaba la representación de figuras humanas.



**ARBOTANTE:**

Arco por tranquil que une el contrafuerte al punto de la pared donde se ejerce un empuje interior.



**ARCHIVOLTAS:**

Conjunto de molduras y ornamentación el frente de un arco.





**ARCOS:**

Terminado superior de un hueco en forma curva, que cubre un vano entre dos pilares o puntos fijos.



Arco Carpanel



Arco Deprimido



Arco Festonado



Arco de Gola



Arco Multilobulado



Arco Trebolado



Arco Ojival



Arco Gregoriano





Arco Rebajado



Arco Mixto



Arco Peralto



**ARQUITRABE, CHAMBRADA O MOLDURA:**

Parte inferior y un entablamento. Marco moldurado que circunda una puerta o ventana.



**ARTESONADO:**

Techo armado con entrepaños o recuadros hundidos en un techo.



**AZOTEA:**

Cubierta accesible y con tan ligera pendiente que su revestimiento tiene que ser continuo o de juntas herméticas (plomo, asfalto, embaldosa, etc.)







**BAJO RELIEVE:**

Ornamento o escultura, ligeramente tallado o moldeado en una superficie sin sobresalir de ésta.



**BALAUSTRADA:**

Cerramiento de poca altura formada por una serie de columnitas o balaustres que descansan sobre una base y que soportan un elemento, horizontal o inclinado continuo.



**BALCON:**

Estrecha plataforma con barandilla que sobresale en la fachada de un edificio al nivel del pavimento de los pisos.



Balcón de dibujo



Balcón de antepechado





Balcón de rectilíneo



Balcón cóncavo



Balcón en voladizo



**BAPTISTERIO:**

Sitio donde está la pila bautismal. Edificio próximo a un templo donde se administraba el bautizo.



**BARANDA O BARANDILLA:**

Elemento o moldura de hierro, madera o piedra, en la parte alta de una balaustrada o en el alféizar de una ventana.



**BASE DE COLUMNA:**

Asiento o pedestal sobre el que se pone la columna o estatua.





**BISAGRA:**

Conjunto de dos planchitas que pueden girar alrededor de un pasador común, y sirven para facilitar el movimiento de las puertas y otras cosas que se abren y se cierran.



**BISEL:**

Chafalán longitudinal de un listón o placa de vidrio, metal o madera fina.



**BLOQUE O LADRILLO DE VIDRIO:**

Bloque transparente utilizado a manera de muro para decoración e iluminación.



**BOCATEJA:**

Teja primera de cada canal, junto al alero.



**BOCEL:**

Pequeña moldura, cilíndrica, circular y convexa.





**BOVEDA:**

Obra de fábrica, de forma arqueada, que sirve para cubrir, a manera de techo, un espacio comprendido entre muros o varios pilares.



**BUHARDILLA:**

Ventana que sobresale de la vertiente de un tejado con un caballete cubierto; sirve para dar luz a los desvanes.



**CANECILLO:**

Pieza voladiza especie de cartela o ménsula, de más vuelo que altura, que sirve para sostener algún elemento arquitectónico o para apejar un arco resaltado.

C



Canecillo doble



Canecillo sencillo



Canecillo labrado





**CAPITEL:**

Parte superior generalmente moldurada o esculpida, de una columna.



Capitel jónico



Capitel dórico



Capitel corintio



**CARTELA:**

Elemento saledizo en forma de S, como una ménsula de más altura que vuelo que sirve para apelar un cuerpo que sobresale.



**CELOSIA:**

Enrejado que se pone en las ventanas para que las personas que están en el interior vean sin ser vistas. Mampara calada, formada por dos series cruzadas de elementos paralelos. Triangulación de una viga o armadura.



**CHAPITEL:**

Estructura de gran esbeltez y forma piramidal, polígona o cónica que surge de una torre, torrecilla o cubierta (generalmente de una iglesia) y terminada en punta. Puede ser de piedra, de madera o estar revestida con tejas. Las plantas de chapitel varían según el estilo.

**CIELO RASO:**

Techo plano, por lo general sobrepuesto y constituido por un listonado o encañizado revocado.

**CLAVE:**

Piedra central de un arco o nervio de una bóveda, algunas veces está decorada.

**COLUMNA:**

Apoyo vertical, generalmente cilíndrico, que sirve para sostener techumbres u otras partes de las fábricas. Pieza de forma análoga, que se usa para adornar edificios, muebles, etc. la columna clásica de base, fuste y capitel.





**COLUMNAS AGRUPADAS:**

Pilar formado por varios fustes unidos, con base y capitel comunes a todos ellos.



**COLUMNA SALOMONICO:**

De forma helicoidal o retorcida, de forma parecida a la columna salomónica.



**CONTRAFUERTE:**

Macizo de obra adosada a una pared, que le da refuerzo en los puntos de apoyo de arcos o de vigas muy cargada.





**CONTRAPUERTA:**  
Puerta situada detrás de otra.



**CONTRAVENTANA:**  
Postigo que cierra el hueco de una ventana por la parte de fuera.



**COPON:**  
Elementos sobresalientes por encima de las cubiertas y frontones en forma de copas ornamentadas.



**CORNISA:**  
Cuerpo compuesto de molduras que sirve de remate a otros. Parte sobresaliente superior de un entablamento







**CORO:**

Espacio destinado dentro de un templo, para el acompañamiento musical durante el acto de ceremonial.



**CRIPTA:**

Lugar subterráneo en que se hacían sepulturas, piso subterráneo de una iglesia, destinado al culto.



**CRUZ:**

Uno de los signos simbólicos cristianos más antiguos. Como símbolo cristiano ha sido utilizado en la decoración y ha determinado también las plantas de las iglesias.



**CUADRIFOLIO**

Tracería formada por cuatro arcos.





**CUPULA:**

Bóveda de planta circular, elíptica o polígona regular.



**CUPULINO:**

Cúpula pequeña, dispuesta por lo general sobre otra cúpula mayor o domo.



**DADO:** Parte central y más importante del pedestal.



**DARDOS:**

Motivo ornamental en formas de pequeñas flechas, se separa dos ovas consecutivas.

**D**





**DECASTILO:**

Pórtico que presenta diez columnas.



**DEGOLLADURA:**

Junta de ladrillos.



**DENTICULOS:**

Cada uno de los pequeños bloques cúbicos que se disponen en fila como ornamentación de las cornisas clásicas.



**DESVAN:**

Parte más alta de la casa, inmediata al tejado.





**DINTEL:**

Elemento horizontal apoyado en cada extremo y destinado a soportar una carga.- parte superior de las puertas, ventanas y otros huecos, que carga sobre las jambas.



**DISTILO:**

Pórtico que tiene dos columnas.



**DOMO:**

Cúpula.



**DOSEL:**

Cubierta fija o suspendida sobre un altar, tumba o púlpito.



**DUELA:**

Cada una de las tablas que forman la cubierta de pisos, cielos o paredes.



**DURMIENTE:**

Madero colocado horizontalmente y sobre el cual se apoyan otros horizontales o verticales.



**EMPEDRADO:** En general, todo pavimento de piedra, aunque la designación suele aplicarse al ejecutado con morrillos o adoquines



**ENJUTA:**

Cada uno de los triángulos que deja en un cuadrado un arco inscrito.



**ENTABLAMENTO:**

Parte superior de un orden, formado por el arquitrabe, el friso y la cornisa.

E





**ENTRAMADO:**

Esqueleto de madera, hierro u hormigón, que sirve para formar una pared, tabique, etc.



**ESCALERA:**

Serie de escalones que sirven para subir o bajar.



**ESCUDOS:**

Elementos metálicos o de concreto adheridos a la fachada, verja o balcones, como emblemas de familias, región o país.





**ESCUSON:**

Cartela dispuesta para recibir inscripciones, escudos de armas o motivos decorativos.



**ESPADAÑA:**

Campanario de una sola pared, en la que están abiertos los huecos para colocar las campanas.



**ESTÍPITE:**

Pilastra o balaustrada en forma de pirámide truncada, con la base menor hacia abajo.



**ESTRIAS:**

Canal redondeado con bordes agudos que se labra como decoración.

**F****FLORON:**

Ornamento de techo colocado en el centro o en puntos principales como encuentros de los nervios de un artesanado o crucería.

**FRISO:**

Franja lisa, esculpida o con metopas y triglifos de un entablamento, entre el arquitrabe o la cornisa. Faja o banda en la pared de una habitación, sobre la línea de los lienzos y bajo la cornisa.

**FRONDA:**

Ornamentación frecuente en la arquitectura gótica y cuya extremidad se enrolla en forma de follaje o botón.







**FRONTON:**

Remate triangular o circular de una fachada o de un pórtico. En los edificios clásicos las molduras del frontón siguen las líneas del entablamento. También se coronan con frontones las puertas y ventanas.



**FUENTE:**

Construcción que sirve para que salga agua por uno o muchos caños dispuestos a él.



**FUNICULO:**

Ornamentación que imita una cuerda torcida, típica de la arquitectura normanda.



**GABLETE:**

Remate de líneas rectas y ápice agudo a manera de frontón triangular característico de los edificios góticos.

**G**



**GANCHILLOS:**

Puntas ornamentales, labradas en forma de gancho, de los nervios que decoran las aristas de una cubierta o de la aguja de una torre.

**GÁRGOLA:**

Caña de desagüe sobresaliente de un tejado, a menudo esculpida en forma de figura quimérica, edificios góticos.

**GOTERON:**

Ranura o muesca de sofito de una cornisa o voladizo que impide el acceso al paramento del agua de lluvia que escurre.

**GRAFILADO:**

Tratamiento decorativo de una superficie formado como medias cañas o junquillos adyacentes.

**GRECA:**

Ornamento geométrico de superficies lisas, generalmente en forma de banda, compuesto con líneas rectas horizontales y verticales.



**GUARDAMALLETA:**

Tabla recortada y generalmente, ornamentada con labor de marquetería, que pende del alero o de la visera del tejado.

**GUIRNALDA:**

Ornamentación en forma de trenza colgante, utilizada para decorar frisos y entrepaños.

**HERRAJE:**

Conjunto de piezas de hierro con que se guarnece una puerta, ventana etc.

**HIPOTRAQUELIO:**

Estría que circunda a la columna dórica donde termina el fuste y que indica la transición al capitel.

**HOJA:**

En las puertas, ventanas, etc., cada una de las partes que se abren y se cierran.

**H**



**HUSO O CUENTA:**

Ornamentación para el enriquecimiento de molduras.



**IMPOSTA:**

Hilada de sillares, algo voladiza, a veces con molduras, sobre la cual va asentado un arco o bóveda.



**INGLETE:**

Junta a 45° de dos elementos que se encuentran en un ángulo recto, por lo general dos molduras.



**INTERCOLUMNIO:**

Vano que queda entre dos columnas.





**INTRADOS:**

Superficie interior, cóncava de un arco o bóveda.



**JAMBA:**

Cada uno de los elementos verticales de mampostería, ladrillo o madera, que sostienen un arco o dintel de puerta o ventana.



**JUNQUILLO:**

Moldura saliente de unos tres cuartos de círculo, mas delgada que el bocel y aplicada generalmente en esquinas, propias de la arquitectura normanda.



**KIOSCO:**

Pabellón abierto de construcción ligera o casa de verano, generalmente sostenido por pilares y de uso muy generalizado en el oriente medio. Las imitaciones europeas y americanas suelen emplearse en jardines y plazas y se destinan para bandas de música.

J

K



L



**LACERIA O CENEFA:**

Ornamentación de cintas, líneas y estilizaciones de hojas y flores, que se enlazan, cruzan o combinan formando generalmente figuras geométricas que se repiten.



**LADRILLO:**

Masa de arcilla, en forma de paralelepípedo rectangular, que después de cocido sirve para construir muros. Posee considerables cualidades de rigidez, duración y resistencia. Las medidas comunes son 25 a 30 cm. de largo, 10 a 15 cm. de ancho y 3 a 6 cm. de grueso.



**LLAMADORA:**

Elemento ubicado en las puertas de los inmuebles, el cual puede tener diferentes formas en su mayoría de veces de hierro el que se utiliza para llamar a la puerta.



**LOBULO:**

Cada uno de los pequeños arcos que forman una tracería.

M



**MAMPOSTERIA:** Construcción de piedra sin labrar o con labra grosera, aparejada en forma regular. Aunque no es correcto, a veces se llama mampostería de ladrillo a la construcción en ladrillos.





**MANDORLA:**

Decoración en forma de almendra colocada verticalmente, que aparece por regla general en el arte medieval para albergar la figura de Cristo en tronizado.

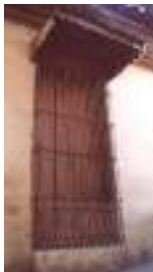

**MARQUESINA:**

Cobertizo, generalmente de cristal, concreto y hierro que avanza sobre una puerta, escalinata o atrio.



**MASCARON:**

Cara grotesca o fantástica que se usa como ornamentación en ciertas obras de arquitectura, disponiéndose a veces en carteles, claves, recuadros, etc.



**MEDIA CAÑA:**

Tubo cortado por la mitad formando un canal, usado para recoger las aguas lluvias del techo, moldura cóncava, cuyo perfil es por lo general un círculo.



**MENSULA:**

Elemento que sobresale de un plano vertical y sirve para sostener alguna cosa. Se diferencia de la cartela, en que tiene más vuelo que altura.

**MOLDURA:**

Elemento ornamental de perfil uniforme, saliente o en hueco; puede ser curvilíneas o recta, lisa o decorada.

**MOTIVOS VEGETALES O FLORALES:**

Ornamentos utilizados para decoración o complementación de otros elementos representando hojas, flores o frutos. En general adorno inspirado en formas de la naturaleza.

**NAVE:**

Cada uno de los espacios que, entre muros o filas de columnas, se extienden a lo largo de los templos, fábricas, almacenes u otros edificios importantes.

**N**





**NERVIO:**

Elementos constructivo o decorativo saliente del intradós de una bóveda o un techo plano.



**NICHO:**

Hueco de pared, por lo general semicilíndrico y remata por un cuarto de esfera, donde se colocan estatuas, jarrones y otros elementos decorativos para romper la monotonía de los grandes lienzos de pared. Cualquier concavidad practicada en la pared con cualquier fin.



**OJIVA:** Figura formada por dos arcos de círculo iguales que presentan su concavidad contrapuesta y se cortan por uno de sus extremos. Arco que tiene esta figura.

O



**OJO DE BUEY:**

Ventana circular u ovalada.





**OVA:**

Ornamento en forma de óvalo o huevo.

P



**PALMETAS:** Motivo de ornamentación clásico, inspirado en las hojas del palma, y aplicado en diversos aspectos y estilizaciones.



**PARAPETO:**

Pared, antepecho o baranda que se pone para evitar caídas, en los puentes, escaleras, etc.



**PATERA:**

Ornamento circular y plano formado por hojas de acanto.



**PECHINA:**

Cada uno de los cuatro triángulos curvilíneos que forma el anillo de una cúpula con los arcos torales sobre que estriba. Ornamento esculpido con figura de concha.



**PENTAFOLIO:**

Rosetón de tracería formado por cinco arcos o lóbulos.



**PILAR:**

Elemento vertical de soporte, de sección cuadrada, polígona o circular, que a diferencia de la columna no se ajusta a la normativa de los órdenes.



**PILAROTE:**

Pequeño pilar redondo de una galería- balaustre o barrote de arranque de la barandilla de una escalera o del ángulo de un rellano o descansillo.





**PILASTRA:**

Columna rectangular que sobresale ligeramente de una pared y que en los órdenes clásicos sigue las proporciones y líneas correspondientes.



**PINACULO:**

Terminación en forma de pequeña torre, que corona chapiteles, estribos y ángulos en el muro; generalmente de forma piramidal o cónica y con una decoración usualmente de fronda.



**PINJANTE:**

Adorno o forma decorativa colgante, florón u ornamento similar que cuelga de un techo, bóveda o arco.



### **PISO TIPO ALFOMBRA:**

Piso generalmente de ladrillo de cemento formando diferentes decoraciones de motivos florales o geométricos.

Generalmente se encuentran centrados con respecto a los límites de los espacios, rodeados por una franja de ladrillo de un solo color.



### **PORTAL:**

Primera pieza de la casa, por donde se entra a las demás y en la cual está la puerta principal. Soportal, pórtico a manera de claustro, cubierto y con columnas que se levantan delante de un edificio suntuoso.

Puerta de la ciudad.



### **PORTICO:**

Sitio cubierto y con columnas que se construye delante de los templos u otros edificios suntuosos.



**ROSTIGO:**

Piezas de hierro o madera que se ubican en el tablero superior de una puerta, para permitir la entrada de aire y ventilación de los espacios interiores,

**REPISA:**

Miembro arquitectónico, a modo de ménsula que tiene más longitud que vuelo y sirve de piso de un balcón, público, etc., o sostener un objeto o bien a modo de bazar.

**RETABLO:**

Obra arquitectónica de pintura o de talla, que compone la decoración de un altar.





**ROLEOS:**

Motivo de ornamentación formado de volutas enrolladas en espiral, en sentidos diversos.



**ROSETON:**

Ventana circular calada, con adornos. Adorno circular y cubierto generalmente con cúpula.



**SACRISTIA:** Lugar en las iglesias, donde se revisten los sacerdotes y están guardados los objetos pertinentes al culto.



**SALMER:**

En los arcos de sillería, la primera dovela inmediata al arranque.

**S**





**SILLAR:**

Cada una de las piedras labradas que se emplean en la construcción.



**SOLAR:**

Área del terreno comprendida entre las paredes exteriores de un edificio.



**SOTABANCO:**

Hilada que se coloca sobre la cornisa para los arranques de un arco o bóveda.



**TABLERO ENRASADO:**

El del mismo grueso que los montantes y travesaños de su bastidor, y que suele llevar un bocel en los bordes de encaje en los montantes.

T







**TABLERO REHUNDIDO:**

Aquel cuyo plano queda remetido con respecto al de los montantes y travesaños de su bastidor o marco.



**TEJA:**

Pieza de barro cocido, que se usa para cubrir las casas y otras edificaciones.



**TERRAZA:**

Espacio descubierto, más o menos levantado del suelo, de algunos edificios, que suelen ir cercado por una balaustrada.



**TIMPANO:**

Entre el dintel y la hoja de la puerta se acostumbra algunas veces a dejar un espacio que podríamos llamar "tímpano", el cual tenía como función el de dar paso a la luz y ventilación.



**TOLDO:**

Cubierta saliente sobre puertas o ventanas, puede ser lámina, plástico, lona u otro material flexible para su construcción.

**TRACERIA:**

- 1- Delicado ornamento pétreo de relleno de la ojiva gótica. Tabla similar en paneles de madera.
- 2- Trabajo de división decorativa de la pared superior de una ventana, pantalla o panel, e incluso arcos ciegos y bóvedas.

**TRAGALUZ:**

Pequeña ventana abierta en un techo o en la parte alta de una pared.

**TRIFOLIO:**

Tracería compuesta por tres arcos formando puntillas o vértices entrantes.



V



**VENTANA:**

Abertura más o menos elevada sobre el suelo que se deja en una pared para dar luz y ventilación.



**VERJA:**

Enrejado que sirve de puerta, ventana o cerca.



**VIGUETA:**

Cada una de las vigas que soporta directamente el forjado o entarimado de un suelo.



# BIBLIOGRAFIA



## **TEXTOS CONSULTADOS:**

1. ORIGENES DE SAN MIGUEL DE LA FRONTERA  
LARDÉ Y LARÍN, 1º EDICIÓN, DEPTO. EDITORIAL DEL MINISTERIO DE CULTURA  
1974.
  
2. PLAN MAESTRO DE DESARROLLO URBANO DE LA CIUDAD DE SAN MIGUEL  
PADCO-ESCO  
1996
  
3. EL SALVADOR, ANTIGUAS CIVILIZACIONES  
PAUL KIRCHHOFF, 1º EDICIÓN, HAFF-DAUGHERTY GRAFICS, MIAMI, FLORIDA, E.E.U.U.  
1995.
  
4. ARQUEOLOGÍA DE QUELEPA, EL SALVADOR.  
E. WYLLYS ANDREWS V.E. 2º EDICIÓN, DIRECCIÓN DE PUBLICACIONES E IMPRESOS, SAN  
SALVADOR, EL SALVADOR, C. A.  
1986
  
5. HISTORIA DEL ISTMO CENTROAMERICANO  
TOMO I, COORDINACIÓN EDUCATIVA CENTROAMERICANA, SAN JOSE, COSTA RICA C. A.  
2000



6. SAN MIGUEL, FORMACIÓN Y DESARROLLO DEL AREA URBANA  
MONOGRAFIA INEDITA DE CONCULTURA  
PRONTA A EDITAR

7. EL SALVADOR: DESCUBRIMIENTO, CONQUISTA Y COLONIZACIÓN.  
2° EDICION, DIRECCIÓN DE PUBLICACIONES E IMPRESOS, SAN SALVADOR, EL SALVADOR, C. A.  
2000

8. INTRODUCCION A LA VALORIZACION DEL CENTRO HISTORICO DE LA CIUDAD DE SAN MIGUEL  
TRABAJO DE GRADUACION, ALUMNOS ALBERT EINSTEN  
1996

9. ENTRE LA MEMORIA Y EL OLVIDO, MEMORIA FOTOGRAFICA DE LA CIUDAD DE SAN MIGUEL  
EDICIÓN DE ESTUDIANTES DEL ICO, SAN MIGUEL, EL SALVADOR, C. A.  
2004

10. INTRODUCCION AL URBANISMO, CONCEPTOS BASICOS  
1° REIMPRESION, EDITORIAL TRILLAS, MEXICO  
1995



11. PEQUEÑO LAROUSSE ILUSTRADO

12° EDICION, EDICIONES LAROUSSE, PARIS, FRANCIA  
1977.

12. HISTORIA DE SUS PUEBLOS: VILLAS Y CIUDADES

LARDE Y LARIN; 1° EDICION, DEPTO. EDITORIAL DEL MINISTERIO DE CULTURA  
1957.

13. EL SALVADOR, LA TIERRA Y EL HOMBRE

DAVID BROWNING, 3° EDICION, DIRECCION NACIONAL DE PUBLICACIONES E IMPRESOS,  
MINISTERIO DE CULTURA Y COMUNICACIONES, SAN SALVADOR, EL SALVADOR, C. A.  
1987.

14. MANUAL PARA COMPLEMENTACION DE FICHAS IBCI – CONCULTURA – AECI

CONCULTURA, EL SALVADOR C. A.  
1996

15. ARQUITECTURA ROMANICA

FOLLETO DE TEORIA E HISTORIA; MATERIA IMPARTIDA EN LA UNIVERSIDAD DE EL SALVADOR



16. ARQUITECTURA GOTICA

FOLLETO DE TEORIA E HISTORIA; MATERIA IMPARTIDA EN LA UNIVERSIDAD DE EL SALVADOR

17. SEMILLAS DE LA ARQUITECTURA

ARQ. JORGE LUIS Hernández, PAG.106

**PAGINAS WEB CONSULTADAS:**

1. El Universo Lenca  
[www.ecumenico.org](http://www.ecumenico.org)
2. [www.laprensagrafica.com](http://www.laprensagrafica.com)
3. [www.es.wikipedia.org/wiki/arquitectura-gotica](http://www.es.wikipedia.org/wiki/arquitectura-gotica)
4. [www.es.wikipedia.org/wiki/arquitectura-mudejar](http://www.es.wikipedia.org/wiki/arquitectura-mudejar)
5. [www.es.wikipedia.org/wiki/arquitectura-romanica](http://www.es.wikipedia.org/wiki/arquitectura-romanica)
6. [www.es.wikipedia.org/wiki/arquitectura-barroca](http://www.es.wikipedia.org/wiki/arquitectura-barroca)
7. [www.artequias.com/arquitectura](http://www.artequias.com/arquitectura)





8. [www.aragonromanico.com/glosario/glosario.htm](http://www.aragonromanico.com/glosario/glosario.htm)

9. [www.usuarios.lycos.es/paularq/historia.htm](http://www.usuarios.lycos.es/paularq/historia.htm)

10. [www.4elsalvador.com/miguel4.com](http://www.4elsalvador.com/miguel4.com)

#### **ENTREVISTAS:**

1. Sr. Saul Cerritos.

Coordinador de Museo Regional de Oriente, CONCULTURA.

2. Arq. Celina Ganuza

Coordinación de Inventarios y Catalogación Bienes Culturales, CONCULTURA

3. Arq. Mercedes Salazar

Coordinadora de Inventarios y Catalogación de Bienes Culturales, CONCULTURA



De: **Xiomara Avendaño** (xiomacarmen@yahoo.com)  
Enviado: martes, 05 de junio de 2007 04:05:42 p.m.  
Para: Maria Elvia Garcia (kaoru\_meg@hotmail.com)  
Datos adjuntos: Sanmiguelstudiantes.doc (100.8 KB)

Hola, les envío una propuesta para ordenar los antecedentes históricos.

Saludos. Xiomara Avendaño Rojas

**Maria Elvia Garcia <kaoru\_meg@hotmail.com>** escribió:

San Miguel, 24 de mayo de 2007

Dr. Xiomara Avendaño Rojas  
Presente.

Deseándoles éxitos en sus labores, le dirigimos la presente dando continuidad al apoyo mutuo ofrecido en la reunión celebrada en la oficina de Registro, Inventario y Catologación de Bienes Culturales. Solicitándole su colaboración para verificar si es correcta nuestra demarcación de los períodos históricos en la ciudad de San Miguel y su contenido. Capítulo importante dentro de nuestro Trabajo de Graduación titulado: "Análisis Arquitectónico de los Bienes Culturales Inmuebles Representativos del Centro Histórico de la Ciudad de San Miguel". Siendo los inmuebles seleccionados: Teatro Nacional Francisco Gavidia, Capilla de la Medalla Milagrosa, Templo y Convento Santo Domingo, Templo y Convento San Francisco, Catedral Basílica, Alcaldía Municipal y Portal Prunera.

Agradeciendo de antemano su colaboración y comprometiéndonos de la misma manera con sus esfuerzos académicos, se suscriben a usted,

Tania Edith Sorto Díaz  
María Elvia García

Estudiantes de la Facultad Multidisciplinaria Oriental. UES.

P.D. Buscar la Demarcación y Contenido en Archivos Adjuntos del presente correo electrónico.



**GUIA DE CONSULTA RAPIDA DE LOS BIENES  
CULTURALES INMUEBLES MAS REPRESENTATIVOS  
DEL CENTRO HISTORICO DE LA CIUDAD DE SAN  
MIGUEL.**





#### **C R E D I T O S :**

---

La presente Guía de Consulta Rápida del "Análisis Arquitectónico de los Bienes Culturales Inmuebles más Representativos de la Ciudad de San Miguel", forma parte espíritu investigativo y social de la Universidad de El Salvador. Creada en base al Trabajo de Graduación, denominado bajo el mismo título, desarrollada por estudiantes de la Facultad Multidisciplinaria Oriental de la UES, para optar al título de Arquitecto.

Asesor del Trabajo de Graduación:	Arq. Cid Milagro Benítez de Castro
Co-asesor del Trabajo de Graduación:	Arq. Ana Astrid Chan de Vides
Equipo del Trabajo de Graduación:	Br. María Elvia García
	Br. Tania Edith Sorto Díaz

**" H A C I A   L A   L I B E R T A D   P O R   L A   C U L T U R A "**

CATEDRAL BASILICA  
NUESTRA SEÑORA DE LA PAZ



## INTRODUCCION

Se considera que la primera Iglesia Parroquial fue construida cuando San Miguel adquirió el título de ciudad en 1568. Y no fue hasta que en 1862, el 21 de Noviembre, el Capitán General Gerardo Barrios originario de departamento de San Miguel quiso dejar a la Ciudad Migueña una hermosa Catedral, habiendo él, colocado la primera piedra del monumental edificio en presencia de autoridades locales, el Sacerdote encargado de la parroquia y de principales personas residentes en la ciudad Oriental en aquella época. Posteriormente fue elevada a Catedral cuando San Miguel se convierte en Diócesis en 1914.

La actual Catedral se encuentra emplazada donde anteriormente se encontraba ubicada la antigua Iglesia Parroquial; la nueva Iglesia empezó a construirse en el año de 1862 finalizándose 100 años después. Se le considera hoy un Bien Cultural y está incluido en el Inventario de Bienes Inmuebles elaborado por CONCULTURA, de allí que se crea necesario su registro y documentación.

- **UBICACION DEL INMUEBLE**

La Fachada Principal de la Catedral Basílica está ubicada sobre la 4ª. Avenida Norte; al Norte se ubica la 4ª. Calle Poniente; la Fachada Posterior se ubica al Este sobre la 6ª. Avenida Norte; mientras que al Sur se ubica la 2ª. Calle Poniente.



Ubicación de la Catedral Basílica  
Nuestra Señora de la Paz

**CUADRO RESUMEN DE ORIGENES DEL INMUEBLE****CATEDRAL BASILICA DE NTA. SEÑORA DE LA PAZ**

**1568.** Se cree que la primera parroquia de la ciudad, fue construida cuando San Miguel fue nombrada Ciudad.

**1862.** El 21 de Noviembre, el Capitán General Gerardo Barrios quiso dejar a la Ciudad Migueleña una hermosa Catedral, habiendo él, colocado la primera piedra del monumental edificio

**1914.** Fue elevada a Catedral cuando San Miguel se convierte en Diócesis.

**1925.** Con base en los planos del Ingeniero italiano J. Invernicio, para la construcción de la Iglesia parroquial de San Miguel; se obtienen los planos definitivos de la Catedral de San Miguel constatándose a la casa constructora belga "Les Atellier Methallurgiques" para encargarse de toda la armazón,

**1962.** justamente 100 años después de dar inicio a la construcción, se abrió el templo, orgullo de los migueleños, la imagen se trasladó desde su primer templo – la Iglesia de San Francisco-, en un altar de mármol de Carrara

## DESCRIPCIÓN EXTERNA DE LA CATEDRAL BASÍLICA.

La catedral de la Ciudad de San Miguel, presenta su fachada principal sobre el costado Poniente, esta posee tres vanos rectos, cada uno de estos vanos posee sobre él un arco de medio punto; son utilizados para ingresar y están bordeados por cuatro columnas agrupadas, estas columnas presentan sus respectivos fustes de sección y base semicircular y capitel Corinto.



Fig. 2. Vano ajimezado

Esta fachada además presenta, tres sectores verticales principales, dos de los extremos se coronan con dos torres, el sector del centro se presenta en menor altura, estos se encuentran divididos por pilastras cuya altura es aproximadamente la mitad de la altura total del inmueble. Las pilastras se observan con base, fuste y capitel; el capitel presenta moldura, las cuales se desplazan horizontalmente por toda la fachada.

Adosados a estos tres sectores descritos se encuentran dos mas ubicada a cada extremo, su altura es menor que los anteriores, en ellos se presenta un

vano utilizado para ventilación, este vano esta compuesto por una arcada de cinco columnas (Ver Fig. 2). En la parte superior de la arcada lo corona un elemento, este se observa con forma de arco de medio punto (Ver Fig. 3), el cual lleva en su interior un cuatrifolio con la imagen de un ángel, figuras fitomórficas y acentuadas con pintura de color dorado, está coronado por una moldura cuya longitud es igual al elemento anteriormente descrito.

Una de las dos torres que sobre salen del cuerpo del edificio es utilizada como campanario (sector Norte); es decir, el lugar donde cuelgan las campanas. La cubierta de las dos torres de lámina, con forma piramidal y pintada de rojo. Además, cada una posee seis vanos que rematan con arcos de medio punto, ubicados al Poniente, al Sur y al Norte solo presenta cuatro vanos de igual características Ver fig. 4).

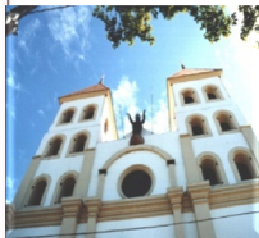

Fig. 4. Torres, vano circular y Cristo, tallado en bronce.

Continuando con la Fachada Principal, hacia el sector central y sobre el Acceso Principal, en la parte superior, se observa un vano circular, coronado por molduras, funcionando como vitral. Un Cristo, con brazos extendidos, y tallado en bronce remata esta área.



Fig. 1. Fachada Principal Oeste.



Fig. 3. Arcos de medio punto moldurados.

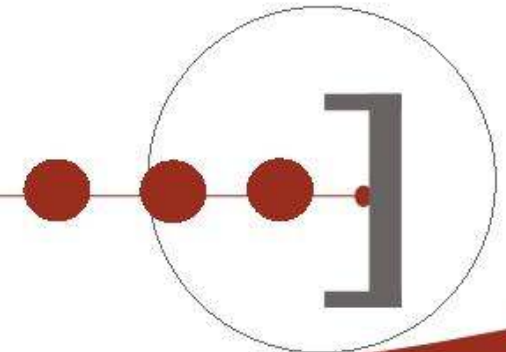





Fig. 5. Lucernario que remata la cúpula



Fig. 7. Vista de parapeto triangular



Fig. 9. Verja en fachadas Norte, Poniente y Sur.

Las elevaciones laterales Norte y Sur, son simétricas, se observa un juego de volumetría en altura y en desplazamiento de primer y segundo plano. En la parte superior de los techos se observa, hacia los extremos Oriente, una cúpula (Ver Fig. 6), los techos de lámina pintados de rojo a dos aguas. La Cúpula se eleva de los techos en forma octogonal con doce vanos que proporcionan ventilación e iluminación. Sobre este elemento octogonal asciende la bóveda, partiendo estructuralmente de los ocho vértices, ocho pilastras y como remate un cupulino o lucernario (Ver Fig. 5).

Se observa un volumen en primer plano cuyo paramento remata con un parapeto triangular; dicho volumen representa tres vanos que se coronan con arcos de medio punto divididos por pilastras circulares a manera de columnas, sobre los se desplaza horizontalmente una moldura que persigue la forma de los arcos y que descansa sobre los capiteles de las pilastras circulares, estos vanos están compuestos por vitrales, en la parte superior de él, se observa un vano circular también con vitral incorporado (Ver Fig. 7).

En los paramentos laterales de la nave principal, se observan cuatro vanos rectangulares utilizados para el ingreso y sobre ellos cuatro vanos, que rematan con arcos de medio punto utilizados también para iluminación (Ver Fig. 8).

El edificio presenta una verja en las fachadas Norte, Poniente y Sur; compuesta por balaustradas divididas por una estructura cuadrada que remata con un pináculo, estas se desplazan perimetralmente por todo el edificio a excepción de la fachada Oriente (Ver Fig. 9).

Se observa jardinería en los costados Norte, Poniente y Sur; y entre la jardinera de la Fachada Principal (Poniente) se erigen dos bustos ubicados a cada extremo de la Fachada, en los bustos se lee "Ciudad de San Miguel a su ínclito fundados Capitán Luis de Moscoso Tributo de Gracitud"



Fig. 6. Cúpula



Fig. 8. Vista interior de uno de los Accesos lateral a la Nave Principal.





Fig. 10. Vista interna de los accesos de la Fachada Principal

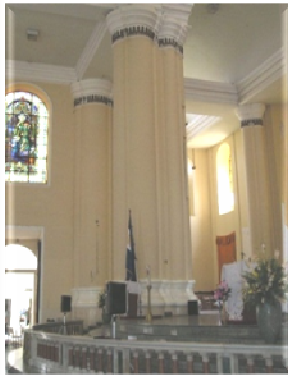

Fig. 12. Columnas Agrupadas del alta mayor

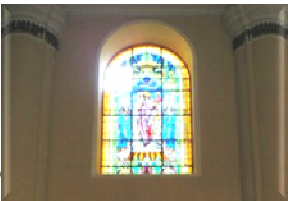

Fig. 14. Vitral

### DESCRIPCIÓN INTERNA DE LA CATEDRAL BASÍLICA.

La Catedral de Nuestra Señora de La Paz, presenta una planta basilical. Se puede ingresar por el Costa Poniente (Acceso Principal), Norte y Sur (Accesos Laterales).

En el interior de la nave Principal, se observan cuatro columnas intermedias, cinco en cada paramento lateral y cuatro en la del paramento de la Fachada Principal; esta columna presenta base, fuste y Capitel de sección cuadriforme, se asemejan al Orden Toscano y en la parte inferior del Capitel posee ornamentos continuos alrededor de la Columna.

En el área donde se ubica el Altar Mayor y el Ábside, se observan dos grupos de columnas agrupadas en los extremos (Ver fig. 12), en dirección al techo se presenta un moldura que recorre horizontalmente al edificio; se observa además la curvatura de la

bóveda con sus pilastras y el lucernario. El Altar esta dividido por una cerca con puertecillas de hierro forjado, de dos hojas y en los lados.

Hacia el Altar, los niveles topográficos ascienden, siendo el piso de mármol; mientras que el piso en la Nave Principal es de ladrillo de cemento.

Los vitrales que presentan vitrales, llevan motivos relacionados con acontecimientos religiosos (Ver Fig. 14). El edificio, además del Altar Mayor, presenta una serie de capillas ubicada a los laterales de la Nave Principal.

La estructura que presenta el Altar Mayor, esta hecha de mármol formada por cuatro columnas de Orden Corintio con sus respectivas

bases, fuste y capiteles. Están clasificadas por pares, cada par posee un arquitrabe con detalles fitomórficas en el interior, sobre el arquitrabe se observa un ángel arrodillado con sus manos unidas. Estas columnas pertenecen al orden Corintio con pedestal, formado por molduras de plinto.

Entre los pares de columnas y en un plano secundario o rehundido se ubica la imagen de la Virgen de La Paz, Patrona de la ciudad de San Miguel (Ver fig. 15). Ella se encuentra en el interior de un vano coronado por un arco de medio punto moldurado, dichas molduras se apoyan sobre unas pilastras.

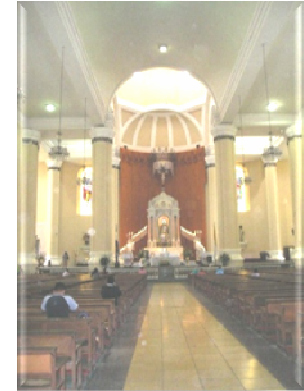

Fig. 11. Vista interna de Nave Principal



Fig. 13. Balaustrada del altar mayor.



Fig. 15. Altar mayor hecho de mármol de carrara

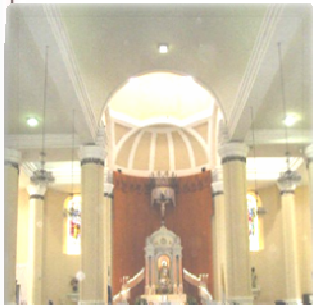

Fig. 17. Vista del cielo falso en Nave Central

Este arco presenta una clave en el vértice con ornamentos en ella, sobre el arco se desplazan molduras que recorren horizontalmente el altar; en la parte superior de estas molduras se extiende otro arco moldurado con una clave circular que sobre sale del arco, coronada con una cruz.

El arco presenta detalles ornamental que siguen la forma del este y al centro de el, se desplaza una moldura en forma circular con una paloma invertida. Este arco y su conjunto de detalles se intersecta con la imagerie de ángeles antes mencionados. Toda la estructura perteneciente al Altar Mayor antes descrita, remata con un Cristo Crucificado.

Otro de los altares relevantes, es el que se encuentra ubicado en una de las capillas de la iglesia, la cual fue erigida en honor al Santo Entierro; a este altar se accesa por escaleras de ida y vuelta, con meseta corrida o descanso a media vuelta. Dicho elemento posee pasamanos que se adornan con balaustradas colocadas perimetralmente. Al centro de los pasamanos sobre la meseta, se ubica un escudo moldurado en la parte inferior y al centro se lee: "Sociedad de Caballeros del santo Entierro".

En la urna se observan cuatro columnas talladas de mármol, pertenecen al Orden Toscano y se encuentran ubicadas en las esquinas de la urna, las paredes de las urnas son de vidrio fijo y se sobre ella se ubican dos moldura simétricas que siguen la forma de un espiral, coronados por una cruz pintada de color negro. Hacia los extremos se ubican dos ángeles arrodillados en dirección al centro; así mismo, se observan otros dos ángeles de pie y ubicados cada uno a ala par de la columna.

Respecto al cielo falso se observa curvo en la Nave Principal Central, plano en las Naves Laterales; en el área del altar mayor puede verse la intersección de cuatro arcos y emergiendo entre ellos la Cúpula.



Fig. 16. Altar en honor al Santo Entierro.

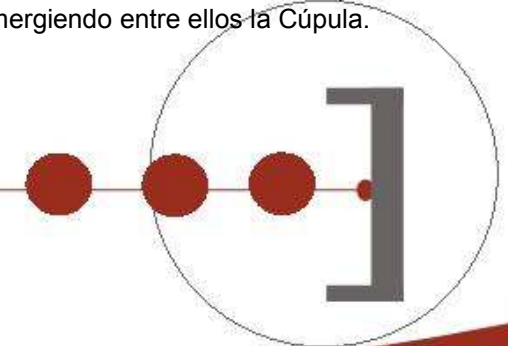

## CUADRO RESUMEN DE LAS INFLUENCIAS ESTILO-ARQUITECTONICAS

EN EL TODO

REMINENCIA ESTILISTICAS

ESPECIFICO

EXTERIOR

INTERIOR

Románico

Románico

EXTERIOR

INTERIOR

- Posee puertas monumentales ornamentadas mediante sucesivas arquivoltas abocinadas
- Tiene una pareja de torres- campanario pareadas flanqueando la fachada
- Las torres ostentan de varios pisos con 6 vanos que rematan con arcos.

- La Catedral esta dividida en tres naves longitudinales.
- Planta Basilical
- La bóveda de medio cañón es la utilizada para cubrir la Nave principal.

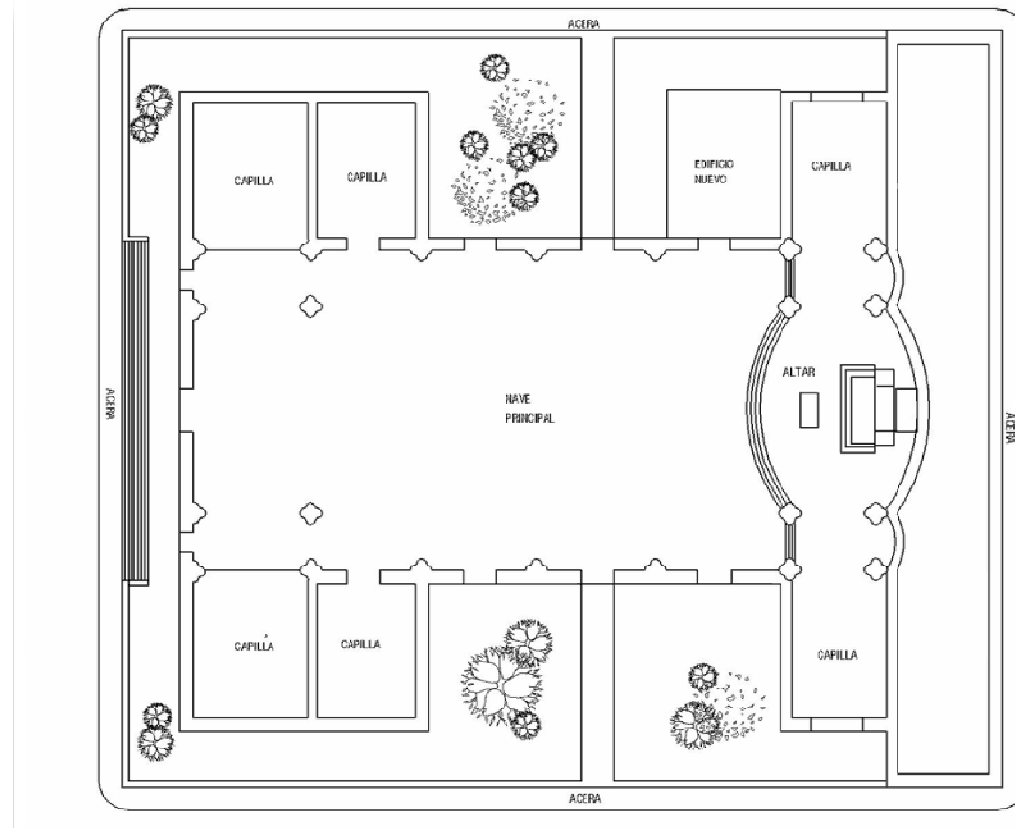

### PLANTA ARQUITECTONICA

Fuente: CONCULTURA, Inventario de los Bienes Culturales Inmuebles (IBCI) del Centro Histórico de la Ciudad de San Miguel.

1

# CATEDRAL BASILICA NUESTRA SEÑORA DE LA PAZ

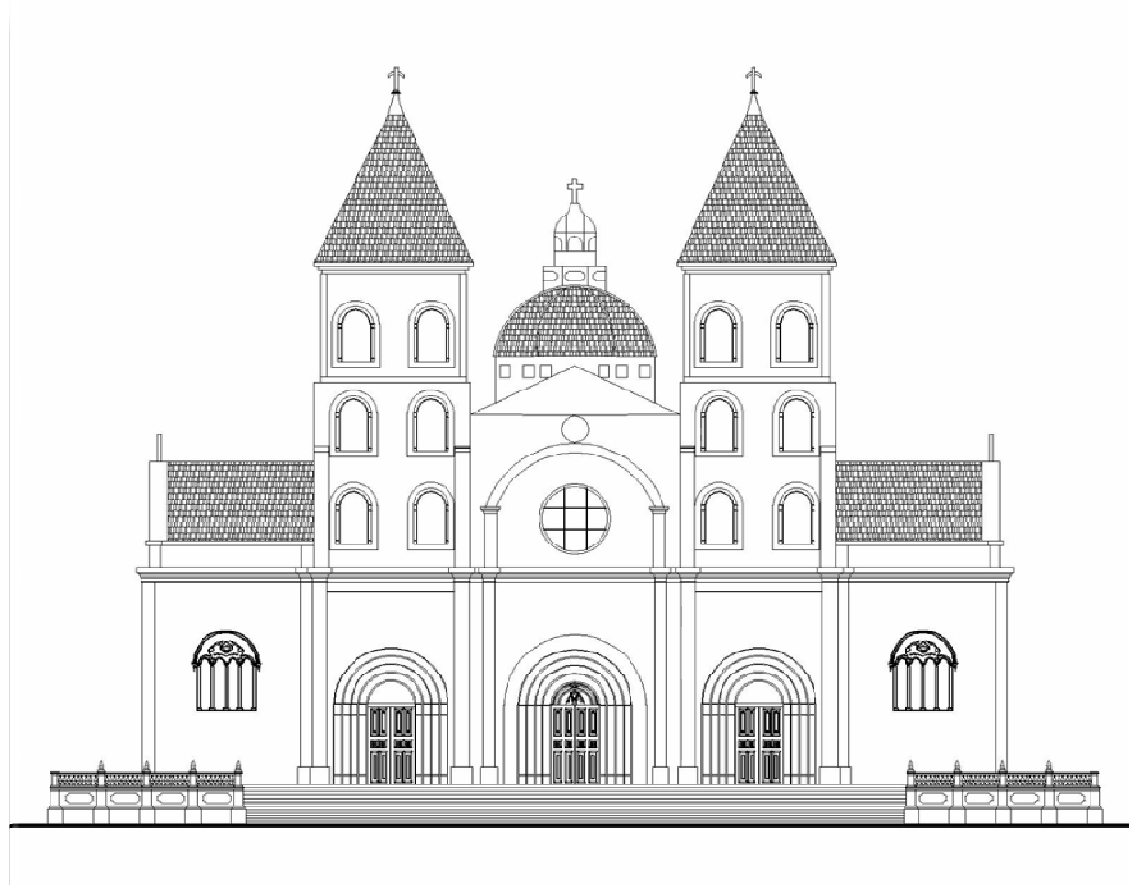

## FACHADA PRINCIPAL OESTE

Fuente: CONCULTURA, Inventario de los Bienes Culturales Inmuebles (IBCI) del Centro Histórico de la Ciudad de San Miguel.

]

1

## CATEDRAL BASILICA NUESTRA SEÑORA DE LA PAZ

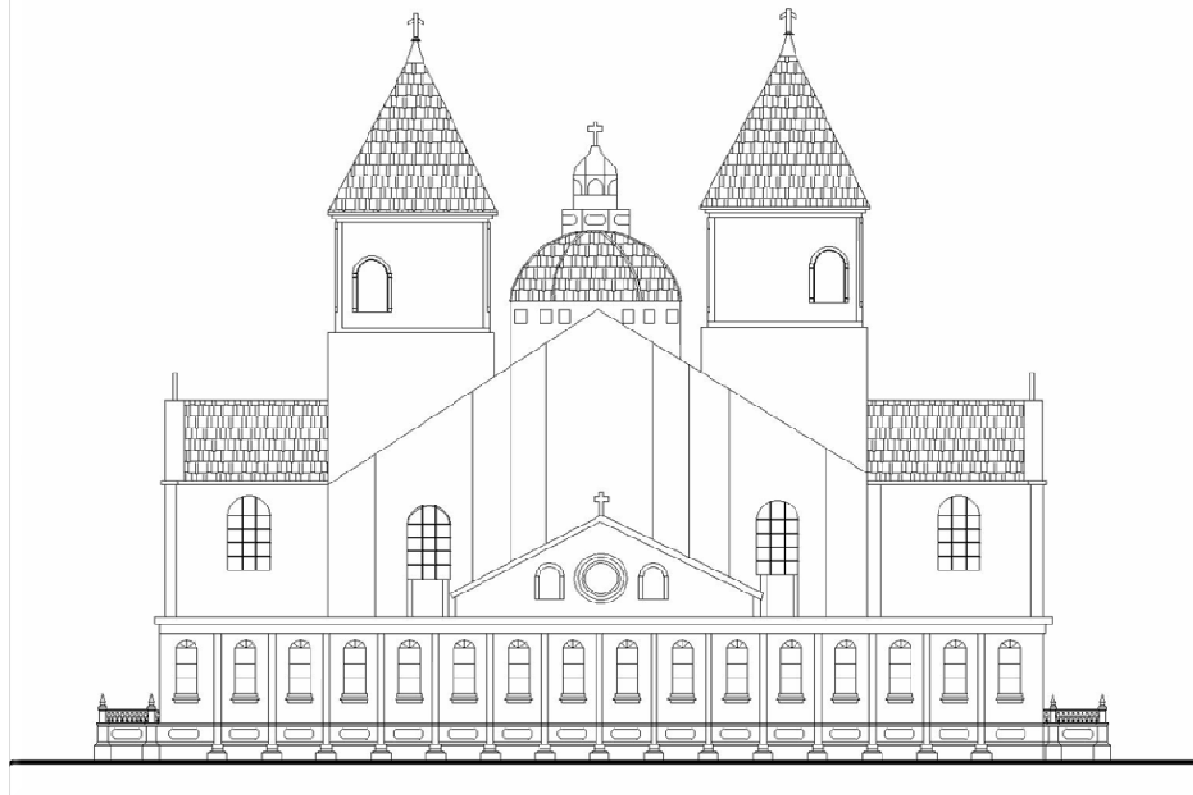

### FACHADA POSTERIOR ESTE

Fuente: CONCULTURA, Inventario de los Bienes Culturales Inmuebles (IBCI) del Centro Histórico de la Ciudad de San Miguel.

]

1

# CATEDRAL BASILICA NUESTRA SEÑORA DE LA PAZ

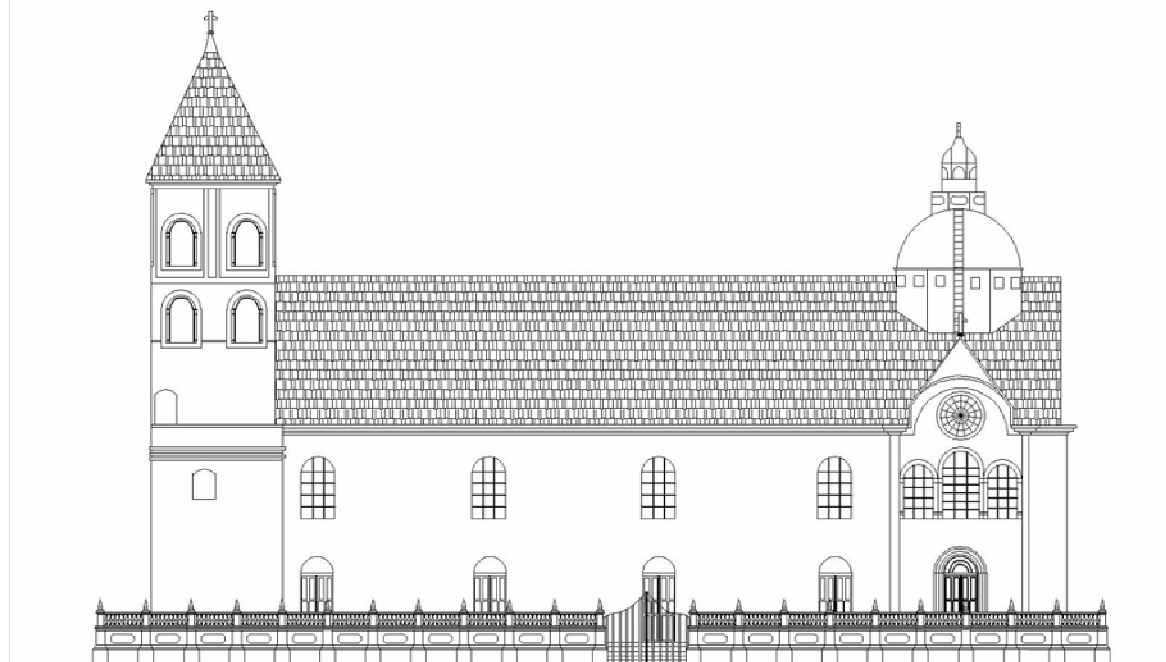

## FACHADA LATERAL SUR

Fuente: CONCULTURA, Inventario de los Bienes Culturales Inmuebles (IBCI) del Centro Histórico de la Ciudad de San Miguel.

]



1

## CATEDRAL BASILICA NUESTRA SEÑORA DE LA PAZ

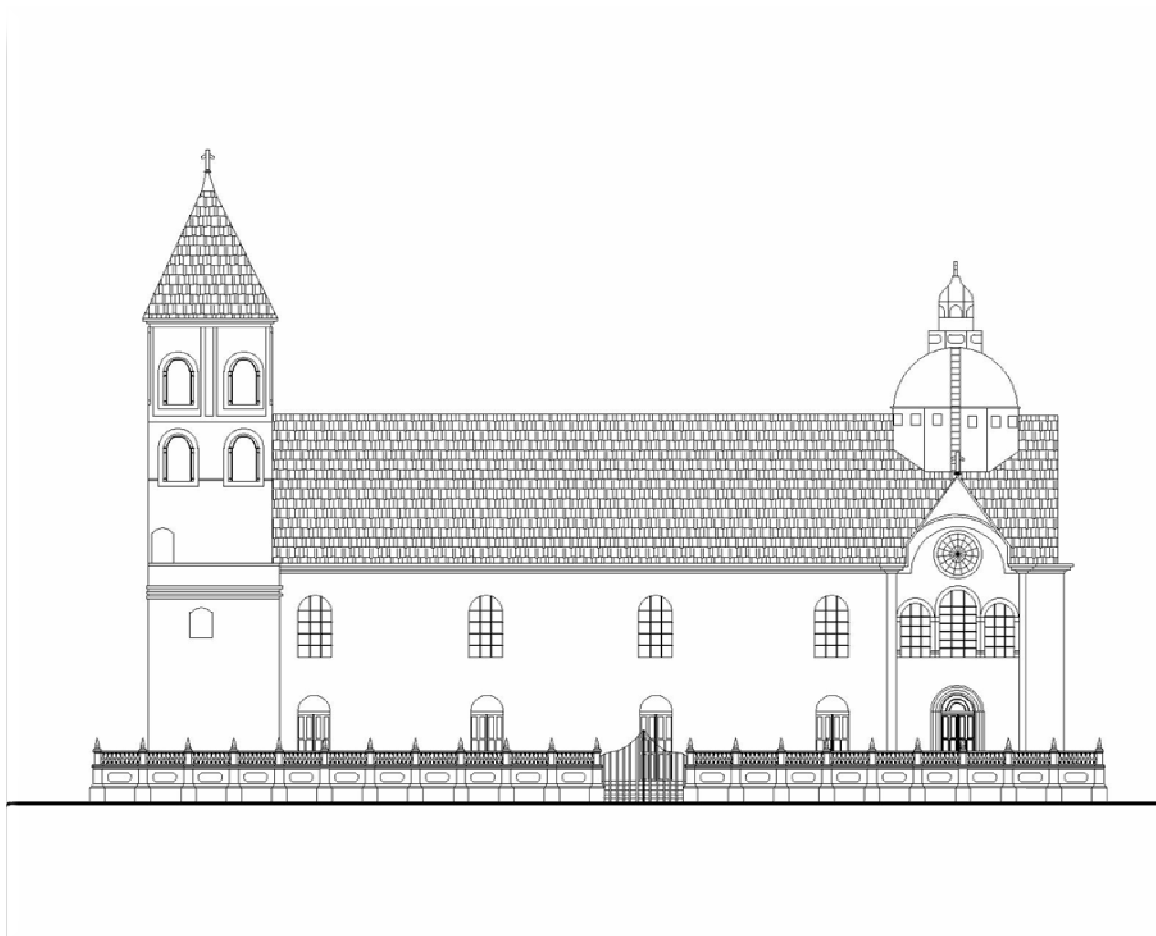



### FACHADA LATERAL NORTE

Fuente: CONCULTURA, Inventario de los Bienes Culturales Inmuebles (IBCI) del Centro Histórico de la Ciudad de San Miguel.

]

### CUADRO DE ANALISIS FUNCIONAL DE LA CATEDRAL BASILICA

USUARIO	ACTIVIDADES			EFECTO		OBJETIVO	COMPROBACION
	FIEL	SACERDOTE	SACRISTAN	POSITIVO	NEGATIVO		
<b>ATRIO</b> 	*			Entrar y/o salir	Amplio, Visible, Accesible, Directo, Definido,	Que el fiel lo identifique rápidamente desde el exterior y que pueda ingresar a él fácilmente que sea lo suficientemente amplio para que la circulación sea fluida, y a la vez que pudiera albergar un número considerable de personas. También que fuera abierto para que el espectador se encontrara en el exterior se sintiera invitado a entrar a participar de las ceremonias, que allí se relajarán.	El atrio constituye el medio que empleaba el español, para dar al indígena un espacio abierto en que se realizan los ritos religiosos católicos.
	*			Caminar	Amplio, Cómodo, Fluído,		
	*			Conversar	Incomodo asoleamiento estrecho		
	*	*	*	Celebrar Ceremonia	Seguro, Visible		
<b>SOTO CORO</b> 	*			Entra y/o salir	Definido, Visible, Directo, Ordenado	Este espacio funciona como un vestíbulo donde se distribuirán las personas a los diferentes recintos de la Catedral; en él, se visualizan los accesos a estos recintos.	El vestíbulo tiene la función de preparar la entrada del fiel a la casa de Dios, a través del cambio de la altura en la escala humana a la escala Divina.
	*	*	*	Caminar	Inmediato, Amplio, Escala humana,		

### CUADRO DE ANALISIS FUNCIONAL DE LA CATEDRAL BASILICA

#### NAVE PRINCIPAL



USUARIO			ACTIVIDADES	EFECTO		OBJETIVO	COMPROBACION
FIEL	SACERDOTE	SACRISTAN		POSITIVO	NEGATIVO		
*			Sentarse	Amplio, Accesible, Definido,		El espacio tiene como objetivo de crear una sensación de envolvimiento; situando la atención en los elementos que conforman o envuelven el espacio. Percibir la paz y tranquilidad que proporciona el estar en la Casa de Dios.	Tiene la función de albergar a la feligresía mientras los ritos religiosos se llevan a cabo.
*	*	*	Caminar	Amplio, Cómodo, Fluido, Definido			
*			Orar/meditar	Tranquilidad Envlovente	Interferencia por parte de los vehículos al tener una relación directa con el exterior		
*			Hincarse	Amplio, Definido.	Estrecho		



	*	*	Celebración ceremonia	Definido, Visible, Directo, Ordenado		Ser el centro de atención visual de la Iglesia; pues en esta área es donde se llevaran cabo las distintas actividades sacerdotales para la realización de la ceremonia religiosa.	La Iglesia Católica los adoptó desde su origen para la celebración de las misas.
	*	*	Caminar	Amplio, Fluidez			

## SISTEMA CONSTRUCTIVO Y MATERIALES

## SISTEMA CONSTRUCTIVO

- **CIMENTACIONES:** Sistema de Calicanto.
- **PISOS:** Recubrimiento de ladrillo de cemento y mármol.
- **PAREDES Y TAPIAL:** Sistema mixto; repellado, afinado y pintado.

## MATERIALES

- Piedra labrada, lodo, argamasa, piedra volcánica y trozos de teja de barro cocido.
- En el Altar Mayor: Mármol;
- En Nave Principal y Laterales: ladrillo de cemento
- Ladrillo de barro cocido y Concreto Armado.

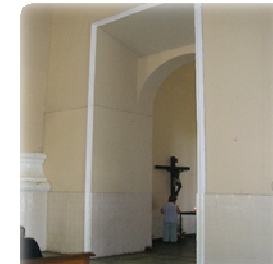

## SISTEMA CONSTRUCTIVO Y MATERIALES

## SISTEMA CONSTRUCTIVO

- **COLUMNAS:** Concreto Armado.
- **TECHOS:** Sistema Mixto
- **Cúpula:** Sistema Mixto.

## MATERIALES

- Hierro y concreto: aglutinante hecho de cemento, agua e incluso grava.
- Ladrillo tipo tabique
- En la estructura, se utilizaron vigas metálicas.
- Para el cielo falso; placa metálica y recubrimiento de concreto.
- Ladrillo tipo tabique





ALCALDIA MUNICIPAL  
DE SAN MIGUEL

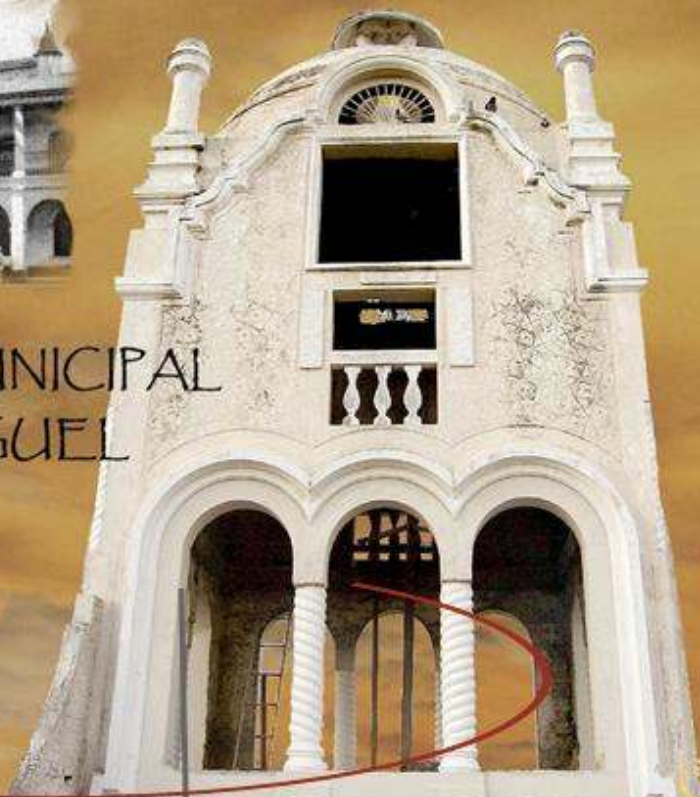

## INTRODUCCIÓN

Los Cabildos, fueron modestas obras cuya erección era similar a la casa de habitación, es decir de bahareque, techo de paja o teja y un espacio exterior a manera de Portal; posteriormente al experimentar la edificación en altura, como respuesta a la creación de nuevas dependencias que servían a la población, pues fue instalada la Cárcel y era cede de la Milicia, formada por un contingente de población no capacitado profesionalmente pero que su labor era proteger a la ciudadanía. En 1530 el edificio del Cabildo ubicado en la ciudad de Santa Elena es instalado para asegurar las funciones político administrativa de los alcaldes, a su vez pudo haber funcionado como Cuartel ya que se había destacado al Capitán Álvarez como jefe militar. En 1586, es consumido por el incendio que destruyo toda la villa y fue trasladado a su ubicación actual, entre la 2a ave. Sur y 2a calle Ote.

En 1928 comienza la construcción del segundo Palacio Municipal y finaliza en 1939. Esta edificación que subsiste en el mismo emplazamiento desde entonces a la fecha, se le considera hoy un Bien Cultural Inmueble del Centro Histórico de San Miguel, muestra notorias influencias de la arquitectura ecléctica.

- **UBICACION DEL INMUEBLE**

La fachada principal de la Alcaldía Municipal, esta ubicada al norte sobre la 2ª Calle Oriente; al Sur presenta como colindantes viviendas y negocios; la fachada Poniente posee acceso directo a la 2ª Avenida Norte y la fachada Oriente colinda con una edificio privado.



Ubicación de la Alcaldía Municipal de San Miguel.

## CUADRO RESUMEN DE ORIGENES DEL INMUEBLE

## ALCALDIA MUNICIPAL DE SAN MIGUEL

**1928.** La construcción del Palacio Municipal de San Miguel fué iniciada por el ex-Alcalde don Francisco Escolán.

**26 de diciembre de 1935.** Fue inaugurado solemnemente la Alcaldía Municipal de San Miguel.

**31 de diciembre de 1935.** Hasta la fecha el edificio costaba la cantidad de ¢130,379.68.



### Descripción Externa de la Alcaldía Municipal de San Miguel.



Fig. 18. Portal

Inmueble esquinero de gran interés cultural por sus detalles y su trascendencia histórica; presenta dos niveles, el primero muestra un Portal al costado norte representado por siete arcos escarzanos (Ver Fig. 18) , sostenidos por ocho columnas de base cuadrada con basa de piedra y fuste almohadillado con sisas horizontales (Ver Fig. 19). Sobre la última sisa superior arranca una moldura gris que bordea todas las arcadas, luego en la parte superior (siempre del primer nivel) se observan figuras geométricas rectangulares dispuestas verticalmente ascendente y descendentemente. Sobre el costado poniente se presentan tres arcadas simuladas con las mismas características del costado norte, los accesos al edificio se encuentran representados por vanos rectangulares y otro sobre

estos coronado con un arco escarzano.

El segundo nivel presenta once vanos coronados con arcos de medio punto y descansan sobre una peana de forma rectangular y en voladizo apoyada sobre una moldura lobulada e invertida (Ver Fig. 20). Una moldura de color blanco se desplaza horizontalmente sobre los arcos siguiendo la misma forma del arco de medio punto, sobre cada arco se observa una clave ornamentada.

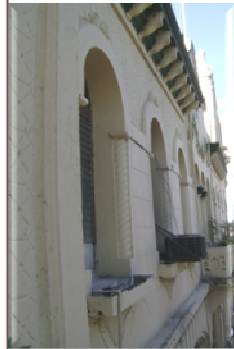

Fig. 20. Vanos coronados con arcos de medio punto.

Estos vanos descritos anteriormente son utilizados tanto para iluminación como para ventilación y los materiales originales han sido sustituidos por celosía de vidrio en dos cuerpos, coronados por vidrio fijo divididos por molduras que se extienden radialmente hacia el arco de medio punto.

La identificación del acceso principal se presenta por tres arcos ubicados al centro; parte del apoyo de estos arcos son dos columnas con fuste de funículo y capitel corintio.

Otro de los elementos de interés que acompañan estos arcos son tres balcones intercalados por tres vanos, estos balcones en voladizo, de planta rectangular. Y se encuentra apoyada (el balcón del centro) sobre cuatro ménsulas molduradas en forma de cima recta, los balcones que se ubican en los extremos se apoyan sobre dos ménsulas de igual característica que los ya descritos, al centro de ellos se observa una bóveda de rincón de claustro invertida y empotrada al paramento apoyada esta sobre un pináculo; estos balcones presentan figuras geométricas de hexágonos y rectángulos (Ver Fig. 21) Sobre los arcos se desplaza una moldura que recorre horizontalmente todo el edificio, estas se apoyan sobre ménsulas espaciadas continuamente.



Fig. 19. Columnas

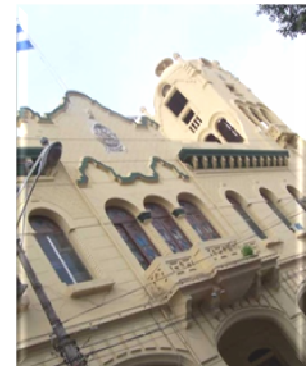

Fig. 21. Balcones intercalados



Fig. 22. Parapeto sostenido por contrafuertes



Fig. 24. Balcón en cantiléver

El acceso central principal remata con un parapeto en forma de triángulo moldurado utilizando la figura del círculo como corona y las cimas rectas en sus laterales; hacia el centro se ubica Escudo de la República de El Salvador. Este parapeto es sostenido por cuatro contrafuertes (Ver Fig. 22).

En la esquina del inmueble (2a av. nte. y 2a calle ote.) se alza verticalmente una torre sobre el segundo nivel (Ver fig. 23), tanto al costado norte como al costado poniente se observan tres vanos que rematan con arcos de medio punto, apoyado sobre dos columnas con fuste de funículo y capitel corintio; los bordea una moldura lisa, al centro en la parte inferior se extiende un balcón en cantiléver, que se apoya sobre dos ménsulas y bajo ellas un cuatrifolio que resalta por estar pintado de blanco y en bajo relieve; los balcones antes mencionados presentan figuras rectangulares y circulares en bajo

relieve (Ver Fig. 24). Sobre estos tres vanos (que se ubican en la torre en mención) se encuentra un vano rectangular con jambas en relieve y bajo el se ubican tres balaustradas; el paramento se alza adoptando las mismas características del parapeto que se eleva en la fachada norte. En cada esquina de la torre se erigen cuatro pináculos con fuste y capitel circular. Hacia el centro emerge una bóveda de forma arqueada que cubre el techo de la torre, coronada por un lucernario. Al costado norte y oriente de la torre se ubica un reloj.

El paramento en el segundo nivel se presenta achurado por la representación de ladrillos de bloque. Hacia el extremo izquierdo de la fachada norte, se ubica otra torre de menor ornamentación y altura que la antes descrita (Ver Fig. 25) esta emerge sobre la losa del segundo nivel y se presenta por medio de una figura octogonal, con cuatro vanos intercalados coronados con arcos escarzanos y cuatro contrafuertes también intercalados sobre la torre; estos contrafuertes van acompañados por las figuras geométricas de la curva, el rectángulo y están coronados por una voluta.

Dos molduras se desplazan horizontalmente y de forma colgante en la parte superior de los vanos, una de ellas se desplaza a manera de triángulos utilizando las líneas curvas y la otra se desplaza utilizando la forma de cima recta. Finalmente el techo esta cubierto por una bóveda de ocho aristas y de forma piramidal. Esta torre es utilizada como campanario.

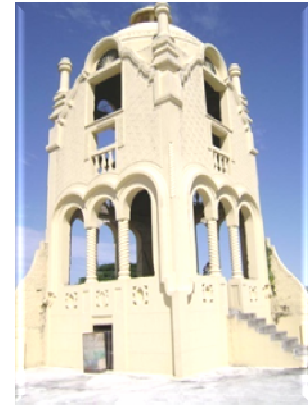

Fig. 23. Torre en la esquina de la 2ª A avenida Norte y 2ª calle oriente.



Fig. 25. Torre No. 2

### Descripción Interna de la Alcaldía Municipal de San Miguel.



Fig. 26. Vista del portal que da acceso al inmueble



Fig. 28. Balaustrada

superior dividido por radios de madera y vitrales, para dar el paso de la luz, todo el vano es bordeado por un par de molduras.

El ingreso al inmueble es por un portal compuesto por una fila de columnas que soportan una serie de arcos rebajados y moldurados (Ver Fig. 26), en la parte superior del techo se observan las vigas que forman marcos estructurales donde al interceptarse en las columnas lo hacen por medio de dos ménsulas ornamentadas con molduras de cima recta, el piso se presenta en forma de damero con colores gris y negro y alternas en forma de alfombra.

Cada ingreso al edificio conforma un vano compuesto (un vano recto y un vano coronado con arco rebajado) uno sobre otro y bordeado por molduras lisas.

Hacia el centro se encuentra el acceso principal el cual comunica a un corredor interno, este presenta columnas cuadradas que sostienen arcos rebajados donde una moldura los bordea perimetralmente. Al centro de este corredor se observa una escalera tipo imperial, estos escalones comunican con el segundo nivel (Ver Fig. 27).

Los pasamanos de esta escalera descansan sobre balaustradas con distintas dimensiones e intercaladas unas con otras erigiéndose sobre cada peldaño (Ver Fig. 28).

Las plantas del edificio son simétricas, el segundo nivel presenta un corredor con columnas de sección circular, tipo toscanos con pedestal y un capitel que funciona estructuralmente como imposta.

El corredor presenta una arcada cuyos arcos son moldurados con cimas rectas y coronados por una secante.

El corredor presenta una arcada cuyos arcos son moldurados con cimas rectas y coronados por una secante.

Los vanos del segundo nivel son rectangulares coronados con arcos rebajados, sus puertas son de madera entablada con paños de vidrio fijo de colores, llevando un montante de abanico en la parte superior dividido por radios de madera y vitrales, para dar el paso de la luz, todo el vano es bordeado por un par de molduras.



Fig. 27. Vista de las gradas tipo imperial.



Fig. 29. Vista de columnas del segundo nivel

Se observa en el remate de la pared y sobre los arcos del segundo nivel unos dentellones formados por pequeños bloques cúbicos que se disponen en fila como ornamentación, los espacios entre los bloques cúbicos se les conocen con el nombre de metatomos. Todos los espacios permiten el paso de la iluminación natural y la ventilación. Se observa en el entrepiso los marcos en alto relieve compuestos por vigas apoyadas en ménsulas ornamentadas con molduras de cima recta.

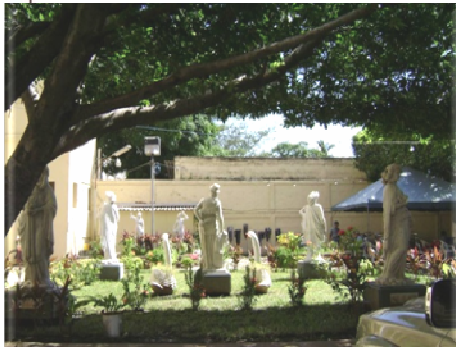

Fig. 31. Vista del Patio Central.

El segundo nivel posee una escalera tipo "u" que comunica a la azotea (Ver Fig. 30). Posee un patio posterior con una fuente al centro y jardinería diseñada con formas irregulares, las circulaciones presentan piso de cemento antideslizante.

La fuente ubicada al centro del jardín del patio central, presenta materiales de concreto y lámina, tiene un pedestal con base cuadrada cuyas aristas presentan un mascarón ornamentado con la cara de un león en alto relieve; en

el fuste de la fuente se muestran esculturas adosadas de cuatro niños en distintas posiciones, las demás piezas presentan ornamentaciones fitomórficas. Algunos vanos del edificio se coronan con molduras lisas en bajo relieve acompañados por persianas de madera con puertecillas menores a media altura a partir del piso terminado.



Fig. 30. Escalera que comunica a la azotea

EN EL TODO

## EVOCACIONES ESTILISTICAS

EXTERIOR

Eclético

INTERIOR

Eclético

ESPECIFICO

## EVOCACIONES ESTILISTICAS

EXTERIOR

- Entablamentos con cornisas simples y con denticulo.
- Cornisas y molduras corridas en la parte superior y a lo largo de la fachada
- Vanos enmarcados con jambas sobresalientes del paño general
- Usos de los ordenes jónico, corintio y mixto en columnas y capiteles
- Desarrollo de diversos planos en fachada
- Arquitrabes y cornisas curvadas
- Balcones salientes
- Columnas Salomónicas

INTERIOR

- Cornisas y molduras corridas en la parte superior.
- Herrería en barandales de balcón.
- Columnas adosadas

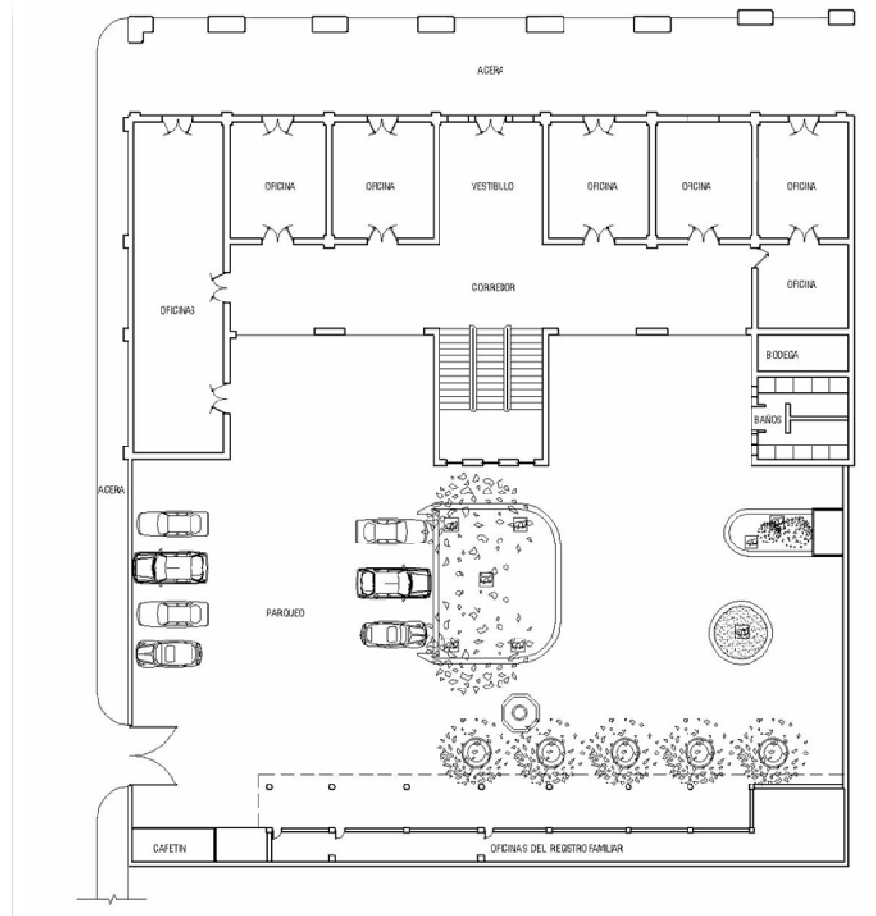

### PLANTA ARQUITECTONICA DEL PRIMER NIVEL

Fuente: CONCULTURA, Inventario de los Bienes Culturales Inmuebles (IBCI) del Centro Histórico de la Ciudad de San Miguel.

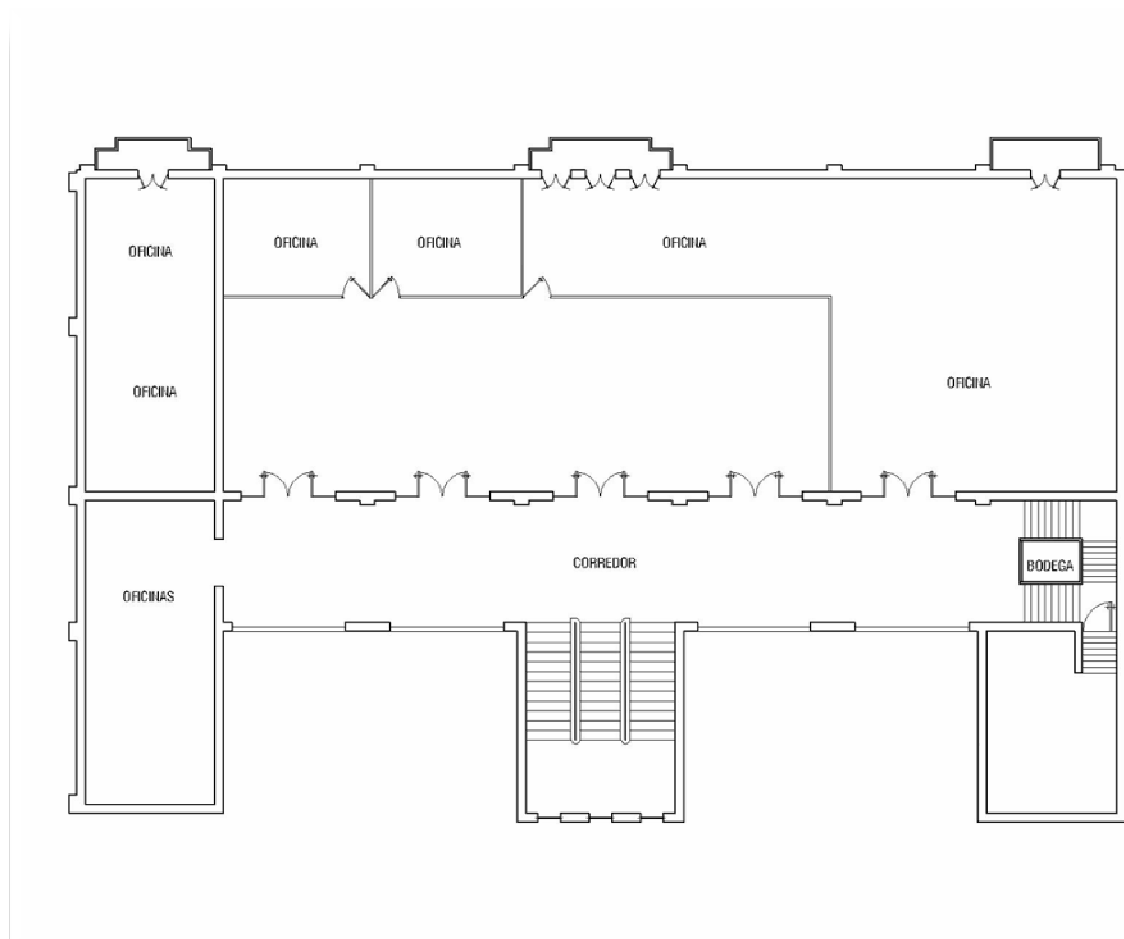

### PLANTA ARQUITECTONICA DEL SEGUNDO NIVEL

Fuente: CONCULTURA, Inventario de los Bienes Culturales Inmuebles (IBCI) del Centro Histórico de la Ciudad de San Miguel.

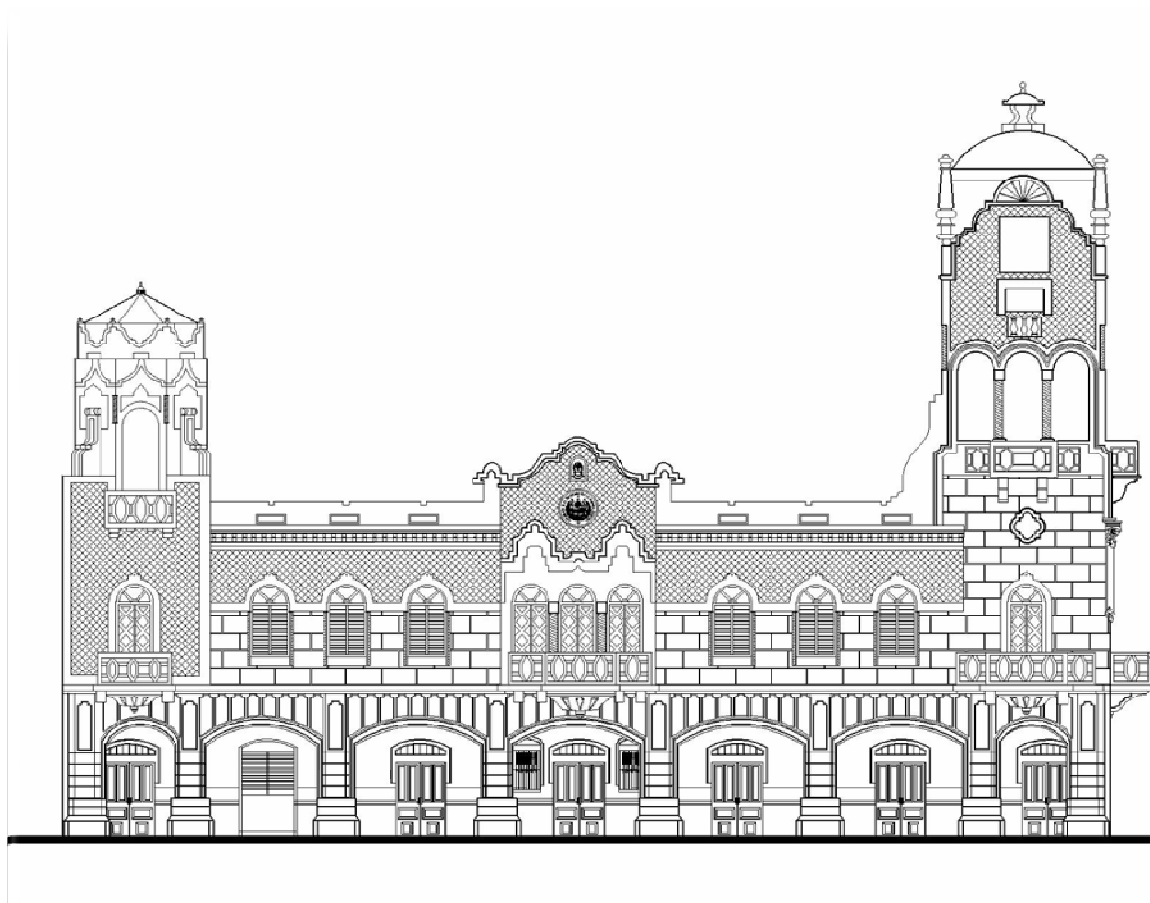

### FACHADAS NORTE

Fuente: CONCULTURA, Inventario de los Bienes Culturales Inmuebles (IBCI) del Centro Histórico de la Ciudad de San Miguel.





### FACHADA PONIENTE

Fuente: CONCULTURA, Inventario de los Bienes Culturales Inmuebles (IBCI) del Centro Histórico de la Ciudad de San Miguel.

### CUADRO DE ANALISIS FUNCIONAL DE LA ALCALDIA MUNICIPAL DE SAN MIGUEL

#### PORTAL



USUARIO			ACTIVIDADES	EFECTO		OBJETIVO	COMPROBACION
PUBLICO	PERSONAL ADMON.	PERSONAL MTO.		POSITIVO	NEGATIVO		
*			Caminar	Amplio, Cómodo, Fluido		Que el publico lo identifique rápidamente desde el exterior y que pueda ingresar a él fácilmente que sea lo suficientemente amplio para que la circulación sea fluida, y a la vez que pudiera albergar un número considerable de personas.	Los Portales constituirán el espacio adecuado, para generar un carácter público a los edificios y albergar eventos sociales importantes para la comunidad.
*			Conversar	Amplio	Interferencia con el ruido		
*	*		Eventos Informales	Visible	Interferencia con el ruido		

#### VESTIBULO



*			Entra y/o salir	Definido, Visible, Directo, Ordenado		Este espacio funcionará como un vestíbulo donde se distribuirán las personas a los diferentes estancias de la Alcaldía Municipal; en él, se tienen que visualizar los accesos a las diferentes zonas.	El vestíbulo tiene la función de preparar la entrada del usuario del edificio, de tal forma que se organice el desplazamiento de éste.
*	*		Información	Inmediato, Amplio,			

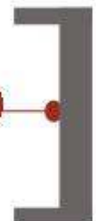

### CUADRO DE ANALISIS FUNCIONAL DE LA ALCALDIA MUNICIPAL DE SAN MIGUEL

#### AREAS ADMON. PUBLICAS



USUARIO			ACTIVIDADES	EFECTO		OBJETIVO	COMPROBACION
PUBLICO	PERSONAL ADMON.	PERSONAL MTO.		POSITIVO	NEGATIVO		
*			Caminar	Amplio, Cómodo, Fluido		Que el publico lo identifique rápidamente desde el exterior y que pueda ingresar a él fácilmente que sea lo suficientemente amplio para que la circulación y los trámites se efectúen de forma fluida.	La independencia de las áreas constituye la herramienta utilizada para agilizar los trámites.
*			Efectuar Trámites	Independencia de las áreas	Reducido		
*	*	*	Espers	Al aire libre	Deficiencia de mobiliario		

#### AREAS ADMON. PRIVADA



+-	*	*	Entra y/o salir	Definido, Ordenado		En esta área desarrollan sus actividades el Alcalde Municipal y su Consejo Municipal.	El área esta restringida para lograr la privacidad y facilitar los trámites para la zona pública.
	*		Laborary Reuniones	Amplio, Confortable, Equipado			

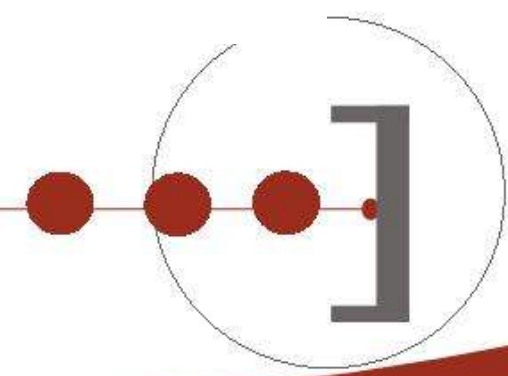

## ● SISTEMA CONSTRUCTIVO Y MATERIALES

**SISTEMA CONSTRUCTIVO**

- **CIMENTACIONES:** Sistema de Mixto y Concreto Reforzado.
- **PISOS:** Recubrimiento de ladrillo de cemento.
- **PAREDES Y TAPIAL:** Sistema mixto; repellado, afinado y pintado.

**MATERIALES**

- Ladrillo de barro cocido tipo tabique
- Argamasa
- Concreto , rigidizándolo con una estructura de hierro
- Ladrillo de cemento en todas las áreas del edificio
- Ladrillo de barro cocido y Concreto Armado.



## SISTEMA CONSTRUCTIVO Y MATERIALES

## SISTEMA CONSTRUCTIVO

- **COLUMNAS:** Concreto Reforzado
- **TECHOS:** Concreto reforzado
- **VIGAS:** Concreto reforzado

## MATERIALES

- Hierro y concreto: aglutinante hecho de cemento, agua e incluso grava.
- Hierro y concreto.
- Hierro y Concreto





TEATRO NACIONAL  
"FRANCISCO GAVIDIA"



## INTRODUCCION

El Teatro Nacional "Francisco Gavidia", data del Siglo XX, más específicamente de la primera década de 1900, diseñado y construido por el Ing. Marcos A. Letona, muestra notorias coincidencias con el estilo arquitectónico de la Ópera de París, creada por Garnier, evidenciando el gusto por el Estilo Neobarroco, además de la evidencial corriente Neoclásica. Esta edificación que subsiste en el mismo emplazamiento desde entonces a la fecha, se le considera hoy un Bien Cultural y Monumento Declarado con el emblema de protección en caso de conflicto armado, según se establece en la Convención de la Haya de 1954 y ejecuta el Comité Interinstitucional de Derecho Internacional Humanitario de El Salvador (CIDIH-ES), UNESCO y CONCULTURA.

- **UBICACION DEL INMUEBLE**

La fachada principal del Teatro esta ubicada al Norte sobre la 2ª. Calle Oriente; la fachada Poniente tiene acceso directo con la 6ª. Avenida Norte y la fachada Oriente colinda con la Plaza Gerardo Barrios, integrada al mismo edificio y construida en el un tramo de la 6ª Avenida Norte, Al Sur presenta Acceso directo con la Calle Siramá.



Ubicación del Teatro  
Nacional Francisco Gavidia

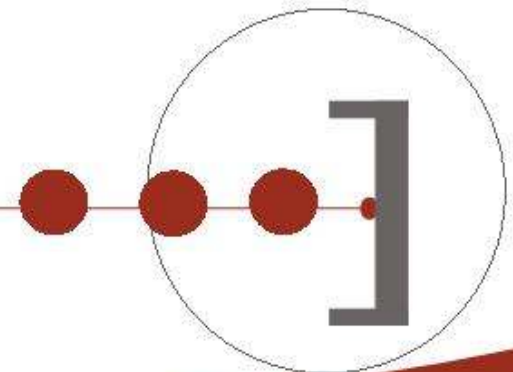

## CUADRO RESUMEN ORIGENES DEL INMUEBLE

## TEATRO NACIONAL "FRANCISCO GAVIDIA"

**1903.** Se inicia la construcción del edificio a cargo del ingeniero salvadoreño Marcos A. Letona.

**1909.** Fue inaugurado solemnemente el Teatro Nacional de San Miguel.

**26 de marzo de 1939.** El Teatro a partir de esa fecha lleva por nombre "Francisco Gavidia" en honor a Don Francisco Gavidia poeta, inminente literato, historiador y filósofo; quien junto a Rubén Darío se constituyeron precursores del movimiento modernista en la literatura.



### Descripción externa del Teatro Nacional "Francisco Gavidia"



Fig. 33. Área de bancas



Fig. 34. Ver columnas Jónicas

rectángulo rehundido, en posición vertical y curvado en cada vértice.

El vano que se ubica en el segundo nivel, presenta las mismas características que el del primer nivel con la diferencia que el balcón de herrería se encuentra a media altura, sobre el dintel se encuentra una moldura que combina la línea recta horizontal con un semicírculo ubicado en el centro, hacia los laterales de el se ubica una pilastra con un nicho incorporado el cual remata con un arco de medio punto, clave al centro y de base una peana moldurada que se apoya sobre un antepecho ornamentado con base rectangular.

Observando el conjunto, presenta en general una continuidad de diseño, pues sigue un patrón muy similar uno con otro en relación a la disposición y uso de los mismos detalles arquitectónicos.

Se encuentra un área vestibular abierta formada, por jardinerías, áreas de circulación y áreas de bancas (Ver fig. 33); estas bancas son de concreto y en sus extremos les acompaña un ornamento con forma de voluta que sobresale de ella. Este vestíbulo se extiende en el lateral poniente en menor dimensión, donde se muestran dos fuentes con base de cuadrifolio, la jardinería hace presencia en este costado y en los restantes.

El edificio se presenta de dos niveles, el primero presenta tres vanos ubicados al centro y dos al los extremos, los vanos ubicados al centro poseen las siguientes características: son vanos rectangulares que rematan con arcos

de medio punto llevando como clave un mascarón, el cual distribuye en sus extremos molduras rehundidas que bordean todo el vano; las puertas del primer nivel son de doble hoja de madera entablarada, se presentan en ellas tres cuarterones; el cuartero superior se observa de mayor altura que los otros, se presenta una moldura que bordea en dos jambas y estas a su vez en una peana moldurada, el dintel del vano sirve de descanso a un frontón triangular con corriente neoclásica (Ver fig. 34); la función de estos vanos es para la ventilación e iluminación, sus materiales son el vidrio fijo polarizado y la manguetería de aluminio antepechado por balcón de herrería rectilínea combinado con dibujo en la parte superior, central e inferior de el, le acompañan además refuerzos horizontales; hacia los laterales posee dos pilastras de orden corintio y pedestal (Ver fig. 35), donde el pedestal presenta un



Fig. 32 Vista Exterior. Teatro Nacional "Francisco Gavidia".

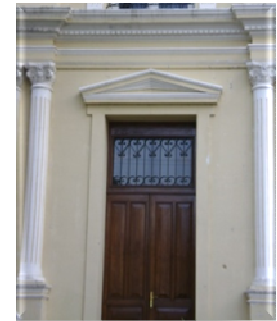

Fig. 35. Puerta de fachada principal

Las fachadas, oriente y poniente se encuentran adornadas en la parte superior por unas guirnaldas que recorren horizontalmente todo el edificio y en la parte inferior un almohadillado que recorre horizontalmente solo las fachadas en mención y la sur (Ver fig. 36).



Fig. 36. Detalles vistos en las fachadas Oriente y Poniente.



Fig. 40. Almohadillado.

Todo el edificio remata con paredes de parapeto y las fachadas norte, oriente y sur los bordea una verja donde se intercalan barandillas delgadas y lisas de hierro con refuerzos verticales de concreto.

La jardinería ubicada en el costado sur se encuentra abundantemente arbolada. Y la fachada sur presenta el acceso principal por medio de gradas con pasamano cuya herrería es rectilínea (Ver Fig. 37) superior de el se observa las formas espirales y curvas.

Todos los vanos que se ubican en el primer nivel presentan balcones rectilíneos con refuerzos horizontales, dinteles apoyados sobre jambas y estas a su vez descansan sobre peanas, el dintel se corona con un frontón triangular de corriente neoclásica (Ver fig. 35).

El vano de ingreso de esta fachada (sur) resalta por su forma rectangular con remate de arco de medio punto moldurado todo alrededor, las puertas que posee son de doble hoja entablarada (Ver fig. 37). El área vestibular secundaria que se ubica al poniente del edificio presenta un mobiliario de bancas, jardinería, luminarias, dos fuentes y un busto de Gerardo Barrios en el que se lee " Gerardo Barrios el mas grande, 29 de agosto, 1865- 1965". (Ver fig. 39)

El acceso principal se identifica por el vano central, pues este lleva como ornamento en la parte superior unas figuras moldeadas con el mismo material, de la pared en relieve representando, a dos ángeles en posición inclinada tocando trompetas y de pie sobre una circunferencia (Ver fig. 38). Además hacia los extremos de este vano se le ubican dos pilastras de orden corintio, con pedestal, estrías en el fuste, mascarones y hojas de acanto en el capitel. Los accesos que se ubican en los extremos del primer nivel y sobre la fachada principal se encuentran coronados por frontones y en los laterales dos pilastras con similares características que las ya descritas en el acceso principal y adosadas; continuo a ellas se desplaza un almohadillado verticalmente hasta la parte superior del segundo nivel (Ver fig. 40). El segundo nivel (fachada ppal.) Presenta, cinco vanos rectangulares intercalados por seis pilastras, con nichos incorporados; estos nichos presentan una moldura con figuras fitomórficas incorporadas en la parte inferior de ellos.

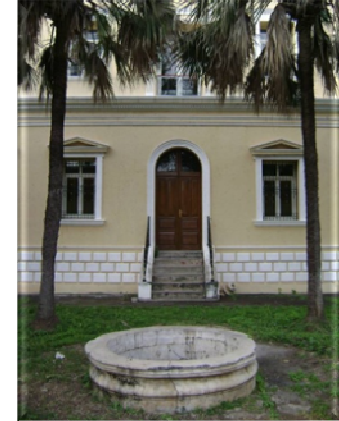

Fig. 37. Vista del acceso Principal de la Fachada Sur.



Fig. 39. Vista exterior Lateral. Teatro Nacional "Francisco Gavidia". Levantamiento Fotográfico.



Fig. 41. Vista exterior Lateral.  
Teatro Nacional

Las puertas del segundo nivel son de doble hoja de vidrio fijo polarizado con manguetería de aluminio ( Ver fig. 42) y hacia los extremos de ellos a manera de jambas, se enmarcan dos pilastras con estrías, las cuales sostiene un astrágalo horizontal, en el caso del vano central además de estas características, sobre el astrágalo se apoyan unas molduras horizontales divididas por una clave lisa; estas a su vez se coronan por un frontón, formado por molduras anchas que se desplaza inclinadamente hasta rematarse con una espiral.

En el caso de los otros vanos, se coronan sobre una moldura horizontal, donde al centro utiliza el semicírculo y al centro un mascarón; apoyados estos sobre un astrágalo.

Los vanos del segundo nivel presentan un balcón cuya herrería utiliza de base las formas espirales, rectas y



Fig. 42. Ventanales con  
vidrio fijo polarizado

curvas. Todos los balcones se apoyan en una moldura a manera de peana, apoyada sobre una línea continua de denticulos a lo largo de todo el edificio. Todo el paramento remata con un parapeto adornado con pilastras, molduras horizontales y bajo las molduras horizontales se muestran unas guirnaldas que decoran horizontalmente la parte superior del edificio.

El techo se observa a cuatro aguas y en los extremos de la fachada horizontal se erigen dos torres con forma piramidal que rematan con una bóveda de menor dimensión que el cuerpo de la torre, es una bóveda en rincón de claustro hecha de lamina liza, donde al centro emerge una antena (Ver Fig. 43).

Los laterales del edificio (fachada poniente y fachada oriente) son simétricos, se observan ocho vanos al centro y cuatro ubicados a los extremos; los vanos del centro rematan con arcos rebajados bordados por un almohadillado, son utilizados para la ventilación e iluminación, los materiales utilizados en ellos son: ventanería de vidrio fijo polarizado con manguetería de aluminio.



Fig. 43 Torres

#### **Descripción interna del Teatro Nacional "Francisco Gavidia".**

El Teatro, está constituido por un conjunto de espacios externos e internos que funcionalmente lo catalogan como tal, y que con su secuencial descripción hace notar su forma, percepción, etc. Y permite obtener una imagen de lo que es y cómo es.

Presenta planta rectangular, el acceso principal al edificio es al costado norte, al ingresar se observa un área vestibular o gran foyer, que distribuye al área de butacas y hacia los extremos conecta con el segundo nivel por medio de escalones con pasamanos de madera, estos pasamanos poseen balaustradas talladas en madera.



Fig. 44. Vista interior del Primer Nivel Teatro Nacional "Francisco Gavidia".

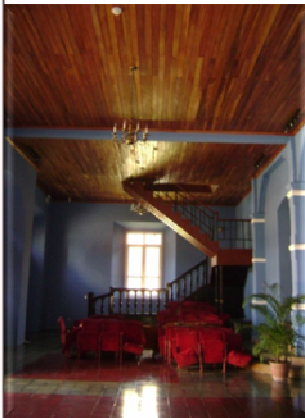

Fig. 45 .Vista del vestíbulo interior Gavidia"

El área de butacas se encuentra dividida topográficamente en dos niveles que se desplazan inclinadamente en descenso hacia el escenario. Estos niveles poseen una diferencia topográfica de 1.50 mts. Aproximadamente el primer nivel topográfico se encuentra en el centro diseñado circularmente y el segundo nivel lo ocupa un espacio que se eleva bordeando la circunferencia del primer nivel. Al subir por las escaleras que se ubican en los extremos, se llega a un vestíbulo con entrapiso de madera que conecta hacia un mezanine de madera en desniveles con vista hacia el escenario, su estructura es de madera.

En los laterales del área de butacas se ubican los servicios sanitarios, hacia el costado poniente el de varones y hacia el costado oriente el de mujeres; el área de butacas se relaciona directamente con el escenario todo el cuarterón y en las esquinas superiores se presenta en forma de acodo.

Hacia el centro se extiende una herrería utilizando la línea recta y la curva, las cuales se combinan entre ellas expresando formas de corazones, espirales y figuras fitomórficas; el cuarterón medianero posee un tablero de madera rectangular rehundido y el cuarterón inferior presenta un tablero en alto relieve con punta de diamante.

En los laterales del escenario se ubica el área de camerinos y bodegas. El vestíbulo del segundo nivel presenta cinco balcones dirigidos al norte y uno con dirección al oriente y poniente.

Las puertas de los vanos del interior se observan de madera entablada de doble hoja. Con vanos rectangulares que rematan con arco de medio punto, hacia el centro del arco, se observa una herrería talladas con formas espirales.

Los cuarterones superiores de las puertas presentan cuatro rectángulos en relieve y en posición vertical; y el cuarterón inferior presenta los mismos rectángulos pero en posición horizontal.

Cada vano de ingreso del área vestibular se encuentran estructuralmente ubicados en un derrame del paramento intercalados por una pilastra de base cuadrada, con capitel, ornamentadas por molduras horizontales espaciadas; en la parte superior de estas pilastras parte una moldura que se desplaza continuamente entre cada pilastra, persiguiendo la forma de un arco de medio punto.

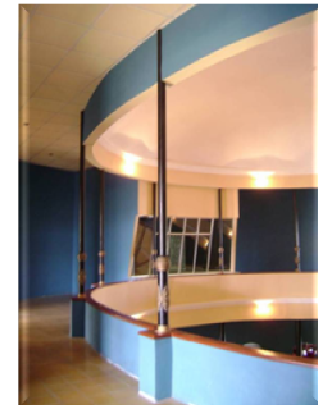

Fig. 46 .Vista interior del Segundo Nivel del Teatro Nacional "Francisco Gavidia"

En la parte inferior de los vanos anteriores se observan graderías con formas arqueadas.



Fig. 47. Vista interior del Escenario en el Teatro Nacional "Francisco Gavidia".

Se observa cielo falso construido con tablas ensambladas a ranura y lengüeta cuyas juntas son lisas, pintado con color café y barnizado.

Se muestra en el paramento interno hacia los costados oriente y poniente una serie de derrames alrededor de los vanos utilizados para ventilar e iluminar intercalados por pilastras con forro de madera machihembrada.

Todas las divisiones a excepción del espacio vestibular son de madera a media altura con referencia al edificio.

El ingreso al escenario es por dos graderías que se ubican hacia los extremos; la tarima se adorna con cuatro guirnaldas que resaltan por el color dorado.

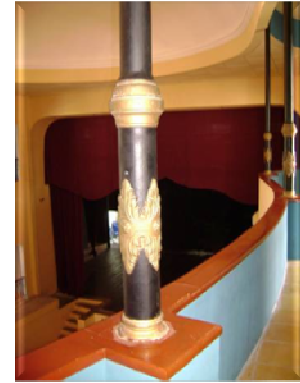

Fig. 48. Ornamento colocado en columna de madera

## CUADRO RESUMEN DE LAS INFLUENCIAS ESTILO-ARQUITECTONICAS

EN EL TODO

## EVOCACIONES ESTILISTICAS

## EXTERIOR

Neoclásico con detalles  
Neobarrocos

## INTERIOR

Neoclásico  
(En las áreas no  
intervenidas).

## ESPECIFICO

## EXTERIOR

- Metopas y triglifos en todo el entablamento del inmueble.
- Grecas en el friso del primer nivel.
- Decoración con guirnaldas vegetales en las cuatro fachadas y particularmente en el acceso principal.
- Frontones triangulares en los tramos extremos de las fachadas

## INTERIOR

- Uso de mascarones, guirnaldas, gajos, etc. para ornamentar las fachadas y el interior.

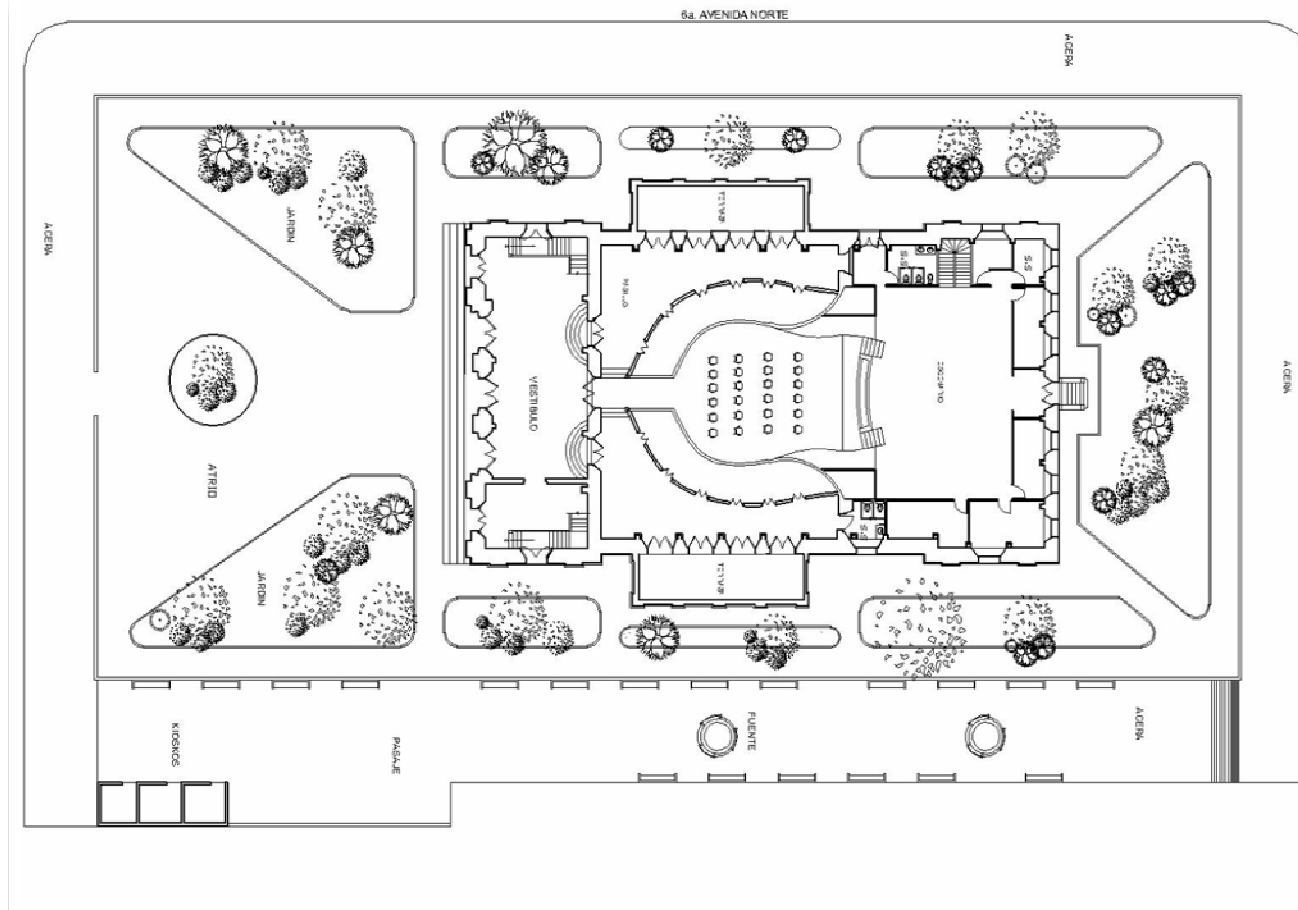

### PLANTA ARQUITECTONICA DEL PRIMER NIVEL

Fuente: CONCULTURA, Inventario de los Bienes Culturales Inmuebles (IBCI) del Centro Histórico de la Ciudad de San Miguel.

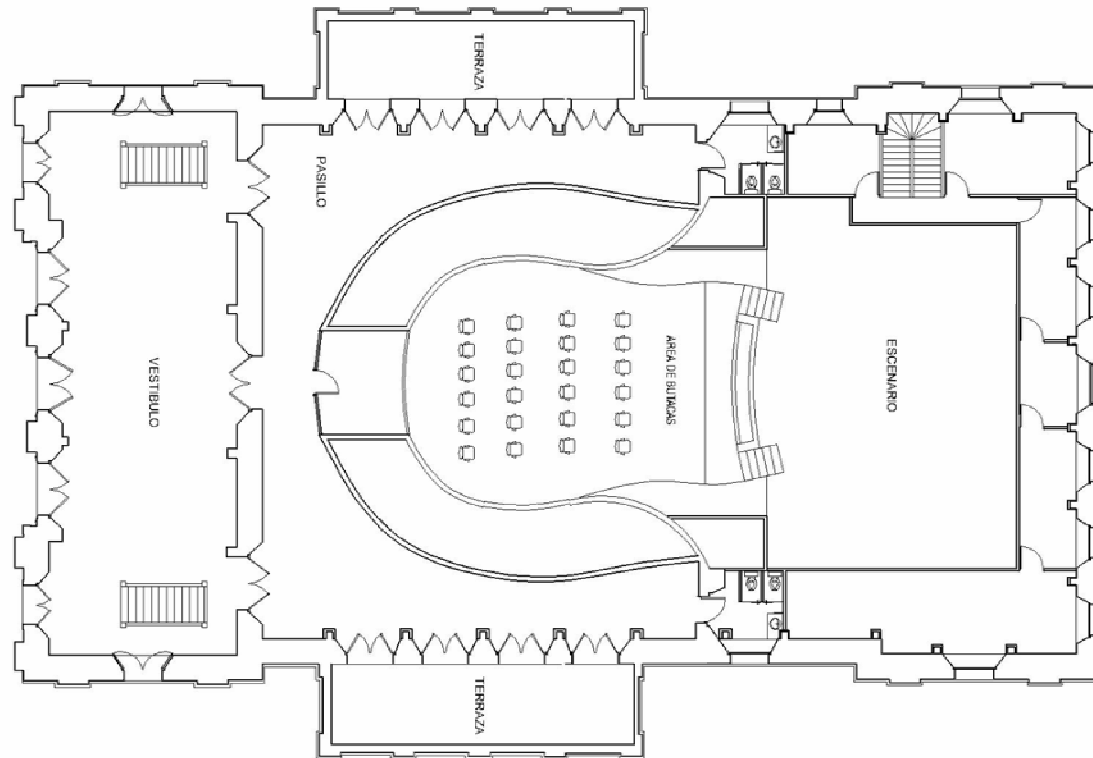

### PLANTA ARQUITECTONICA DEL SEGUNDO NIVEL

Fuente: CONCULTURA, Inventario de los Bienes Culturales Inmuebles (IBCI) del Centro Histórico de la Ciudad de San Miguel.





### FACHADAS NORTE Y ORIENTE

Fuente: CONCULTURA, Inventario de los Bienes Culturales Inmuebles (IBCI) del Centro Histórico de la Ciudad de San Miguel.

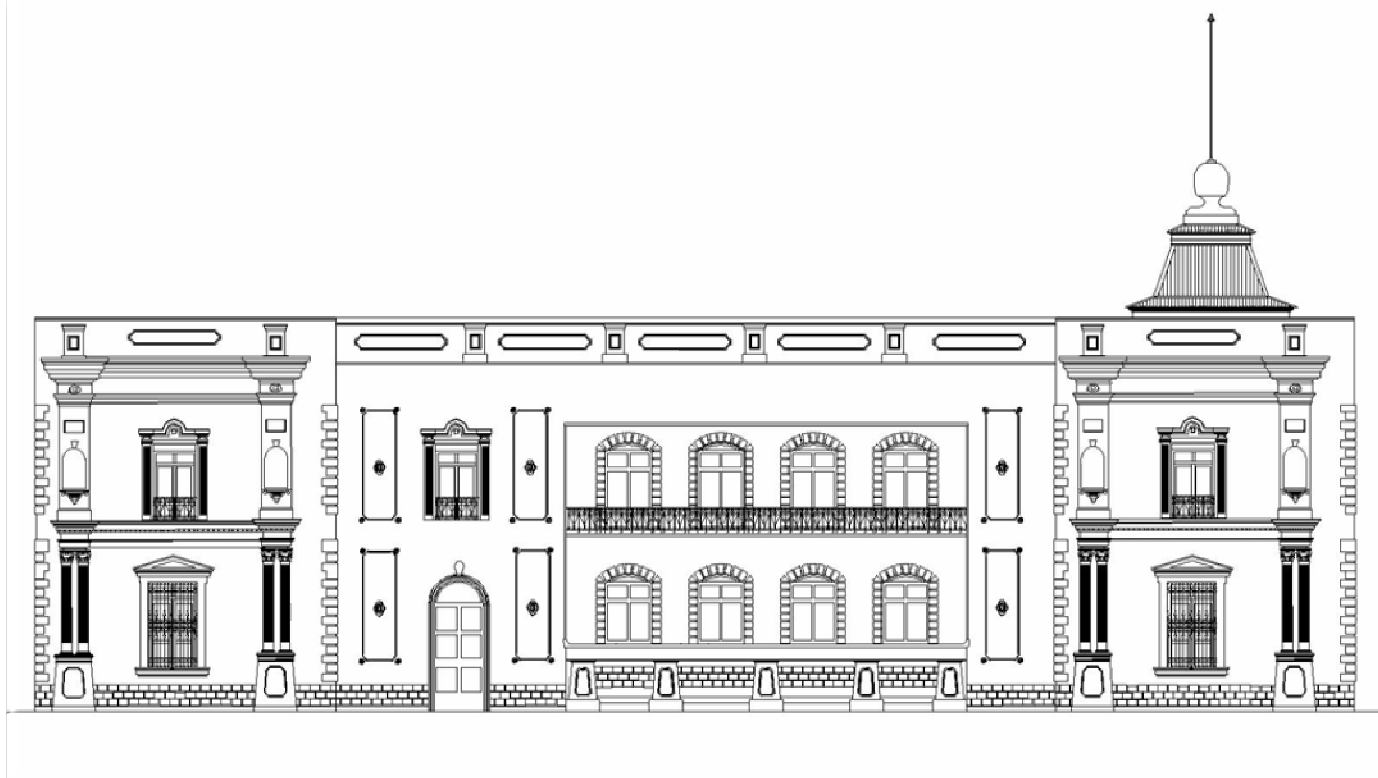

### FACHADAS ORIENTE Y PONIENTE

Fuente: CONCULTURA, Inventario de los Bienes Culturales Inmuebles (IBCI) del Centro Histórico de la Ciudad de San Miguel.

### CUADRO DE ANALISIS FUNCIONAL DEL TEATRO NACIONAL "FRANCISCO GAVIDIA"

VESTIBULO	USUARIO			ACTIVIDADES	EFECTO		OBJETIVO	COMPROBACION
	PUBLICO	ACTORES	PERSONAL		POSITIVO	NEGATIVO		
	*			Entrar y/o salir	Amplio, Visible, Accesible, Directo, Definido		<p>Que el usuario lo identifique rápidamente desde el exterior y que pueda ingresar a él fácilmente; ser lo suficientemente amplio para que la circulación sea fluida, y a la vez que pueda albergar un número considerable de personas. Abierto para que el espectador que se encuentre en el exterior se sienta invitado a entrar a participar en los eventos, que allí se relajarán.</p> <p>Todo teatro posee un amplio salón que sirve como vestíbulo para acoger a público en su ingreso, receso y salida, así como para montaje de exposiciones y otros.</p>	
	*	*		Caminar	Amplio, Cómodo, Fluido,			
	*	*		Conversar y Descansar	Amplio	Ausencia de Mobiliario		
SALON								
	*			Sentarse	Amplio, Definido, Directo, Ordenado	Ausencia de mobiliario	<p>En este espacio el público deberá observar con total claridad los eventos que se desarrollan en el escenario</p> <p>El área de butacas principal es uno de los elementos básicos de un Teatro para albergar a los espectadores.</p>	
	*			Caminar	Inmediato, Amplio, Escala humana			

## CUADRO DE ANALISIS FUNCIONAL DEL TEATRO NACIONAL "FRANCISCO GAVIDIA"

BUTACAS  
LATERALES

USUARIO			ACTIVIDADES	EFECTO		OBJETIVO	COMPROBACION
PUBLICO	ACTORES	PERSONAL		POSITIVO	NEGATIVO		
*			Sentarse	Amplio, Accesible, Definido.		El espacio tiene como objetivo de crear una sensación de envolvimiento; situando la atención en el escenario.	El área de butacas laterales otra opción para acoger al público.
*			Caminar	Amplio, Fluido, Definido			

## PALCOS



*			Sentarse	Amplio, Accesible, Definido.		En este espacio el público deberá observar con total claridad y confort los eventos que se desarrollan en el escenario	Son otro elemento fundamental para albergar al público particular.
*			Caminar	Amplio, Cómodo, Fluido, Definido			

## ESCENARIO



	*	*	Actuar	Definido, Visible, Directo, Ordenado		Ser el centro de atención visual del Teatro; pues en esta área es donde se llevaran cabo las distintas actividades.	Es el espacio con mayor importancia dentro del recinto, pues en él se lleva a cabo la función para la que fue erigido.
	*	*	Caminar	Amplio, Fluidez			

## ● SISTEMA CONSTRUCTIVO Y MATERIALES

## SISTEMA CONSTRUCTIVO

- **CIMENTACIONES:** Sistema de Concreto Armado.
- **PISOS:** Recubrimiento de ladrillo de cemento y madera.
- **PAREDES Y TAPIAL:** Sistema mixto; repellado, afinado y pintado.

## MATERIALES

- Concreto con acero de refuerzo
- Ladrillo de cemento
- Madera en área vestibular en 2° nivel
- Ladrillo de barro cocido y Concreto Armado.
- Divisiones de tablaroca en el interior

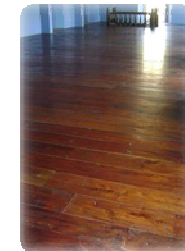

## ● SISTEMA CONSTRUCTIVO Y MATERIALES

## SISTEMA CONSTRUCTIVO

- **COLUMNAS:** Concreto Armado y Sistema mixto
- **TECHOS:** Estructura de madera, cubierta de lámina
- **VIGAS:** Sistema Concreto Armado.

## MATERIALES

- Hierro y concreto: aglutinante hecho de cemento, agua e incluso grava.
- Ladrillo tipo tabique
- Madera en estructura
- Madera en cielo falso
- Lámina ondulada metálica
- Lamina de asbesto cemento
- Concreto y hierro.





IGLESIA Y CONVENTO  
SAN FRANCISCO



### INTRODUCCION

El actual Templo San Francisco data del S. XVI, más específicamente de la última década de 1500, por lo que se le cataloga como un Templo colonial. El Templo construido en los inicios de la ciudad; ha tenido protagonismo en la presencia de los ciudadanos, pues supo suplir los oficios que una Catedral celebra; ya que mientras esta última era construida; sirvió exclusivamente para las funciones de la Catedral.

- **UBICACION DEL INMUEBLE**

La Fachada Principal del la Catedral Basílica esta ubicada sobre la 4ª. Avenida Norte; al Norte se ubica la 4ª. Calle Poniente; la Fachada Posterior se ubica al Este sobre la 6ª. Avenida Norte; mientras que al Sur se ubica la 2ª. Calle Poniente.



Ubicación del Templo San Francisco



## CUADRO RESUMEN DE ORIGENES DEL INMUEBLE

## TEMPLO SAN FRANCISCO

**12/mayo/1586.** Según Jorge Lardé y Larín, un voraz incendio destruye toda la Ciudad de San Miguel, dejando hecho ceniza el Templo.

**1683-1829.** No se obtuvo información relacionadas a estas edificaciones, por lo que no se presentan datos acaecidos durante este período.

**1829.** El General Francisco Morazán les quita todas las propiedades y archivos a la Iglesia y las dona a la municipalidad.

**1870.** Según informe elaborado por el padre Santiago Orellana para el Obispo de San Salvador, una parroquia con 38 curas.

**1872.** Se realizó la segunda exclaustación, dictada por el presidente Justo Rufino Barrios. Todos los archivos parroquiales pasaron nuevamente a manos de la alcaldía.

**1875.** La alcaldía municipal de San Miguel se incendió y se perdieron los archivos parroquiales y civiles que esta guardaba.

**1891.** El Templo estaban en manos de la alcaldía, pero para el año de 1894 se inicia la toma de posesión.

**1903.** Según Joaquín Cárdenas, un rayo fulmina la cúpula del Templo, originando un incendio en el camarín donde se encontraba la imagen de la Reina de la Paz, quemando sus vestiduras más no la imagen.

**1914.** Al erigirse la diócesis de San Miguel, el Obispo Juan Antonio Dueñas y Argumedo decreta: "La Iglesia de San Francisco, mientras terminan la construcción del edificio destinado a Catedral, servirá en lo sucesivo, exclusivamente para los oficios divinos y sagradas funciones de Santa Iglesia Catedral.

**1975.** Año en que los Franciscanos se trasladan para el Oratorio San José, perdiendo el título de Parroquia quedando como santuario.

**1997.** Monseñor Tobar Astorga, declara nuevamente Parroquia al Templo San Francisco.

### Descripción externa del Templo San Francisco

La Arquitectura Colonial cuenta entre sus más notables sobrevivientes a la Iglesia San Francisco, por sus rasgos pertinentes obedece al estilo propio de la época, lo que es palpable en su fachada de retablo de corte Barroco.

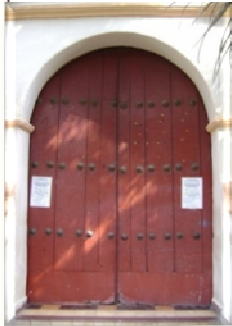

Fig. 50. Puerta Principal del Templo.

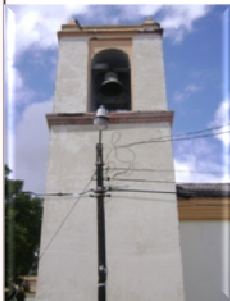

Fig. 52. Vista de la Torre que lleva el campanario,

La Fachada Principal de la Iglesia esta compuesta por tres cuerpos verticales bien definidos y enmarcados, el Acceso Principal hacia el inmueble se efectúa cruzando el atrio frontal hacia una puerta elaborada en madera dispuesta en cuatro hojas de una pieza (Ver fig. 50), el vano es de Arco de medio punto constituyendo así el primer cuerpo enarcado por cuatro columnas de sección semi-circular, estas columnas son de orden toscano sobre estas se apoyan otras cuatro pilastras de idénticas características que separan y enmarcan el segundo cuerpo. Solamente se identifica un vano de forma octogonal: una ventana tipo óculo que se ubica sobre el acceso

principal (Ver. Fig. 51) La fachada es complementada por dos columnas más con remates y figuras mixtilíneas como roleos y volutas o simplemente simas rectas y reversas. Cada separación entre los cuerpos es terminada con molduras corridas desde capitel a capitel.

En los extremos de la Fachada Principal sendas torres correspondientes a los campanarios, los cuales dan el carácter y la volumetría al inmueble. Las torres presentan cuatro vanos de arco de medio punto cada uno, orientado a cada punto cardinal y el techo conformado por una bóveda (Ver fig. 52).

La Fachada Lateral esta compuesta por paredes aplanadas y construidas en adobe, zócalo o nivel de desplante abultado, contrafuertes y elementos decorativos como pináculos, simas.

Hacia la fachada norte, la composición es complementaria presentando dos niveles o dos cuerpos horizontales con una serie de puertas y ventanas de vano recto, marcos de vanos abultados sin molduración, paredes construidas en adobe y elementos decorativos en ladrillo de barro. La fachada es rematada por copones y pináculos.



Fig. 49. Fachada Principal Sur.



Fig. 51. Óculo y la Cruz de David



Fig. 53. Vista de la Cúpula



Fig. 55. Atrio

El techo presenta disposiciones múltiples tejas de barro soportadas por un tramado de vidas de madera, laminas de asbesto cemento y en el centro de la planta sobre el Altar Mayor un domo construido en cal y canto (Ver fig. 53).

#### Descripción interna del Templo San Francisco.

El inmueble presenta planta arquitectónica rectangular, muestra toda la composición básica de las iglesias pos coloniales o tradicional construidas en El Salvador. Cuenta con dos accesos hacia el interior; el principal se ubica frente a la de la Fachada Sur, rodeado por un Atrio de proporciones reducidas con respecto a la monumentalidad o escala del inmueble: el segundo acceso se ubica en la Fachada Oriente, directamente desde la acera salvando por tres gradas (Ver Fig. 55).

Hacia el interior la distribución espacial es la siguiente; tres naves distribuidas en dos laterales y una principal, ambas enmarcadas por columnas de sección circular, de fuste de madera, basa de piedra y rematadas con arcos Rebajados entre columna y columna en forma lineal en un solo sentido (Ver fig.56 y 60) .

El piso de toda la planta arquitectónica esta compuesta por ladrillo de cemento.

El cielo falso de las naves de las naves es completamente elaborada en madera entablarada y la forma es una especie de pirámide truncada invertida, los tableros que se forman a lo largo de la naves están decoradas con rosas talladas y pintadas que contrasta con el

color del resto del cielo (Ver fig. 58).

En las paredes laterales del inmueble y específicamente de las naves laterales, presentan una serie de altares menores con muestras iconográficas que data de por lo menos doscientos años de antigüedad.



Fig. 54. Vista de la Cúpula y Contra fuerte.



Fig. 56. Columna del interior del Templo

Al acceder al inmueble en el extremo izquierdo de la planta, se ubica el acceso hacia el coro y la torre del campanario; el coro es un mezzanini de madera compuesto por tablas y soportado por columnas de madera, formando espacios abiertos hacia el Altar Mayor. Este es el Punto Focal de toda la planta. Presenta como remate del techo una cúpula.



Fig. 57. Vista hacia el interior del Templo desde el Atrio

El altar esta rodeado por una serie de arcos de medio punto. Es valido mencionar que el retablo del Altar Mayor presenta parcialmente motivos fitomórfos y elementos iconográficos en alto relieve en la parte interior.

La composición aunque sencilla no cae en la simplicidad; que el nivel de detalles y acabados.

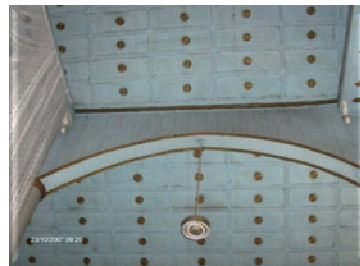

Fig. 58. Vista del cielo falso.

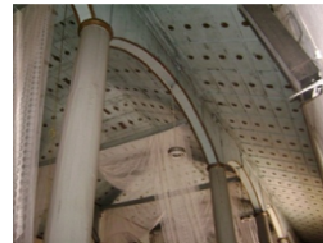

Fig. 60. Arco rebajado



Fig. 59. Vista Altar Mayor

## CUADRO RESUMEN DE LAS INFLUENCIAS ESTILO-ARQUITECTONICAS

EN EL TODO

## EVOCACIONES ESTILISTICAS

## EXTERIOR

- Románico

## INTERIOR

- Románico
- Gótico

ESPECIFICO

## EXTERIOR

- Posee puertas monumentales ornamentadas mediante sucesivas arquivoltas abocinadas
- Tiene una pareja de torres- campanario pareadas flanqueando la fachada
- Las torres ostentan de varios pisos con 6 vanos que rematan con arcos.

## INTERIOR

- Planta Basilical
- La Catedral esta dividida en tres naves longitudinales.
- La bóveda de medio cañón es la utilizada para cubrir la Nave principal.
- Vitrales que figuran motivos Religiosos

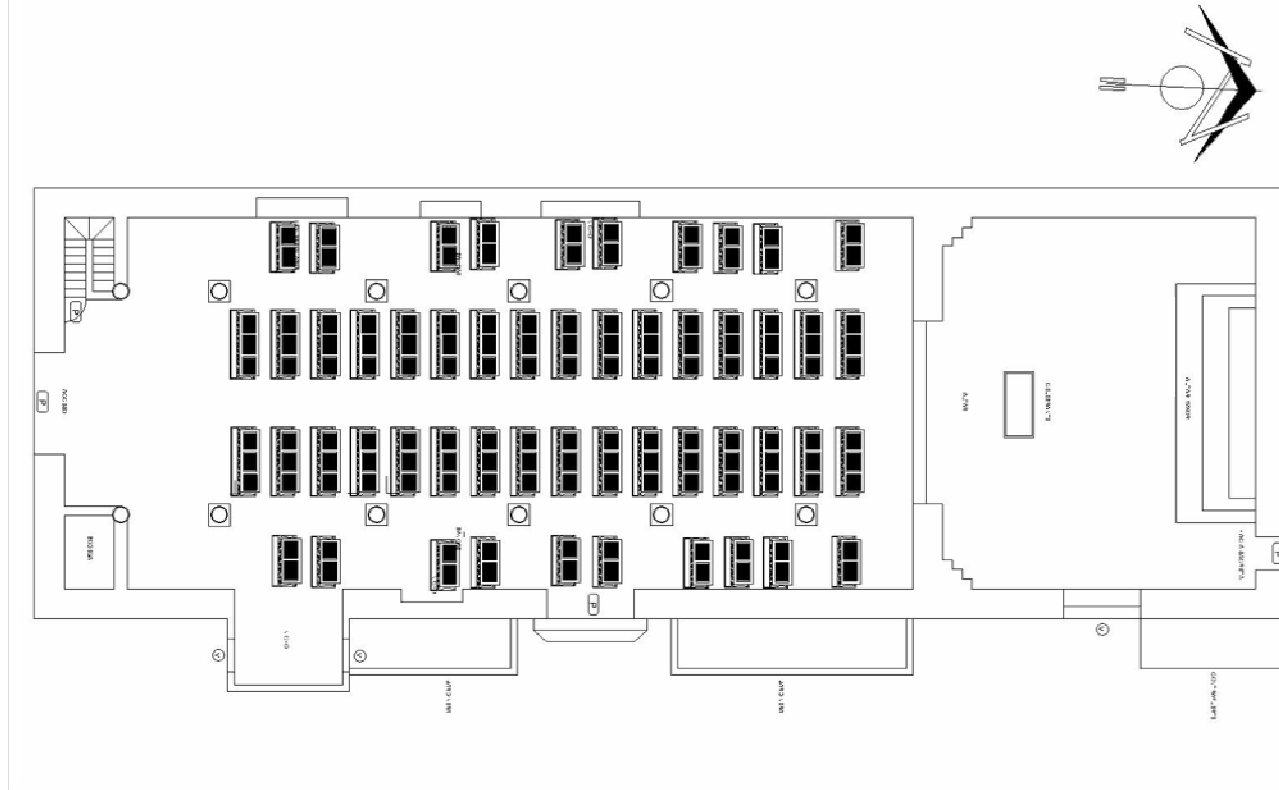

### PLANTA ARQUITECTONICA

Fuente: CONCULTURA, Inventario de los Bienes Culturales Inmuebles (IBCI) del Centro Histórico de la Ciudad de San Miguel.

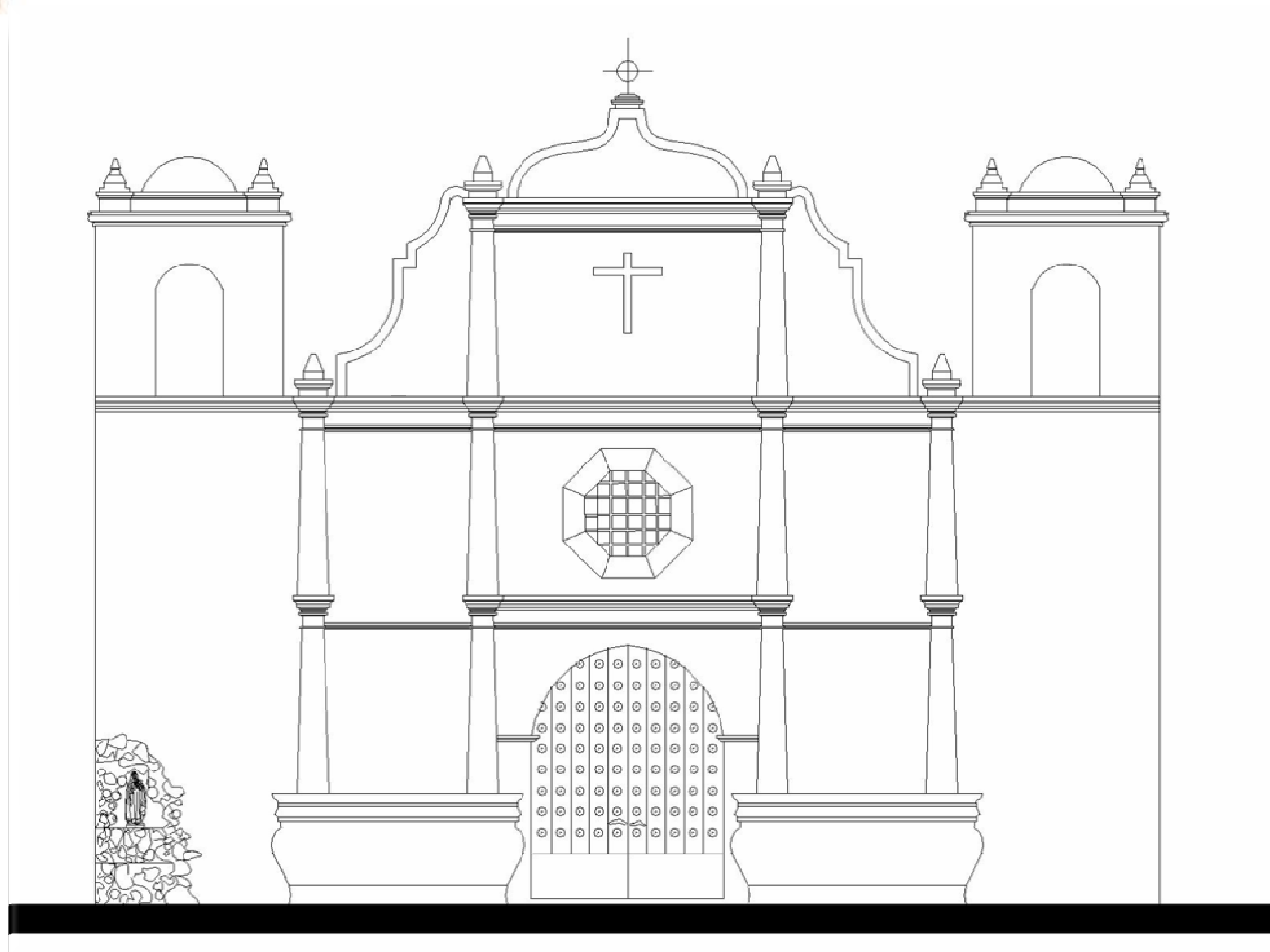

### FACHADA SUR

Fuente: CONCULTURA, Inventario de los Bienes Culturales Inmuebles (IBCI) del Centro Histórico de la Ciudad de San Miguel.

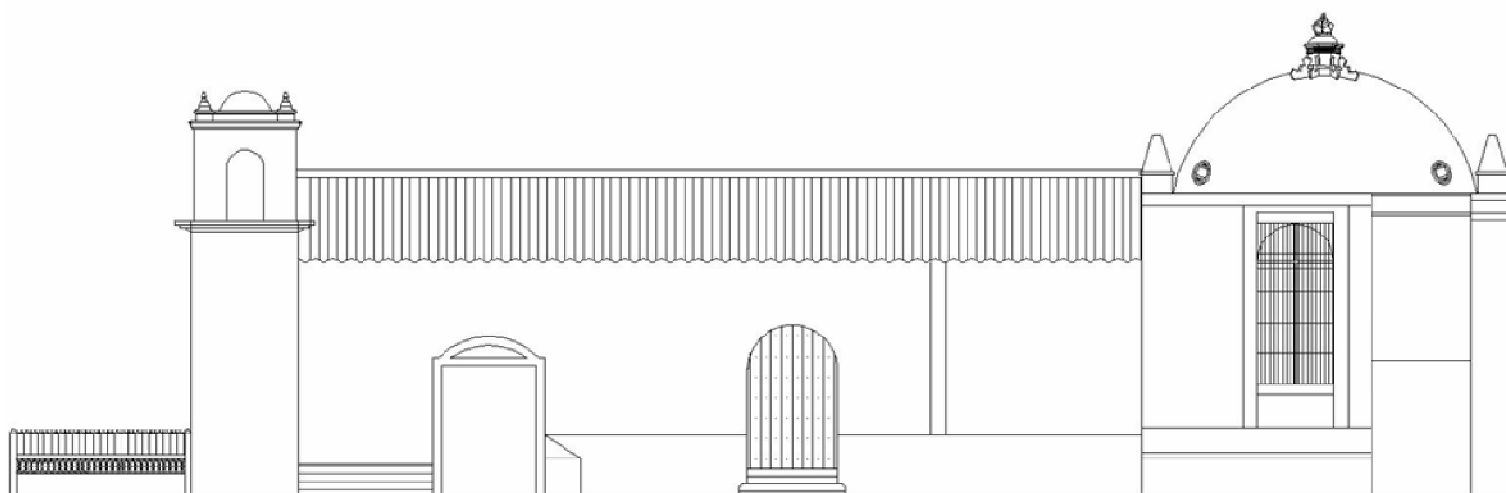



### FACHADA LATERAL ORIENTE



Fuente: CONCULTURA, Inventario de los Bienes Culturales Inmuebles (IBCI) del Centro Histórico de la Ciudad de San Miguel.



## CUADRO DE ANALISIS FUNCIONAL DEL TEMPLO SAN FRANCISCO

FIEL	USUARIO		ACTIVIDADES	EFECTO		OBJETIVO	COMPROBACION
	SACERDOTE	SACRISTAN		POSITIVO	NEGATIVO		
<b>ATRIO</b>							
							
*			Entrar y/o salir	Amplio, Visible, Accesible, Directo, Definido.		Que el fiel lo identifique rápidamente desde el exterior y que pueda ingresar a él fácilmente que sea lo suficientemente amplio para que la circulación sea fluida, y a la vez que pudiera albergar un número considerable de personas. También que fuera abierto para que el espectador se encontrara en el exterior se sintiera invitado a entrar a participar de las ceremonias, que allí se realizarán.	El atrio constituía el medio que empleaba el español, para dar al indígena un espacio abierto en que se realizan los ritos religiosos católicos.
*			Caminar	Amplio, Cómodo, Fluido.			
*			Conversar	Amplio	Incomodo asoleamiento		
*	*	*	Celebrar Ceremonia	Seguro, Visible	Estrecho, asoleamiento, interferencia con el ruido		
<b>SOTO CORO</b>							
							
*			Entra y/o salir	Definido, Visible, Directo, Ordenado	Interrumpe fluidez	Este espacio funcionará como un vestíbulo donde se distribuirán las personas a los diferentes estancias de la Iglesia; en él, se tienen que visualizar los accesos a estas estancias.	El vestíbulo tiene la función de preparar la entrada del fiel a la casa de Dios, a través del cambio de la altura en la escala humana a la escala Divina.
*	*	*	Caminar	Inmediato, Amplio, Escala humana.	Desordenado		

### CUADRO DE ANALISIS FUNCIONAL DEL TEMPLO SAN FRANCISCO

NAVE PRINCIPAL		USUARIO			ACTIVIDADES	EFECTO		OBJETIVO	COMPROBACION
		FIEL	SACERDOTE	SACRISTAN		POSITIVO	NEGATIVO		
	*			Sentarse	Amplio, Accesible, Definido.		El espacio tiene como objetivo de crear una sensación de envolvimiento; situando la atención en los elementos que conforman o envuelven el espacio. Percibir la paz y tranquilidad que proporciona el estar en la Casa de Dios.	Tiene la función de albergar a la feligresía mientras los ritos religiosos se llevan a cabo.	
	*	*	*	Caminar	Amplio, Cómodo, Fluido, Definido				
	*			Orar/meditar	Tranquilidad Envolverte	Interferencia por parte de los vehículos al tener una relación directa con el exterior por el costado Oeste			
	*			Hincarse	Amplio, Definido.	Estrecho			
			*	*	Celebración ceremonia	Definido, Visible, Directo, Ordenado		Ser el centro de atención visual del Templo; pues en esta área es donde se llevaran cabo las distintas actividades sacerdotales para la realización de la ceremonia religiosa.	La Iglesia Católica los adoptó desde su origen para la celebración de las misas.
			*	*	Caminar	Amplio, Fluidez			

## TEMPLO SAN FRANCISCO

## SISTEMA CONSTRUCTIVO

- **CIMENTACIONES:**  
Mampostería de piedra
- **PISOS:** Recubrimiento de ladrillo de cemento.
- **PAREDES Y TAPIAL:** Sistema mixto; repellado, afinado y pintado.

## MATERIALES

- Piedra
- Ladrillo de Cemento tipo pedrín.
- Ladrillo de Barro,

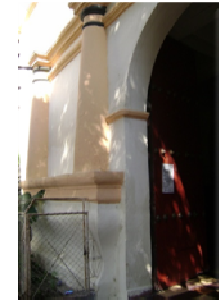

## TEMPLO SAN FRANCISCO

## SISTEMA CONSTRUCTIVO

- **COLUMNAS:** Sistema mixto
- **ESCALERA:** Sistema mixto
- **VIGAS**
- **TECHOS:** Estructura, cubierta, cielo falso
- **CUPULA:** Sistema mixto

## MATERIALES

- Ladrillo de Barro con argamasa
- Argamasa con recubrimiento de concreto.
- Madera.
- Estructura: madera, Cubierta: lamina de fibrocemento; Cielo falso: Madera.
- Ladrillo tipo tabique con calicanto.

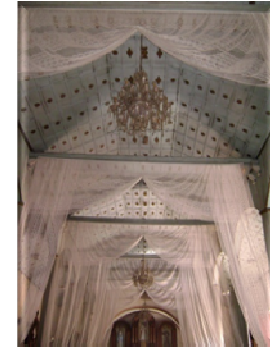

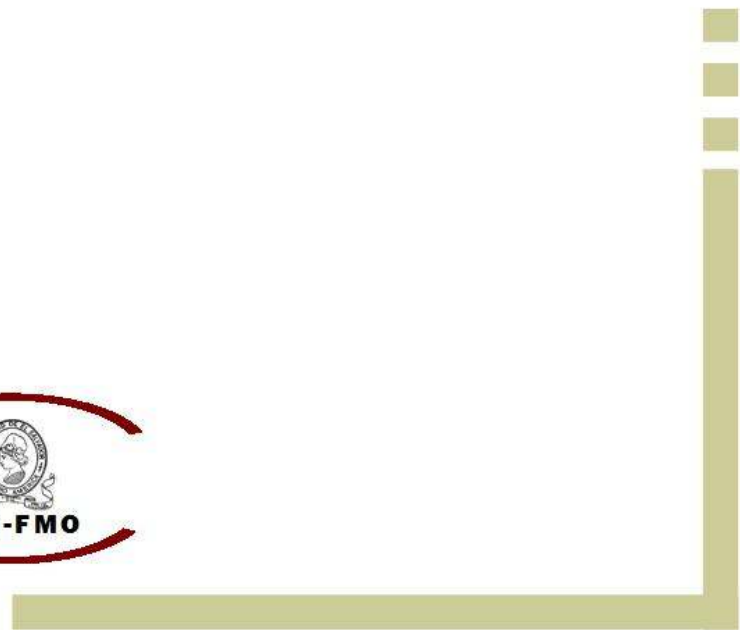

## IGLESIA SAN FRANCISCO



**UBICACIÓN:** entre la 8ª calle Oriente y la 2ª avenida Norte

La Iglesia San Francisco es considerada la Iglesia más antigua de la Ciudad de San Miguel y testigo de su historia desde la colonia. Ha sabido suplir los oficios de una Catedral, ya que mientras se construía la Catedral de Nuestra Señora de la Paz, sirvió exclusivamente para los oficios divinos y sagradas funciones de la Santa Iglesia Catedral.

El templo posee características evidentes del estilo Barroco (movimiento que se desarrolló después de la Colonia) tanto en el exterior como en el interior, esto, aunado al aporte de la mano local, podría clasificarse como un Barroco Local.

## UES-FMO

**BIENES CULTURALES  
INMUEBLES MAS  
REPRESENTATIVOS DEL  
CENTRO HISTORICO DE  
LA CIUDAD DE SAN  
MIGUEL**



### CREDITOS:

ARQ. CID MILAGRO BENITEZ DE CASTRO

ARQ. ANA ASTRID CHANG DE VIDES

BR. MARIA ELVA GARCIA

BR. TANIA EDITH SORTO DIAZ

**CATEDRAL BASILICA NUESTRA SEÑORA  
DE LA PAZ**



UBICACIÓN: 4ª Avenida Norte, 6ª Avenida Norte, 2ª Calle Poniente y 4ª Calle Poniente.

Es uno de los inmuebles más representativos de la ciudad de San Miguel. Desde sus inicios la Catedral ha tenido protagonismo y presencia en la vida de los migueleños; puesto que alberga la imagen de la Reina de la Paz, considerada la Patrona de El Salvador, influyendo además la monumentalidad de su edificación. La Catedral es considerada única en su estilo, teniendo características evidentes de la Arquitectura Románica tanto en el interior como en el exterior.

**ALCALDIA MUNICIPAL DE SAN MIGUEL**

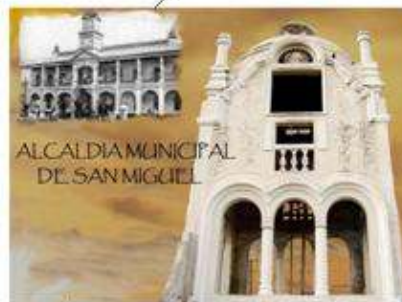

UBICACIÓN: Entre la 2ª Calle Oriente y la 2ª Avenida Norte.

La Alcaldía Municipal, constituye en sí misma su importancia al configurarse como hito o mojón urbano, pues es el centro político-administrativo de la ciudad, cuya presencia permanece desde el segundo asentamiento de la ciudad de San Miguel. El edificio manifiesta un gusto por el estilo Ecléctico, evidenciando sus influencias básicas, como son el Neoclásico y el manierista-barroquizante; aplicado en el interior y exterior del edificio logrando un integración.

**TEATRO NACIONAL "FRANCISCO  
GAVIDIA"**



UBICACIÓN: Calle Siramá, 2ª Calle Oriente y 6ª Avenida norte.

El Teatro Nacional, es el inmueble que mayor valorización histórica posee, por lo que es merecedor del Emblema de Protección en Caso de Conflicto Armado (Convenio de la Haya de 1954). Su importancia radica en ser un Bien Cultural Inmueble que guarda la historia y vivencias del pueblo migueleño desde inicios del S. XX, así mismo, es el único inmueble que representa el gusto por el arte y la cultura migueleña.