

UNIVERSIDAD DE EL SALVADOR  
FACULTAD DE CIENCIAS Y HUMANIDADES  
DEPARTAMENTO DE PSICOLOGIA



La Asimilación de los Conceptos Gramaticales de Genero Masculino y Femenino de los Sustantivos, en Niños de Cinco Años Seis Meses a Seis Años Seis Meses del Nivel de Educación Parvularia, Pertene-cientes a los Niveles Socio-Económicos Alto y Bajo del Núcleo No. 3 de la Ciudad de San Salvador.

MEMORIA DEL TRABAJO DE GRADUACION  
PARA OPTAR AL GRADO DE

LICENCIATURA EN PSICOLOGIA

PRESENTADO POR

Norma Josefina Chavarría  
Doria Inés Mendoza

SAN SALVADOR, ABRIL DE 1986.



T  
155-4  
@h 512a



ASESOR:

Lic. LETICIA CALDERON DE ORELLANA

JURADO EXAMINADOR:

Lic. SALVADOR ALBERTO VALDIVIESO

Lic. IDALIA ISABEL S. DE SOLORZANO

Lic. OMAR PANAMEÑO CASTRO

## CONTENIDO

<u>CAPITULO</u>		<u>PAGINA No.</u>
	INTRODUCCION	
I	MARCO TEORICO .. .. .	4
II	PLANTFAMIENTO DEL PROBLEMA.....	21
III	SISTEMA DE HIPOTESIS Y DEFINICION DE VARIABLES... .. .	29
	A Sistema de Hipótesis. ....	29
	B Definición y Control de Variables..	29
	1. Variable Independiente . ....	29
	2 Variables Dependientes. ..	30
	3 Variables Intervinientes .....	32
IV	METODOLOGIA.....	35
	A. Sujetos.....	35
	B. Instrumentos o Técnicas.....	36
	1. Prueba para evaluar la Asimi- lación de los conceptos Grama- ticales de Género Masculino y Femenino de los Sustantivos.....	36
	2. Cuestionario que explora el Nivel Socioeconómico(N.E.S.)....	40
	3. Test de Goodenough.....	42
	4. Cuestionario para explorar pro- blemas de lenguaje.....	43
	C. Procedimiento.....	43
	D. Diseño Estadístico.....	45

V	ANALISIS DE LOS RESULTADOS. ....	48
VI	INTERPRETACION DE LOS RESULTADOS ..	55
	CONCLUSIONES Y RECOMENDACIONES. . .	60
	A. Conclusiones . . . . .	60
	B. Recomendaciones .. . . .	62
	REFERENCIAS. . . . .	66
	ANEXOS.. . . .	70
	A. Cuestionario Socioeconómico N I.S y Escala del N F S... . . . .	73
	B. Prueba para evaluar la Asimilación de los Conceptos Gramaticales de Género Masculino y Femenino de los Sustantivos.....	84
	C. Cuestionario para explorar Proble- mas de Lenguaje.....	99
	D. Prueba elaborada por los maestros de Parvularia para evaluar El - Aprendizaje de Género Gramatical (Masculino y Femenino) en los Sus- tantivos.....	101
	E. Lista de Escuelas Parvularias de1 Núcleo No,3de San Salvador.. . . .	104

F. Escala Percentilal, para ubicar los puntajes obtenidos por los sujetos, en grados de clasificación de los Conceptos Gramaticales de Género Masculino y Femenino de los Sustantivos. ....	106
G. Tipos de respuestas dadas por los sujetos al enunciar los rasgos de los Conceptos Gramaticales de Género Masculino y Femenino en los Sustantivos ....	110
H. Proceso para determinar la Confiabilidad y Validez de la Prueba que evalúa la Asimilación de los Conceptos Gramaticales de Género Masculino y Femenino de los Sustantivos . . . .	115
I. Tablas de datos de la Muestra de Investigación . . . . .	130
J. Puntajes y Procedimientos Estadísticos ... ..	140
K. Definición de Términos.....	143

## INTRODUCCION

Uno de los requisitos fundamentales para garantizar el buen aprovechamiento escolar en el primer grado es que el niño presente un lenguaje oral bien establecido, además algunos contenidos programáticos exigen la asimilación de los conceptos gramaticales. Para orientar esta enseñanza es indispensable tomar en cuenta el nivel conceptual que tiene el educando. Linguistas y psicólogos destacan que para entender el desarrollo del lenguaje es necesario no sólo conocer como el niño construye frases sino también como aprende las palabras, cuáles aprende y qué significados les da.

A. R. Luria y sus seguidores sustentan la tesis que el significado de las palabras sufre un desarrollo tanto en lo relativo a la estructura de la palabra como en el sistema de procesos psíquicos que están en su base. Afirma que este significado no es más que el reflejo de la realidad objetiva, es decir, nuestros conceptos reflejan las facetas y los vínculos generales y esenciales de los objetos y procesos del mundo material que tienen existencia objetiva. De esta manera y de acuerdo a este enfoque los conceptos se configuran a base de la práctica histórico social en desarrollo y surgen en la sociedad en el proceso de comunicación.

Con base a estos planteamientos teóricos, la investiga-

ción se orientó a conocer el principio en que se basa el niño para clasificar los estímulos en su correspondiente género o clase e identificar el carácter de los enlaces que están tras la palabra o concepto. Para ello se elaboró una prueba fundamentada en el método de clasificación libre utilizado por A.R. Luria para evaluar conceptos.

Se investigó la relación entre el nivel socioeconómico alto y bajo y el grado de asimilación de los conceptos gramaticales de género masculino y femenino, se midió aplicando la prueba elaborada por las investigadoras para evaluar dichos conceptos. Posteriormente, para la comprobación de las hipótesis los resultados fueron tratados mediante la prueba de  $X^2$  de Pearson para datos no correlacionados.

Los resultados obtenidos permitieron concluir que existe diferencia en el grado de clasificación de los conceptos gramaticales de género masculino y femenino de los sustantivos en los sujetos que pertenecen a los niveles socioeconómicos alto y bajo de la población investigada. Asimismo permitió identificar el tipo de rasgos o propiedades que predominan en la asimilación de tales conceptos en los grupos comparados. Por lo antes expuesto se infiere que efectivamente la calidad de las condiciones materiales y sociales de vida en que está inmerso el niño afecta la precisión, profundidad y amplitud de los conceptos gramaticales inves-

tigados; hay predominio de enlaces concreto inmediatos de la palabra, razón por la cual al preescolar le es asequible la asimilación de los conceptos en una forma práctica. Los resultados obtenidos, pueden ser un aporte útil a los planificadores de la educación, a los maestros de educación básica y en particular a los de educación parvularia para la conducción del proceso enseñanza-aprendizaje.



## CAPITULO I

### MARCO TEORICO

De acuerdo al enfoque materialista, la explicación de las funciones psíquicas superiores del ser humano debe buscarse en la historia social de la humanidad, sin desvincular ese estudio, del análisis de los mecanismos fisiológicos - subyacentes a los mismos.

En el proceso de la evolución del hombre se produjeron complejas modificaciones de los mecanismos cerebrales y de sus órganos. También sufrieron cambios las áreas cerebrales del habla y el aparato fónico periférico. Este desarrollo se produjo como resultado de la marcha bípeda, el trabajo y la actividad social, es decir, estuvo condicionado a la naturaleza histórica social de la actividad de los individuos.

"El lenguaje tiene un origen social. su génesis y desarrollo representa la génesis y desarrollo de la sociedad humana " (Merani, 1978, pág. 181). Con el trabajo social y la división del mismo, aparece la necesidad imprescindible de una comunicación estrecha entre los hombres. En las primeras etapas este lenguaje estuvo ligado a los gestos y a los sonidos inarticulados. El significado de éstos sonidos dependía de

la situación práctica de las acciones, de los gestos y de la entonación con que eran pronunciados. Progresivamente - fué apareciendo todo un sistema de códigos que designaban objetos y acciones.

Surge, entonces la palabra como elemento del lenguaje, cuya estructura ha sufrido modificaciones y transformaciones en los distintos períodos del proceso del desarrollo - histórico de la sociedad. Al principio las palabras empezaron a designar ciertos rasgos de los objetos y posteriormente también designó nexos y relaciones entre los objetos. De esta manera la palabra se transformó en un sistema objetivo y diferenciado de códigos que incluyen tanto la designación del objeto como el sistema de rasgos abstractos y generalizadores. Este sistema de códigos tuvo una importancia decisiva para el desarrollo de la actividad consciente del hombre.

El lenguaje , que al principio estuvo estrechamente ligado con la práctica, fué separándose progresivamente de ésta y comenzó a incluir un sistema de códigos suficientes - para la transmisión de cualquier información, para formular cualquier relación abstracta, cualquier idea. El origen del lenguaje se convierte a la vez en origen del pensamiento y la unidad entre estos se evidencia concretamente en el proceso de su desarrollo. Es por medio del lenguaje que los -

hombres se comunican sus pensamientos. Esta comunicación se realiza a través del idioma, ambos lenguaje e idioma guardan una unidad a pesar de las diferencias que hay entre -- ellos. " El lenguaje al igual que el idioma es un fenómeno social que aparece a consecuencia de las necesidades sociales y sirve para agrupar a las personas en sociedad" -- (Smirnov/Leontiev, 1978, pág. 278).

El desarrollo del lenguaje en la ontogénesis transcurre en el proceso de asimilación de la experiencia general de la humanidad y de la comunicación con los adultos. El niño recibe condensadas las estructuras biológicas que sus ancestros adquirieron progresivamente en el transcurso de la evolución biológica. Tales estructuras son: el sistema nervioso central y el aparato fónico periférico y auditivo. Dichas estructuras proporcionan al niño la capacidad funcional para adquirir y utilizar cualquier lengua articulada, esta capacidad adquiere vigencia en razón del medio social.

Durante los tres primeros meses el niño comienza a jugar con los sonidos, el balbuceo; ello prepara la posibilidad de aprender a dominar el aparato fonoarticulador, "estos sonidos son reacciones instintivas y reflejas a estímulos afectivos. Los primeros sonidos o voces son parecidos a las vocales (a, e, u); sonidos aspirados parecidos a la (j); guturales a la (r); labiales (m, p, b) y dentales (d, t)" (Rubinshtein, 1978, pág. 468).

Aproximadamente a los seis meses aparecen sonidos sibilantes o monosílabos (ma, pa, ta) que generalmente son respuestas a los sonidos que oye. En este período comienza a distinguir el timbre de la voz, su entonación e intensidad.

Al final del primer año repite tras el adulto sílabas y palabras reproduciendo ante todo las partes acentuadas, estas palabras generalmente responden a necesidades, estados afectivos, deseos. El desarrollo del oído y de todo el aparato receptor del lenguaje es uno de los logros decisivos del niño de un año. Es también a esta edad que se produce en forma intensa el desarrollo de los centros superiores de su cerebro y se realizan las asociaciones audio-articulatorias. El niño ya comprende algunas palabras y órdenes sencillas, también aparecen palabras bisilábicas (mamá, papá). En estas primeras etapas el niño percibe las palabras como un componente de la situación global.

A partir del año y medio de vida comienza a desarrollarse en el niño la función designativa de la palabra, que consiste en designar a los objetos con una palabra en representación o sustitución de los mismos. A esta edad, el niño comienza a adquirir la morfología elemental de la palabra. Esta, adquiere el carácter de sustantivo, es decir, comienza a tener un significado objetal.

A finales del segundo año y principios del tercero de desarrollo normal del niño, el vocablo empieza a designar al objeto nombrado, independiente de quien pronuncia la palabra y con que voz lo haga, de que gestos vaya acompañada y en que situación haya sido dicha.

El desarrollo de una estructura morfológica precisa, está relacionada con la liberación de la palabra de las -- condiciones accesorias que la acompañan (gestos, situaciones en que se pronuncia la palabra ), con la transformación del lenguaje del niño en un sistema de códigos y con el -- enorme salto en el volumen de su vocabulario

El niño asimila un gran número de palabras en su vida práctica diaria, la asimilación de nuevas palabras no es un simple medio de comunicación. En el niño de tres a cuatro años despierta interés la forma de la palabra. Al captar las peculiaridades morfológicas de la palabra, empieza a formar vocablos por sí mismo conservando los rasgos concretos del objeto y el sistema de sufijos que designan determinado modo de acción del objeto, Al unir los sufijos a las palabras no se cambia nada en su significado sino que se cambia la relación que el objeto dado tiene con la situación circundante, cambia el papel funcional del objeto: al mueble que se ocupa para escribir, le llama escribidero; a la persona que lo hace le llama mueblero; a la persona que roba le llama -

robón, Al referirse a una niña le llama hembra y cuando se refiere al niño le llama hembra. Aquí se advierte la gran labor que el niño realiza para dominar los elementos morfológicos de la palabra al formar vocablos por si mismo. A este período suele llamarse de la creatividad léxica. El dominio del idioma es un medio para el perfeccionamiento de la actividad analizadora, es decir, el pensamiento. A esta edad ya está suficientemente formada la función designativa de la palabra. Esto no significa que haya terminado el desarrollo de esta función.

Posteriormente, el desarrollo de las palabras concierne fundamentalmente a su función generalizadora y analítica, es decir, a la del significado categorial o conceptual. Esta se refiere a la capacidad de la palabra, no sólo para designar al objeto sino también para analizarlo, penetrar más profundamente e introducirlo en un sistema de enlaces y relaciones . " La palabra designa las cosas, individualiza las características, las acciones, las relaciones, la palabra reúne los objetos en determinados sistemas. Dicho de otra manera codifica la experiencia " (Luria, 1979, pág.29)

Al generalizar los objetos la palabra se convierte en un instrumento de generalización y abstracción, que es la operación más importante de la conciencia In las edades tempranas del niño la conciencia tiene un carácter afectivo y

predominan las vivencias emotivo figurativo que se hallan tras la palabra. Posteriormente, tras la palabra existe un sistema de enlaces concreto inmediato, refleja la situación global concreta del objeto. Sólo en la etapa culminante, la conciencia adquiere un carácter lógico verbal abstracto.

Así, el niño de tres años, a la pregunta, qué es un perro?, responde " el perrito mío ", la palabra perro tiene un significado afectivo. A los cuatro a cinco años, utiliza ya la palabra en su sentido generalizador, pero se apoya en un rasgo que para él es el rasgo funcional que caracteriza la utilización que se hace del objeto, así puede decir que "perro es el que ladra a los ladrones". A los siete años, lo que sirve de base para la generalización son los rasgos externos del objeto que el niño conoce en su conjunto, pero el pequeño no distingue aún los rasgos y propiedades esenciales de los secundarios; al referirse al perro, tiene la misma importancia para él, la oreja, los colmillos, la cola, etc. Unicamente los niños de más edad, a la pregunta, qué es un perro ? , responden "es un animal ", lo que significa que incorporan la palabra perro(un concepto particular)en una categoría más amplia(un concepto general). Por tanto el significado de la palabra se desarrolla tanto en lo relativo a su estructura como en el sistema de procesos psíquicos que están en su base. A medida que el niño se desarrolla, cambia también el reflejo de aquellos enlaces y relaciones que a -

través de la palabra determina la estructura de su conciencia.

Entonces , a partir de la edad preescolar le es asquible al niño la generalización de ciertos objetos que conoce bien, basándose en la abstracción de los rasgos característicos y a veces esenciales que percibe directamente.

Se ha comprobado que "la amplitud y precisión de las generalizaciones en niños de un grupo de edad homogénea - pueden ser extraordinariamente distintas (Liublinskaia, 1971, pág. 312). La razón que justifica este hecho, es la influencia que tienen los conocimientos adquiridos por los niños respecto a los objetos o fenómenos de la realidad que los rodea. Por tal motivo, no puede afirmarse que en los niños de seis años la diferencia en su capacidad generalizadora, es característica específica de su edad.

La trayectoria en la asimilación de los conceptos en los niños , se inicia en el conocimiento de objetos y fenómenos concretos, sobre la base de percepciones e imágenes. "Bogoyavlenski, descubrió que los niños de grado elemental distinguían bien el género en los sustantivos antes de estudiar la gramática. Lo habían aprendido en el proceso de comunicación con los adultos" (Shardakov, 1968, pág. 74). Este estudio demuestra como el niño en las primeras edades - -



asimila los conceptos mediante la experiencia práctica de la vida cotidiana, en la cual adquieren ciertos conocimientos iniciales sobre los objetos y fenómenos, gracias a lo cual se orientan en el medio que los rodea y les permite establecer relaciones adecuadas con sus congéneres.

" Los Psicolinguistas soviéticos defienden que la complejidad semántica es la que determina fundamentalmente el orden de aprendizaje de todos los medios gramaticales de expresión " (Dale, 1980, pág. 64). En el sistema de educación formal salvadoreño, en el primer ciclo de Educación Básica, la enseñanza del género masculino y femenino en las diferentes estructuras gramaticales (sustantivo, adjetivo, artículo y pronombre) parte del sustantivo. Precisamente porque el sustantivo designa personas, animales y cosas, el niño es capaz de asimilar tales conceptos debido a que representan elementos concretos de la realidad, así por ejemplo un niño puede decir que es una señora porque tiene vestido, lleva el pelo enrollado, tiene ganchos y zapatos; que es un hombre porque tiene bigotes, usa pantalones, lleva pelo corto, etc. El niño ha sido capaz de distinguir los rasgos o propiedades generales que conoce de los objetos que pertenecen al género masculino y femenino de los sustantivos. Posteriormente, el género gramatical se enseña en las otras estructuras gramaticales (adjetivo, artículo y pronombre) dado que en éstas se requiere un mayor nivel de abstracción por su complejidad

semántica La comprensión de las palabras que representan adjetivos, artículos y pronombres tienen un significado relativo porque ésta surge de la relación o combinación de palabras. Así por ejemplo para que el niño comprenda que el adjetivo "bueno " es masculino debe asociarlo al sustantivo niño, hombre, etc. En el caso del artículo "La" que pertenece al género femenino lo comprende solo en relación con el sustantivo señora, niña, etc. ya que la palabra "la" no representa nada concreto en sí misma. Con relación al pronombre "éste", es un pronombre masculino, debe presentársele dentro de una combinación de palabras "este me golpeó"

En consecuencia, dominar el sistema de los géneros es un proceso muy largo y complejo para los niños. Este dominio en el adjetivo, artículo y pronombre significa establecer una relación de concordancia con el género del sustantivo.

Sobre el desarrollo del significado del género en las distintas estructuras gramaticales, se cuenta con muy poca información. Al respecto, se conoce que "los plurales se -- aprenden muy pronto, los casos y las personas de los verbos algo más tarde el posesivo y la forma progresiva aún más -- tarde y el género es lo último que se aprende "(Dale, 1980. pág. 64).

La asimilación de los conceptos se manifiestan cuando

el sujeto opera con ellos. Respecto a los conceptos gramaticales de género masculino y femenino se manifiesta en las siguientes formas : cuando el niño hace uso adecuado de estas formas gramaticales en el lenguaje oral, cuando enumera los rasgos y propiedades que conoce de los estímulos que pertenecen al género masculino y femenino, cuando distingue los rasgos o propiedades generales y esenciales que integran el contenido de dichos conceptos, cuando el niño clasifica los estímulos en su correspondiente categoría gramatical

Esta última, la clasificación, que es el método que se utilizó en el presente estudio, no es más que la distribución de los objetos o fenómenos individuales en el correspondiente género o clase, "semejante clasificación consiste 1) en poner de manifiesto los rasgos , nexos y relaciones esenciales y generales de los objetos o fenómenos singulares y de los conceptos generales y leyes ; 2) en incluir después los objetos individuales en el correspondiente concepto general, ley o regla ( Shardakov, 1968. pág. 283).

Los conceptos reflejan las facetas y los vínculos generales y esenciales de los objetos de la realidad material que nos rodea. " BoguslVski afirma que los individuos que pertenecen a diferentes capas sociales, a diferentes profesiones y a diversos conocimientos sobre los mismos fenóme

nos de la realidad, poseen conceptos de distintos grados de precisión, profundidad y amplitud " (Gorski, 1961, pág 321).

Los conceptos, entonces, son un reflejo generalizado y abstracto de la realidad, que surgen únicamente en la sociedad en el proceso de comunicación. Se configuran a base de la práctica histórico-social en desarrollo mediante la acumulación de una cantidad suficiente de raciocinios que generalizan dicha práctica. Por tanto, la formación de conceptos tiene un origen objetivo y material, su fuente se halla en los objetos y procesos del mundo material que tienen existencia objetiva.

El desarrollo de las posibilidades psicobiológicas del niño es siempre un proceso de acción mutua, activa y de comunicación con el medio, sobre todo con el medio social. El efecto que el medio ambiente tiene sobre el desarrollo del lenguaje y pensamiento ha sido objeto de estudio por muchos investigadores. Algunos estudios que al respecto han realizado Katherine Nelson, Gaudia y otros, Rubensteins y Yarrow, Rubenstein y otros, han demostrado que los niños que tienen más contacto con adultos y más experiencia fuera de casa aumentan más rápidamente su vocabulario y que el nivel cultural de los adultos con quienes se interrelacionan los niños influye en el ritmo del desarrollo lingüístico de éstos (Bee, 1975.)

Algunas investigaciones realizadas por Heider, Crauss y Rotter, Baldwin y otros ,han demostrado con respecto a la capacidad de comunicación, que los niños de la clase media explican con mayor claridad y descifran mejor los mensajes que los niños de la clase obrera ( Dale, 1980).

La UNESCO ( 1977 ), hace referencia a una investigación realizada por Templin en 1957, en la que evaluó el lenguaje de 480 niños entre las edades 3 y 8 años, comprobando que los que pertenecen a la clase socio-económica alta obtienen generalmente mejores resultados en los test de lenguaje.

Luria (1980) hace referencia a una serie de investigaciones realizadas por él en 1972 y Mc Cawley en 1975, quienes demostraron convincentemente que los avances fundamentales -- en las distintas operaciones cognoscitivas están provocadas por factores socioeconómicos y culturales. Demostró que las personas que viven en condiciones de práctica socio-económica relativamente elemental y de analfabetismo , utilizan predominantemente la clasificación de objetos por su inclusión en situaciones reales concretas mientras que los sujetos alfabetizados y con mejores condiciones socio-económicas, dominan fácilmente la forma categorial de generalización de los objetos.

(Con las investigaciones citadas se evidencia como la -

calidad de las condiciones de vida del niño favorecen u --  
obstaculizan el desarrollo del pensamiento y lenguaje Por  
tanto para explicar este desarrollo es necesario enmarcarlo  
dentro de determinadas condiciones sociales de existencia  
de la sociedad en que se desarrolla el niño. En la realidad  
salvadoreña, la calidad de las condiciones de vida es dife-  
rente en los distintos estratos sociales. Esta puede refle-  
jarse básicamente en los indicadores siguientes ocupación,  
ingreso, educación , salud y vivienda.

En el estrato alto, los ingresos de las personas son  
cuantiosos generados tanto por su ocupación como por otras  
fuentes. Este ingreso económico determina la calidad de la  
educación, vivienda y salud. La ocupación de estas personas  
por lo general son empresarios, banqueros, industriales,  
terratenedores, etc. Las viviendas son amplias, confortables  
y bien equipadas, ubicadas en zonas residenciales de la ciu-  
dad. El grupo familiar tiene acceso a centros de salud es-  
pecializados tanto nacionales, como extranjeros. La educación  
presenta las siguientes características por lo general los  
padres de familia poseen títulos académicos o han adquirido  
un alto nivel cultural Los niños asisten a instituciones -  
educativas cuyas instalaciones son funcionalmente pedagógi-  
cas Los métodos y procedimientos de enseñanza utilizados  
son revisados y actualizados constantemente. En cambio, en  
el estrato bajo los ingresos económicos son mínimos. La ocu

pación de las personas generalmente son obreros , y trabajadores eventuales, se agrava esta situación con la alta tasa de desempleo. En consecuencia, la vivienda no satisface las necesidades básicas, son construcciones de materiales de desecho y las condiciones de salubridad de las mismas son deprimentes. Frecuentemente el grupo familiar es numeroso, viviendo en condiciones de hacinamiento. Estas viviendas están ubicadas en zonas periféricas y barrios pobres de la ciudad. Debido a las condiciones en que viven, la salud de estas personas se ve seriamente afectada, predominando las enfermedades gastro-intestinales e infectocontagiosas que afectan básicamente a la población infantil. La asistencia que reciben por parte de los centros de salud pública es deficiente y limitada. El nivel cultural de la mayoría de los padres de familia es elemental, en algunos su instrucción formal apenas llega a la primaria completa. La educación parvularia para estos niños es deficiente, la calidad de la enseñanza se ve afectada por la falta de recursos tanto humanos como materiales. La cobertura del sistema educativo nacional para ese nivel es mínima, ya que de la población total de niños de 4 a 6 años de edad se estima que reciben educación parvularia un 7%, quedando desatendida el 93% (Evaluación Diagnóstica de los programas de estudio de Educación Parvularia, 1980, pág. 37).

De acuerdo a la situación antes descrita, los niños

pertenecientes al nivel socio-económico bajo están en desventaja respecto a la calidad de las condiciones de vida que gozan en relación a los niños pertenecientes al nivel socio-económico alto. Por lo que cabe esperar, según las consideraciones teórico-práctico expuestas, que haya un atraso en el desarrollo de las posibilidades psicobiológicas de los niños del estrato bajo, mientras que exista un adelanto en los niños provenientes del estrato alto.

Todo lo dicho puede ser resumido en las siguientes proposiciones

El lenguaje tiene un origen social y su proceso de desarrollo representa el desarrollo de la sociedad. Al principio, el lenguaje estuvo estrechamente ligado a la práctica, luego fue separándose progresivamente hasta convertirse en un sistema autónomo de códigos que dispone de distintos medios para la designación de cualquier objeto y para la expresión de cualquier enlace y relación. La palabra como elemento del lenguaje, entonces, ha sufrido modificaciones y transformaciones en los distintos períodos del proceso histórico de la sociedad.

La estructura de la palabra es compleja. Esta tiene una función designativa, que consiste en designar los objetos con una palabra en representación o sustitución de los mismos; tiene también una función de significado categorial o



conceptual, esta se refiere a la capacidad de la palabra para separar los rasgos, generalizar y analizar al objeto

El desarrollo del lenguaje en la ontogénesis transcurre en el proceso de asimilación de la experiencia general de la humanidad y de la comunicación con los adultos. A medida que el niño se desarrolla, la palabra sufre cambios tanto en lo relativo a su estructura como en el sistema de procesos psíquicos que están en su base. En los niños, la asimilación de los conceptos se inicia en el conocimiento de objetos y fenómenos concretos, sobre la base de percepciones e imágenes. En la edad pre-escolar, el niño ha asimilado ya el sistema morfológico del idioma, sin antes estudiar gramática, lo ha aprendido mediante la experiencia práctica de la vida cotidiana. De igual manera se explica, que el niño, en esta edad, distinga el género gramatical.

Los conceptos, reflejan las facetas y los vínculos generales y esenciales de los objetos de la realidad que rodea el sujeto. Se ha encontrado que la amplitud y generalizaciones en niños de un grupo de edad homogénea son extraordinariamente distintas, esto quiere decir que el ambiente en que está inmerso el niño tiene relación con la asimilación de los conceptos por parte de éste, y cabe esperar que un ambiente con una adecuada estimulación favorezca el normal desarrollo de los conceptos, y por el contrario, un medio que ofrezca una deficiente estimulación lo afecte o entorpezca.

## CAPITULO II

### PLANTEAMIENTO DEL PROBLEMA

La enseñanza sistemática del idioma se inicia desde el primer grado del nivel de educación básica. Por ello, uno de los requisitos indispensables para ingresar a la escuela, es que el niño tenga un lenguaje oral bien establecido, lo cual favorecerá el aprendizaje de la lecto-escritura. Al concluir la edad preescolar se espera que el niño haya comenzado a comprender las reglas de la prosodia, respecto a la fonética, diferencie sonidos aislados, haya aprendido a utilizar todos los tipos fundamentales de oraciones, asimile va el sistema morfológico, comprenda el significado de las distintas formas gramaticales.

El nivel preescolar dentro del sistema educativo tiene la finalidad de proporcionar al niño un aprestamiento general para prepararlo para el paso al nivel básico. Este aprestamiento incluye la estimulación del lenguaje, por lo que uno de los objetivos generales de la educación parvularia es - "acrecentar la capacidad para el dominio del lenguaje como medio de comunicación" (Art. 7 de la Ley General de Educación, 1971). De tal manera que todas las actividades del nivel tienen a propiciar el desarrollo del lenguaje, particularmente,

la que se refiere a "ejercicios del lenguaje"

Al respecto, se observa que el maestro del aula preescolar se ha ocupado primordialmente de aumentar el vocabulario en el niño, descuidando la importancia de que éste comprenda el significado de las palabras para que posteriormente la lecto-escritura tenga realmente un valor formativo y expresivo. La adquisición del vocabulario es un aspecto del desarrollo del lenguaje que más ha ocupado la atención de los investigadores, y se le ha prestado menos interés al estudio sobre el desarrollo del significado de las palabras. La presencia de una palabra en el vocabulario de un niño no revela el significado que dicha palabra tiene para él. En consecuencia es preciso tomar en cuenta el sistema de relaciones que hay tras la palabra, relaciones que hacen que un vocabulario sea algo más que una lista de palabras.

Todo aquel que haya hablado con niños pequeños sabe que con frecuencia las palabras no significan para ellos lo mismo que para los adultos, esto evidencia que el significado de las palabras se desarrolla y que es importante conocer el dominio conceptual que el niño tiene en las distintas edades para poder orientar en la escuela formal el proceso enseñanza aprendizaje.

El nivel conceptual del preescolar está apoyado sobre

el conocimiento de objetos y fenómenos concretos, sobre la base de las percepciones e imágenes sensoriales. Esta es la razón por la cual al niño de la edad preescolar le es asquible la asimilación de los conceptos en una forma práctica con carácter elemental.

Por lo general, el maestro desconoce el dominio que el niño tiene de los conceptos en los primeros años escolares. Esto hace que la enseñanza parta de una asimilación de los conceptos a un nivel teórico verbal, lo cual imposibilita la comunicación entre educando y educador; el niño "no entiende" los conocimientos que el maestro quiere enseñarle. Esta práctica educativa, revela como los métodos y programas de enseñanza plantean al niño exigencias que no está apto para cumplir, debido a que no atienden al desarrollo biopsicosocial del educando lo cual no garantiza la mejor asimilación de los conocimientos impartidos. Lo anterior, está en divorcio con lo referido en documentos oficiales del Ministerio de Educación, que expresan que el currículo parvulario al igual que el de los demás niveles del sistema educativo responde a las necesidades e intereses del educando. Que los programas de estudio están fundamentados en las características psicopedagógicas que indican que éstos deben estar adaptados a los niveles de capacitación y comprensión de los educandos, lo mismo que a las condiciones de tiempo medio físico y social (Evaluación Diagnóstica de los programas de estudio de

educación parvularia 1980 ).

En la realidad salvadoreña la estructura y organización de la sociedad genera marcadas diferencias socio-económicas y culturales entre los distintos estratos que la componen. Esta diferencia en la calidad de las condiciones de vida - incide favorable o desfavorablemente en el desarrollo bio-psicosocial del niño, como puede reflejarse en la siguiente situación:

Respecto al lenguaje, según informan los maestros de las escuelas oficiales, los niños que asisten a éstas, cuya procedencia es por lo general del nivel socioeconómico bajo, presentan un vocabulario muy pobre, una incorrecta estructura en las oraciones y limitada comprensión del significado de las palabras. Por el contrario, los niños de las escuelas parvularias privadas, cuyo nivel socioeconómico es más alto, son más comunicativos, se expresan con un lenguaje mejor estructurado, poseen mayor riqueza de vocabulario y la comprensión del significado de las palabras está más desarrollado. Desde luego, que la poca o mayor estimulación del lenguaje, repercute en el proceso enseñanza aprendizaje en los niveles escolares subsecuentes, favoreciéndolo u obstaculizándolo. Así en las escuelas oficiales puede verse como los estudiantes presentan un bajo nivel de comprensión de la lectura y dificultad en la definición de los conceptos. Particu

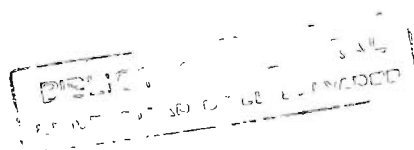

larmente, en el aprendizaje de los conceptos gramaticales, hacen uso y aplicación inadecuada de éstos y además tienen dificultad al realizar análisis gramaticales.

Partiendo de esta realidad, cabe suponer respecto a la asimilación de los conceptos, que exista un adelanto en los niños provenientes de los estratos altos, mientras que en los niños provenientes de los estratos bajos se manifiesta un atraso

o

De todas las consideraciones expuestas, ha surgido la siguiente interrogante

¿ EXISTE DIFERENCIA EN LA ASIMILACION DE LOS CONCEPTOS GRAMATICALES DE GENERO MASCULINO Y FEMENINO DE LOS SUSTANTIVOS, EN NIÑOS DE CINCO AÑOS SEIS MESES A SEIS AÑOS SEIS MESES DE EDUCACION PARVULARIA DEL NUCLEO No. 3 DE LA CIUDAD DE SAN SALVADOR, PERTENECIENTES A LOS NIVELES SOCIOECONOMICOS ALTO Y BAJO ?

La relevancia del presente estudio la justifican las siguientes razones

La enseñanza de la gramática está incluida en los programas de estudio desde el primer grado , por ello es importante conocer desde el punto de vista teórico y práctico el

desarrollo conceptual y lingüístico del niño. Lo anterior permitirá proporcionar indicaciones reales y concretas a los planificadores de la educación para mejorar los programas y planes de estudio, lo mismo que para proporcionar orientación a los maestros para una mejor adecuación de los métodos que utilizan para conducir el proceso enseñanza aprendizaje, particularmente la enseñanza de los conceptos gramaticales de género masculino y femenino de los sustantivos.

El género gramatical, es un concepto básico para alcanzar la correcta estructuración gramatical. La enseñanza de éste se inicia con el sustantivo y constituye el punto de partida para su aplicación a las otras estructuras gramaticales como el artículo y el adjetivo. En el medio escolar salvadoreño, concretamente los maestros de educación parvularia y de primer grado, refieren que en la práctica escolar algunos niños presentan dificultad en el empleo de las diferentes estructuras gramaticales. Ellos han encontrado que el niño tiene más dificultad en definir el género que el número gramatical. La información con que se cuenta acerca del desarrollo psicolingüístico fundamenta que "los plurales se aprenden muy pronto, los casos y las personas de los verbos algo más tarde, el posesivo y la forma progresiva aún más tarde, y el género es lo último que se aprende"

Dale ( 1980, pág. 64). También, las terapistas de lenguaje en nuestro medio han encontrado en su experiencia de trabajo que los niños que presentan retardo en el desarrollo del lenguaje asimilan con dificultad , en el proceso terapéutico, el género gramatical aún en los sustantivos. Así es frecuente que los niños al referirse a un pato diga "un pata", una carro en lugar de un carro, " el zanahoria" por la zanahoria. Este mismo fenómeno se ha observado a nivel de lenguaje escrito en algunos niños disléxicos.

También, se enfatiza, el efecto que tiene el nivel socio económico en la asimilación de los conceptos. La comprensión de esta incidencia, por parte del maestro, le posibilitaría adecuar y organizar las experiencias educativas de acuerdo a la realidad material y social en la que está inmerso el educando.

Otro hecho que justifica la presente investigación es la necesidad que existe de estudios sobre el lenguaje infantil en el idioma español, y específicamente sobre el tema propuesto.

Un aporte más, es el instrumento elaborado por las investigadoras para evaluar los conceptos gramaticales de género masculino y femenino, que podría ser utilizado por los maestros especialistas de lenguaje para el diagnóstico de



esos aspectos ( ver anexo B)

## OBJETIVOS

### Objetivo General

Investigar la asimilación de los conceptos gramaticales de género masculino y femenino de los sustantivos, en niños de cinco años seis meses a seis años seis meses del nivel de educación parvularia pertenecientes a los niveles socio-económicos alto y bajo del núcleo No. 3 de la ciudad de San Salvador.

### Objetivos Específicos

- 1) Evaluar el desempeño , en la clasificación de los sustantivos en su correspondiente género masculino y femenino, de los niños de 5 años 6 meses a 6 años 6 meses de educación parvularia del Núcleo No 3 de la ciudad de San Salvador, pertenecientes a los niveles socioeconómicos alto y bajo.
  
- 2) Evaluar la enunciación de los rasgos que predominan en la asimilación de los conceptos gramaticales de género masculino y femenino de los sustantivos, en los niños de cinco años seis meses a seis años seis meses de educación parvularia del Núcleo No 3 de la ciudad de San Salvador pertenecientes a los niveles socioeconómicos alto y bajo.

## CAPITULO III

### SISTEMA DE HIPOTESIS Y DEFINICION DE VARIABLES

#### Hipótesis No. 1

Los niños de cinco años seis meses a seis años seis meses del nivel de educación parvularia del Núcleo No. 3 de la ciudad de San Salvador pertenecientes al nivel socioeconómico alto, se desempeñan con un mayor grado de clasificación de los sustantivos en su correspondiente género gramatical masculino y femenino, comparado con aquellos que pertenecen al nivel socioeconómico bajo.

#### Hipótesis No. 2

Los niños de cinco años seis meses a seis años seis meses del nivel de educación parvularia del Núcleo No. 3 de la ciudad de San Salvador, pertenecientes al nivel socioeconómico alto alcanzan, un mayor nivel en la enunciación de los rasgos de los conceptos gramaticales de género masculino y femenino de los sustantivos, comparado con aquellos que pertenecen al nivel socioeconómico bajo.

#### Sistema de Variables

##### Variable Independiente.

El nivel socioeconómico a que pertenecen los sujetos. Este nivel fue cuantificado mediante los siguientes indica-

dores:

- a) Ocupación de los padres de familia de los sujetos.
- b) Ingreso mensual familiar
- c) Educación de los padres y de los sujetos
- d) Tipo de vivienda en que reside el grupo familiar

Mediante la escala de codificación del N.E.S. para dichos indicadores, se considera de N.E.S. alto los valores comprendidos de 7 al 9 y de N.E.S. bajo las puntuaciones de 1 al 3.

Estos indicadores fueron evaluados mediante la aplicación del cuestionario socioeconómico N.E.S. (ver anexo A)

#### VARIABLES DEPENDIENTES

##### Variable Dependiente No. 1

El grado de clasificación de los conceptos gramaticales de género masculino y femenino de los sustantivos. El grado de clasificación de dichos conceptos, fue cuantificado mediante una escala percentilar (ver anexo f) Con base a esta escala se establecieron los siguientes grados de clasificación:

grado de clasificación alta  $P_{76}$  -  $P_{100}$

grado de clasificación media  $P_{26}$  -  $P_{75}$

grado de clasificación baja  $P_1$  -  $P_{25}$

### Variable Dependiente No. 2

La enunciación de los rasgos o propiedades que predomina en la asimilación de los conceptos gramaticales de género masculino y femenino de los sustantivos.

Para medir esta variable se establecieron dos categorías SI y NO.

Se estableció la categoría SI, cuando en la enunciación de los rasgos o propiedades de los conceptos en mención, por parte de los sujetos, hubo un predominio de los rasgos a un nivel concreto inmediato ( ver anexo G).

Se estableció la categoría NO, cuando en la enunciación de los rasgos de los conceptos en mención, por parte de los sujetos, hubo un predominio de los rasgos a un nivel emotivo-figurativo (ver anexo G).

El grado de clasificación de los sustantivos en su correspondiente género gramatical masculino y femenino y la enunciación de los rasgos que predominan en la asimilación de dichos conceptos, fue evaluada mediante la aplicación de la prueba de asimilación de los conceptos gramaticales de género masculino y femenino de los sustantivos (ver anexo B)

### Control de Variables Intervinientes.

#### De los sujetos

Nivel de inteligencia de los sujetos Este fue determinado por medio del Test Goodenough, descartando aquellos cuyo Cociente Intelectual este bajo de 90

#### Problemas de lenguaje

Se aplicó un cuestionario con el objeto de controlar problemas de lenguaje, el cual fue respondido con la información proporcionada por los padres de familia y/o entrevista u observación directa de los sujetos. Se descartó aquellos sujetos que presentaron problemas de lenguaje: dislalias, tartamudez, retardo en el lenguaje.

Salud física de los sujetos al momento de aplicación de las pruebas.

Dicha variable se controló mediante la observación e información proporcionada por el niño y el maestro con respecto a la salud del primero. Aquellos sujetos que no presentaron adecuada salud física al momento de aplicar la prueba se le suspendió y se le programó para otra fecha.

Grado de comunicación de los sujetos al momento de aplicar la prueba de asimilación de los conceptos de

género masculino y femenino en los sustantivos.  
Esta variable se controló asegurándose de establecer un buen rapport con los sujetos. Cuando no se logró una adecuada comunicación con los sujetos, se realizó la aplicación de la prueba en dos o más sesiones de trabajo.

Del Ambiente.

Condiciones al momento de aplicar la prueba; se controló esta variable, utilizando un local que reunía las condiciones de privacidad, iluminación y ventilación adecuada.

Interferencias al momento de aplicar las pruebas; se solicitó la colaboración del maestro para que evitara que, otras personas ajenas a la situación de prueba, interfirieran en dicha aplicación.

Coincidencia de actividades escolares o extraescolares con la aplicación de las pruebas.

Se controló esta variable programando anticipadamente con el maestro, para evitar el choque de actividades.

De los Examinadores.

Dominio en la técnica de aplicación de las pruebas. para evitar el efecto de esta variable, las investiga

doras se entrenaron previamente en la aplicación de las pruebas.

## CAPITULO IV

### METODOLOGIA

#### A. SUJETOS

La población quedó constituida por los 400 niños de ambos sexos, en edades comprendidas entre cinco años seis meses a seis años seis meses, de las escuelas oficiales y privadas de educación parvularia del Núcleo No. 3 de la Ciudad de San Salvador.

Para la selección de la muestra se utilizó el método denominado muestreo dirigido.

De la población antes definida, se seleccionaron a los sujetos que cumplieron con los requisitos previamente establecidos, con el fin de contar con una muestra homogénea para el estudio y para efectos de control de variables intervinientes.

A la población mencionada se le administró el cuestionario socioeconómico N.E.S. (ver anexo A) y los sujetos que puntuaron de 7 a 9 en el N.E.S. fueron considerados de nivel socioeconómico alto y los que puntuaron 1 a 3 fueron considerados de nivel socioeconómico



mico bajo. A los sujetos que calificaron con N.E.S. alto y bajo se les aplicó el Test de Inteligencia -- Goodenough, se tomaron aquellos sujetos cuyo cociente intelectual (C.I.) fue de 90 en adelante. Finalmente se les aplicó un cuestionario que exploró problemas de lenguaje: dislalia, tartamudez y retardo en desarrollo del lenguaje, descartando aquellos que presentaron dichos problemas ( ver anexo C).

De esta manera se conformó la muestra, la cual quedó constituida por 127 sujetos. Esta se dividió en dos grupos: Grupo A y Grupo B.

El Grupo A lo formaron 67 sujetos pertenecientes al nivel socioeconómico alto con un cociente intelectual (C.I.) de 90 en adelante y que no presentaron problemas de lenguaje.

El Grupo B lo formaron 60 sujetos pertenecientes al nivel socioeconómico bajo con un cociente intelectual (C.I.) de 90 en adelante y que no presentaron problemas de lenguaje.

## B. INSTRUMENTOS O TÉCNICAS

- 1) PRUEBA PARA EVALUAR LA ASIMILACION DE LOS CONCEPTOS GRAMATICALES DE GENERO MASCULINO Y FEMENINO EN LOS SUSTANTIVOS.

Para evaluar la asimilación de los conceptos gramaticales de género masculino y femenino, se empleó una prueba elaborada por las investigadoras, basada en el método de clasificación libre, utilizada por A. R. Luria para la investigación de conceptos

Este método consiste en facilitar al sujeto un gran número de fichas (20-30) con la imagen de distintos objetos y se le propone distribuirlos por grupos en los que entren las fichas pertenecientes a una misma categoría, luego se le pide el nombre a cada uno de los grupos -- formados con determinada palabra común a sus elementos (Luria , 1980, pág 57 )

Para efectos del presente estudio, se le presentaron al sujeto treinta fichas diez fueron referidas a la imagen de personas, diez, animales , y las diez restantes a cosas.

De cada grupo de diez fichas, cinco pertenecen al género masculino y cinco al género femenino. La presentación de las láminas se hizo en tres etapas primero las referidas a personas, luego las de animales y finalmente las de cosas.

Después que el niño clasifica los estímulos, se le propone que explique por que ha separado las láminas precisamente de la forma como lo hizo. Esto proporcio-

na información sobre el tipo de rasgos, nexos o relaciones que predominan en el niño para lograr la clasificación

Para elaborar la prueba se tomaron en cuenta los siguientes criterios

a) Está basada en el método de clasificación libre, utilizado por A. R. Luria para la investigación de conceptos.

Según Luria, este método, permite penetrar en la estructura interna del significado de las palabras, conocer en que principio se basa el niño para clasificar los estímulos en su correspondiente género o clase, e identificar el carácter de los enlaces que están tras la palabra o concepto, los cuales pueden ser reales inmediatos o lógicos verbales. De ahí que el método tiene una gran importancia teórica y diagnóstica para la estimación del desarrollo conceptual y lingüístico de los sujetos

b) Los items (30 estímulos referidos a personas, animales y cosas) Se han seleccionado de acuerdo a los juicios

- Que representen sustantivos de ambos géneros (masculino y femenino)
- Que los dibujos representados, evidencien las ca-

racterísticas del género (masculino y femenino) de acuerdo al dominio del concepto del niño en edad preescolar, es decir, en un nivel figurativo concreto.

- Que el estímulo presentado suscite la imagen del vocablo a evaluar ( mujer, hombre, etc.)
- Que los estímulos presentados sean conocidos por los niños de ambos niveles socio-económicos (alto y bajo) a evaluar.

Para determinar la validez de la prueba se utilizó el método de la validez concurrente. Esta se obtuvo correlacionando los resultados de la prueba de asimilación de los conceptos gramaticales de género - masculino y femenino elaborada por las investigadoras con la prueba que evalúa el aprendizaje del género gramatical masculino y femenino en los sustantivos elaborada por los maestros de las secciones de 5 a 6 años de educación parvularia del Núcleo No 3. El proceso que se siguió para obtener la validez está referido en el anexo II

La confiabilidad de la prueba, fue determinada por medio de la fórmula número 20 de Kuder-Richardson,-

(Downie, 1973, pág 263), que nos proporcionó el coeficiente de confiabilidad. El proceso de confiabilidad se describe en el anexo II.

## 2) CUESTIONARIO QUE EXPLORA EL NIVEL SOCIO-ECONOMICO N E S

Su autor es Gino Germani (1960). El N E S. ha sido utilizado en El Salvador en algunos trabajos universitarios, estos son los siguientes "El aborto provocado, problema social" por Aída Ruth Rodríguez de Morales, (1969); "Extracción social de los estudiantes universitarios" por Moreno González y Castro Serarols, (1969); "Condiciones socio-económicas de los estudiantes de noveno grado del área metropolitana de San Salvador y su nivel de aspiraciones vocacionales", por Francisco Mariano Larios, (1972).

El nivel socio-económico N E.S está dado por cuatro indicadores

- a) ocupación
- b) Educación
- c) Ingreso
- d) Vivienda

Este instrumento consta de dos partes (ver anexo A)

- Cuestionario para recoger la información
- Escala de codificación de las respuestas del cuestionario.

Las preguntas del cuestionario han sido elaboradas con base a la realidad socio-económica actual del país, reflejada en los indicadores Ocupación, Educación, Ingreso y Vivienda

El cuestionario tiene un total de 10 ítems. Las preguntas 7, 8, 9 y 10 son las que permitirán aplicar la fórmula del N.E.S., que es la siguiente

$$\frac{N.E.S. (ocupación \times 3) + (educación \times 2) + (vivienda \times 2) + (ingreso \times 2)}{9}$$

9

La escala del N.E.S. ubica a los sujetos en nivel socio-económico bajo, medio y alto. A cada uno de los aspectos explorados (ocupación, educación, ingresos, vivienda) le corresponde una escala continua de 9 puntos, asignándosele determinados valores a cada nivel, así:

Ocupación:

Los valores del 1 al 3 corresponden al nivel socio-

económico bajo.

- Los valores 4, 5 y 6 corresponden al nivel medio
- Los valores 7,8 y 9 al nivel socio-económico alto

Educación

- Del 1 al 3 nivel socio-económico bajo
- Del 4 al 6 nivel socio-económico medio
- Del 7 al 9 nivel socio-económico alto

Ingresos

- Del 1 al 3 nivel socio-económico bajo
- Del 4 al 6 nivel socio-económico medio
- Del 7 al 9 nivel socio-económico alto

Vivienda

- Del 1 al 3 nivel socio-económico bajo
- Del 4 al 6 nivel socio-económico medio
- Del 7 al 9 nivel socio-económico alto

### 3) FI TEST DE GOODENOUGH

Es una prueba de inteligencia, elaborada por Florence Goodenough, que consiste en pedirle a los sujetos que dibujen una figura de un hombre. El material que se utiliza en la aplicación de dicha prueba es papel y lápiz y su forma de aplicación es individual y colectiva, en el presente estudio se aplicó a los suje-

tos en forma colectiva, siguiendo la técnica especificada por Goodenough ( 1957)

#### 4) CUESTIONARIO PARA EXPLORAR PROBLEMAS DE LENGUAJE

Este cuestionario fue elaborado por las investigadoras con el objeto de controlar problemas de lenguaje. Explora si el sujeto ha padecido alguna patología que provoque problemas en el lenguaje. También contiene cuestiones en torno a problemas específicos del lenguaje: dislalias, tartamudez, retardo en el lenguaje ( ver anexo C)

### C. PROCEDIMIENTO

El procedimiento que se siguió en el presente trabajo cubrió los siguientes pasos

- 1) Se procedió a establecer la validez y la confiabilidad de la prueba de asimilación de los conceptos gramaticales de género masculino y femenino en los sustantivos(Ver Anexo II)
- 2) Se realizó un ensayo de la ejecución de la investigación para llevar a cabo reajustes en los procedimientos metodológicos.
- 3) La selección de la muestra

Para efectos de la selección de la muestra se uti-



lizó el muestreo dirigido. Luego se procedió al control de variables para homogenizar la muestra, la cual quedó constituida por 127 sujetos. Dicha muestra se dividió en dos grupos A y B. El grupo A quedó conformado por 67 sujetos y el grupo B por 60 sujetos, que fueron con los que se trabajó en la investigación.

#### 4) Recolección de los datos

Se administró a los sujetos de los grupos A y B, la prueba de asimilación de los conceptos gramaticales de género masculino y femenino de los sustantivos. La aplicación se realizó en forma individual. En primer lugar se procedió a establecer el rapport: el examinador y el sujeto se sentaron frente a una mesa provista de los materiales de prueba, presentándose la situación como un juego. La presentación de las láminas fue en etapas: Primero las referidas a personas, luego las de animales y finalmente las de cosas. En cada etapa la consigna utilizada fue: "toma estas tarjetas, míralas todas. Ahora, quiero que formes con ellas dos grupos, aquí me colocas a quienes tú puedes llamar EL y acá colocas a quienes tú puedes llamar ELLA. Tienes que pensar bien en que grupo vas a poner cada tarjeta". Se utilizó la misma consigna en cada eta-

pa. Después que el niño clasificó los estímulos se le propuso que explicara por qué separó las tarjetas precisamente de la forma como lo hizo.

Las respuestas fueron registradas en el protocolo respectivo ( ver anexo B) . Posteriormente se procedió a la tabulación, análisis e interpretación de los datos.

#### D. DISEÑO ESTADÍSTICO

El plan y la estrategia de la investigación se describe de la siguiente manera : se organizaron dos grupos mediante un proceso de investigación descriptiva.

Estos dos grupos están constituídos por sujetos de N.E.S. alto y N.E.S. bajo, que son las categorías de la variable independiente. Esta variable se cruzó con las variables dependientes: la clasificación y la asociación de los rasgos de los conceptos gramaticales de género masculino y femenino de los sustantivos.

Para verificar la primera hipótesis , se obtuvieron seis observaciones, constituyendo una tabla de contingencia 2 x 3 en donde la variable independiente se dividió en dos categorías :N.E.S. alto y N.E.S. bajo

y la variable dependiente No.1 fue medida en tres indicadores : alto, medio y bajo (grados de clasificación de los conceptos gramaticales de género masculino y femenino ).

Para verificar la segunda hipótesis, se obtuvieron cuatro observaciones, constituyendo una tabla de contingencia 2 x 2. La variable independiente se dividió en dos categorías N F S alto y N F.S bajo. La variable dependiente No.2 la constituyó la enunciación de los rasgos de los conceptos de género masculino y femenino , la cual se dividió en dos categorías SI y NO.

En la presente investigación , se utilizó el estadígrafo  $\chi^2$  de Pearson, para datos no correlacionados. Se empleó la fórmula

$$\chi^2 = \sum \frac{(O - E)^2}{E} \quad (\text{Downie, 1973, pág 214})$$

Para verificar la hipótesis 1 se empleó una tabla de contingencia 2 x 3.

Niveles Socioeconómicos

		ALTO	BAJO	
Grados de clasificación de los conceptos masculino y femenino	ALTO	$O_1 = a$	$O_4 = d$	a+d
		$E_1$	$E_4$	
	MEDIO	$O_2 = b$	$O_5 = e$	b+e
		$E_2$	$E_5$	
	BAJO	$O_3 = c$	$O_6 = f$	c+f
		$E_3$	$E_6$	
		a + b + c	d + e + f	

En donde .  
 $O_i$ =frecuencias observadas  
 $E_i$ =frecuencias esperadas

Para verificar la Hipótesis 2, se empleó una tabla de contingencia 2 x 2

Niveles Socioeconómicos

		ALTO	BAJO	
Enunciación de rasgos	SI	$O_1 = a$	$O_3 = c$	a + c
		$E_1$	$E_3$	
	NO	$O_2 = b$	$O_4 = d$	b + d
		$E_2$	$E_4$	
		a + b	c + d	

## CAPITULO V

### ANALISIS DE LOS RESULTADOS

Los resultados que se obtuvieron fueron tratados estadísticamente mediante la prueba  $\chi^2$ . Se trabajó con el nivel de significación del 0.05.

Los resultados se presentan de acuerdo a las fases en que se realizó la investigación

En la primera parte , se utilizó la  $\chi^2$  para establecer el contraste de significación de las relaciones entre los grados de clasificación de los conceptos gramaticales de género masculino y femenino en los sustantivos con los niveles socio-económicos alto y bajo

Las hipótesis nula y alternativa sometida a comprobación en esta fase, fueron

#### HIPOTESIS NULA No. 1

No existe diferencia significativa entre las frecuencias observadas y las frecuencias esperadas en el grado de clasificación de los conceptos gramaticales de género masculino y



femenino en los sustantivos, dados por los niños de 5 -- años 6 meses a 6 años 6 meses de educación parvularia del Núcleo No. 3 de la ciudad de San Salvador, que pertenecen al nivel socioeconómico alto comparados con aquellos que pertenecen al nivel socioeconómico bajo

#### HIPOTESIS ALTERNATIVA No. 1

Existe diferencia significativa entre las frecuencias observadas y las frecuencias esperadas en el grado de clasificación de los conceptos gramaticales de género masculino y femenino en los sustantivos , dados por los niños de 5 - años 6 meses a 6 años 6 meses de educación parvularia del - Núcleo No. 3 de la ciudad de San Salvador que pertenecen al nivel socioeconómico alto comparado con aquellos que pertenecen al nivel socioeconómico bajo

Para este caso, la variable dependiente se midió en una escala de 0 a 30 puntos, en donde se asignó el valor de uno a cada acierto que el sujeto realizó. A mayor cantidad de -- aciertos mayor grado de clasificación. Se procedió a sacar una distribución de puntajes, luego se estableció una escala percentilar, la cual permitió ubicar a los sujetos en -- los grados de clasificación alta, media y baja

Clasificación alta  $P_{76} - P_{100}$

Clasificación media  $P_{26} - P_{75}$

Clasificación baja  $P_1 - P_{25}$  (ver anexo F)

El número de sujetos ubicados en los grados de clasificación mencionados para cada categoría de la variable independiente Nivel Socioeconómico alto y Nivel socioeconómico bajo, se consignan en la siguiente tabla

Niveles Socioeconómicos

grados de clasificación		ALTO	BAJO	
	ALTA	23	11	34
	MEDIA	33	30	63
	BAJA	11	19	30
		67	66	127

Tabla No. 1 Datos de frecuencias obtenidas en la aplicación de la Prueba Asimilación de los - conceptos gramaticales de género masculino y femenino en los sustantivos. Los resultados muestran el número de sujetos ordenados en grados de clasificación y niveles socioeconómicos

Aplicando la fórmula para obtener la  $X^2$  se encontró un valor = 6.1436 que al compararlo con el valor de la tabla D( Downie, 1973, pág. 329) para 2 gl. al nivel de 0.05 de confianza se tiene que  $6.1436 > 5.99$

De acuerdo a lo anterior, en los datos obtenidos para determinar el contraste de significación de las relaciones entre los grados de clasificación de los conceptos gramaticales de género masculino y femenino en los sustantivos - con los niveles socioeconómicos alto y bajo se encontró diferencia significativa , lo que conduce al rechazo de la Hipótesis Nula No. 1, por lo que se acepta la Hipótesis Alternativa No. 1 en el sentido de que Existe diferencia -- significativa , en el grado de clasificación de los conceptos gramaticales de género masculino y femenino de los sustantivos, dados por los niños de cinco años seis meses a seis años seis meses de educación parvularia del Núcleo No. 3 de la ciudad de San Salvador que pertenecen al nivel socioeconómico alto comparado con aquellos que pertenecen al nivel socioeconómico bajo.

La diferencia significativa, se entiende de la siguiente manera un mayor número de sujetos de N.E.S alto se ubicaron en el grado de clasificación alta en relación al número de sujetos de N.E.S. bajo ( 23 y 11). En el grado de clasificación media, también los sujetos de N.E.S. alto aventajan a los de N.E.S. bajo (33 y 30 ) y como era de esperar, un número menor de sujetos de N.E.S alto, se ubicó en el nivel de clasificación baja en relación al número de sujetos de N.E.S. bajo ( 11 y 19).

La segunda parte del análisis, consistió en determinar



el contraste de significación de las relaciones entre los sujetos que enuncian los rasgos de los conceptos gramaticales de género masculino y femenino en los sustantivos y los que no lo enuncian con respecto a su pertenencia a los niveles socioeconómicos alto y bajo. El estadígrafo utilizado fue también la  $\chi^2$ . Las hipótesis nula y alternativa sometidas a comprobación fueron:

#### HIPOTESIS NULA No. 2

No existe diferencia significativa entre las frecuencias observadas y las frecuencias esperadas en la enunciación de los rasgos de los conceptos gramaticales de género masculino y femenino en los sustantivos, dados por los niños de 5 años 6 meses a 6 años 6 meses de educación parvularia del Núcleo No. 3 de la ciudad de San Salvador que pertenecen al Nivel socioeconómico alto comparado con aquellos que pertenecen al nivel socioeconómico bajo.

#### HIPOTESIS ALTERNATIVA No. 2

Existe diferencia significativa entre las frecuencias observadas y las frecuencias esperadas en la enunciación de los rasgos de los conceptos gramaticales de género masculino y femenino en los sustantivos, dados por los niños de 5 años 6 meses a 6 años 6 meses de educación parvularia del Núcleo No. 3 de la ciudad de San Salvador que pertenecen al nivel socioeconómico alto comparado con los que pertenecen al ni-

vel socioeconómico bajo.

Para tal caso, el procesamiento de los datos se hizo de la siguiente manera se le asignó la categoría de SI cuando el niño por lo menos enunció en una de las etapas de la prueba los rasgos de los conceptos masculino y femenino. Se le asignó la categoría de NO cuando no los enunció en ninguna de las etapas. Posteriormente, se procesó la información y se determinó el número de sujetos en ambos niveles socioeconómicos que fueron clasificados en las categorías mencionadas.

Los resultados se resumen en la siguiente tabla.

Enunciación de rasgos	Niveles Socioeconómicos		
	ALTO	BAJO	
SI	41	34	75
NO	26	26	52
	67	60	127

Tabla No. 2 : Datos de frecuencia obtenidos por los dos grupos de sujetos comparados, con respecto a la enunciación de los conceptos gramaticales de género masculino y femenino de los sustantivos.

Utilizando la fórmula de la  $\chi^2$  se encontró un valor de  $\chi^2 = 0.27$  que al compararlo con el valor de la table D -- (Downie, 1973, pág. 329 ) para 1 gl. al nivel de significación del 0.05 se tiene que  $0.27 < 3.84$ , lo cual conduce a aceptar la hipótesis Nula, en el sentido de que no existe diferencia significativa entre los niños pertenecientes a los niveles socioeconómicos alto y bajo, de cinco años seis meses a seis años seis meses de educación parvularia del Núcleo No. 3 de la ciudad de San Salvador, con respecto a la enunciación de los rasgos de los conceptos gramaticales de género masculino y femenino de los sustantivos.

El cuadro de 2 x 2 refleja que no existe diferencia significativa entre las variables nivel socioeconómico y la enunciación de los rasgos de los conceptos gramaticales de género masculino y femenino Así , 41 sujetos del N.E.S. alto enunciaron los rasgos de dichos conceptos , lo que indica una acumulación de frecuencia en relación al resto de casillas, sin embargo esta tendencia es contrastada con la concentración de valores en la casilla correspondiente a la enunciación de los rasgos por los sujetos de N.E S. bajo (34). No hay pues una tendencia en la distribución de los datos ni en la prueba de  $\chi^2$  que revele una relación entre las variables contempladas en la hipótesis No. 2

## CAPITULO VI

### INTERPRETACIÓN DE LOS RESULTADOS

Los resultados estadísticos permiten considerar que el niño en las edades investigadas, es capaz de identificar el género de los sustantivos sin que haya habido una enseñanza sistemática acerca de ellos. Este fenómeno es debido a que la trayectoria de la asimilación de los conceptos en los niños se inicia en el conocimiento de objetos y fenómenos concretos, sobre la base de percepciones e imágenes sensoriales, que adquieren en su experiencia práctica de la vida cotidiana, Tal premisa que ha sido planteada por diferentes investigadores del área de la psicología evolutiva, demuestra que -- los conceptos reflejan las facetas y los vínculos generales y esenciales de los objetos de la realidad material en que se desenvuelve el niño, la cual le da la posibilidad de poder distinguir los rasgos y propiedades generales que conoce de los objetos que pertenecen al género masculino y femenino, Por tanto, es de esperarse que la calidad de las condiciones de vida material en que está inmerso el niño afecten la precisión, la profundidad y amplitud de sus conceptos

Con base a lo anterior, la hipótesis No. 1 sometida a comprobación, ha quedado demostrada por cuanto existe dife-

rencia en el grado de clasificación de los conceptos gramaticales de género masculino y femenino en los sustantivos, en niños de cinco años seis meses a seis años seis meses de educación parvularia del Núcleo No. 3 de la ciudad de San Salvador, pertenecientes al nivel socioeconómico alto comparados con aquellos que pertenecen al nivel socioeconómico bajo.

Otro de los objetivos planteados en el presente estudio, fue evaluar la enunciación de los rasgos o propiedades que predominan en la asimilación de los conceptos gramaticales de género masculino y femenino de los sustantivos en los grupos comparados. De acuerdo a los resultados en la comprobación de la Hipótesis No. 2, se encontró que no existe diferencia significativa en la enunciación de los rasgos de los conceptos gramaticales de género masculino y femenino en los sustantivos, dados por los niños de cinco años seis meses a seis años seis meses de educación parvularia del Núcleo No. 3 de la ciudad de San Salvador que pertenecen al nivel socioeconómico alto comparado con aquellos que pertenecen al nivel socioeconómico bajo.

A pesar de que el análisis estadístico de los resultados condujo a la aceptación de la Hipótesis Nula No. 2, puede decirse que se encontraron diferencias cualitativas en la enunciación de los rasgos de dichos conceptos entre los sujetos de N.E.S. alto y N.E.S. bajo. Estas diferencias fueron:

con relación a los sujetos del nivel socioeconómico alto, éstos enunciaron una mayor cantidad de rasgos esenciales y secundarios, fueron más espontáneos en sus respuestas, presentaron riqueza en su vocabulario, algunos de estos sujetos hicieron uso adecuado de la regla morfológica que rige la formación del género masculino y femenino de los sustantivos respecto a los estímulos, es decir, explicaron que --- los pertenecientes al género femenino terminan con "a" y los pertenecientes al género masculino terminan con "o". Esto significa que los niños distinguieron adecuadamente el género de los sustantivos, sin haber aún estudiado la gramática, que seguramente han de haberla adquirido en el proceso de comunicación con los adultos. Aquí, es evidente el papel importante que juega el nivel cultural de los padres de los niños de este nivel socioeconómico, en donde estimulan a sus hijos a utilizar un lenguaje mejor estructurado, y frecuentemente los llevan al análisis de los objetos y fenómenos de la realidad que los rodea, lo que permite al niño descubrir las propiedades generales y a veces esenciales de dichos objetos y fenómenos. Esto supone que la amplitud y precisión de la capacidad generalizadora de estos niños está más desarrollada.

Por otro lado, los sujetos pertenecientes al nivel socioeconómico bajo enunciaron una menor cantidad de rasgos -- esenciales y secundarios, fueron menos comunicativos, presen-

taron lentitud en sus respuestas y su vocabulario fué más pobre. Con relación a los sustantivos referente a las cosas, presentaron mayor dificultad en lograr la clasificación de éstas en su correspondiente categoría ( masculino y femenino ) y no enunciaron rasgos o propiedades esenciales del concepto de masculino y femenino a que pertenecían. Sus respuestas fueron. porque sí, porque me lo enseñaron, porque así nacieron, porque los conozco, o se limitaron a enunciar el nombre de los estímulos.

En general, los sujetos de ambos niveles socioeconómicos, se comportaron de la siguiente manera:

Con relación a la categorización de los sustantivos en personas, animales y cosas, ambos grupos clasificaron y --enunciaron mayor cantidad de rasgos esenciales respecto a las personas, disminuyendo en número referente a los animales y una cantidad mínima en los sustantivos de cosas. Sin embargo se notó ventaja de parte de los sujetos pertenecientes al nivel socioeconómico alto en dicha secuencia. Respecto a los sustantivos de animales y cosas, los niños de ambos niveles socioeconómicos explicaron el concepto de --masculino con la palabra hombre y el femenino con el vocablo mujer, no expresaron los vocablos hembra y macho para --referirse a los animales, ni hicieron ninguna referencia o relación a que el género de las cosas se atribuye o está --dado por el artículo, que les acompaña.

En la enunciación de los rasgos, se notó que el tipo de respuestas de los sujetos estuvieron caracterizadas por el nivel socioeconómico a que pertenecían. Así por ejemplo, - los niños del nivel socioeconómico bajo atribuyeron como rasgos de los conceptos masculino y femenino el tipo de - trabajo que realizan las personas son mujeres porque lavan, planchan, cocinan, son hombres porque hacen sillas, casas, son carteros, etc

Lo anterior , demuestra que a los niños de ambos niveles socioeconómicos les es asequible la asimilación de dichos conceptos en una forma práctica con carácter elemental lo que quiere decir que hubo un predominio de los eniaces concreto inmediatos, los niños nombraron los rasgos externos que conocían en su conjunto de los estímulos presentados, sin distinguir aún los rasgos y propiedades esenciales de los secundarios.



## CONCLUSIONES Y RECOMENDACIONES

### A. Conclusiones

El problema del desarrollo del lenguaje ha sido abordado desde diferentes puntos de vista. En el presente estudio se analiza desde la perspectiva materialista, la cual explica que el lenguaje es un complejo sistema de códigos que se formó en el curso de la historia social de la humanidad. Desde este punto de vista, los conceptos reflejan las facetas y los vínculos generales y esenciales de la realidad y surgen únicamente en la sociedad en el proceso de comunicación. En esta forma, la palabra es la célula del pensamiento, porque es el instrumento de generalización y abstracción, que es la operación más importante de la conciencia.

Apoyándonos en los planteamientos teóricos enunciados y en los resultados encontrados, se puede concluir.

1. Que hay una relación entre el nivel socioeconómico y el grado de asimilación de los conceptos gramaticales de género masculino y femenino en los sustantivos. Esta afirmación es válida para el caso en que se realice un estudio con la población escolar de educación parvularia, cuyas edades oscilan entre cinco años seis meses a seis años seis meses, pertene--

cientes a los niveles socioeconómicos alto y bajo del Núcleo No. 3 de la ciudad de San Salvador.

- 2) Que efectivamente, la calidad de las condiciones de vida material y social en que está inmerso el niño afecta la precisión, la profundidad y amplitud de los conceptos gramaticales de género masculino y femenino de los sustantivos Puesto que ha sido demostrado que los niños pertenecientes al nivel socioeconómico alto aventajan, en el grado de asimilación de dichos conceptos, a los niños pertenecientes al nivel socioeconómico bajo
- 3) Que la trayectoria en la formación y desarrollo de los conceptos , sigue un proceso Lo que significa, que el significado de la palabra sufre cambios en su estructura y en los procesos psíquicos que la -- subyacen en las diferentes etapas del desarrollo del niño En la práctica quedó demostrado en vista de -- que, en las edades investigadas ,hubo un predominio de los enlaces concretos inmediatos de la palabra.
- 4) Que a los niños de ambos niveles socioeconómicos les es asequible la asimilación de los conceptos gramaticales de género masculino y femenino en los sustantivos, en una forma práctica con carácter elemental, en

la cual predomina los enlaces concreto inmediatos, que hace que el niño de estas edades nombre los rasgos externos que conoce en su conjunto de los objetos o estímulos presentados.

#### B. Recomendaciones

El presente estudio, ha permitido conocer la relación existente entre el nivel socioeconómico y el grado de asimilación de los conceptos gramaticales de género masculino y femenino. Los resultados obtenidos posibilitan el esclarecimiento de algunos aspectos del desarrollo psicolingüístico del preescolar salvadoreño. Tomando en cuenta dichos resultados se hace necesario señalar las siguientes recomendaciones :

- 1) Que en el medio escolar salvadoreño, principalmente los maestros del nivel de educación parvularia y primer grado de la escuela básica, fundamenten la enseñanza de los conceptos gramaticales de género masculino y femenino, en los principios que rigen el proceso de la formación y desarrollo de los conceptos , lo que supone tomar en cuenta que en la edad preescolar, la asimilación de los conceptos se apoya en el conocimiento de objetos y fenómenos concretos, sobre la base de percepciones e imágenes y que existe un predominio de enlaces concreto inmediatos. Por lo tanto, los maestros en la enseñanza de tales con-

ceptos , debe procurar al niño suficientes experiencias educativas a fin de que éste descubra los rasgos y propiedades esenciales y secundarios de los conceptos, de esta manera el maestro posibilitaría al niño la oportunidad de comprender el significado de las palabras y no se limitaría a aumentar el número de palabras en el vocabulario del niño.

- 2) Que los aspectos que se refieren a la estimulación del lenguaje en los programas vigentes de educación parvularia, deben ser objeto de una revisión permanente.

Se recomienda revisar y analizar los objetivos y procedimientos metodológicos que promueven la capacitación del niño para la conversación, la pronunciación correcta y el uso del vocabulario a fin de que la enseñanza de estos aspectos no se limite a aumentar y corregir el vocabulario ,sino que se -- adecúen a los verdaderos alcances del desarrollo -- psicolinguístico del niño preescolar, lo que significa que la estimulación del lenguaje además de cumplir con la función de comunicación juege un papel importante en el desarrollo de los otros procesos - psíquicos ,particularmente del pensamiento.

Además , se recomienda que deberían incluirse como objetivos y contenidos de dichos programas que el

niño preescolar distinga y aplique el uso del --- masculino y femenino, pues está dentro de sus posibilidades realizarlo. En otros países este aspecto está ya contemplado dentro del plan curricular de la educación preescolar (UNESCO, 1981, pág 25).

- 3) Partiendo de que nuestra sociedad está dividida en clases sociales y que los niños del nivel --- socioeconómico bajo se encuentran en desventaja en cuanto a la calidad de las condiciones materiales y sociales de vida, lo que en gran medida obstaculizan el desarrollo psicolingüístico del niño, los maestros de las escuelas oficiales deben orientar el proceso enseñanza aprendizaje propiciando una mayor estimulación en el sentido de ofrecer al educando una variedad y riqueza de experiencias educativas que en alguna medida compense las limitaciones del medio ambiente del que provienen, mientras no ocurra un cambio en las estructuras socioeconómicas de la realidad salvadoreña, que sería la solución real de tal problemática.
  
- 4) En vista de la importancia del lenguaje en los procesos cognoscitivos y la escasez de estudios en el área psicolingüística, en particular del tema investigado, se recomienda se continúen esfuerzos investi-

gativos que abarquen una población más amplia, de ser posible se generalice a toda la población salvadoreña, y además se continúe investigando otros aspectos gramaticales.

## REFERENCIAS

- BEE, H. ( 1975 ) El Desarrollo del Niño Traducido por . Melo , J.J. México Harla, S.A de C.V.
- DALE, P.S. ( 1980 ) Desarrollo del Lenguaje. Traducido por Hawayek, A México, Editorial Trillas.
- DOWNIE, N M Y HEATH;  
R W. ( 1973 ) Métodos Estadísticos Aplicados Traducido por Vilaplana, J.P México Harla, S.A. de C.V.
- GARCIA,R PELAYO Y GROSS.  
( 1983 ). Diccionario de la Lengua Española. Marsella Larousse, ( 1a. edición.
- GARRETT, H. (1966) Estadística en Psicología y Educación. Buenos Aires. Edit Paidos.
- GERMANI, G. ( 1960 ) Movilidad Social en la Argentina Buenos Aires Editorial Paidos.
- GOODENOUGH,F.L (1957) Test de Inteligencia Infantil. Buenos Aires Editorial Paidos
- GORSKI, D.F y Otros  
(1961) Pensamiento y Lenguaje. Traducido por Vidal, A México. Editorial Grijalvo.( 3a Fdición)

- LARIOS, F.M (1972) Condiciones Socio-económicas de los Estudiantes de Noveno Grado del Area Metropolitana de San Salvador y su Nivel de Aspiraciones Vocacionales. (Tesis de graduación)San Salvador, Universidad de El Salvador.
- LEVINE, S Y ELSEY,F F. ( 1973 ) Introducción a la Medición en Psicología y Educación. Buenos Aires Editorial Paidós,(1a.Ed)
- LIUBLINSKAIA, A.A.(1971) Desarrollo Psíquico del Niño Traducido por Fierro,A. México Editorial Grijalbo
- LURIA, A R ( 1980 ) Conciencia y Lenguaje. Madrid. Editorial Pablo del Río.
- LURIA, A R. ( 1980 ) Pensamiento y Lenguaje Traducido por Merino , R.M Barcelona Editorial Fontanella (1a. Edición )
- MARIN, G (1977) Manual de Investigación en Psicología Social. México .Editorial Trillas
- MERANI, A.L.(1978 ) Psicología Genética.México Editorial Grijalbo.
- MIRA Y LOPEZ, E.(1965) Manual de Orientación Profesional. Buenos Aires Editorial Kapeluz.(6a Ed. )



- MORENO GONZALES, CASTRO  
Y SERAROLS, (1969) Extracción Social de los Es-  
tudiantes Universitarios.  
(Tesis de Graduación )Uni-  
versidad de El Salvador.
- NIETO, M E. ( 1967) Anomalías del Lenguaje y su  
Corrección México. Editorial  
Universitaria de México.
- NUNNALLY, J.C ( 1973) Introducción a la Medición  
Psicológica. México Editorial  
Centro Regional de Ayuda --  
Técnica Agencia para el Desa-  
rrollo Internacional.
- RODRIGUEZ DE MORALES  
A.R. ( 1969) El Aborto provocado Problema  
Social. (Tesis de Graduación).  
Universidad de El Salvador
- RUBINSTEIN ,J.L.(1978) Psicología General Tradu-  
cido por Tnowsky, S. México  
Editorial Grijalbo.
- SHARDAKOV, N M.(1968) Desarrollo del Pensamiento en  
el Escolar. Traducido por Bra-  
vo Fernández Hermosa, J M. Mé-  
xico Editorial Grijalbo(1a. Ed.)
- SECO, R. ( 1975) Manual de Gramática Española  
Madrid, Editorial Aguilar, S.A.  
( 10a. Edición)
- SMIRNOV, A.A./LEONTIEV.  
A.N ( 1978) Psicología. Traducido por Vi-  
llalanda, F México Editorial  
Grijalbo, S.A. ( 4a. Ed.)

- UNESCO , (1977) La Educación Especial Situación Actual y Tendencia en la Investigación, Salamanca, España
- WARREN, H .(1966) Diccionario de Psicología México, Editorial Fondo de la Cultura Económica.(6a.Ed.)
- DIRECCION DE PUBLICACIONES DEL MINISTERIO DE EDUCACION ( 1971) Documento No. 29 de la Reforma Educativa Ley General de Educación. San Salvador, El Salvador
- DIRECCION REGIONAL CENTRAL DEL MINISTERIO DE EDUCACION Documento El Núcleo Educativo. San Salvador, El Salvador.
- DIRECCION DE SERVICIOS TECNICO-PEDAGOGICO.MINISTERIO DE EDUCACION( 1980 ) Documento Evaluación Diagnóstica de los Programas de Estudio de Educación Parvularia.San Salvador El Salvador
- UNESCO , (1981) Documento Plan Curricular de Educación Preescolar, un ejemplo de la Región de América Latina y el Caribe.

## ANEXOS

- ANEXO A : Cuestionario socio-económico N.E.S. y escala de N.E.S.
- ANEXO B : Prueba para evaluar la asimilación de conceptos gramaticales de género masculino y femenino en sustantivos.
- ANEXO C : Cuestionario para explorar problemas del lenguaje
- ANEXO D : Prueba elaborada por los maestros de parvularia para evaluar el aprendizaje del género gramatical (masculino y femenino ) en los sustantivos.
- ANEXO E : Lista de Escuelas Parvularias del Núcleo No. 3, de San Salvador.
- ANEXO F : Escala percentilar, para clasificar los puntajes obtenidos por los sujetos, en Grados de Clasificación de los conceptos gramaticales de género -- masculino y femenino de los sustantivos.
- ANEXO G : Tipos de respuestas dadas por los sujetos al enunciar los rasgos de los conceptos gramaticales

de género masculino y femenino de los sustantivos.

ANEXO H . Proceso para determinar la confiabilidad y validez de la prueba que evalúa la asimilación de los conceptos gramaticales de género masculino y femenino de los sustantivos.

ANEXO I : Tablas de datos de la muestra de investigación

1. Tabla No. 1 . Datos de los sujetos que clasificaron con N.E.S. alto de acuerdo a los indicadores: Ocupación, educación, ingreso y vivienda, referido a los padres.
2. Tabla No. 2 . Datos de los sujetos clasificados con N.E.S. alto (Grupo A) referentes a sexo, edad cronológica , CI y Centro Educativo.
- 3, Tabla No. 3, Datos de los sujetos que clasificaron con N.E.S bajo de acuerdo a los indicadores : ocupación, educación, ingreso y vivienda referido a los padres
4. Tabla No. 4, Datos de los sujetos clasificados con N.E.S. bajo (Grupo B) referente a. sexo, edad cronológica CI y Centro Educativo

ANEXO J : Datos de los sujetos con respecto a la clasificación y enunciación de rasgos de los conceptos gramaticales de género masculino y femenino en los sustantivos y su respectivo procedimiento.

1. Tabla No. 5 . Datos obtenidos por los sujetos del grupo A ( N.E.S. Alto ) en la prueba que evalúa la asimilación de los conceptos gramaticales de género masculino y femenino de los sustantivos.
2. Tabla No. 6 . Datos obtenidos por los sujetos del grupos B ( N.E.S. Bajo ) en la prueba que evalúa la asimilación de los conceptos gramaticales de género masculino y femenino de los sustantivos.
3. Procedimiento estadístico para encontrar la significación de las frecuencias obtenidas.

ANEXO K : Definición de términos

## A N E X O " A "

CUESTIONARIO SOCIO-ECONOMICO

N E.S. Y ESCALA DEL N E S

## CUESTIONARIO SOCIO-ECONOMICO

## I. PARTE

Indicaciones : Escriba o marque con una "x" en el espacio en blanco de cada pregunta, la información que a continuación se le solicita.

Nombre del Estudiante \_\_\_\_\_

1. Edad cumplida de su hijo(a): años \_\_\_\_\_ meses \_\_\_\_\_

2. Sexo del niño : M \_\_\_\_\_ F \_\_\_\_\_

3. Nombre de la Institución donde estudia \_\_\_\_\_

4. Tipo de Institución : Oficial \_\_\_\_\_ Privada \_\_\_\_\_

5. Grado que estudia el niño \_\_\_\_\_

6. Colonia o Barrio donde reside el grupo familiar

\_\_\_\_\_

7. Ocupación actual del Jefe de Familia: \_\_\_\_\_

## II PARTE

8. Indicaciones: Marque con una "x" el nivel de estudios alcanzado por el jefe de familia

1. \_\_\_\_\_ Analfabeto

2. \_\_\_\_\_ Primaria incompleta

3. \_\_\_\_\_ Primaria completa

4. \_\_\_\_\_ Secundaria incompleta

- 5 \_\_\_\_\_ Secundaria completa
6. \_\_\_\_\_ Educación Superior no universitaria
7. \_\_\_\_\_ Educación Superior universitaria incom-  
pleta
8. \_\_\_\_\_ Educación Superior Universitaria completa
- 9 \_\_\_\_\_ Maestría

### III PARTE

- 9 Indicaciones A continuación se le presenta una tabla de ingresos familiares mensuales, marque con una "x" el correspondiente a su situación económica.

1. Menos de ¢ 300 00
- 2 De ¢300 a" 600 00
3. De ¢600 a 900 00
4. De ¢900 a 1200 00
- 5 De ¢1200 a 1500.00
6. DE ¢1500 a 1800 00
7. De ¢1800 a 2100 00
8. De ¢2100 a 2400 00
- 9 De ¢2400 a más

### IV PARTE

- 10 Indicaciones Marque con una "x" el espacio correspondiente a la condición de vivienda donde reside su grupo familiar



a) Tipo de vivienda

- 1 champa \_\_\_\_\_
- 2. Cabaña \_\_\_\_\_
- 3 Pieza de mesón \_\_\_\_\_
- 4. Multifamiliar \_\_\_\_\_
- 5. Apartamento Unif. \_\_\_\_\_
- 6 Unifamiliar \_\_\_\_\_

b) Construcción

- 1 Cartón o tabla \_\_\_\_\_
- 2 Madera y lámina \_\_\_\_\_
- 3 Bahareque \_\_\_\_\_
- 4. Adobe \_\_\_\_\_
- 5. Ladrillo \_\_\_\_\_
- 6 Mixto \_\_\_\_\_
- 7 Otros, especificar \_\_\_\_\_

c) Posesión de la vivienda

- 1 Comodato \_\_\_\_\_
- 2. Alquilada \_\_\_\_\_
- 3. Arrendada c/  
promesa de  
venta \_\_\_\_\_
- 4 Propia \_\_\_\_\_
- 5 Otro, especificar \_\_\_\_\_

Renta mensual

¢ \_\_\_\_\_

¢ \_\_\_\_\_

¢ \_\_\_\_\_

d) Aspecto físico de la vivienda

1. Cuántas habitaciones tiene la casa, incluyendo -  
cocina y comedor: \_\_\_\_\_
2. Tiene cochera SI \_\_\_\_\_ NO \_\_\_\_\_
3. Tiene jardín o área verde SI \_\_\_\_\_ NO \_\_\_\_\_

e) Aparatos y vehículos que posee

1. Pick-up \_\_\_\_\_
2. Automóvil \_\_\_\_\_ ¿cuántos? \_\_\_\_\_
3. Refrigeradora \_\_\_\_\_
4. Aparatos de  
música este-  
reofónica \_\_\_\_\_
5. Radio \_\_\_\_\_
6. Televisor \_\_\_\_\_
  - a. blanco y negro \_\_\_\_\_
  - b. A color \_\_\_\_\_
7. Lavadora \_\_\_\_\_
8. Aire acondicionado \_\_\_\_\_
9. Cortadora de césped \_\_\_\_\_
10. Otros, especifique \_\_\_\_\_

ESCALA DEL N. E S PARA CLASIFICAR A LOS SUJETOS EN LOS  
NIVELES SOCIOECONOMICOS ALTO, MEDIO Y BAJO

NIVEL SOCIOECONOMICO		VALORES
BAJO	Bajo	1
	Medio	2
	Alto	3

MEDIO	Bajo	4
	Medio	5
	Alto	6
ALTO	Bajo	7
	Medio	8
	Alto	9

## INDICE

El N.E.S. , es un índice y está dado por cuatro indicadores:

- a) ocupación
- b) educación
- c) ingresos y
- d) vivienda

## a) OCUPACION

Se tomó la pregunta 7 del cuestionario .La respuesta obtenida en ésta se busca en la sección correspondiente en la escala de codificación. El valor obtenido se multiplica por 3.

## ESCALA DE NIVEL OCUPACIONAL

		<u>NIVEL</u>
BAJO	Bajo	1
	Medio	2
	Alto	3
MEDIO	Bajo	4
	Medio	5
	Alto	6
ALTO	Bajo	7
	Medio	8
	Alto	9
	No se aplica	0

## b) EDUCACION

Se tomó la pregunta 8.El valor obtenido se multiplicó por 2.

## ESCALA DE EDUCACION

		<u>NIVEL</u>
BAJO	Bajo	1
	Medio	2
	Alto	3
MEDIO	Bajo	4
	Medio	5
	Alto	6
ALTO	Bajo	7
	Medio	8
	Alto	9
	No se aplica	0

## c) INGRESOS

Se tomó la pregunta 9.El valor obtenido se multiplicó por 2.

## ESCALA DE INGRESOS

		<u>NIVEL</u>
BAJO	Bajo	1
	Medio	2
	Alto	3
MEDIO	Bajo	4
	Medio	5
	Alto	6
ALTO	Bajo	7
	Medio	8
	Alto	9
	No se aplica	0

## d) VIVIENDA

Se tomó la pregunta 10. El valor obtenido se multiplicó por 2.

## ESCALA DE VIVIENDA

		NIVEL
BAJO	Bajo	1
	Medio	2
	Alto	3
MEDIO	Bajo	4
	Medio	5
	Alto	6
ALTO	Bajo	7
	Medio	8
	Alto	9
	No se aplica	0

## FORMULA DE NIVEL SOCIO-ECONOMICO

$$N.E.S. \frac{(\text{ocupación} \times 3) + (\text{educación} \times 2) + (\text{vivienda} \times 2) + (\text{ingresos} \times 2)}{9}$$

9

El multiplicador es constante e igual, excepto en la ocupación, por ser esta la variable más confiable para determinar a que clase social pertenece una persona.

<u>Pregunta</u>	<u>Variable</u>	<u>Perfil</u>	<u>Respuestas</u>
7	ocupación actual del jefe de familia	1	Trabajadores eventuales -Vendedores ambulantes del mercado, parque o feria. -Lustrabotas -Cargadores -Similares

2	Obreros no calificados <ul style="list-style-type: none"><li>- Jornaleros</li><li>- Dependientes de comercio</li><li>- Ordenanzas</li><li>- Cobradores de buses</li><li>- Repartidores</li><li>- Ayudantes o Auxiliares</li><li>- Empleadas domésticas</li><li>- Similares</li></ul>
-----	
3	Trabajadores por cuenta propia sin dependientes. <ul style="list-style-type: none"><li>- costureras</li><li>- sastres</li><li>- zapateros</li><li>- artesanos</li><li>- oficios y/o reparaciones</li><li>- choferes y similares</li></ul>
-----	
4	Obreros calificados <ul style="list-style-type: none"><li>- Personal calificado en la industria.</li><li>- Personal de supervisión manual</li></ul>
-----	
5	Empleados subalternos <ul style="list-style-type: none"><li>- Enfermeras</li><li>- Maestros de Primaria y Secundaria.</li><li>- Secretarias</li><li>- Contadores</li><li>- Trabajadores Sociales</li><li>- Agrónomos</li></ul>
-----	
6	Jefe de la Administración Pública o Privada
-----	
7	Pequeños empresarios hasta con 5 dependientes en la industria y comercio Profesionales Universitarios
-----	
8	Terratenientes
-----	
9	Empresarios de 6 o más dependientes en la Industria de Comercio
-----	

8	Educación del jefe de familia	1	Analfabeto
		2	Primaria incompleta
		3	Primaria completa
		4	Secundaria incompleta
		5	Secundaria completa
		6	Educación Superior no Universitaria.
		7	Educación Superior Universitaria incompleta
		8	Educación Superior Universitaria completa
		9	Maestría

---

9	Ingresos	1	Menos de ¢ 300.00
		2	De ¢ 300.00 a 600.00
		3	De ¢ 600.00 a 900.00
		4	De ¢ 900.00 a 1200.00
		5	De ¢ 1200.00 a 1500.00
		6	De ¢ 1500.00 a 1800.00
		7	De ¢ 1800.00 a 2100.00
		8	De ¢ 2100.00 a 2400.00
		9	De ¢ 2400.00 a más

---

10	Vivienda	1	Champa (cartón, tabla y otros materiales baratos)
		2	Cabaña de madera y lámina
		3	Pieza de mesón o unifamiliar de adobe o bahareque ubicada en barrios pobres
		4	Multifamiliar alquilada o con promesa de venta hasta con 3 habitaciones.
		5	Unifamiliar arrendada con promesa de venta hasta con 5 habitaciones, cuya renta no exceda los ¢ 600.00 mensuales.
		6	Unifamiliar arrendada con promesa de venta hasta 3 habitaciones cuya renta mensual oscile entre los ¢ 600.00 y ¢ 1.000.00
		7	Apartamentos en condominio, ubicado en zona residencial, arrendado con promesa de venta, cuya renta mensual oscile, entre los ¢ 1.000.00 y ¢ 1500.00

- 8 Unifamiliar mixta ,arrendada con promesa de venta hasta 5 habitaciones con cochera y área verde Ubicada en zona residencial cuya renta mensual sea de ₡ 1500.00 en adelante.
- 9 Unifamiliar mixta, propia con más de 5 habitaciones con cochera y área verde. Ubicada en zona residencial
-



## A N E X O "B"

PRUEBA PARA EVALUAR LA ASIMILACION DE  
CONCEPTOS GRAMATICALES DE GENERO MASCU  
LINO Y FEMENINO EN LOS SUSTANTIVOS

1. DESCRIPCION
2. ESTIMULOS
3. HOJA DE RESPUESTAS

PRUEBA PARA EVALUAR LA ASIMILACION DE CONCEPTOS GRAMATICALES  
DE GÉNERO MASCULINO Y FEMENINO DE LOS SUSTANTIVOS

Esta prueba ha sido construida con base a fundamentos psicológicos planteados acerca de la formación de los conceptos, especialmente en el método de clasificación libre, propuesto por el psicólogo A R Luria ( 1980) para la evaluación de conceptos.

La prueba evalúa la asimilación de los conceptos gramaticales de género masculino y femenino de los sustantivos mediante los dos aspectos siguientes

1. La clasificación de los sustantivos de acuerdo a su género gramatical en masculino y femenino.
  
2. La enunciación de los rasgos que hace que dichos - sustantivos pertenezcan a su correspondiente categoría gramatical género masculino o género femenino.

La prueba comprende

- a) la técnica a utilizar
- b) el material
- c) la actividad y consigna
- d) Los criterios de evaluación y puntajes

## a) TECNICA A UTILIZAR

Clasificación de los estímulos en masculino y femenino.

## b) MATERIAL:

30 tarjetas de cartulina, cuya dimensión es de 15 x 11 1/2 cm. diseñados en color negro.

Las tarjetas contienen dibujos referidos a personas, animales y cosas (sustantivos), así:

5 dibujos de hombres, numerados del 1 al 5

5 dibujos de mujeres, numerados del 1 al 10

5 dibujos de animales machos (gallo, perro, caballo, conejo, gato) numerados del 11 al 15

5 dibujos de animales hembras (gallina, perra, vaca, coneja, gata). numerados del 16 al 20

5 dibujos de objetos pertenecientes al género masculino (barco, tren, árbol, guineo, pantalón) numerados del 21 al 25

5 dibujos de objetos pertenecientes al género femenino (piña, mesa, flor, casa, camisa,) numerados del 26 al 30.

## c) ACTIVIDAD Y CONSIGNA

La actividad consiste en presentarle al niño las 30 tarjetas descritas. El sujeto deberá clasificarlo de acuerdo a su género (masculino y femenino). La presen

tación de las tarjetas es en tres etapas. En la primera etapa, se le presentan 10 figuras de personas, en la segunda etapa, 10 figuras de animales y en la tercera etapa 10 figuras de cosas. De cada grupo de las diez tarjetas 5 figuras pertenecen al género femenino y las otras 5 al género masculino.

Luego, se le pide que enuncie los rasgos esenciales o generales que expresan la razón de clasificar como -- masculino o femenino a los estímulos.

Consigna.

La consigna a utilizar en cada una de las etapas es "Toma estas tarjetas, míralas todas. Ahora quiero que formes con ellas dos grupos, aquí me colocas a quienes tú puedes llamarles "EL" y acá colocas a quienes tú puedes llamarles "ELLA". Tienes que pensar bien en que grupo vas a poner a cada tarjeta"

Después que el niño ha realizado las respectivas clasificaciones, la consigna es

" Porque los pusistes juntos " (señalando cada grupo que el niño forme )

#### d) CRITERIOS DE EVALUACION Y PUNTAJES

La resolución de la prueba debe realizarla el sujeto en tres etapas. En cada una de las etapas se trabaja con diez tarjetas. Con ellas forma dos grupos. En un grupo - debe incluir las figuras que pertenecen al género masculino y en el otro grupo las figuras que pertenecen al

género femenino. Si el sujeto incluye adecuadamente la figura, es decir, si la coloca en la categoría que le corresponde (masculino o femenino) se le asigna el valor de uno, si no acierta, obtiene el valor cero. Las respuestas se anotan en la hoja elaborada para tal fin.

Posteriormente, se suman los aciertos y el puntaje obtenido permite ubicar al sujeto dentro de una escala percentilar. Si su puntaje cae entre el  $P_1$  y  $P_{25}$  el sujeto se ubica en el grado de clasificación baja. Si cae dentro del  $P_{26}$  al  $P_{75}$ , clasificación media, y si se ubica entre  $P_{76}$  a  $P_{100}$  es considerado con una clasificación alta. El segundo factor a evaluar, es la enunciación de los rasgos de los conceptos masculino y femenino. Los criterios de evaluación son los siguientes se le asigna la categoría SI, cuando el niño enuncie en una de las etapas de la prueba, los rasgos a un nivel concreto o situacional. Se le asigna la categoría NO, cuando el niño no los enuncie en ninguna de las etapas o exprese los rasgos a un nivel de enlaces afectivos

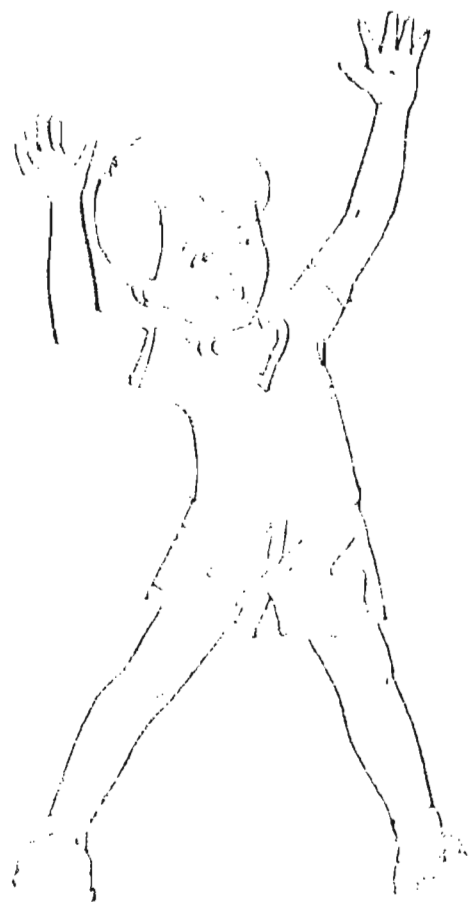
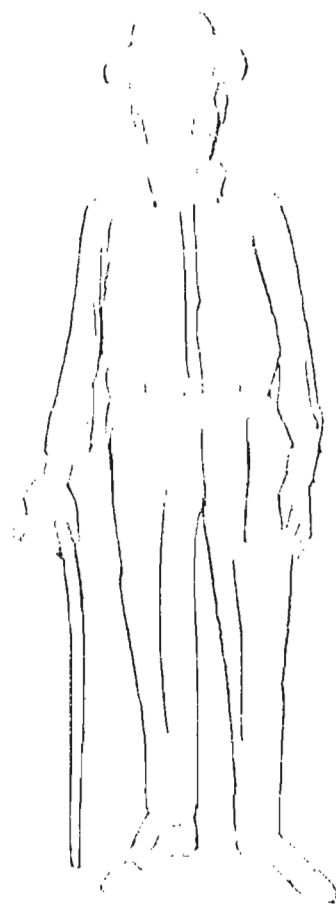

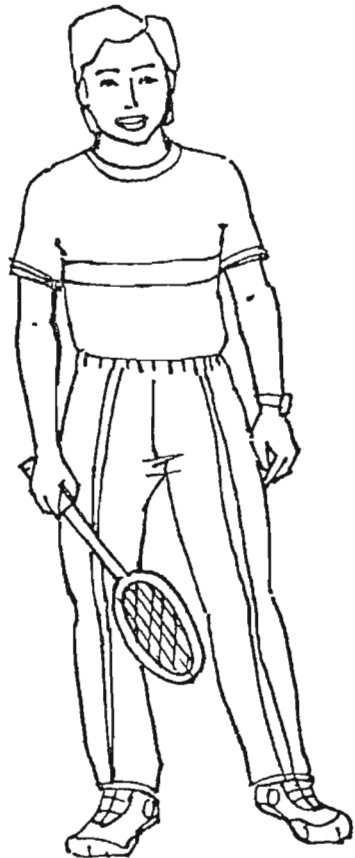
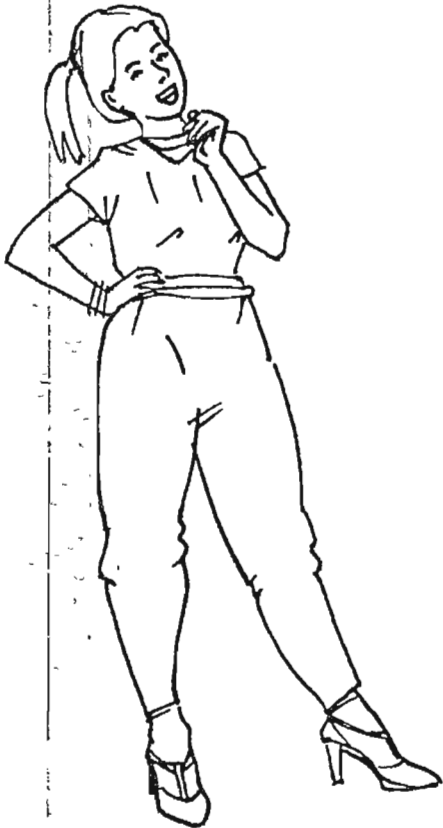
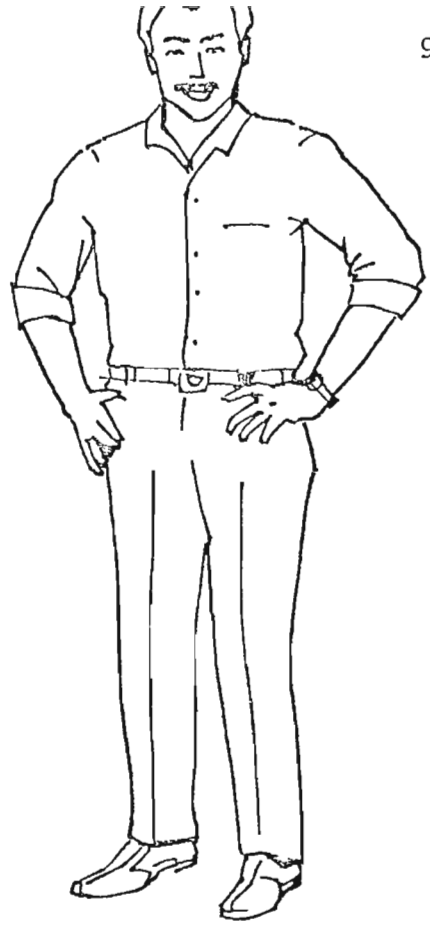
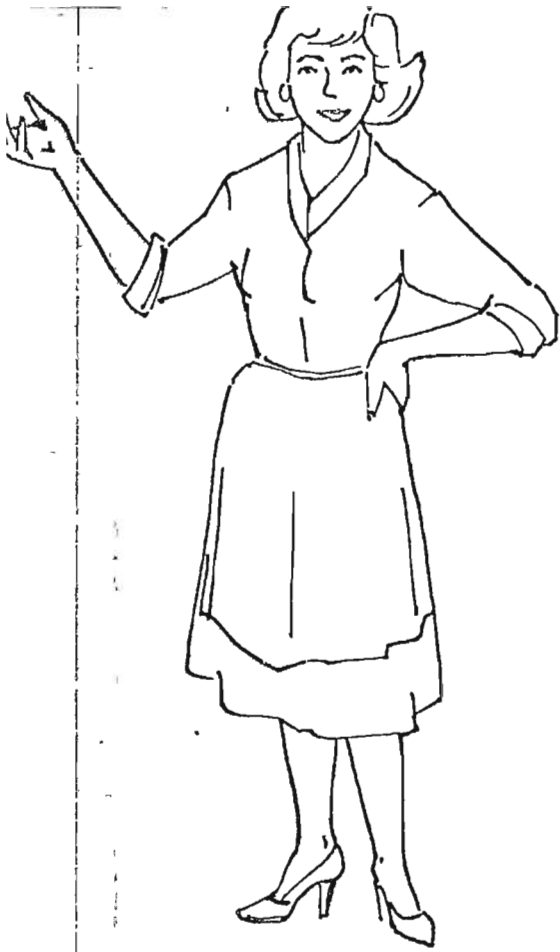





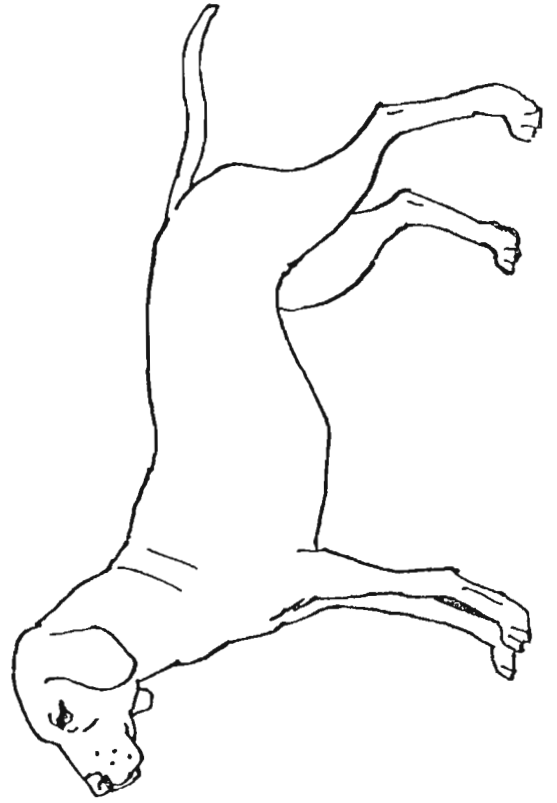

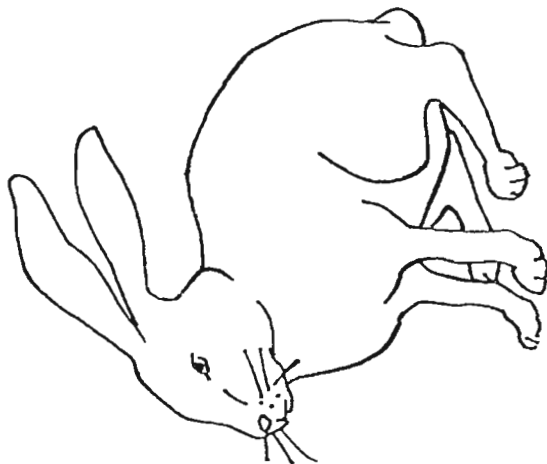

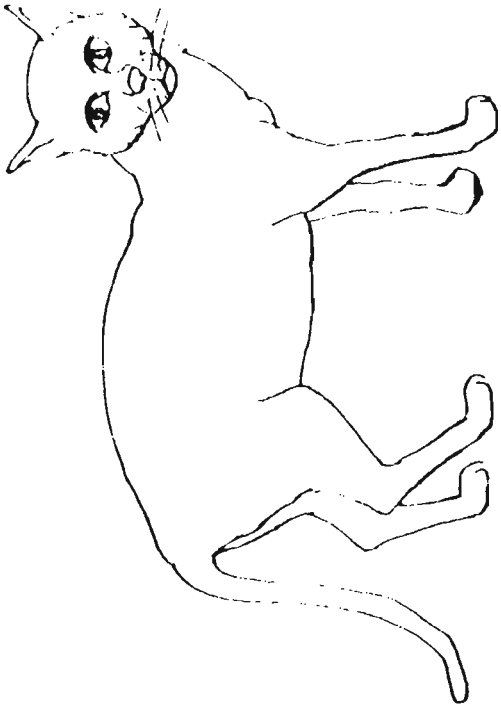

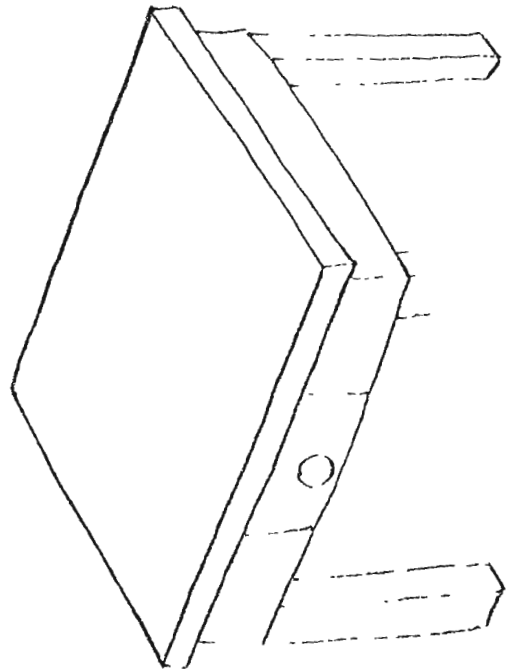
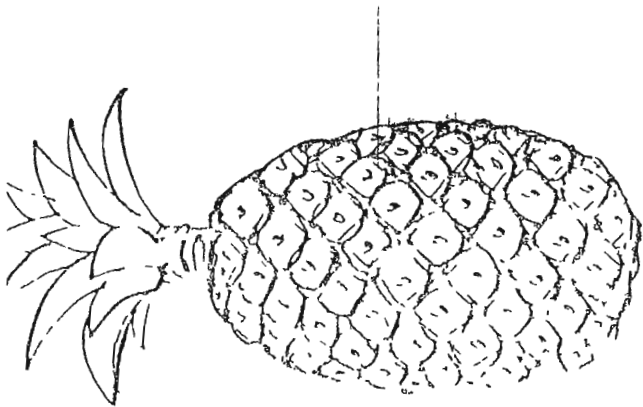
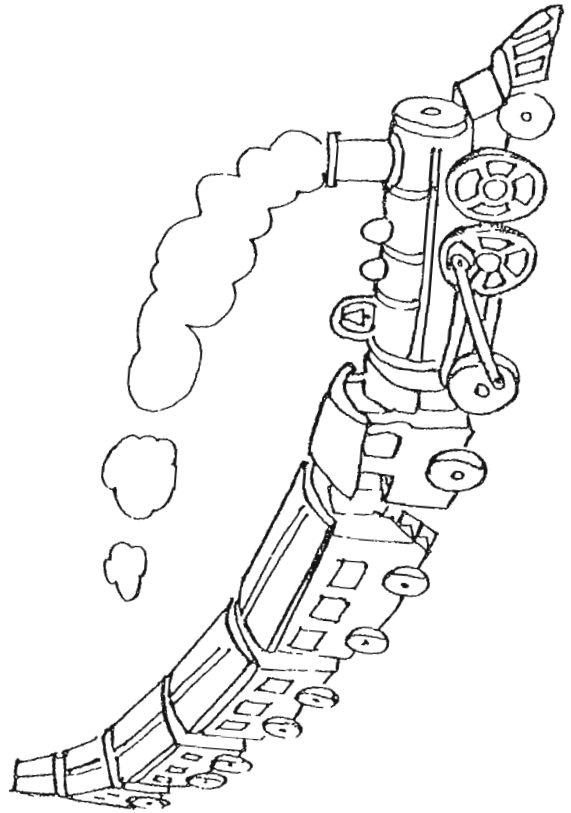
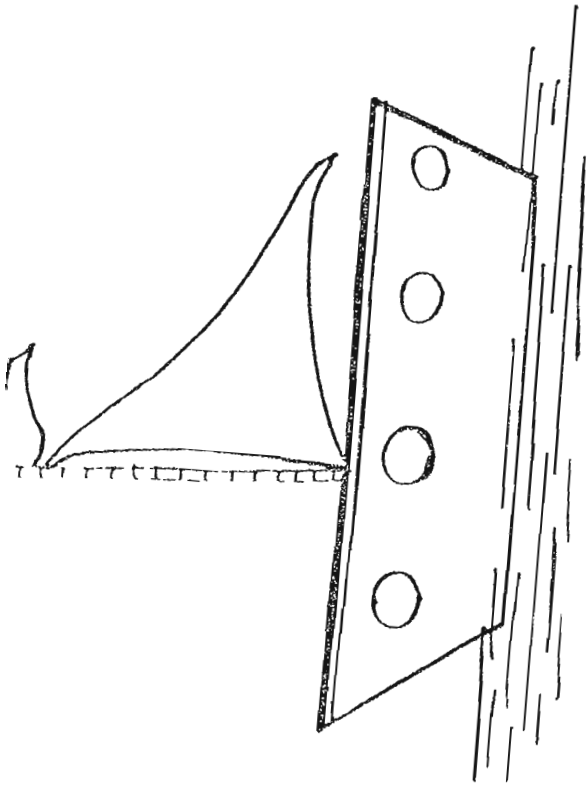

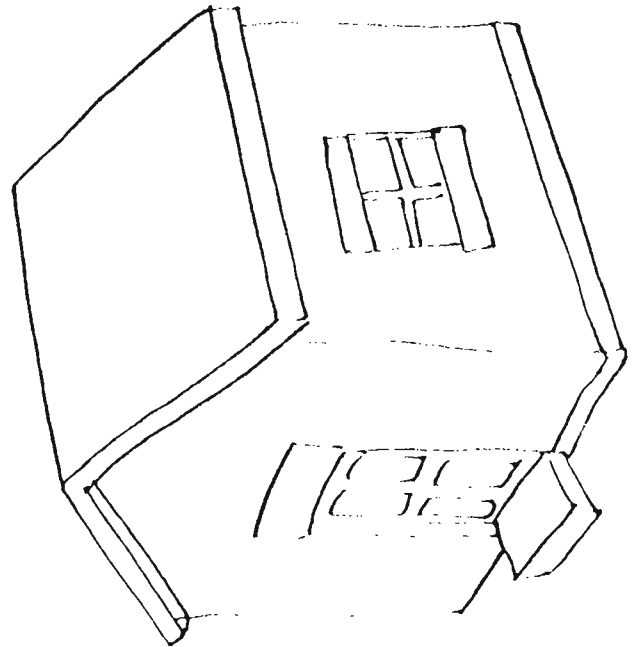
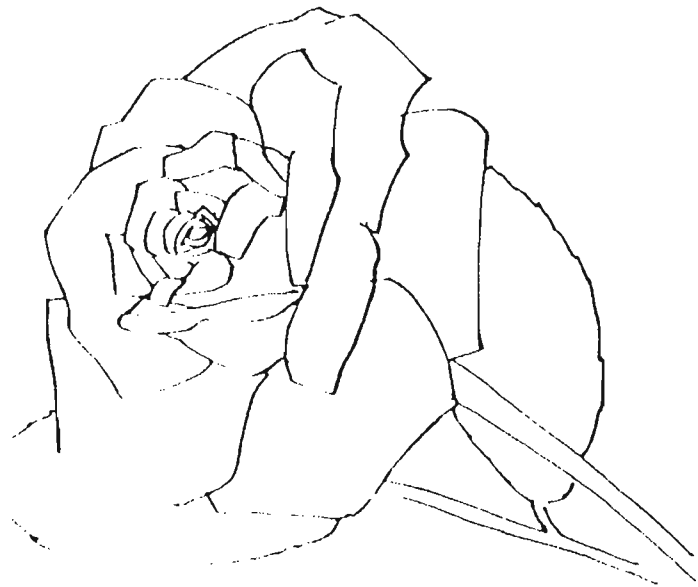
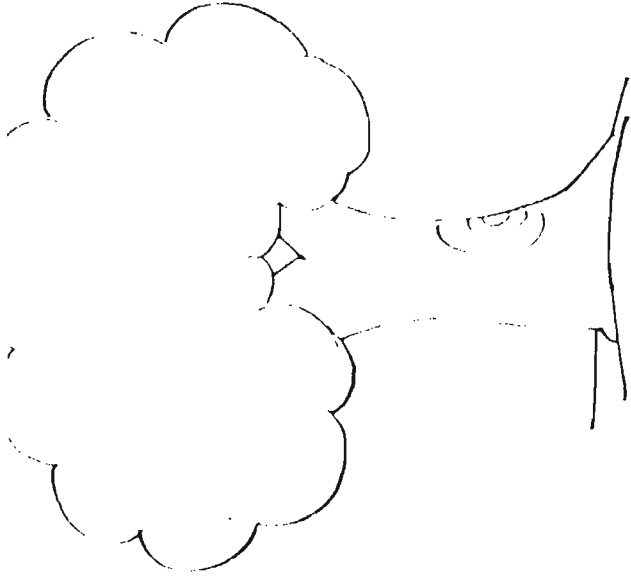

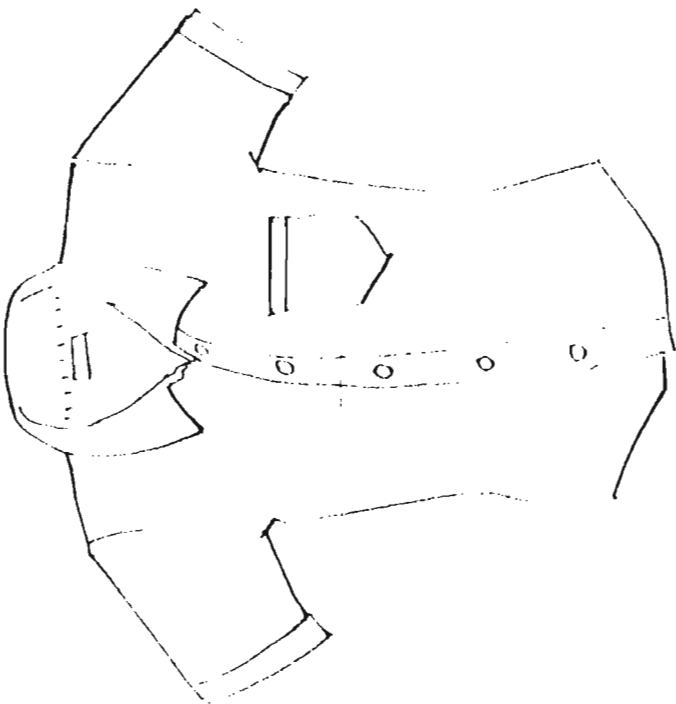
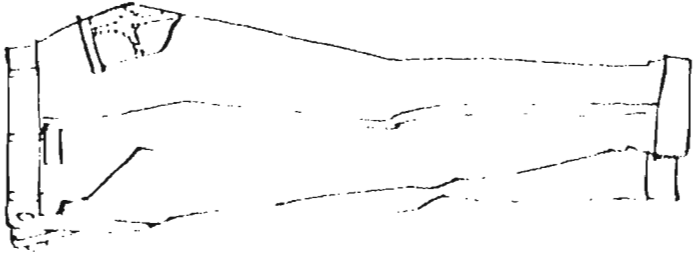

H O J A    D E    R E S P U E S T A

De la prueba de asimilación de conceptos gramaticales de género masculino y femenino en los sustantivos.

Nombre \_\_\_\_\_

Fecha de Nacimiento \_\_\_\_\_ Edad \_\_\_\_\_

Institución \_\_\_\_\_ Grado \_\_\_\_\_

Nivel Socio-económico \_\_\_\_\_

Personas	M	F	Animales	M	F	Cosas	M	F
Tarjeta No.			Tarjeta No.			Tarjeta No		
M-1			M-11			M-21		
M-2			M-12			M-22		
M-3			M-13			M-23		
M-4			M-14			M-24		
M-5			M-15			M-25		
F-6			F-16			F-26		
F-7			F-17			F-27		
F-8			F-18			F-28		
F-9			F-19			F-29		
F-10			F-20			F-30		
Puntaje			Percentil			Grado de Clasificación		

ENUNCIACION DE LOS RASGOS

SI

NO

Personas \_\_\_\_\_

Animales \_\_\_\_\_

Cosas \_\_\_\_\_

A N E X O " C "

CUESTIONARIO PARA EXPLORAR PROBLEMAS DE LENGUAJE



## CUESTIONARIO PARA EXPLORAR " PROBLEMAS DE LENGUAJE"

Indicaciones:

Marque con una X las enfermedades que ha padecido o padece su hijo

- |                       |       |
|-----------------------|-------|
| 1. Poliomielitis      | ..... |
| 2. Parálisis Cerebral | ..... |
| 3. Epilepsia          | ..... |
| 4. Síndrome de Down   | ..... |
| 5. Retardo Mental     | ..... |
| 6. Sordera            | ..... |
| 7. Otras              | ..... |

Indicación

Responda a las siguientes preguntas:

1. Tiene su hijo dificultad en pronunciar algunas letras.

¿ Cuáles ? .....

2. Cuando habla repite sílabas, palabras o frases.

3. Se expresa en oraciones en forma oral

4. Las oraciones que expresa tienen un orden lógico Ej.  
(mi carrito es pequeño)

5. Narra o describe situaciones o acontecimientos en forma  
lógica .....

## ANEXO "D"

PRUEBA ELABORADA POR LOS MAESTROS DE PARVULARIA  
DEL NÚCLEO No. 5, PARA EVALUAR EL APRENDIZAJE  
DEL GÉNERO GRAMÁTICAL (MASCULINO Y FEMENINO )  
EN LOS SUSTANTIVOS.

EVALUACION DEL APRENDIZAJE DE LOS CONCEPTOS GRAMATI-  
CALES DEL GENERO MASCULINO Y FEMENINO EN LOS SUSTANTI-  
VOS.

1. Dibuja una cruz sobre el profesor
2. Busca a la gatita y le pones una cruz
3. Coloca una cruz sobre la gallina
4. Dibuja una cruz sobre la maestra
5. Coloca una cruz sobre la niña
6. Pon una cruz sobre el gato
7. Haz una cruz encima del gallo
8. Marca con una cruz al niño
9. Coloca una cruz sobre el objeto que utiliza  
un niño para ir al campo
10. Dibuja una cruz sobre el objeto que lleva una mamá  
cuando va al trabajo

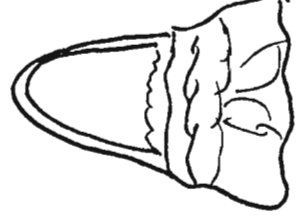
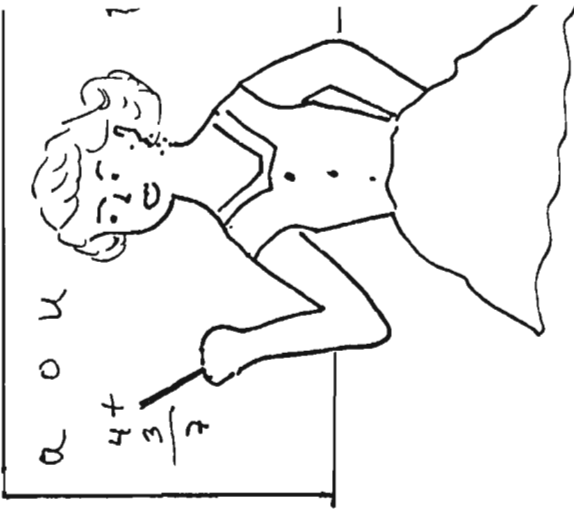

## A N E X O " F "

LISTADO DE LAS SEIS ESCUELAS PARVULARIAS DEL NUCLEO No. 3 DE LA CIUDAD DE SAN SALVADOR, DE DONDE SE OBTUVO LA MUESTRA DE INVESTIGACION.

LISTADO DE LAS SEIS ESCUELAS PARVULARIAS DEL NUCLEO No 3  
DE LA CIUDAD DE SAN SALVADOR, DE DONDE SE OBTUVO LA MUESTRA DE LA INVESTIGACION

No. de Orden	NOMBRE DE LA INSTITUCION	SITUACION
1	Escuela Parvularia Estado de Israel	Oficial
2	Escuela Parvularia Ma Escobar Granillo	Oficial
3	Escuela Parvularia Col. Cucumacayán	Oficial
4	Colegio Liceo Salvadoreño	Privado
5	Colegio Salvadoreño Inglés	Privado
6	Colegio Adela Cabezas de Rosales	Privado

## A N E X O " E "

ESCALA PERCENTILAR PARA CLASIFICAR LOS PUNTAJES OBTENIDOS POR LOS SUJETOS EN GRADOS DE CLASIFICACION ALTO, MEDIO Y BAJO DE LOS CONCEPTOS GRAMATICALES DE GENERO MASCULINO Y FEMENINO DE LOS SUSTANTIVOS.

## PROCEDIMIENTO ESTADÍSTICO

Para la elaboración de la escala percentilar para clasificar a los sujetos, con base a los puntajes obtenidos en la prueba de lenguaje, en los grados de clasificación Alta, Media y Baja de los conceptos gramaticales de género masculino y femenino de los sustantivos

## 1. Puntuaciones obtenidas en la prueba de Lenguaje

24	20	22	22	25	26	25	24	27	20	26	22	21
24	21	21	27	27	30	22	24	21	27	19	26	26
28	29	20	26	26	26	27	23	26	26	30	21	20
25	26	22	23	28	19	18	27	25	23	27	30	26
24	22	27	21	28	26	30	24	23	29	24	28	21
29	18	24	23	30	25	30	18	18	20	22	20	21
23	26	30	30	29	23	23	25	23	23	22	23	25
21	21	30	27	29	19	19	20	15	21	27	22	
23	24	29	26	25	30	23	19	25	25	21	27	
26	25	27	23	30	26	22	19	25	29	22	24	

2. Recorrido  $(X_M - X_m) + 1$ 

$$(30 - 15) + 1$$

$$15 + 1 = 16$$



3. Amplitud de intervalo =  $16 \div 5 = 3$

Puntajes	F	F. Acumul.
30-32	11	127
27-29	23	116
24-26	38	93
21-23	37	55
18-20	17	18
15-17	1	1
12-14	0	0

N= 127

Percentil	Puntaje	Grado de Clasificación
$C_1 = 17.54$	17.5	Clasif. Baja
$C_5 = 18.44$	18	" "
$C_{10} = 19.60$	19.5	" "
$C_{15} = 20.58$	20	" "
$C_{20} = 21.10$	21	" "
$C_{25} = 21.62$	21.5	" "
$C_{26} = 21.72$	22	Clasif. Media
$C_{30} = 22.13$	22	" "
$C_{35} = 22.65$	22.5	" "
$C_{40} = 23.16$	23	" "
$C_{45} = 23.67$	23.5	" "

$C_{50} = 21.17$	24	Clasif. Media
$C_{55} = 21.67$	24.5	" "
$C_{60} = 25.18$	25	" "
$C_{65} = 25.68$	25.5	" "
$C_{70} = 26.18$	26	" "
$C_{75} = 26.79$	26.5	" "
$C_{76} = 26.96$	27	" Alta
$C_{80} = 27.61$	27.5	" "
$C_{85} = 28.45$	28	" "
$C_{90} = 29.28$	29	" "
$C_{95} = 30.77$	30.5	" "
$C_{100} = 32.5$	32	" "

La fórmula utilizada para calcular los Percentiles fue:

$$P_p = L + \left( \frac{PN - F}{f_p} \right) \times i \quad (\text{Garret, 1966 pág. 87})$$

$P$  = Porcentaje deseado de la distribución

$L$  = Límite inferior exacto del intervalo de clase sobre el cual se halla  $P_p$

$PN$  = Parte de  $N$  por contarse para llegar a  $P_p$

$F$  = Suma de todos los puntajes sobre intervalos debajo de  $L$ .

$f_p$  = Número de puntajes dentro del intervalo sobre el cual cae  $P_p$

$i$  = Longitud del intervalo de clase

## A N E X O " G "

TIPOS DE RESPUESTAS DADAS POR LOS SUJETOS  
AL ENUNCIAR LOS RASGOS DE LOS CONCEPTOS  
GRAMATICALES DE GENERO MASCULINO Y FEMENINO  
DE LOS SUSTANTIVOS.

CUADRO COMPARATIVO DE RESPUESTAS, CON PREDOMINIO DE LOS RASGOS DE LOS CONCEPTOS MASCULINO Y FEMENINO DE LOS SUSTANTIVOS A UN NIVEL CONCRETO INMEDIATO ( CONSIDERADA EN LA CATEGORÍA S1) DADAS POR LOS SUJETOS DE N.E.S. ALTO Y N.E.S. BAJO

## REFERENTE A PERSONAS

N.E.S. ALTO	N.E.S. BAJO
<p>Son niños y señores por que se ponen camisa, sombrero, cincho, zapatos de hombre, reloj, tienen bigote.</p>	<p>Son él por que se ponen pantalón también son carteros, juegan fútbol</p>
<p>Son hombres por que tienen barba, bolsón, gorro, sombrero, reloj, short</p>	<p>Son señores por que trabajan, hacen sillas, los he visto con camisa.</p>
<p>Los hombres tienen bigote, mochilas de campamento, zapatos, camisa, ah tienen el pelo corto.</p>	<p>Son hombres por que andan pantalón, cincho, andan calzoneta de niño.</p>
<p>Las mujeres son mamás, andan vestido, zapatos de niña, pelo largo y cosas de mujeres.</p>	<p>Son ellas tienen fustán, vestido siempre trabajan, le traen comida a sus hijos.</p>
<p>El menor número de rasgos enunciados fue de 3 rasgos</p>	<p>Tiene vestido, son viejitas, niñas.</p>
	<p>Las he visto con vestido, aritos, pintada.</p> <p>El mayor número de rasgos enunciados fue de 3 rasgos</p>

## REFERENTE A ANIMALES

N.E.S. ALTO	N.E.S. BAJO
A ellas les nacen niños.	Son ellas por que tienen animalitos, sus hijos.
Son hombres por que no les nacen los niños.	Son él por que no tienen hijitos, no son cariñosos.
Son ellas por que son las mamá de los hijos.	Son animales mujeres, les ven los hijos.
Son él por que no les crecen los hijos.	Son ellas por que a la gata le salen los gatos como una que yo tenía.
	Son animales varones no les miraba los hijos.
	Es él por que tiene cola de gallo, Son ella por que es galla.
	Por que tienen hijitos y ponen huevitos.

## REFERENTE A COSAS

N.E.S. ALTO	N.E.S. BAJO
- Son ellas por que terminan y se pronuncian con "a"	No hubo respuestas
- Son él por que terminan y se pronuncian con "o"	
Son él por que tienen un nombre que se parece al de los hombres.	
- Son ellas por que su nombre es como de mujer.	

Las respuestas presentadas son palabras textuales dadas por los niños.

CUADRO COMPARATIVO DE RESPUESTAS, CON PREDOMINIO DE LOS RASGOS DE LOS CONCEPTOS MASCULINO Y FEMININO DE LOS SUSTANTIVOS A UN NIVEL DE ENLACES AFECTIVOS ( CONSIDERADAS EN LA CATEGORÍA NO ) DADAS POR LOS SUJETOS DE N.E.S. ALTO Y N.E.S. BAJO.

## REFERENTE A PERSONAS

N.E.S. ALTO	N.E.S. BAJO
- Son ellas por que son hijas de la Virgen.	Por que yo los reconocí
- Fácil por que los creo Dios	Por que así nacieron
- Son él por que nacieron de Jesús	Por que así lo dicen
Por que en el colegio me lo enseñaron	Por que sí
Por que hay unos grandes y chiquitos	- No se por qué
Por que así me los puedo	
Por que si	

## REFERENTE A ANIMALES

N.E.S. ALTO	N.E.S. BAJO
Son ellas por que son animales	- Por que los vi en la calle
Son ellas por que tienen nariz, orejas de mujer	- Por que cuidan que no se metan los ladrones
- Por que son grandes	- Por que se comen los ratones
Por que mi mamá me lo ha enseñado.	- Por que tienen uñas grandes
Por que ellas son más lentas	Por que en el comedor de mi mamá hay vacas y gatos
Los él son más rápidos	Por que eran ellos

## REFERENTE A COSAS

N.E.S. ALTO	N.E.S. BAJO
Por que sí	Por que sí
- Quizá me lo aprendí, nos dieron lo que en la casa se utiliza para mamá	- Por que me lo enseñaron
Enuncian los estímulos: por que son barco, tren, flor, camisas, etc.	Enuncian los estímulos: por que son piña, barco, pantalón, etc.

Las respuestas presentadas son palabras textuales dadas por los niños

## A N E X O " II "

PROCESO PARA DETERMINAR LA CONFIABILIDAD Y VALIDEZ DE LA PRUEBA QUE EVALUA LA ASIMILACION DE LOS CONCEPTOS GRAMATICALES DE GENERO MASCULINO Y FEMENINO DE LOS SUSTANTIVOS.



Para comprobar la confiabilidad y validez de la prueba que evalúa la asimilación de los conceptos gramaticales de género masculino y femenino, se procedió de la siguiente forma:

Para establecer la confiabilidad de la mencionada prueba, es decir, para comprobar "si mide en forma coherente la situación en que se encuentra una persona con respecto a una variable dada" (Levine y Elzey, 1973, pág. 65) se utilizó la fórmula No. 20 de Kuder Richardson, la cual permitió realizar un análisis de los ítems y obtener un coeficiente de consistencia interna.

Para determinar la confiabilidad de la prueba de acuerdo a este método, se planteó las siguientes hipótesis de trabajo.

#### HIPOTESIS NULA

No existe relación significativa entre los resultados de cada uno de los ítems que constituyen la prueba y la puntuación total de la prueba de asimilación de los conceptos gramaticales de género masculino y femenino de los sustantivos.

#### HIPOTESIS ALTERNATIVA

Existe relación significativa entre los resultados obtenidos en cada uno de los ítems y la puntuación total de

la prueba de asimilación de los conceptos gramaticales de género masculino y femenino de los sustantivos.

Para verificar estas hipótesis y establecer el proceso de confiabilidad, se empleó la siguiente metodología de trabajo :

## METODOLOGIA

### SUJETOS

La población estuvo constituida por los cuatrocientos niños de las escuelas oficiales y privadas del Núcleo No. 5 de la ciudad de San Salvador. De esta población, se extrajo al azar una muestra de 10 sujetos. Estos fueron alumnos de cinco años seis meses a seis años seis meses de edad cronológica del nivel de educación parvularia.

### INSTRUMENTO

El instrumento utilizado fue la prueba elaborada por las investigadoras. Esta evalúa la asimilación de los conceptos gramaticales de género masculino y femenino en los sustantivos.

### PROCEDIMIENTO

En primer lugar , se obtuvieron los listados de los niños de las edades comprendidas entre cinco años seis meses a

seis años seis meses de las escuelas oficiales y privadas del Núcleo No. 3. Seguidamente, de esta población, se seleccionaron por sorteo 10 sujetos.

A dicha muestra, se le aplicó la prueba . El coeficiente de confiabilidad se determinó mediante la fórmula No. 20 de Kuder Richardson. En primera instancia se obtuvo el número de sujetos que respondieron acertadamente cada ítem y el número de sujetos que respondieron incorrectamente cada ítem , luego se tradujeron a porcentajes, se obtuvo la varianza de la prueba y finalmente se aplicó la fórmula:

$$r_{vv} = \frac{k}{k-1} \left[ 1 - \frac{\sum pq}{s^2} \right]$$

Donde:

k= Número de ítems de la prueba

$s^2$  = Varianza de la prueba

p = porcentaje de sujetos que responden correctamente cada ítem

q = porcentaje de sujetos que responden incorrectamente cada ítem

$r_{vv}$  = coeficiente de confiabilidad

## RESULTADOS

A continuación se presentan los resultados obtenidos, en dos tablas, en la primera, aparece la procedencia de los sujetos y los puntajes obtenidos en la aplicación de la prueba en la segunda tabla, se presenta el proceso estadístico llevado a cabo.

Tabla No.1- Datos generales de procedencia de los sujetos y puntajes obtenidos

Nº. de Orden	Sujetos	Edad Cronológ.	Sexo	Escuela	Puntaje
1	V.A.V.B.	5 a 6 m	M	Est. de Israel	20
2	J.J.H.C.	5 a 9 m	M	" " "	30
3	H.L.L.L.	6 a 1 m	F	" " "	30
4	D.O.P.	5 a 6 m	M	" " "	23
5	I.A.H.	5 a 6 m	M	" " "	21
6	M.L."	5 a 7 m	F	Salv. Inglés	30
7	C.R.B.	5 a 6 m	F	" " "	30
8	C.M.M.	6 a 2 m	F	" " "	30
9	M.R.V.	5 a 7 m	F	" " "	27
10	C.A.M.	6 a 1 m	M	" " "	30
11	O.L.M.	6 años	M	Adela Cabezas	27
12	M.A.M	5 a 6 m	M	" " "	26
13	H.L.M.	5 a 7 m	F	" " "	23
14	R.C.Z	5 a 8 m	F	" " "	30
15	L.A.R.	5 a 7 m	F	" " "	30
16	J.L.H.	5 a 6 m	M	" " "	30
17	J.J.G.	5 a 7 m	M	" " "	27
18	A.C.S.	5 a 6 m	F	" " "	25
19	R.A.H.	5 a 6 m	M	" " "	22
20	W.S.M.	6 a 1 m	F	" " "	30
21	E.F.M.	6 a 1 m	M	Est. de Israel	22
22	G.G.B.	5 a 6 m	F	" " "	21
23	J.W.M.	5 a 8 m	M	" " "	22
24	J.E.C.	6 años	F	" " "	26
25	G.K.M.	5 a 6 m	F	" " "	30
26	F.C.P.	5 a 6 m	F	Salv. Inglés	18
27	C.T.G.	5 a 6 m	F	" " "	27
28	L.V.G.	5 a 6 m	F	" " "	22
29	E.A.B.	5 a 7 m	M	" " "	25
30	E.R.F.	5 a 6 m	F	" " "	26
31	M.A.J.	6 años	M	Escobar Granillo	25
32	K.C.R.	5 a 8 m	F	" " "	25
33	J.A.C.	6 años	M	" " "	23
34	M.R.G.	5 a 6 m	F	" " "	19
35	J.C.E.	5 a 9 m	F	" " "	19
36	J.C.A.	5 a 10m	M	" " "	26
37	L.C.M.	5 a 6m	F	" " "	27
38	E.A.O.	5 a 9 m	F	" " "	25
39	L.Y.C.	5 a 9 m	F	" " "	21
40	J.M.A.	6 años	M	" " "	19

Tabla No. 2: Datos estadísticos para obtener el coeficiente de confiabilidad mediante la fórmula número 20 de Kuder Richardson.

Ítem de la prueba	a	i	p	q	pq
M1	40	0	1	0	0
M2	38	2	0,95	0,05	0,475
M3	39	1	0,97	0,02	0,0194
M4	40	0	1	0	0
M5	40	0	1	0	0
F6	40	0	1	0	0
F7	40	0	1	0	0
F8	39	1	0,97	0,02	0,0194
F9	39	1	0,97	0,02	0,0194
F10	40	0	1	0	0
M11	36	4	0,90	0,1	0,090
M12	33	7	0,82	0,17	0,1394
M13	36	4	0,90	0,1	0,090
M14	27	13	0,67	0,32	0,2144
M15	30	10	0,75	0,25	0,1875
F16	21	19	0,52	0,47	0,2444
F17	29	11	0,72	0,27	0,1944
F18	21	19	0,52	0,47	0,2444
F19	31	9	0,77	0,22	0,1694
F20	30	10	0,75	0,25	0,1875
M21	35	5	0,87	0,12	0,1044
M22	26	14	0,65	0,35	0,2275
M23	39	1	0,97	0,02	0,0194
M24	29	11	0,72	0,27	0,1944
M25	32	8	0,80	0,20	0,1600
F26	28	12	0,70	0,30	0,2100
F27	30	10	0,75	0,25	0,1875
F28	32	8	0,80	0,20	0,1600
F29	36	4	0,90	0,10	0,09
F30	21	19	0,52	0,47	0,2444
			$\Sigma pq$		3,4647

a- cantidad de sujetos que contestaron acertadamente cada ítem

i- cantidad de sujetos que contestaron incorrectamente cada ítem

p- Porcentaje de sujetos que respondieron correctamente cada ítem

q- Porcentaje de sujetos que respondieron incorrectamente cada ítem

Datos para obtener  $S^2$

Sujetos	$X_i$	$(X_i - \bar{X})$	$(X_i - \bar{X})^2$
1	20	4.92	24.20
2	30	5.08	25.80
3	30	5.08	25.80
4	23	1.92	3.68
5	21	3.92	15.36
6	30	5.08	25.80
7	30	5.08	25.80
8	30	5.08	25.80
9	27	2.08	4.32
10	30	5.08	25.80
11	27	2.08	4.32
12	26	1.08	1.16
13	25	1.92	3.68
14	30	5.08	25.80
15	30	5.08	25.80
16	30	5.08	25.80
17	27	2.08	4.32
18	25	0.08	0.006
19	22	-2.92	8.52
20	30	5.08	25.80
21	22	-2.92	8.52
22	21	-3.92	15.36
23	22	-2.92	8.52
24	26	1.08	1.16
25	20	-1.92	3.68
26	18	-6.92	47.88
27	27	2.08	4.32
28	22	-2.92	8.52
29	25	0.08	0.006
30	26	1.08	1.16
31	25	0.08	0.006
32	25	0.08	0.006
33	23	-1.92	3.68
34	19	-5.92	35.04
35	19	-5.92	35.04
36	26	1.08	1.16
37	27	2.08	4.32
38	23	-1.92	3.68
39	21	-3.92	15.36
40	19	-5.92	35.04

$$S^2 = \frac{\sum (X_i - \bar{X})^2}{N}$$

$$S^2 = \frac{\sqrt{580.94}}{40}$$

$$S^2 = \sqrt{14.523}$$

$$S^2 = 3.81$$

$$\sum X_i = 997 \quad \sum (X_i - \bar{X}) = 580.94$$

$$\bar{X} = 24.92$$

Fórmula No. 20 de Kuder Richardson

$$\begin{aligned} \gamma_{vv} &= \frac{k}{k-1} \left[ 1 - \frac{\sum pq}{s^2} \right] \\ &= \frac{30}{30-1} \left[ 1 - \frac{3.4647}{(5.81)^2} \right] \\ &= 1.051482 \left[ 1 - \frac{3.4647}{14.5161} \right] \\ &= 1.051482 (1 - 0.23867981) \\ &= 1.051482 (0.7613201) \\ &= 0.787571 \\ \gamma_{vv} &= 0.787571 \\ \gamma_{vv} &= 0.79 \end{aligned}$$

Como puede observarse, el coeficiente de correlación es elevado, puesto que  $\gamma_{vv} = 0.787571$  cae dentro de las categorías de 0.70 a 0.90 que supone una correlación alta (Mira y López, Emilio, 1965, pág. 232). Partiendo de los resultados, se rechaza la Hipótesis Nula y se acepta la Hipótesis Alternativa, lo que significa que existe una relación significativa entre los resultados obtenidos en cada uno de los ítems y la puntuación total de la prueba de Asimilación de los Conceptos Gramaticales de Género Masculino y Femenino de los Sustantivos. Lo que significa que la prueba muestra una coherencia interna en la estructura de sus ítems. Por lo tanto puede considerarse que existe una alta confiabilidad, es

decir, que la prueba mide en forma coherente la asimilación de los conceptos gramaticales de género masculino y femenino de los sustantivos.

Para determinar la validez de la prueba, se utilizó el método de la validez concurrente que según Marín (1977) "expresa el grado de similitud que hay entre las calificaciones arrojadas por una prueba y las de un criterio externo, cuando ambas pruebas se refieren a la misma característica en estudio y ambas se obtienen aproximadamente al mismo tiempo".

La validez concurrente se obtuvo correlacionando los resultados de la prueba de Asimilación de Conceptos gramaticales de Género Masculino y femenino de los Sustantivos, elaborada por las investigadoras, con la prueba que evalúa el aprendizaje del género gramatical (masculino y femenino) en los sustantivos, elaborada por los maestros de educación pre-vularia, de donde se extrajo la muestra.

Para determinar la validez, de acuerdo a esta técnica se planteó las siguientes hipótesis de trabajo.

#### HIPOTESIS NULA

No existe correlación significativa entre los resultados obtenidos en la prueba que evalúa la asimilación de los conceptos gramaticales de género masculino y femenino en los



sustantivos con la prueba que evalúa el aprendizaje del género gramatical ( masculino y femenino ) en los sustantivos, aplicadas a los niños de cinco años seis meses a seis años seis meses de educación parvularia del núcleo No. 3 de la ciudad de San Salvador.

#### HIPOTESIS ALTERNATIVA

Existe una correlación significativa entre los resultados obtenidos en la prueba que evalúa la asimilación de los conceptos gramaticales de género masculino y femenino con la prueba que evalúa el aprendizaje del género gramatical ( masculino y femenino) en los sustantivos aplicadas a los niños de cinco años seis meses a seis años seis meses de educación parvularia del Núcleo No. 3 de la ciudad de San Salvador.

Para verificar esta hipótesis y establecer la validez de la prueba se empleó la siguiente metodología.

#### METODOLOGIA

##### SUJETOS

Fueron los mismos sujetos seleccionados para obtener la confiabilidad . En consecuencia, la muestra estuvo constituida por 40 sujetos seleccionados al azar.

## INSTRUMENTOS

- a) La prueba que evalúa la asimilación de los conceptos gramaticales de género masculino y femenino de los sustantivos ,elaborada por las investigadoras
  
- b) La prueba que evalúa el aprendizaje del género gramatical masculino y femenino en los sustantivos, elaborada por los maestros de educación parvularia del Núcleo No. 3 de la ciudad de San Salvador.

## PROCEDIMIENTO

Para la elaboración de la prueba que evalúa el aprendizaje del género gramatical masculino y femenino en los sustantivos , se procedió de la siguiente manera : se solicitó con anticipación a los maestros su colaboración para que cada uno elaborara una prueba que evaluara el aprendizaje del género gramatical masculino y femenino en los sustantivos. De las pruebas elaboradas se construyó una que integrará todos los aspectos para evaluar dicho contenido.

En el momento de aplicación de las pruebas, primero se procedió a administrar la prueba elaborada por los maestros y después de dos semanas se administró la prueba de asimilación de los conceptos gramaticales de género masculino y femenino de los sustantivos

Para obtener el índice de validez, se correlacionaron los resultados obtenidos en ambas pruebas encontrándose luego una contrastación al nivel de significación de 0.05.

## RESULTADOS

Los resultados obtenidos se presentan en la tabla siguiente, donde se puede observar los puntajes obtenidos por los sujetos en ambas pruebas y el respectivo proceso estadístico.

S	X	Y	X <sup>2</sup>	Y <sup>2</sup>	XY
1	5	20	25	400	100
2	10	30	100	900	300
3	9	30	81	900	270
4	7	23	49	529	161
5	6	21	36	441	126
6	9	30	81	900	270
7	10	30	100	900	300
8	9	30	81	900	270
9	8	27	64	729	216
10	9	30	81	900	270
11	8	27	64	729	216
12	6	26	36	676	156
13	6	23	36	529	138
14	10	30	100	900	300
15	9	30	81	900	270
16	8	30	64	900	240
17	7	27	49	729	189
18	6	25	36	625	150
19	5	22	25	176	110
20	10	30	100	300	300
21	8	22	64	484	176
22	8	21	64	441	168
23	8	22	64	484	176
24	8	26	64	676	208
25	8	20	64	400	160
26	10	18	100	324	180
27	10	27	100	729	270
28	6	22	36	484	132
29	9	25	81	625	225
30	9	26	81	676	234
31	10	25	100	625	250
32	8	25	64	625	200
33	8	23	64	529	184
34	1	19	16	361	19
35	7	19	49	361	133
36	6	26	36	676	156
37	10	27	100	729	270
38	8	23	64	529	184
39	6	21	36	441	126
40	10	19	100	361	190
	X=318	XY=979	X <sup>2</sup> = 2636	Y <sup>2</sup> =25431	XY=8050

Fórmula del coeficiente de correlación :

$$r = \frac{N \sum XY - (\sum X)(\sum Y)}{\sqrt{[N \sum X^2 - (\sum X)^2][N \sum Y^2 - (\sum Y)^2]}}$$

$$r = \frac{40(8050) - (318)(979)}{\sqrt{[40(2656) - (318)^2][40(25431) - (979)^2]}}$$

$$r = \frac{322000 - 311322}{\sqrt{[105440 - 101124][1017240 - 958441]}} = \frac{10678}{\sqrt{(1316)(58799)}}$$

$$r = \frac{10678}{\sqrt{2537776484}} = \frac{10678}{15930,36359} = 0,67$$

$$r = 0,67$$

El valor encontrado  $r = 0,67$  es significativo a los niveles de confianza 0,05 y 0,01 de acuerdo al criterio de que  $r$  es significativo a partir de 0,3044, tabla de valores  $r$  para distintos niveles de significación, según tabla (Downie, 1973 pág. 336)

Partiendo de los resultados, se rechaza la hipótesis nula y se acepta la hipótesis alternativa, lo que significa que existe una correlación significativa entre los resultados obtenidos en la prueba que evalúa la asimilación de los conceptos gramaticales de género masculino y femenino con la prueba que evalúa el aprendizaje del género gramatical masculino y femenino en los sustantivos aplicadas a los niños de cinco años seis

meses a seis años seis meses de educación parvularia del Núcleo No. 3 de la ciudad de San Salvador.

#### CONCLUSION

El rechazo de las hipótesis nulas de trabajo, implica la aceptación de las hipótesis alternativas, lo que permite inferir que la prueba que mide la Asimilación de los Conceptos Gramaticales de Género Masculino y Femenino en los Sustantivos ofrece resultados estables, fidedignos y útiles para el propósito que fue concebida, por lo que puede considerarse confiable y válida.

Con base a esta inferencia, se puede afirmar que dicha prueba puede ser aplicada confiando en su eficacia y utilidad.

## A N E X O " I "

1. Tabla No. 1 : Datos de los sujetos que clasificaron con N.E.S. Alto de acuerdo a los indicadores: Ocupación, Educación, Ingreso y Vivienda.
  
- Tabla No. 2 : Datos de los sujetos clasificados con N.E.S. Alto (Grupo A) referente a sexo, edad cronológica, C.I. y Centro Educativo.
  
- Tabla No. 3 : Datos de los sujetos que clasificaron con N.E.S. Bajo de acuerdo a los indicadores: Ocupación, Educación, Ingreso y Vivienda.
  
- Tabla No. 4 : Datos de los sujetos clasificados con N.E.S. Bajo (Grupo B) referente a : Sexo, edad cronológica C.I. y Centro Educativo

TABLA N.º 1: DATOS DE LOS SUJETOS QUE CLASIFICARON CON CALIFICACIÓN ALTO

N.º de Orden	Sujetos	DATOS DEL JEFE DE FAMILIA			
		Ocupación	Educación	Ingresos	Lugar de Residencia
1	G.B.P.	Médico	Superior Univ.	2,500,00	C. San Benito
2	A.R.C.	Economista	" "	2,000,00	C. Flor Blanca
3	C.A.D.	Ingeniero	" "	2,400,00	C. Ciudad Satélite
4	A.G.B.	Admin. Empresas	" "	1,800,00	Los Planes de Rend.
5	O.F.G.	Ing. Agrónomo	" "	1,800,00	C. Campeche
6	L.J.M.	Odonólogo	" "	2,000,00	C. Miravalles
7	R.J.M.	Químico	" "	2,400,00	C. San Benito
8	L.J.S.	Univ. Ing.	" "	3,500,00	C. Gal. Arco
9	J.L.L.	Ingeniero	" "	1,900,00	C. Tayco
10	O.N.V.	Médico	" "	2,000,00	C. Miramonte
11	J.M.V.	Odonólogo	" "	2,400,00	C. Escalón
12	C.R.C.	Admin. Empresas	" "	2,200,00	C. Escalón
13	J.T.L.	Ortodonista	Maestría	3,000,00	Hdy. Buenos Aires
14	C.L.G.	Médico Vet.	" "	1,800,00	C. Metrópolis
15	C.A.S.	Alogado	" "	2,500,00	C. Monte Flo
16	D.D.M.	Comerciante	Sup. Univ.	2,000,00	C. San Mateo
17	P.F.G.	Médico	Superior Univ.	1,800,00	C. Metrópolis
18	R.H.M.	Ingeniero	" "	2,400,00	Reyn. Cuernavaca
19	A.H.C.	Arquitecto	" "	2,400,00	C. El Beltrán
20	L.M.Ch.	Empresario	Sup. Univ. Inc.	2,000,00	C. Miramonte
21	C.J.R.	Economista	Superior Univ.	2,400,00	C. Vista Hermosa
22	F.O.O.	MEd. Educ.	Maestría	3,000,00	C. Los Alpes de
23	G.J.P.	Comerciante	Sup. Univ.	3,000,00	C. Escalón
24	J.C.A.	Arquitecto	Superior Univ.	2,000,00	Hdy. El Encanto
25	J.B.L.	Agricultor	Sup. Univ.	1,800,00	C. Monte Verde
26	R.J.F.S.	Ingeniero	Super. Univ.	2,400,00	C. Miramonte
27	M.A.L.L.	Ing. Químico	" "	2,500,00	C. La Floresta
28	M.A.F.L.	Ing. Mecánico	" "	2,000,00	C. Tayco
29	O.R.G.A.	Ing. Civil	" "	1,800,00	Rep. Santa Fe
30	M.R.L.A.	Ecólogo	" "	1,800,00	C. Ppto. Santa Fe
31	R.A.M.M.	Médico	" "	2,500,00	C. Escalón
32	A.M.F.	Abogado	" "	3,000,00	C. Escalón
33	A.G.M.N.	Admor. Impresas	" "	1,800,00	C. Santa Teresa
34	A.N.N.D.	Admor. Impresas	" "	3,000,00	C. San Benito
35	C.R.P.D.	Industrial	" "	3,000,00	C. Miramonte
36	J.A.R.H.	Admor. Impresas	" "	1,800,00	C. Miramonte
37	G.D.S.T.	Ing. Químico	" "	2,500,00	C. Ciudad Satélite
38	J.E.S.V.	Admor. Impresas	" "	2,500,00	C. Escalón
39	R.F.A.M.	Ing. Civil	" "	2,500,00	Rep. San Luis
40	M.R.B.R.	Ing. Civil	" "	2,500,00	C. Pinar
41	C.J.B.M.	Comerciante	Sup. Univ. Inc.	2,000,00	C. Tayco
42	D.A.B.R.	Médico	Super. Univ.	1,800,00	C. Miravalles
43	J.P.F.S.	Admor. Impresas	Sup. Universitario	2,000,00	C. Escalón
44	A.J.A.L.	Comerciante	Super. Univ. Inc.	2,500,00	C. Campeche
45	R.L.G.O.	Ing. Industrial	Super. Univ.	1,800,00	Ciudad Satélite
46	L.J.G.L.	Ing. Químico	" "	2,500,00	C. Escalón
47	J.A.M.C.	Abogado	" "	2,500,00	C. Camilita
48	J.L.M.H.	Abogado	" "	2,500,00	C. Escalón
49	A.S.M.G.	Médico Especial.	Maestría	2,500,00	C. Miravalles
50	C.F.M.A.	Ing. Civil	Super. Univ.	1,800,00	C. Miravalles
51	E.J.N.A.	Admor. Impresas	" "	2,000,00	C. Ayala
52	L.F.P.	Admor. Impresas	" "	1,800,00	Rend. San Luis
53	A.R.O.	Admor. Impresas	" "	2,000,00	C. Escalón
54	G.J.S.G.	Economista	" "	2,000,00	C. La Macota
55	J.A.Z.H.	Ing. Civil	" "	2,000,00	Ciudad Satélite
56	G.H.G.	Médico	" "	1,800,00	Rep. San Luis
57	K.L.G.	Médico	" "	1,900,00	C. Flor Blanca
58	F.F.CH.	Abogado	" "	2,000,00	C. Acobuatán
59	M.M.G.	Ing. Agrónomo	" "	2,400,00	C. Campeche
60	E.R.I.	Comerciante	Sup. Univ.	1,900,00	C. Miramonte
61	T.A.V.	Comerciante	" "	1,800,00	C. Miravalles
62	L.B.G.	Comerciante	" "	2,000,00	C. Escalón
63	C.L.C.	Ingeniero	Super. Univ.	1,800,00	C. El Beltrán
64	F.C.F.	Abogado	" "	1,800,00	C. Campeche
65	C.M.N.	Empresario	Sup. Univ. Inc.	2,000,00	C. Escalón
66	M.F.S.	Ingeniero	Sup. Univ.	1,800,00	C. Campeche
67	L.M.	Comerciante	Sup. Univ. Inc.	2,000,00	C. Escalón



No. de Orden	Nombre de Sujetos	Sexo	Edad Cronológica	C. I.	Institución
1	G. B. P.	M	5 a 10 m	132	Liceo Salvadoreño
2	A. R. C.	H	5 a 7 m	111	" "
3	C. V.	M	6 a 5 m	132	" "
4	A. C. B.	M	5 a 11 m	111	" "
5	O. P. G.	M	5 a 6 m	127	" "
6	E. J.	M	6 a 4 m	123	" "
7	R. J. M.	M	5 a 8 m	111	" "
8	E. J. S.	M	5 a 6 m	122	" "
9	J. J. L.	M	5 a 6 m	113	" "
10	O. L. V.	M	5 a 6 m	118	" "
11	J. M. V.	M	6 a 6 m	100	" "
12	C. F. C.	M	5 a 6 m	150	" "
13	E. F. L.	M	6 a 4 m	115	" "
14	C. L. Q.	M	5 a 9 m	101	" "
15	C. A. S.	M	6 a	108	" "
16	D. L. M.	M	6 a 1 m	102	" "
17	E. F. G.	M	5 a 10 m	141	" "
18	R. M. M.	M	5 a 6 m	109	" "
19	A. M. C.	M	5 a 6 m	117	" "
20	J. M. Ch.	M	5 a 6 m	113	" "
21	C. R. J.	M	6 a	125	" "
22	F. O. O.	M	6 a 2 m	156	" "
23	G. J. P.	M	5 a 6 m	122	" "
24	J. C. A. M.	M	5 a 6 m	108	" "
25	J. P. E.	M	5 a 6 m	92	" "
26	R. J. L. S.	M	5 a 6 m	92	" "
27	M. A. F. G.	M	5 a 8 m	115	" "
28	M. A. L. I.	M	6 a 4 m	131	" "
29	O. P. G. V.	M	5 a 6 m	108	" "
30	M. P. L. A.	M	5 a 6 m	111	" "
31	R. A. M. M.	M	5 a 6 m	109	" "
32	A. M. L.	M	5 a 10 m	90	" "
33	A. G. M. M.	M	5 a 7 m	152	" "
34	A. E. N. D.	M	6 a 7 m	97	" "
35	C. E. P. D.	M	5 a 9 m	100	" "
36	J. A. R. D.	M	5 a 6 m	111	" "
37	G. L. S. L.	M	5 a 8 m	119	" "
38	J. L. S. V.	M	5 a 8 m	119	" "
39	R. L. A. M.	M	6 a 2 m	113	" "
40	H. P. B. R.	M	5 a 6 m	92	" "
41	C. N. B. M.	M	5 a 6 m	122	" "
42	O. A. B. R.	M	6 a 1 m	99	" "
43	J. P. F. F.	M	5 a 6 m	97	" "
44	A. J. A. F.	M	5 a 8 m	93	" "
45	R. E. G. O.	M	5 a 9 m	112	" "
46	J. L. G. L.	M	6 a	110	" "
47	J. A. M. C.	M	6 a 7 m	97	" "
48	J. L. H. N.	M	6 a 4 m	119	" "
49	A. S. H. G.	M	5 a 6 m	90	" "
50	C. L. M. A.	M	5 a 9 m	131	" "
51	E. L. S. A.	M	5 a 9 m	100	" "
52	E. F. P.	M	5 a 8 m	121	" "
53	A. P. Q.	M	5 a 9 m	101	" "
54	G. J. S. G.	M	5 a 9 m	117	" "
55	J. A. T. H.	M	5 a 6 m	102	" "
56	G. E. G.	M	6 a 7 m	93	CoL. S. Ing. 16c
57	E. L. G.	F	6 a	101	" "
58	L. F. Ch.	M	6 a 7 m	125	" "
59	M. H. G.	F	5 a 9 m	130	" "
60	E. P. E.	F	5 a 7 m	111	" "
61	F. A. V.	M	5 a 11 m	109	" "
62	L. D. G.	F	5 a 6 m	95	" "
63	C. F. G.	F	5 a 6 m	101	" "
64	E. C. P.	F	5 a 6 m	101	" "
65	C. M. M.	F	6 a 7 m	113	" "
66	M. U. S.	F	5 a	100	" "
67	E. N.	M	5 a 10 m	102	" "

TABLA No. 3 : DATOS DE LOS SUJETOS QUE CLASIFICARON CON N.E.S. BAJO

No. de Orden	Sujetos	DATOS DEL JEFE DE FAMILIA			
		Ocupación	Educación	Ingresos	Zona de Residencia
1	J.H.G.	Motorista	Primar, Com.	500,00	C. Dreyfus
2	J.A.R.	Trab. Eventual	Primar, Inc.	100,00	Calle El Progreso
3	S.L.S.	Vendedor Amb.	Analfabeta	100,00	La Fortaleza
4	J.M.P.	Mecánico	Primar, Com.	200,00	C. Central C. Cucumá
5	C.F.F.	Sargento	Primar, Com.	300,00	" " " "
6	R.A.S.	Mecánico	" "	200,00	C. 10 de Septiembre
7	R.A.M.	Vendedor Amb.	Prim. Incóm.	100,00	C. Dreyfus
8	J.A.R.	Mecánico	Prim. Complet.	200,00	La Fortaleza
9	J.F.F.	Vendedor Amb.	Analfabeta	100,00	La Fortaleza
10	C.A.M.	Vendedor Amb.	Prim. Incóm.	125,00	La Fortaleza
11	G.J.V.	Trabajos. Exn.	" "	75,00	La Fortaleza
12	B.L.Q.	Empleado Dom.	" "	150,00	La Fortaleza
13	J.C.E.	Obrero	Prim. Complet.	200,00	C. 11 Ferrocarril
14	L.C.M.	Cobrador Bus	" "	125,00	Boulevard Venezuela
15	L.Y.C.	Emp. Doméstica	Prim. Incóm.	125,00	La Fortaleza
16	J.C.A.	Vendedor Amb.	" "	100,00	Col. 3 de Mayo
17	M.A.J.	Journalero	Analfabeta	100,00	Col. 10
18	F.A.O.	Vendedor Amb.	Prim. Incóm.	75,00	La Fortaleza
19	A.N.A.	Soldado	Prim. Compl.	150,00	Calle 11 Ferrocarril
20	J.A.C.	Vendedor Amb.	Analfabeta	75,00	La Fortaleza
21	R.A.N.	Emp. Doméstica	Prim. Incóm.	125,00	Col. Ponce de León
22	R.W.P.	Zapatero	" "	125,00	La Fortaleza
23	K.C.R.	Costurero	" "	150,00	Calle Ferrocarril
24	F.A.P.	Vendedor Amb.	" "	100,00	La Fortaleza
25	A.J.R.	Ordenanza	Prim. Complet.	200,00	Boulevard Venezuela
26	R.N.N.	Costurera	" "	200,00	Calle El Ferrocarril
27	K.C.	Mecánico	" "	200,00	Calle El Ferrocarril
28	H.F.S.	Vendedor Amb.	Analfabeta	100,00	La Fortaleza
29	V.A.A.	Emp. Doméstica	Analfabeta	100,00	La Fortaleza
30	C.B.L.	Obrero	Prim. Complet.	300,00	C. 10 de Septiembre
31	J.F.F.	Obrero	Prim. Complet.	300,00	Boulevard Venezuela
32	S.E.G.	Albañil	Prim. Incóm.	150,00	La Fortaleza
33	G.F.R.	Mecánico	Prim. Compl.	200,00	Col. Dreyfus
34	L.Ch.	Carpintero	" "	200,00	Calle Central
35	M.P.	Vend. Ambul.	Analfabeta	100,00	La Fortaleza
36	J.C.C.	Emp. Doméstica	Analfabeta	100,00	La Fortaleza
37	D.E.T.	Vendedora	" "	100,00	La Fortaleza
38	C.Y.M.	Mecánico	Prim. Compl.	200,00	La Fortaleza
39	C.E.C.	Costurera	" "	200,00	Col. 10 de Septiembre
40	C.A.O.	Motorista	" "	300,00	Col. 10 de Septiembre
41	G.S.C.	Vendedor	Prim. Incóm.	125,00	La Fortaleza
42	J.F.F.	Emp. Domést.	" "	150,00	Calle Ferrocarril
43	M.F.	Vendedora	" "	100,00	Col. San Juan
44	M.J.C.	Obrero	Prim. Compl.	275,00	Col. Poma
45	C.X.G.	Costurera	" "	125,00	Calle Ferrocarril
46	J.F.C.	Vendedora	Analfabeta	75,00	La Fortaleza
47	H.E.L.	Emp. Doméstica	Analfabeta	150,00	La Fortaleza
48	J.C.L.	Vendedor	Analfabeta	100,00	La Fortaleza
49	G.K.M.	Albañil	Prim. Incóm.	175,00	Boulevard Venezuela
50	D.O.P.	Zapatero	" "	100,00	La Fortaleza
51	J.L.H.	Motorista	Prim. Compl.	400,00	Col. San Juan
52	D.G.G.	Journalero	Analfabeta	100,00	La Fortaleza
53	R.D.L.	Vendedora	Analfabeta	150,00	La Fortaleza
54	F.G.R.	Ofic. Vars.	Analfabeta	75,00	Calle El Progreso
55	G.C.C.	Vendedor	Analfabeta	100,00	C. Gerardo Barrios
56	N.L.	Motorista	Prim. Compl.	500,00	La Fortaleza
57	D.A.M.	Doméstica	Prim. Incóm.	70,00	Boulevard Venezuela
58	A.F.C.	Empleado	Prim. Incóm.	100,00	La Fortaleza
59	W.L.O.	Costurera	Prim. Incóm.	350,00	Col. 3 de Mayo
60	R.C.	Motorista	Prim. Incóm.	550,00	Col. 10

No.de Orden	Sujetos	Sexo	Edad Cronológica	C.I.	Institución
1	J.H.G.	M	5 a 6 m	118	K.N.C.Cucumacayan
2	J.A.R.	M	5 a 6 m	113	
3	S.L.S.	F	5 a 6 m	100	
4	J.M.R.	M	6 a 2 m	131	
5	C.E.T.	F	6 a 4 m	98	
6	R.A.S.	M	6 a 1 m	100	
7	R.A.M.	M	6 a	126	
8	J.A.R.	M	6 a	104	
9	J.E.F.	M	5 a 7 m	116	
10	C.A.M.	F	6 a	112	
11	G.J.V.	M	6 a 1 m	106	
12	B.L.Q.	F	5 a 9 m	95	
13	J.C.E.	F	5 a 9 m	90	
14	I.C.M.	F	5 a 6 m	100	
15	L.Y.C.	F	5 a 9 m	104	
16	J.C.A.	M	5 a 10 m	100	
17	M.A.J.	M	6 a	100	
18	F.A.O.	F	5 a 9 m	113	
19	A.N.A.	F	5 a 6 m	109	
20	J.A.C.	M	6 a	90	
21	R.A.N.	F	5 a 8 m	97	
22	K.W.P.	F	5 a 11 m	105	
23	K.C.R.	F	6 a	104	
24	E.A.P.	M	6 a	116	
25	A.J.B.	F	5 a 8 m	132	
26	B.L.N.	F	5 a 9 m	100	
27	K.C.	M	6 a 2 m	105	
28	H.E.S.	M	5 a 7 m	107	
29	V.A.A.	M	5 a 6 m	109	
30	C.B.I.	F	5 a 8 m	110	
31	J.E.R.	M	5 a 7 m	110	
32	S.E.G.	M	5 a 6 m	101	
33	G.E.B.	M	5 a 6 m	109	
34	E.CH.	M	5 a 6 m	104	
35	M.P.	M	6 a 6 m	91	
36	J.C.C.	M	5 a 6 m	106	
37	D.E.Z.	M	6 a 3 m	90	
38	C.Y.M.	F	6 a 6 m	103	
39	C.L.C.	F	6 a 1 m	90	
40	C.A.O.	M	6 a	108	
41	G.E.S.C.	M	5 a 6 m	104	
42	J.F.F.	M	5 a 7 m	102	
43	M.F.	M	5 a 7 m	107	
44	N.J.C.	F	5 a 8 m	105	
45	C.X.G.	F	5 a 6 m	127	
46	J.E.C.	F	6 a 3 m	90	K.N.Estado de Israel
47	H.L.L.	F	6 a 4 m	90	
48	J.C.F.	M	6 a 4 m	106	
49	G.K.M.	F	5 a 6 m	95	
50	D.O.P.	M	5 a 7 m	111	
51	J.L.H.	M	5 a 8 m	119	
52	D.G.G.	F	5 a 6 m	109	
53	R.O.F.	M	5 a 7 m	120	
54	E.E.R.	M	5 a 9 m	108	
55	G.C.C.	F	5 a 10 m	115	
56	N.E.	M	6 a	91	
57	D.A.M.	M	6 a 6 m	107	
58	A.L.C.	F	6 a	112	
59	W.L.Q.	F	6 a	117	
60	B.C.	F	6 a	95	

## A N E X O " J "

1. TABLA 5 : Datos obtenidos por los sujetos del grupo A (N.E.S. Alto) en la prueba que evalúa la asimilación de los conceptos gramaticales de género masculino y femenino de los sustantivos.
2. TABLA 6 : Datos obtenidos por los sujetos del grupo B ( N.E.S. Bajo ) en la prueba que evalúa la asimilación de los conceptos gramaticales de género masculino y femenino de los sustantivos.
3. Procedimiento estadístico para encontrar la significación de las frecuencias obtenidas.

TABLA No. 5: DATOS OBTENIDOS POR LOS SUJETOS DEL GRUPO ADEL 15, ALDO 12 Y ERUBA  
 QUE EVALUÓ LA ASIMILACIÓN DE LOS CONCEPTOS GRAMATICALES DE GÉNERO  
 MASCULINO Y FEMENINO DE LOS CANTANAVOS.

Sujetos	Puntajes	Grado de Cla- sificación de los con- ceptos	Función de rasgos
1	21	Medio	sí
2	21	Medio	no
3	23	Alto	sí
4	25	Medio	no
5	21	Medio	sí
6	29	Alto	sí
7	25	Medio	sí
8	21	Bajo	sí
9	25	Medio	sí
10	26	Medio	sí
11	20	Bajo	sí
12	21	Bajo	no
13	29	Alto	sí
14	26	Medio	no
15	25	Medio	sí
16	18	Bajo	no
17	26	Medio	no
18	21	Bajo	sí
19	21	Medio	sí
20	25	Medio	no
21	22	Medio	no
22	21	Bajo	sí
23	20	Bajo	no
24	22	Medio	no
25	22	Alto	no
26	21	Medio	sí
27	20	Alto	no
28	20	Alto	sí
29	29	Alto	sí
30	27	Alto	sí
31	22	Medio	no
32	22	Alto	sí
33	26	Medio	sí
34	25	Medio	sí
35	21	Bajo	sí
36	25	Medio	no
37	20	Alto	sí
38	27	Alto	sí
39	26	Medio	no
40	25	Medio	sí
41	25	Medio	sí
42	25	Alto	sí
43	25	Medio	sí
44	25	Alto	sí
45	25	Alto	sí
46	26	Alto	sí
47	29	Alto	no
48	29	Alto	sí
49	25	Medio	no
50	20	Alto	no
51	25	Medio	sí
52	20	Alto	sí
53	26	Medio	no
54	19	Bajo	sí
55	26	Medio	sí
56	25	Medio	sí
57	25	Medio	no
58	19	Bajo	sí
59	29	Alto	no
60	26	Medio	no
61	25	Medio	sí
62	25	Medio	sí
63	27	Alto	no
64	18	Bajo	no
65	20	Alto	sí
66	29	Alto	no
67	25	Medio	no

TOTAL DE SUJETOS UBICADOS EN LOS GRADOS DE CLASIFICACION:

Clasificación Baja	Clasificación Media	Clasificación Alta	Total de Sujetos
11	33	23	67

TOTAL DE SUJETOS CLASIFICADOS EN LAS CATEGORIAS SI Y NO EN LA ENUNCIACION DE LOS RASGOS

Enuncian Rasgos	No enuncian Rasgos	Total de Sujetos
41	26	67

Tabla No. 6 : DATOS OBTENIDOS POR LOS SUJETOS DEL GRUPO B(N.E.S. BAJO) EN LA PRUEBA QUE EVALUA LA ASIMILACION DE LOS CONCEPTOS GRAMATICALES DE GENERO MASCULINO Y FEMENINO DE LOS SUSTANTIVOS

Sujetos	Puntajes	Grados de clasificación de los sujetos	Enunciación de rasgos
1	19	Baja	si
2	23	Media	no
3	22	Media	no
4	24	Media	si
5	24	Media	si
6	23	Media	si
7	27	Alta	si
8	24	Media	si
9	18	Baja	si
10	25	Media	si
11	20	Baja	no
12	19	Baja	no
13	19	Baja	no
14	27	Alta	no
15	21	Baja	no
16	26	Media	no
17	25	Media	no
18	25	Media	no
19	18	Baja	no
20	23	Media	no
21	15	Baja	si
22	25	Media	no
23	25	Media	no
24	20	Baja	si
25	27	Alta	no
26	26	Media	no
27	23	Media	si
28	29	Alta	no
29	20	Baja	si
30	23	Media	no
31	21	Baja	si
32	25	Media	no
33	29	Alta	si
34	26	Media	si
35	19	Baja	si
36	30	Alta	si
37	27	Alta	si
38	24	Media	si
39	22	Media	si
40	22	Media	no
41	27	Alta	si
42	21	Baja	no
43	22	Media	si
44	22	Media	no
45	26	Media	si
46	21	Baja	no
47	30	Alta	no
48	28	Alta	si
49	20	Baja	no
50	23	Media	no
51	22	Media	si
52	27	Alta	si
53	21	Media	si
54	21	Baja	si
55	26	Media	si
56	20	Baja	si
57	26	Media	si
58	21	Baja	si
59	21	Baja	si
60	25	Media	si

TOTAL DE SUJETOS UBICADOS EN LOS GRADOS DE CLASIFICACION.

Clasificación Baja	Clasificación Media	Clasificación Alta	Total de Sujetos
19	30	11	60

TOTAL DE SUJETOS CLASIFICADOS EN LAS CATEGORIAS SI Y NO EN LA ENUNCIACION DE LOS RASGOS.

Enunciación rasgos	No enuncia rasgos	Total de sujetos
34	26	60



PROCEDIMIENTO ESTADISTICO PARA ENCONTRAR LA SIGNIFICACION DE LAS FRECUENCIAS OBTENIDAS PARA LA 1a. HIPOTESIS.

		NIVELES SOCIOECONOMICOS		
		ALTO	BAJO	
Grados de Clasificación	ALTA	23	11	
		17.94	16.06	34
	MEDIA	33	30	
		33.24	29.76	63
	BAJA	11	19	
		15.83	14.17	30
		67	60	127

APLICANDO LA FORMULA

$$X^2 = \sum \frac{(O-E)^2}{E}$$

Se tiene:

$$X^2 = \frac{(11-15.83)^2}{15.83} + \frac{(33-33.24)^2}{33.24} + \frac{(23-17.94)^2}{17.94} + \frac{(19-14.17)^2}{14.17} +$$

$$\frac{(30-29.76)^2}{29.76} + \frac{(11-16.06)^2}{16.06}$$

$$X^2 = 1.47 + 0.0017 + 1.43 + 1.65 + 0.0019 + 1.59 +$$

$$X^2 = 6.1436$$

Buscando en la tabla C de valores críticos de  $\chi^2$  (ya referida) para  $gl = 2$  al nivel del 0.05 se obtiene el valor de 5.991

De donde se tiene  $6.1436 > 5.991$

Entonces se rechaza la Ho. planteada, ya que la diferencia encontrada es significativa al nivel del 0.05

PROCEDIMIENTO ESTADISTICO PARA ENCONTRAR LA SIGNIFICACION DE LAS FRECUENCIAS OBTENIDAS PARA LA SEGUNDA HIPOTESIS.

NIVELES SOCIOECONOMICOS

		NIVELES SOCIOECONOMICOS		
		ALTO	BAJO	
Enunciación de Rasgos	S I	41	34	75
		39.57	35.43	
	N O	26	26	52
		27.43	24.57	
		67	60	127

APLICANDO LA FORMULA:

$$\chi^2 = \sum \frac{(O - E)^2}{E}$$

Se tiene :

$$\chi^2 = \frac{(41-39.57)^2}{39.57} + \frac{(26-27.43)^2}{27.43} + \frac{(34-35.43)^2}{35.43} + \frac{(26-24.57)^2}{24.57}$$

$$\begin{aligned} \chi^2 &= 0.052 + 0.074 + 0.058 + 0.083 \\ &= 0.267 \end{aligned}$$

Buscando en la tabla C de valores críticos de  $\chi^2$  (ya referida ) para  $gl= 1$  al nivel del 0.05 se obtiene el valor de 3.84 de donde se tiene  $0.267 \leq 3.84$

Entonces se acepta la Ho. planteada dado que el valor encontrado es menor que el esperado al nivel del 0.05 de significación.

A N E X O " K "

DEFINICION DE TERMINOS

## DEFINICION DE TERMINOS

## CONCEPTO

Es el conocimiento de los rasgos y propiedades esenciales y generales de los diferentes objetos o fenómenos de la realidad objetiva, así como de los nexos y relaciones entre ellos.

## RASGOS ESENCIALES

Son las propiedades y nexos por medio de los cuales los objetos y fenómenos de un género se distinguen de los de otros.

## RASGOS SECUNDARIOS

Son los rasgos y relaciones externas que se perciben de forma inmediata, por medio del pensamiento visual y práctico eficaz.

ASIMILACION DE LOS CONCEPTOS GRAMATICALES DE GENERO  
MASCULINO Y FEMENINO DE LOS SUSTANTIVOS.

Es la incorporación por el niño de los rasgos y propiedades, nexos y relaciones que integran el contenido de los conceptos de masculino y femenino de los sustantivos.

En la trayectoria de dicha asimilación se pueden considerar los siguientes niveles :

#### NIVEL DE ENLACES AFECTIVOS EN EL SIGNIFICADO DEL CONCEPTO.

En este nivel tras el significado de dichos conceptos el niño refleja vivencias emotivas figurativas ejemplo : son "ellas" porque son hijas de la Virgen; son "ellos" porque así nacieron , porque los vi en la calle, porque mi mamá así me lo ha enseñado.

#### NIVEL DE ENLACES SITUACIONALES CONCRETOS

En este nivel tras el significado de los conceptos masculino y femenino, el niño refleja enlaces de tipo concreto inmediato, es decir, juega un papel principal la imagen directa de la experiencia concreta .Ejemplo : son niños y señores, porque se ponen camisa, sombrero, cinchos, zapatos de hombre, reloj y tienen bigote, son mujeres por el vestido, por que el pelo lo tienen bien largo, lavan.

#### NIVEL DE ENLACES LOGICOS VERBALES

En este nivel tras la palabra se encuentra un sistema de categoría enlazadas jerárquicamente y mutuamente subordinadas ejemplo : son mujeres porque pertenecen al género femenino; son hombres, porque pertenecen al género masculino.

#### COCIENTE DE INTELIGENCIA (C.I.)

"Proporción entre la inteligencia de un individuo, determinada de acuerdo con alguna medida mental y la inteligencia

normal y media para su edad " (Warren, 1966).

#### LENGUAJE

" Sistema de códigos que permiten reflejar la realidad externa y formular el pensamiento "(Luria, 1980, pág. 73).

#### LENGUA

"Sistema de expresión propio de un pueblo o de un país" (García R. Pelayo y Gross, 1983, pág. 331)

#### IDIOMA

" Lengua de un país o nación, modo particular de hablar de un grupo de personas" (García, R. Pelayo y Gross, 1983, pág. 294)

#### SUFIXO

" Es una partícula que unida a la raíz de una palabra, forma otra, dando otro matiz a su significado "(García, R. Pelayo y Gross, 1983, pág. 553)

#### ACCIDENTE GRAMATICAL

" Modificación que sufren en sus terminaciones algunas palabras para denotar su género, modo, tiempo y persona" (Seco, 1975, pág. 17)

### GENERO

" Accidente gramatical que sirva para indicar el sexo de las personas o de los animales y que se atribuye a las cosas " ( Seco, 1975, pág. 18)

### GENERO MASCULINO

" Es el que corresponde a los nombres de : hombres, - animales machos y de cosas a las que se le puede atribuir este sexo por medio del artículo el " (Sexo, 1975,pág.18)

### GENERO FEMENINO

" Es el que corresponde a los nombres de mujeres, animales hembras y de cosas a las que se les puede atribuir este sexo por medio del artículo la " (Seco, 1975, pág. 18)

### PROBLEMAS DE LENGUAJE

" Son todas las diferencias de la norma en cuanto a forma , grado , cantidad , calidad, tiempo y ritmo lingüístico que dificultan las posibilidades de expresión interpersonal y que implican una deficiencia más o menos duradera de la habilidad lingüística " (Nieto Herrera, 1967, pág. 119)

Para la presente investigación se consideraron como problemas de lenguaje: las alteraciones que presentó el niño de la habilidad lingüística que dificultan la posibilidad de comunicación interpersonal por medio de la palabra,específi



camente las dislalias ( defectos en la articulación) disfe-  
mias (desorden del ritmo del lenguaje ) retardo en el desa-  
rrollo del lenguaje ( cuando el nivel lingüístico del niño  
está por debajo de la norma establecida).

#### NIVEL SOCIO-ECONOMICO

Grado o situación de una persona en lo que se refiere  
a: ocupación, educación , ingreso y vivienda.

#### OCUPACION

Trabajo que realiza una persona. Para el presente es-  
tudio será : nombre del trabajo remunerado, que constituye  
la principal fuente de ingreso del grupo familiar

#### EDUCACION

Nivel de educación formal alcanzado por una persona.

#### INGRESO

Sueldo, salario, ganancia, renta, etc. devengado por  
una persona. Se tomará como ingreso: sueldos recibidos, en  
concepto de trabajos remunerados asignaciones por becas, ren-  
tas por alquileres o intereses del grupo familiar

## VIVIENDA

Morada habitacional del hombre, se considerará para efecto del N.E.S. la tenencia de la misma en : propia, alquilada, arrendada, con promesa de venta, comodato, etc.

## NUCLEO EDUCATIVO

" Unidad Operativa de la estrategia de la Nuclearización organizada técnica social y administrativa, con una escuela base y escuelas seccionales ubicadas en un sector geográfico determinado, cuya finalidad es la de promover el mejoramiento cualitativo de la educación optimizando los recursos " ( El Núcleo Educativa pág. 16)

## EDUCACION PARVULARIA

" Nivel del sistema educativo, dirigido a niños de 4 a 6 años de edad, cuya finalidad es : 1) contribuir al desarrollo armónico de la personalidad del educando. 2) Incrementar sus actividades perceptivas , sensomotoras y la práctica del lenguaje. 3) Favorecer su adaptación escolar y social . 4) Preparar su ingreso a la educación básica "(Ley General de Educación. pág. 8)