

Universidad de El Salvador
 Facultad de Ciencias y Humanidades
 Departamento de Psicología



“Exploración sobre la Adecuación del Test de Evaluación Psicológica y Educacional del Preescolar como Instrumento de Evaluación de la Madurez Necesaria para la Iniciación del Apresto en Niños de 4 a 5 años de Edad Cronológica, Provenientes de Guarderías de la Zona Metropolitana de San Salvador”.

Trabajo de Graduación Previo a la Obtención del
 Grado de
 Licenciado en Psicología

PRESENTADO POR:

Ennio Arturo Luna

y

Manuel de Jesús Aguilar Ramírez



T
153.93
L 961e

UES BIBLIOTECA CENTRAL

INVENTARIO 10103403

Ej. 3

RECTOR:

LIC. LUIS ARGUETA ANTILLON

SECRETARIO GENERAL:

ING. MAURICIO MEJIA MENDEZ

DECANO:

LIC. CATALINA RODRIGUEZ MACHUCA DE MERINO

JEFE DE DEPARTAMENTO:

LIC. ANA DE LOS ANGELES DE SALOMONE

TRABAJO DE GRADUACION APROBADO POR:

ASESOR: LIC. ANA DE LOS ANGELES DE SALOMONE

JURADO: LIC. OMAR PANAMEÑO CASTRO
PRESIDENTE

LIC. ANGEL DE JESUS PORTILLO MAJANO
PRIMER VOCAL

LIC. CARLOS ALFREDO VILLALOBOS
SEGUNDO VOCAL

SAN SALVADOR, FEBRERO DE 1989

AGRADECIMIENTO:

Expresamos nuestro agradecimiento a todas las personas que en una u otra forma contribuyeron a la realización de nuestro trabajo de investigación, con especial mención a los niños de las Guarderías.

Nuestra Asesora, compañeros de trabajo y amigos.

DEDICATORIA.

A nuestros familiares, por su comprensión y apoyo moral.

A nuestros compañeros y amigos, por su solidaridad.

Y a todos los niños de El Salvador que asisten a Guarderías.

CONTENIDO

CAPITULO		PAGINA
	INTRODUCCION.....	V111
I	PLANTEAMIENTO DEL PROBLEMA	1
II	OBJETIVO DE LA INVESTIGACION	5
III	MARCO TEORICO METODOLOGICO	6
IV	FORMULACION DEL SISTEMA DE HIPOTESIS Y DEFINICION DE VARIABLES	30
	A. SISTEMA DE HIPOTESIS	30
	B. VARIABLES Y CONTROLES	30
V	METODOS Y TECNICAS	35
	A. SUJETOS	35
	B. INSTRUMENTOS	36
	C. PROCEDIMIENTOS	38
	D. DISEÑO EXPERIMENTAL	39
VI	ANALISIS DE RESULTADOS	41
	A. ANALISIS CUANTITATIVO	41
	B. ANALISIS CUALITATIVO	46
VII	INTERPRETACION DE LOS RESULTADOS.....	53
	CONCLUSIONES	55
	RECOMENDACIONES	58
	REFERENCIAS	59

ANEXOS

PRUEBAS PSICOLOGICAS	
A	-CUADERNO DEL TEST ORIGINAL 62
	-CUADERNO DEL TEST MODIFICADO 96
	-PROTOCOLO ORIGINAL 133
	-PROTOCOLO MODIFICADO 137
	-DESCRIPCION DE LAS PRUEBAS 145
	-PROCEDIMIENTO PARA CADA UNO DE LOS TEST 178
B	-CUADROS ESTADISTICOS 260
	CUADROS QUE CONTIENEN LOS RESULTADOS OBTENIDOS DURANTE LA APLICACION DE LAS PRUEBAS PROCESO ESTADISTICO
C	-MANUAL PARA LA INTERPRETACION CUALITATIVA 318
	MODELO DE INTERPRETACION CUALITATIVA INDIVIDUAL
D	-DESCRIPCION DE LAS AREAS OPERACIONALES QUE EXPLORA LA PRUEBA 325

INTRODUCCION

La investigación que se presenta está referida al campo de la psicología escolar, específicamente en la exploración de la madurez necesaria en los niños para iniciarse en el aprestamiento escolar por medio de las pruebas psicológicas.

Así como el escolar que adolece de determinadas dificultades o perturbaciones debe ser objeto de análisis, evaluación y asistencia cuidadosa, también el preescolar "normal" merece atención preventiva antes que presente dificultades; pero justamente sucede que ambos educandos, no siempre reciben tales atenciones por lo general.

En las instituciones educativas estatales de nuestro país, el niño se inicia en el apresto para el aprendizaje académico, mientras que el maestro desconoce si ese niño posee las habilidades necesarias para iniciarse en esa actividad preacadémica, lo que da lugar a que muchos de esos niños corran el riesgo de redoblar sus esfuerzos cuando aún no han alcanzado los potenciales necesarios que se requieren para ello. Si nuestras escuelas parvularias contaran con profesionales que se dedicaran al estudio y diagnóstico de las condiciones del preescolar que se inicia y está en proceso de apresto, los esfuerzos educativos serían me

por aprovechados, y por lo tanto, el preescolar estaría me
nos expuesto al fracaso. De ahí que, como lógica consecuencia,
desalienta el rendimiento escolar. En El Salvador, es
casamente se da la atención referida.

Se realizó un trabajo exploratorio con la finalidad de faci
litar que los niños "normales" comprendan las consignas
y reactivos de un instrumento con características esencialmen
te ajenas a las nuestras, adecuándolo a las necesidades
reales de la mayoría de los infantes en el país, mantenien
do los objetivos generales para los cuales fue contruida
la prueba. Esta se denomina "Test de Evaluación Psicológica
y Educativa del Preescolar", es un manual que como su
mismo nombre lo expresa, es de carácter psicológico y educa
cional y su objetivo consiste en facilitar la evaluación
del potencial psíquico y del rendimiento en el aprendizaje.
La muestra con la cual se trabajó la conformaron los
niños de 4 a 5 años de E.C. que asisten a guarderías de la
zona metropolitana. Dicho trabajo se realizó porque estos
niños son los que más sufren las consecuencias de una falta
de orientación para ingresar a la escuela dadas las condi
ciones en que se encuentran, que generalmente no son favo
rables. Se espera que este estudio contribuya a aquellos
profesionales que trabajan con niños pequeños en el campo
de la psicología, educación o en otras áreas afines.

CAPITULO I

PLANTEAMIENTO DEL PROBLEMA

Las instituciones parvularias oficiales salvadoreñas inmersas dentro de un sistema capitalista dependiente han pasado desapercibida la evaluación del potencial psíquico necesario del preescolar para su ingreso a la escuela, esto se debe a que el Gobierno de la República de El Salvador, a través del Ministerio de Educación, no ha orientado dicho proceso evaluativo, ya que existe poco interés de parte de ellos en apoyar investigaciones dirigidas a la creación de técnicas e instrumentos auxiliares acordes a la realidad que vive la mayoría de los niños salvadoreños de escasos recursos económicos; para la exploración psico-pedagógica.

Observaciones realizadas confirman que en la realidad educativa salvadoreña se ha detectado la existencia de un elevado número de niños preescolares que presentan dificultades en el aprendizaje, a menudo algunos niños aparentemente "normales" muestran ciertas fallas conductuales, que impresionan como si fueran síntomas de algún tipo de daño, como los que se presentan a continuación: distractibilidad, hiperquinesia, incoordinación oculo manual, labilidad emocional e incluso alteraciones en el lenguaje artí

culatorio o pobreza en su expresión. Otros niños adolecen de bajo rendimiento perceptivo-visual, dificultad para memorizar, etc., estos y otros niños con manifiestas dificultades para el éxito académico, abandonan la tarea a fin de no experimentar más el fracaso. Ejemplo o estados como los citados; muchas veces son ignorados, desconocidos, desatendidos o mal interpretados por los educadores y padres de familia.

Esta investigación se realizó con el fin de facilitar la comprensión de las consignas y reactivos de la prueba antes mencionada, al niño que asiste a guarderías y tomando en consideración el planteamiento de Mújina (1983, pág.30) quien afirma que los test pueden ser de gran utilidad para determinar el grado de preparación del niño para ingresar a la escuela.

Esta investigación tuvo como limitante el desconocimiento de la fundamentación filosófica en que se apoya Else Haesermann, para la elaboración del Test. Sin embargo, dicha autora, para realizar la prueba inicialmente, se basa en el examen clínico para el estudio de los niños con parálisis cerebral; pero luego, continúa con el interés por los niños "normales" que asisten a centros educativos y que adolecen de algunas deficiencias psíquicas, creando con la colaboración de otros investigadores, reactivos con carác

ter social realizando la prueba con un enfoque psico-educacional.

El alcance de este trabajo radicó en la reestructuración de un instrumento psicopedagógico a las condiciones materiales de vida en el que se desenvuelve la mayoría de niños salvadoreños.

Según Jedrysek y otros (1976, pág. 18) "La evaluación brinda al maestro una guía para elaborar los planes de enseñanza; el perfil educacional del pequeño constituye la base para la planificación del programa educacional que se elabora, teniendo en cuenta la información sistemática y detallada que se obtuvo acerca del infante".

La elaboración de un programa de enseñanza basado en un diagnóstico colectivo e individual al comienzo del proceso educacional, puede contribuir a evitar la aparición o consolidación de determinados hábitos que obstaculicen el aprendizaje.

Por tanto, la importancia de la prueba es que puede contribuir a alcanzar los objetivos del proceso enseñanza-aprendizaje en que se involucra el niño preescolar.

Dentro de la realidad nacional algunas veces han habido quejas de que no hay instrumentos adecuados para medir el potencial del preescolar, pero no se llega a concretizar

investigaciones científicas que la provean; entonces, como respuesta al sentir de dichas necesidades, es que los investigadores se motivaron a cubrir, por lo menos en parte, esas necesidades del campo de la exploración psicopedagógica.

Partiendo de lo anterior, es importante conocer anticipadamente sobre el potencial psicosocial y psicofisiológico requerido antes que el preescolar se inicie en el apresto y corra el riesgo de no aprovechar el esfuerzo pedagógico, y más tarde fracase en su rendimiento escolar.

Como tal situación no es ajena a nuestro país, donde el criterio estatal generalmente es la edad cronológica, desconociéndose las posibilidades del niño antes mencionada. Se vuelve necesario contar con aquellos medios que permitan estimar el bagaje con que cuenta el preeducando, antes de enfrentarlo a situaciones que le pueden ser adversas.

En este sentido el problema de la investigación se enunció de la siguiente manera:

¿se obtendrá mayor número de aciertos en términos de edad de madurez para el rendimiento académico con la administración de la prueba "Test de evaluación psicológica y educacional del preescolar modificada", en comparación con los aciertos obtenidos en la prueba original, en niños de 4 a 5 años de edad cronológica, que asisten a guarderías de la zona metropolitana de San Salvador?

CAPITULO II

OBJETIVO DE LA INVESTIGACION

OBJETIVO GENERAL.

Verificar si los aciertos obtenidos en la administración de la prueba con modificaciones acordes a las características típicas de los niños que asisten a las guarderías, son mayores a los resultados obtenidos en la prueba original, construída y adaptada en medios sociales de países extranjeros.

CAPITULO III

MARCO TEORICO METODOLOGICO

Acerca de antecedentes de investigaciones de esta naturaleza se puede decir que en El Salvador se han encontrado esfuerzos como los siguientes:

El Ministerio de Educación ha implementado programas previos al ingreso al primer grado con el objeto de explorar la madurez para el aprendizaje académico, pero no hay datos estadísticos que informen sobre sus hallazgos. (Velásquez y Ramírez, 1980).

En 1961, a iniciativa de un supervisor de uno de los circuitos de San Salvador, el citado Ministerior implementó la aplicación del "Test ABC" de Lorenzo Filho en algunas escuelas públicas del area metropolitana, con el objeto de que los resultados obtenidos sirvieran a los maestros como punto de referencia para homogenizar los grupos, e iniciar a los niños de primer grado en el proceso de aprendizaje de acuerdo a sus peculiares condiciones.

Cabe mencionar que en todos los casos, los investigadores se encontraron con la dificultad de que la prueba de que disponían fue construida para un medio social diferente al nuestro.

En 1978, la Dirección de Servicios Técnicos Pedagógicos del Ministerio de Educación pretendió realizar un plan piloto de exploración de la maduración general en niños del primer grado de la Escuela "Juan Aberle No. 2" de San Salvador, utilizando la batería 5-6 forma "B", aplicándola con algunas modificaciones según el criterio de las personas encargadas de la investigación. Los resultados se desconocen, aparte de que las modificaciones tal parece que no fueron sometidas a validez y confiabilidad.

Desafortunadamente ninguna de estas exploraciones han sido generalizadas, ni han obedecido a un plan de investigación sistemático por lo que ahora no existen documentos que den información acerca de ello, ni datos sobre los resultados.

En el Departamento de Psicología de la Universidad de El Salvador se han encontrado antecedentes de validación y confiabilidad.

En 1975, en la cátedra de "Psicología de los Niños Excepcionales", del Departamento de Psicología de la Universidad de El Salvador, después de trabajar con la batería 5-6 forma "B", un test original de cuatro autoras sudamericanas, que explora la madurez necesaria para el inicio del aprendizaje académico, y con base en observaciones y

análisis hechos por la coordinación de la cátedra, se evidenció la necesidad de realizar algunas modificaciones al mismo, que estuvieran de acuerdo a las características típicas del niño salvadoreño con el objeto de propiciar un mejor desempeño en la prueba y en base a esas experiencias, surgieron motivaciones para investigar si esas modificaciones eran de confianza.

Así, en 1979-1980, Velásquez y Ramírez para optar al grado de Licenciatura en Psicología, eligieron el test 5-6 forma "B" original y el test 5-6 forma "B" modificado por la cátedra de "Psicología de los Niños Excepcionales". En su investigación, procedieron primero a someter la batería modificada a un proceso de confiabilidad de ítems, a fin de convertirlo en un instrumento que proporcionara datos estables y fidedignos, concluyendo al final de su trabajo que tanto la batería 5-6 "B" modificada, y la 5-6 original, son eficaces, por lo que recomendaban aplicar la modificada, dado que los reactivos de ésta, se ajustan más a las características del medio en que el niño salvadoreño vive.

Retomando los resultados de la experiencia mencionada, es necesario hacer constar que el medio socio cultural es un elemento que hay que tomar en consideración para la adaptación de las pruebas psicológicas.

Para la presente investigación es preciso hacer un enfoque socio político para comprender las diversas relaciones en que se desenvuelve el niño salvadoreño.

El ambiente social inmediato del niño lo constituye el hogar, la escuela y la comunidad. La correlación entre estos factores son determinantes para el éxito o fracaso en el proceso enseñanza-aprendizaje en el que participa el preescolar.

Sin embargo, este tipo de relaciones están determinadas por otras de orden macroestructural que son las que constituyen el fundamento objetivo de la realidad de El Salvador, a partir de su formación económico social.

Para hacer un análisis objetivo, acerca de la realidad educativa nacional, es necesario comentar su fundamentación filosófica, ya que obedece a los intereses de la clase dominante, para producir cuadros capaces de mantener y desarrollar el sistema económico, político y social imperante.

Es evidente que la educación, como parte de la superestructura refleja en su contenido y forma, las características de las relaciones de producción, conformando entre los individuos una concepción distorsionada del mundo con relación a su realidad objetiva.

Históricamente, la educación ha sido orientada bajo el sistema tradicional bancario, con el cual sólo se instruye y no se establece una educación integral de los educandos; se dá importancia a la transmisión de conocimientos teóricos alejados de la realidad y a través de técnicas didácticas expositivas generalmente estructuradas en otro contexto socio histórico; a ello hay que agregar la verticalidad en las relaciones maestro-alumno donde predomina por parte del maestro, el criterio de la autoridad, que al exponer sobre el alumno, contribuye a formar un ser pasivo y acrítico.

También es notable la carencia mínima de condiciones para el funcionamiento, por ejemplo, escuelas con infraestructura deteriorada, aulas antipedagógicas, carencia de recursos didácticos y de material de enseñanza, maestros con salarios que no les permite cubrir sus necesidades básicas, que se encuentran sometidos a represión política, aulas con grupos masivos de alumnos, falta de formación docente, educandos desnutridos y enfermos con responsabilidades de adulto, etcétera.

A ellos cabe agregar, la crisis económica, social y política, cuya expresión concreta ha derivado en el conflicto bélico que vive el pueblo salvadoreño, desde hace aproximadamente 9 años, y el deterioro de las condiciones de

vida que se agravan aún más y hasta este momento no existe ninguna perspectiva de solución al conflicto, por lo que la educación como otros derechos populares cae en un futuro incierto.

En general, el sistema educativo nacional, además de que carece de las condiciones mínimas de funcionamiento, no planifica como para que el educando asimile, no ofrece condiciones que favorezcan el aprendizaje, no organiza la situación para que el niño aprenda con éxito, y no existe mayor esfuerzo para formar un hombre con capacidad de análisis y síntesis; capaz de transformar su realidad.

Es urgente renovar el sistema educativo nacional, debido a que el actual no favorece el desarrollo del hombre pleno, y en lo específico al preecolar, que en un futuro será el hombre productivo de la sociedad; dado que se descuida a este infante, la renovación del referido sistema, tendría que tomar en cuenta las condiciones propias del educando como la maduración y la madurez que son condiciones necesarias para el proceso enseñanza aprendizaje que se desarrolla en la institución educativa al cual asista.

Es difícil referirse por separado sobre los fenómenos de maduración y madurez, ambos se interactúan y están estrechamente vinculados con el desarrollo del infante.

Algunos autores, cuando plantean los progresos psicofisiológicos o psicoeducacionales, suelen incluir los términos de maduración y desarrollo ya que ambos están referidos al progreso cuantitativo y cualitativo del ser humano. Sin embargo, el término desarrollo está muy relacionado con la madurez en el sentido de que implica lógicamente una formación integral en condiciones materiales y modo de vida adecuados.

La maduración es considerada como un proceso mediante el cual el organismo humano evoluciona, dándose un conjunto de transformaciones en la estructura y funciones corporales así como en la conducta, hasta constituirse en un ser humano con potencialidades psicosociales, como producto de la enseñanza.

Después que el hombre nace, se hace necesario el desarrollo de los centros superiores como la corteza cerebral para que manifieste sus actos y movimientos en contacto y relación con el mundo que le rodea.

A medida que se realiza la maduración del sistema nervioso central, la actividad motriz es más compleja y la sensorial se va precisando.

El desarrollo de músculos y huesos están ligados con la motricidad, ejemplo de ello es que si los huesos de las

manos no han crecido y los músculos se han desarrollado, el bebé puede ser incapaz de asir los objetos adecuadamente, de ahí la importancia de la maduración en las habilidades motoras que se volverán más complejas a medida que evoluciona el pequeño, así, de la habilidad de gatear pasa a la de caminar y de ésta a la de correr; en otro orden, de sostener un Chinchín" hasta saber tomar una crayola para hacer trazos.

La maduración del preescolar se caracteriza por la irregularidad de crecimiento del tronco y las extremidades; aumenta notablemente la motricidad del pequeño y son observables progresos psíquicos no muy complejos, pero que posteriormente lo serán en la medida que se relacione con su medio social.

A medida que el niño va interrelacionándose y va obteniendo progresos neurofisiológicos, aparecen nuevas cualidades psíquicas propias del ser humano como se puede apreciar cuando el pequeño alcanza cierto grado de madurez, según lo explica Condemarin y otros (1973, pág. 11), de la siguiente manera: "Es la capacidad que aparece en el niño de apropiarse de los valores culturales tradicionales mediante una enseñanza sistemática y metódica" Por todo lo expuesto sobre madurez, es que ese nivel se comprende como el grado de potencialidad óptima que debe poseer el

niño al ingresar a la escuela; dicho de otro modo, es preciso un nivel de desarrollo físico, psíquico y social que le permita enfrentar adecuadamente, las actividades del entorno en general, y en particular las escolares.

También, según Rubinstein (1967, pág.660): "Tanto la maduración como la madurez son procesos ineludibles en las condiciones del aprestamiento pre-escolar y constituyen una unidad dialéctica ya que el niño no se desarrolla primero y luego se forma, sino más bien, se desarrolla a medida que se va formando y se forma a medida que se desarrolla".

En realidad, existe una vinculación recíproca, un determinado nivel de percepción, memoria, pensamiento, como premisa y resultado de la actividad orientadora del adulto y al mismo tiempo este potencial es premisa de un futuro aprendizaje.

Por todo lo anteriormente expuesto, se explica que la maduración no es un fenómeno repentino; es todo un proceso de acumulaciones cuantitativas que abren paso a saltos qualitativos, que ocurren en períodos más o menos prolongados de tiempo.

Los elementos antes analizados, maduración y madurez, son la base de sustentación para un futuro desenvolvimiento

en el proceso enseñanza-aprendizaje; un niño carente de un potencial biológico y desarrollo psíquico, probablemente fracase en su intento por aprender.

Retomando el planteamiento anterior sobre maduración y ma durez, se hace necesario aclarar que la educación que re cibe el pequeño para que logre aprender lo que le indica el adulto, le ayuda a alcanzar cierto nivel de desarrollo potencial para obtener un mayor aprendizaje; por lo que la maduración como un factor biológico, no es determinan te para la madurez del niño.

La enseñanza que recibe el preescolar de su medio social configura el grado de madurez necesario para futuros aprendizajes.

Es por ello que este último elemento juega un papel primordial en todo el sistema de organización de la vida del pequeño, determinando su desarrollo psíquico, aún más, es te grado de madurez alcanzado nace dentro de la colectividad, gracias a las relaciones con los adultos y sus igua les y solo después se convierten en funciones psíquicas de la personalidad.

Si el niño cuenta con la referida base de sustentación, se espera que logre desarrollar con la ayuda del maestro u orientador algunas áreas de su quehacer social tales

como familiarización con el medio circundante, desarrollo y enriquecimiento del lenguaje, conocimiento de los números, desarrollo de los movimientos y aptitudes musicales, interés por el dibujo, etc.

El aprendizaje también ejerce influencias en el niño preescolar desarrollando sus aptitudes e intereses, enriqueciendo sus habilidades, adquiriendo hábitos, perfeccionando su capacidad para prestar atención, crear; en fin, el aprendizaje influye de manera activa en la formación de la personalidad del infante; al mismo tiempo, sobre su capacidad de realizar un trabajo intelectual. Ambos resultados son las premisas necesarias en el desarrollo de su capacidad para el estudio.

El planteamiento anterior alude a las condiciones óptimas para que el niño obtenga la estimulación necesaria para su formación integral; agregando también que para que el educando obtenga éxito en el proceso del aprendizaje, es preciso que no tenga limitaciones motrices, visuales, auditivas, alteraciones en el lenguaje articulatorio, en la coordinación óculo-manual, dificultades para memorizar, etc. Además, que algunos de sus procesos psíquicos tenga cierto grado de desarrollo alcanzado, de lo contrario al educando probablemente le será difícil rendir en el proceso enseñanza-aprendizaje. Es necesario hacer mención

que la única buena enseñanza es la que precede al desarrollo, ya que éste es potencial para un nuevo aprendizaje, (Vigotski, 1979).

En la realidad salvadoreña, la estructura económica, política y social, en la que se encuentra inmerso el niño es de desigualdad social, ya que la inmensa mayoría no recibe estimulación y la educación necesaria como para obtener éxito en el apresto y posteriormente en el aprendizaje escolar. Son observables ciertas dificultades que en la escuela parvularia y de educación básica presentan los niños de nuestro país.

Una actividad que estimula el aprendizaje y fortalece el psiquismo de los pequeños para mayores exigencias escolares es el aprestamiento previo a la actividad escolar.

El aprestamiento es un proceso de formación psíquica que se desarrolla a través de una serie de actividades que son orientadas por el adulto en forma sistemática y cuyo objetivo consiste en establecer las bases psicopedagógicas para que en un futuro, el niño preescolar participe en un proceso de mayor responsabilidad como es la actividad escolar.

Al preescolar se le orienta con la finalidad de establecer en él una formación inicial, estimulando el desarro-

llo de los procesos psíquicos, orientando sus estados psíquicos tales como: pérdida del miedo, evitar la tensión y la frustración, estimular la concentración y la paciencia, etc., conformándole propiedades sociales de la personalidad y dándole la oportunidad de que aprenda a interrelacionarse, siendo ésta última básica en su actividad.

El propósito es formar acciones internas psíquicas y orientativas de la actividad, pero para ello es necesario considerar la edad, necesidades e intereses del infante.

Al formar las acciones internas psíquicas y orientadoras de la actividad, se establece una enseñanza, ya que se pretende estimular a través del juego, la observación y análisis de los objetos y fenómenos, acontecimientos y actividades del medio que le rodea y con estas experiencias, por ejemplo, crear, enriquecer su vocabulario, etcétera.

La pauta o índice más importante de que el pequeño está preparado para estudiar en la escuela es que se hayan elaborado en él las bases para el hábito del esfuerzo intelectual, el saber concentrarse en el trabajo, escuchar las explicaciones del maestro, cumplir exactamente las indicaciones que le da, de igual manera responder a las interrogantes.

En esta nueva etapa, el niño debe poseer condiciones óptimas

mas en la organización anatomofisiológica, un desarrollo psíquico que le permita integrar y procesar la información proveniente del medio externo y luego poder realizar programas de comportamiento, y por último, el factor social que lo constituye un conjunto de condiciones histórico-sociales concretas y que el niño sea capaz de apropiarse de esa herencia socio-cultural.

El juego que era una actividad principal en la edad pre-escolar, pasa a segundo plano ya que al ingresar a la escuela surge el estudio que modifica esencialmente los motivos de conducta, creando posibilidades de desarrollo cognoscitivo y obtención de normas morales, pero dado que la relación escuela-alumno es un ambiente novedoso y que implica mayor esfuerzo y dedicación por parte del educando, éste se enfrenta a ciertas dificultades que para él son inesperadas.

Entre las dificultades se encuentran: las características del nuevo régimen escolar, para lo cual generalmente el pequeño debe despertarse a una hora temprana de la mañana, no faltar a clase y durante éstas se le exige que se mantenga sentado y tranquilo, etcétera.

El carácter de las interrelaciones con el maestro, compañeros de grado y en relación con la familia cambian,

porque hay nuevas relaciones entre sus iguales y tiene que enfrentarse a otras formas de autoridad.

El niño percibe al maestro tradicional como un sujeto de represión, ya que éste es el encargado de plantear y evaluar el cumplimiento de las normas, y si no las cumple informa a los padres para las esperadas sanciones.

La interrelación del niño con sus compañeros presenta al inicio de esta etapa escolar, dificultad en las relaciones interpersonales, ya que puede presentar sentimientos de soledad, inhibición, sometimiento y limitaciones para realizar el juego.

Con respecto a las relaciones familiares, el niño adquiere derechos y obligaciones mayores a las planteadas en la edad preescolar; su atención no sólo se centra en la actividad escolar, sino que tendrá que cumplir con sus obligaciones dentro del hogar, se agrava la relación con el maestro, si por cumplimiento con las responsabilidades domésticas, descuida las escolares, etcétera.

Generalmente, al finalizar el primer año escolar, al educando, aún le falta motivación para el estudio, y se puede seguir extinguiendo la atracción inicial por la actividad escolar en la medida que se le dificulta, corriendo el riesgo de que se vuelva apático y/o rechace la escuela.

Con el cambio de actividad, el niño se enfrenta entre la educación preescolar y la escolar; en la primera, ellos tienen menores obligaciones que cumplir, es posible que tengan confianza en el éxito de las pequeñas tareas a realizar, y que se le facilite cumplir con los trabajos que le encomiendan, experimentando sentimientos de satisfacción.

Al llegar a la escuela, pasan a ser los más pequeños con relación a los demás compañeros de grados superiores, el espacio físico y sus obligaciones cambian, finalmente, presenta otra serie de dificultades tales como desorientación temporo-espacial, dificultad de comprensión del vocabulario del maestro, de coordinación en los movimientos motores finos, de atención, etc.; por lo tanto, el niño al incorporarse a la vida escolar, experimenta una reestructuración psicológica esencial; manifestándose en la forma de adaptación a las tareas escolares y superando en alguna medida, con la colaboración del maestro y padre de familia, las dificultades que se le presentan, toda vez que sean atendidas sus necesidades básicas y las escolares.

Otra dificultad es la falta de una metodología para formar un hombre con capacidad de análisis, síntesis, capaz de transformar su realidad.

Las dificultades mencionadas obedecen al cambio de actividad a que es sometido el niño. También se le presentan otra serie de dificultades implicadas en el proceso enseñanza-aprendizaje, por ejemplo, problemas de orientación espacial, de coordinación oculo motora, de atención, del lenguaje, de memoria, senso perceptivos, etcétera.

La mayoría de estas dificultades que el niño presenta al iniciarse en la escuela, pueden ser detectadas valiéndose, en parte, de los métodos auxiliares como son los instrumentos psicométricos y que dentro del área de la psicología, pueden dar pautas para un tratamiento determinado.

Una forma para conocer acerca de los niveles alcanzados por el pequeño, previo a la actividad preeescolar y/o escolar son las pruebas psicológicas, sobre las cuales se plantea por una parte, la crítica que se opone al uso de los test y por otra, la que admite márgenes de utilidad.

Con relación a la primera, un test puede proporcionar información sobre el desarrollo del niño, tomando en cuenta que este nivel es determinado por causas sociales y no naturales y que esa información es insuficiente para vertir un diagnóstico.

Por tanto, los test psicológicos, por sí solos, son inca

paces de determinar las causas que originan las diferencias en el desarrollo de los niños, que pueden ser distintas, por ejemplo: una mala salud, disminución auditiva, errores educativos, etcétera.

Finalmente, el hecho de inferir a partir de la evaluación estadística, es una actividad mecánica, ya que no se toma en cuenta el desarrollo del individuo y la influencia que la educación pueda ejercer en su formación; éste error se acentúa aún más si en base a una prueba se quiere establecer un diagnóstico, pues se pretende con lo poco investigado caracterizar a las personas, sustentándose únicamente en datos obtenidos que no reflejan la realidad objetiva de quien es objeto de estudio.

Con relación al segundo planteamiento que se refiere a la adquisición de márgenes de utilidad de las pruebas psicológicas, se dice que sirven de apoyo para determinar el grado de conocimientos y habilidades, el nivel de desarrollo intelectual general o el desarrollo de algunos aspectos y cualidades psíquicas de las personas.

Según Petrovsky (1983, pág. 346) el test consiste en. "una tarea breve cuyo cumplimiento puede servir, tras una valoración cuantitativa, como índice de la perfección de algunas funciones psíquicas". Esta postura avala la apli

cación de las pruebas psicológicas; pero dada la naturaleza de la evaluación psicoeducacional del preescolar, el término, "tarea breve" es relativo, ya que el facilitador tiene que darse a comprender y motivar al infante para poder hacer la evaluación del potencial físico, psíquico y social requerido para continuar el proceso enseñanza-aprendizaje en forma sistemática.

En nuestro medio, los test se emplean en diferentes campos de la psicología como instrumentos de diagnóstico, por ejemplo, para garantizar un nivel de ejecución óptima en cualquier tarea específica; selección de personal idóneo para cualquier tipo de trabajo; en la colocación y clasificación de personas, dependiendo de sus aptitudes, habilidades e intereses, etc. Sirven para determinar el diagnóstico de los individuos que presentan deficiencias, que podrían impedir un desarrollo aceptable en el proceso de la enseñanza aprendizaje; también son útiles para determinar la eficacia de los diferentes programas y métodos de educación preescolar.

Las objeciones y los márgenes de utilidad hechas a las pruebas psicológicas, son un reflejo de la visión que sobre los test tienen las culturas orientales y occidentales. Es necesario señalar que la psicometría aplicada en dichas regiones se basa en normas de aplicación e inter

pretación que obedecen a las características peculiares de cada grupo, pueblo o país en que se estructura y administra.

En nuestro medio, algunas de las características típicas son las siguientes. condiciones materiales de vida deplorables, alcanzando altos niveles de miseria y desnutrición, pérdida de los propios valores culturales por la influencia de otras culturas, sistema educativo tradicional, incremento de la tasa de analfabetismo, desempleo, influencias negativas de los fenómenos naturales, el deterioro económico, político y social que vive el país debido al fenómeno de la guerra, etcétera.

A pesar de las objeciones hechas anteriormente a las pruebas psicológicas, éstas juegan un papel importante en nuestro medio siempre que los objetivos de aplicación estén correctamente definidos, se administran adecuadamente y estén acordes a las características del medio social salvadoreño, anteriormente señaladas.

La aplicación de las pruebas psicopedagógicas puede contribuir a evitar que el niño se enfrente a diversas dificultades en su enseñanza aprendizaje y por consiguiente se considera que es una de las responsabilidades de la psicología, buscar instrumentos que ayuden a la exploración psicopedagógica.

Los autores de la presente investigación consideran que dichas pruebas son útiles, como métodos auxiliares, en el proceso de diagnóstico con una visión científica, pero para ello, las pruebas psicológicas deben de ser acordes con la realidad.

Basándose en la concepción antes planteada, el equipo de investigación optó por implementar un trabajo de exploración de la prueba "Tests de Evaluación Psicológica y Educativa del Preescolar", realizando cambios en las consignas, reactivos y protocolo, con la finalidad de hacer más comprensible al niño su aplicación y al evaluador, la recolección de datos. Dichos cambios se realizaron basándose en la experiencia práctica adquirida por el equipo que efectuó esta investigación, a través de una prueba piloto aplicada a una muestra de 10 niños. Los resultados sirvieron para afinar la adecuación del instrumento; también se tomaron en consideración la opinión de profesionales que trabajan en el área escolar.

Dicha prueba fue orientada a las características típicas de los niños que asisten a las guarderías y es por ese hecho, que fue necesario probar que los puntajes obtenidos en la prueba modificada fueran mayores que los de la prueba original.

La investigación propuesta retoma el planteamiento hecho

por Mújina (1983, pág.30) cuando reafirma la posibilidad de hacer investigaciones psicométricas en el área escolar exponiendo que "los test pueden ser de gran ayuda para de terminar el grado de preparación para ingresar a la escue la sobre todo, para localizar a los niños de desarrollo re trasado.. "

Dicho planteamiento, coincide con el objetivo de la prue ba modificada, que es la de medir el grado de madurez ne cesaria para ingresar a la escuela y detectar algunas di ficultades de los pequeños para continuar el proceso en señanza-aprendizaje.

Con respecto a la naturaleza y objetivos de la evaluación educativa que se explora, la prueba "Test de Evaluación Psicológica y educativa del Preescolar", consiste en un conjunto de test estructurados y un procedimiento educa cional con la finalidad de examinar las funciones psíqu icas del niño y estimar su nivel de rendimiento en una se rie de aspectos implicados en el proceso en señanza-apren dizaje.

Dicha prueba permite descubrir, en cierta medida, hasta que punto el preescolar podrá aprender o nó, así como pa ra determinar su aptitud para asimilar conocimientos nue vos y también procura descubrir los obstáculos que pue-

den alterar la actividad pedagógica.

La información diagnóstica que se obtiene de la aplicación de esta prueba, no es única y exclusivamente una connotación numérica ya que ésta es insuficiente e incompleta; si se obtiene es para conformar "grupos homogéneos" de infantes con la finalidad de poder planificar para estimular el avance de su desarrollo y crecimiento o para determinar al gún estado particular de las áreas operacionales que explora la prueba sometida al proceso de exploración, ellas son

- a) Operaciones físicas y estado sensorial.
- b) Operaciones perceptuales capacidad para apreciar símbolos visuales.
- c) Aptitud para el aprendizaje con retención durante un período breve.
- d) Aptitud para el lenguaje Lenguaje receptivo y lenguaje expresivo.
- e) Operaciones cognitivas.
(Ver anexo D pág. 325)

Por lo tanto, la interpretación cualitativa es la que tiene importancia, porque los resultados que se obtengan al haber administrado la prueba al niño, pueden ayudar a ace lerar la planificación educacional o investigar ciertos aspectos, sustentada naturalmente, en una observación pro longada en el aula o lugar de trabajo.

En resumen se puede inferir que el grado de madurez alcanzado por el niño y el éxito o fracaso en la escuela, dependerá del ambiente social inmediato que rodea al pequeño, que para el caso de El Salvador, es negativo para el desarrollo de sus cualidades psíquicas, concretamente en los niños de extracción popular.

Las pruebas psicológicas sirven como instrumentos auxiliares que contribuyen a explorar algunas deficiencias en las áreas más comprometidas en el proceso enseñanza-aprendizaje. Es por ello que el equipo de investigación optó por emplear un estudio exploratorio para determinar si era factible la adecuación de una prueba psicológica con la finalidad de detectar en parte, el grado de preparación del niño para ingresar a la escuela.

CAPITULO IV

FORMULACION DEL SISTEMA DE HIPOTESIS Y DEFINICION DE VARIABLES

A. SISTEMA DE HIPOTESIS

Hipótesis de Investigación.

"Si se aplica la prueba test de evaluación psicológica y educacional del preescolar modificada, entonces se obtiene mayor número de aciertos en términos de edad de madurez para el rendimiento académico en comparación con los aciertos obtenidos en la prueba original, en niños de 4 a 5 años de edad cronológica que asisten a guarderías de la zona metropolitana de San Salvador".

B. VARIABLES Y CONTROLES

1. Variable Independiente (V.I.)

La variable independiente es una sola, pero constituida por dos pruebas, la original y la modificada que a continuación se describen.

Test de Evaluación Psicológica y Educacional del Preescolar Original. (forma A) y modificada (forma B)

Estas pruebas contienen un repertorio de test que permiten realizar un minucioso examen de los procesos psíquicos que

intervienen en el aprendizaje; hacen posible detectar tas tornos ya sean manifiestos, o poco notables y que pueden estar afectando al preescolar; pero esencialmente se obtiene edad de madurez, uno de los requerimientos para el proceso inicial del aprendizaje escolar.

La forma B se distingue de la forma A porque se han modi ficado elementos de los reactivos y de las consignas con la finalidad de facilitar la ejecución de las tareas por parte del niño.

También el protocolo se ha modificado para que se facili te el cómputo de las respuestas ofrecidas por el preesco lar.

La variable independiente se controló de la siguiente ma nera

- Los reactivos en ambas pruebas, se administraron con el mismo tamaño y color.
- En la forma A las consignas mencionadas fueron las ori ginales y en la B las modificadas.
- Para la recolección de los datos en la administración de la forma A, se utilizó el protocolo original y en la forma B el modificado.

2. Variable Dependiente (V.D.)

Es el número de aciertos en términos de edad de madurez

para el rendimiento académico obtenidos en la administración de las pruebas original y modificada.

Se controló anotando en forma correcta las respuestas en las hojas de registro (protocolo) previamente establecidas.

3. Variables Intervinientes (V.INT.)

a De los Sujetos

- Problemas de Salud Física y Emocionales.

Cualquier anomalía física y emocional que en forma temporal o permanente presentaron los niños.

Se controló por la observación realizada, el informe proporcionado por el maestro, la información personal acerca del estado de salud de los niños.

-Hambre y Sed.

Necesidades fisiológicas necesarias para el funcionamiento óptimo del organismo.

Previo a la aplicación de la prueba se investigó si los niños tenían hambre y/o sed. Si tenían hambre se les proporcionó refrigerio, en caso que manifestaran que tenían sed se les dió agua para beber.

-Sueño, cansancio y desmotivación.

Se definió esta variable como aquellas manifestaciones de

somnolencia, aburrimiento, apatía y el no deseo de trabajar.

Los investigadores se aseguraron por medio de la observación que los niños que formaron parte de la muestra no presentaron signos de somnolencia, aburrimiento, etc., dándoles un período de esparcimiento y recreación a través de juegos.

-Necesidad de Orinar o Defecar.

Actividades fisiológicas de desasimilación que el organismo necesita realizar o evacuar

Antes de iniciar la aplicación de la prueba se les llevó al inodoro para que cubrieran tales necesidades.

b. Del Medio Ambiente.

Se entendió, como variable del medio ambiente todos aquellos factores externos que pudieron influir en los resultados. tales como ruido, calor, falta de ventilación, de muebles inadecuados para trabajar, etcétera.

Se aplicaron los siguientes controles

- Se pidió a la institución respectiva que proporcionara un lugar que tuviera las características básicas para la aplicación de la prueba, hubo luz y ventilación su-

ficiente y ese lugar estuvo aislado del ruido e interferencias de personas extrañas a la investigación, se eliminaron del lugar elementos como carteles, espejos, etcétera.

- Antes de invitar al niño a pasar al local donde se administró la prueba, se ubicaron sobre la mesa o en el piso algún juguete destinado a motivar al pequeño, una pelota, un carrito, una muñeca, un libro de dibujos, son los recomendados. La presencia de estos juguetes permitió que el pequeño se adaptara con mayor facilidad a una situación nueva, también brindó al examinador la oportunidad de fortalecer su identificación con el niño y ganarse su confianza.

c. Del Investigador.

Se entendió como variable interviniente del investigador el desconocimiento sobre el uso, administración e interpretación de la prueba

Se controló mediante una capacitación previa, ordenada y sistemática de los investigadores sobre el uso, aplicación e interpretación de los instrumentos y de la técnica de observación sistemática y registro adecuado de los datos

CAPITULO V

METODOS Y TECNICAS

A. SUJETOS

Para el presente estudio, la población la constituyeron todos los preescolares de cuatro a cinco años de edad cro
nológica con un cociente intelectual entre 90 y 110, sin alteraciones físicas tales como: visuales, auditivas, mo
trices, etc. que actualmente se encuentran en las guarde
rías de la zona metropolitana de San Salvador.

Estas características se controlaron por medio de la admi
nistración de la prueba psicológica Goodenough, registros médicos de las instituciones, la observación sistemática de los investigadores y entrevistas al personal encargado de los niños.

En vista de ser una investigación experimental, se consi
deró conveniente obtener una muestra de 100 preescolares que conformaron dos grupos distribuidos en: 50 niños en el grupo experimental y 50 en el grupo de control, y 10 como reserva para ser utilizados en caso de inasistencia de alguno de los niños que formaron los dos grupos antes mencionados.

La muestra se seleccionó utilizando la técnica de mues-

treo intencional o de juicio, ya que los investigadores hicieron su investigación en las instituciones que se lo permitieron; tomando en consideración las características de la muestra arriba mencionadas.

El procedimiento de muestreo que se empleó se data de la siguiente manera:

- Se identificaron el número de guarderías existentes en el área urbana y se tomaron aquellas que autorizaron la ejecución del trabajo.
- Luego en base a los listados de los centros educativos seleccionados, se agruparon los preescolares que tenían una edad cronológica de 4 a 5 años cumplidos, hasta alcanzar la cuota de 110 niños.

B. INSTRUMENTOS

1. Test de la Figura Humana de Goodenough.

Es una prueba de papel y lápiz que se utilizó para obtener el cociente intelectual de los sujetos. El test consiste en hacer que los niños dibujen la figura de una persona. El proceso que se siguió fue el siguiente

- Se le facilitó a cada niño un lápiz y una hoja de papel.

Antes de comenzar la prueba, se retiró todo libro o lámina que permitiera la copia. Luego se les dió las instrucciones siguientes:

"En esta hoja deben dibujar un hombre, el dibujo más bonito que puedan. Trabajen con mucho cuidado y empleen todo el tiempo que necesiten. Me gustaría que sus dibujos fueran tan buenos como los de los niños de otras guarderías. Háganlo con entusiasmo y verán que bonitos dibujos hacen". El examinador revisó los dibujos a fin de comprobar si se cumplieron las instrucciones.

- Finalmente se recibió cada dibujo procurando que los datos del preescolar (nombre, edad cronológica) sean escritos en la prueba.
- Es decir se aplicó conforme la técnica y especificaciones de Goodenough (1957, pág. 50).

2. Descripción del Test de Evaluación Psicológica y Educacional del Preescolar Original (forma A) y el Test de Evaluación Psicológica y Educacional del Preescolar Modificado (forma B).

Cada una de la pruebas (A y B) constan de un cuadernillo en el cual se encuentran descritos e impresos 41 test principal y 50 sub-test que exploran las áreas enunciadas en el marco metodológico; y otro en el cual está descrito

el protocolo de su respectiva prueba cuya función es que se anoten los aciertos y observaciones obtenidas en la administración.

La diferencia de la prueba original y la modificada, es que en esta última, se cambió algunos elementos no acordes a las condiciones materiales de vida de la mayoría de los niños salvadoreños por otros que sí reflejan su realidad.

Al protocolo de la prueba B se le hicieron cambios para que fueren más funcionales en su aplicación y su interpretación (ver anexos A, pág.96).

C. PROCEDIMIENTO

1. Administración de prueba piloto con la finalidad de constatar la eficacia de las modificaciones hechas a los reactivos consignas y protocolos.
2. Se eligieron las instituciones por medio de la técnica del muestreo intencional.
3. Se visitaron los centros educativos para solicitarles permiso de efectuar la investigación.
4. Se agruparon los párvulos que formaron la población tomando en cuenta las características de la muestra.
5. Se administró la prueba Goodenough.

6. Se revisaron los registros médicos de las instituciones.
7. Se entrevistaron a las personas encargadas de los niños.
8. Se formaron los grupos experimental y de control.
9. Administración de la prueba original al de control y modificada al experimental.

D. DISEÑO EXPERIMENTAL

El diseño experimental que se utilizó en la investigación fue el de grupo aleatorio, porque se consideró que se ajusta a la naturaleza de la muestra. Ya que ésta proviene de una población con las mismas características, y cualquiera de los dos grupos puede ser control y/o experimental.

Partiendo de que tanto el grupo experimental como el grupo de control son homogéneos, al grupo experimental fue al que se le aplicó la prueba modificada y al grupo control la prueba original.

El diseño utilizado se presenta en el siguiente esquema:

ESQUEMA DEL DISEÑO DE GRUPOS ALEATORIOS

GRUPO	ASIGNACION	VI	
		Prueba Original forma "A"	Prueba Modificada forma "B"
Experimental	Intencional		X
Control	Intencional	X	

El cuadro anterior refleja la forma como se administraron las pruebas, tanto original como modificada a los dos grupos que comprendieron la muestra. A dichos grupos se les asignó de modo intencional 50 parvulos a cada uno.

CAPITULO VI

ANALISIS DE RESULTADOS

A. ANALISIS CUANTITATIVO

A continuación se presentan los análisis cuantitativos que permitieran dilucidar los resultados de la prueba modificada (forma B) con relación a los resultados obtenidos en la prueba original (forma A).

Los puntajes que se obtuvieron fueron tabulados estadísticamente mediante la prueba de diferencia de media no correlacionadas y su razón crítica, estableciéndose los niveles de significación de 0.05 al que corresponde un valor $Z \pm 1.96$ en una prueba bilateral y 0.01 al que corresponde un valor $Z \pm 2.58$, se utilizó esta prueba porque:

1. Se partió de que la población de la que se obtuvo la muestra se distribuía normalmente.
2. Porque se trabajó con una muestra grande
3. Y además el nivel de medición logrados se puede enmarcar dentro de una escala de intervalos.

Los resultados se consignan (ver anexo B pág. 260), pero se resumen en las siguientes tablas:

CUADRO GENERAL DE LOS RESULTADOS OBTENIDOS

Estadísticos	N	\bar{X}	S	ESD	RC
Grupos					
Experimental	50	40.5	1.15	8.96	9.88
Control	50	32	6.0		

Tabla # 1 Datos de la \bar{X} , S, ESD, R.C.
de las pruebas Original y Modificada.

N = número de niños

\bar{X} = media aritmética

S = Desviación estandar

ESD = error estandar de la diferencia
de medias

RC = razón crítica

(Ver anexo B pág. 268)

En este cuadro se observa un ordenamiento en cuanto a los resultados obtenidos en la prueba modificada administrada al grupo experimental y la original al grupo control, detectándose una variación muy significativa en las medias aritméticas y desviaciones estandar.

La media aritmética es una medida posicional la cual indica, el punto medio exacto de una distribución de frecuen-

cias, en esta investigación los resultados 40.5 y 32.0 son puntos exactos donde se encuentran los números de aciertos probables para cada uno de los grupos.

La diferencia existente de 7.5 favorable al grupo experimental indica que en el grupo control, se dieron puntajes extremos y en el grupo experimental los puntajes fueron constantes.

Con respecto a la desviación estandar; esta es una medida de variabilidad y dispersión, que indica, cuanto es la probabilidad que los puntajes obtenidos, se dispersen: con respecto a su media; el grupo experimental tiene una $S=1.15$ y el grupo de control una $S=6.0$; estos resultados obtenidos indican que el grupo experimental obtuvo puntajes más homogéneos que el grupo de control.

Al analizar los resultados obtenidos, con la table de la razón crítica, se observa que dichos resultados son mayores que los límites planteados por los niveles de significación de la tabla de interpretación de la R.C., por lo tanto, se rechaza la H_0 y se acepta la H_1 .

Se elaboró el gráfico de sectores con la finalidad de tener una representación clara de los resultados.

CUADRO QUE CONTIENE LOS PUNTAJES BRUTOS DE LOS ACIERTOS
OBTENIDOS EN LA PRUEBA ORIGINAL Y MODIFICADA

Grupos	Puntajes Bruto de aciertos.	%	Grados
Experimental	2015	56.05	201.78°
Control	1580	43.95	158.22°
TOTALES	3595	100 %	360°

Tabla # 2 Datos de los aciertos de las dos pruebas (forma A y B), traducidos a grados y porcentajes para ser utilizados en la construcción de un gráfico de sectores.



Gráfico No.1, distribución de los puntajes obtenidos durante la administración de las pruebas A y B.

La hipótesis estadística nula y alterna que nos permitieron comprobar la hipótesis de investigación se plantean a continuación:

- Hipótesis Nula (H_0)

"No existe diferencia significativa entre el número de aciertos obtenidos en términos de edad de madurez, en la aplicación del test de evaluación psicológica y educacional del preescolar modificado en comparación con los aciertos obtenidos en la prueba original, en niños de 4 a 5 años de edad cronológica que asisten a guarderías en la zona metropolitana de San Salvador".

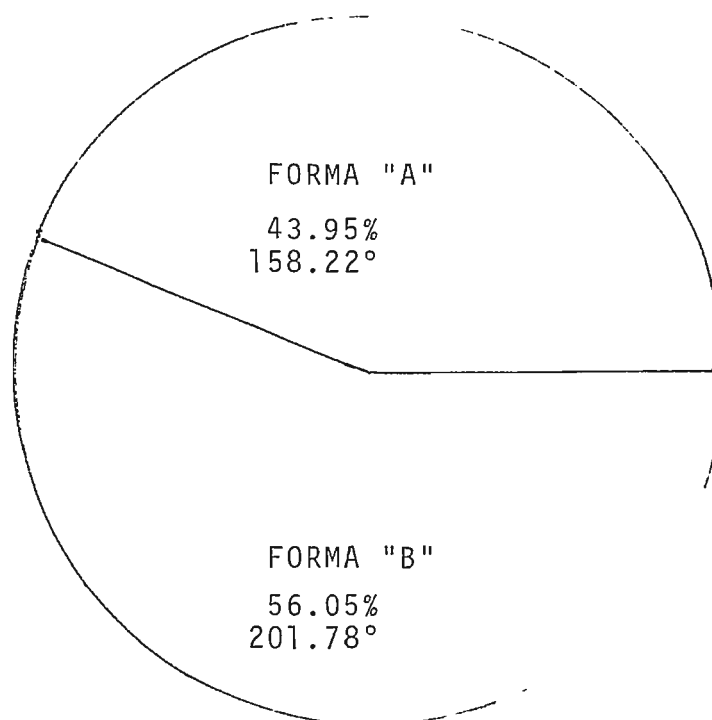
- Hipótesis Alterna (H_1)

" Si existe diferencia significativa entre el número de aciertos obtenidos en términos de edad de madurez, en la aplicación del test de evaluación psicológica y educacional del preescolar modificado en comparación con los aciertos obtenidos en la prueba original, en niños de 4 a 5 años de edad cronológica que asisten a guarderías de la zona metropolitana de San Salvador".

Los resultados expresan que:

La razón crítica obtenida es mayor que los límites de los niveles de significación antes planteados.

Estos resultados permiten rechazar la H_0 y aceptar H_1 .

Esta diferencia entre las pruebas administradas es debido a los cambios realizados en la forma B a las características típicas de los niños con los cuales se trabajó. Dichos cambios consisten en reactivos y consignas.

B. ANALISIS CUALITATIVO

Los resultados obtenidos en la evaluación cuantitativa de cada una de las pruebas administradas, comprueban objetivamente el mayor número de aciertos en la prueba modificada (forma B) y por lo tanto, la hipótesis de investigación planteada se confirma.

A continuación se presenta un análisis global de las pruebas original y modificada que presenta las dificultades que tuvieron los preescolares, al realizar las pruebas, lo mismo que su interpretación a nivel general.

Retomando los resultados obtenidos en la prueba original, se puede inferir que los niños presentaron dificultades en su realización, por lo que fue necesario aplicar los subtests con la finalidad de disminuir el grado de dificultad ya que se pretende conocer hasta qué punto el niño es capaz de realizar las tareas

1. En el test principal 7, que explora "apareamiento de

- colores", se aplicó el sub-test "A".
2. Test principal 9, "apareamiento de contornos de figuras pequeñas", se aplicaron los sub-test "A", "B" y "C".
 3. Test principal 10, que expresa "reconocimiento de figuras de puntos", se aplicaron los sub-test "A" y "B".
 4. Test principal 11, "apareamiento de series de números y palabras", se aplicaron los sub-tests "A", "B" y "C".
 5. Test principal 15, "reconstrucción de un círculo dividido en cuatro partes iguales con demostración práctica y descripción verbal", se aplicaron los sub-test "A", y "B", sin resolverlos, lo que significa que estos niños presentan problemas sensoperceptivos.
 6. Test principal 16, "movimientos de la mano guiados con la vista; copias de dibujos con un lápiz", se aplicaron los sub-test "A" y "B".
 7. Test principal 17. "construcción de figuras con cabos de fósforos según modelo", se aplicaron los sub-test "A", "B", "C" y "D".
 8. Test principal 19. "reconocimiento definido de contornos de figuras pequeñas", se aplicó el Sub-test "A".
 9. Test principal 24, "memorización de círculos espaciados", se aplicaron los sub-test "A" y "B".

10. Test principal 29, "reconocimiento de diferencias de tamaños en círculos", se aplicaron los sub-test "A" y "B".
11. Los test 31, 32, 33, 34, 35, 36, 38, 39, 40, que exploran lo siguiente
- "Cumplimiento de ordenes simples" (31).
 - "Comprensión de cuentos aptitud para seleccionar las láminas pertinentes" (32).
 - "Reconocimiento de relaciones espaciales al nombrarlas" (33).
 - "Empleo de palabras para nombrar y definir" (34)
 - "Calidad de la estructura de las oraciones en la expresión guiada. respuestas a láminas y preguntas" (35).
 - "Graduación de tamaños en contornos de círculos pequeños" (36).
 - "Reconocimiento de cantidades" (38).
 - "Memorización de números y palabras con demostración breve". (39) y
 - "Memorización de figuras de puntos" (40).

Como se puede observar en el anexo B pag. 266 tabla no. 3, el rendimiento a nivel general de los niños en estos test, es menor a la media (\bar{X}) esperada, de lo que se infiere que los niños tuvieron dificultad de entender las consignas y reativos de la prueba original.

Las áreas donde los niños tuvieron mayor dificultad son.

- Operaciones perceptuales
- Aptitud para el aprendizaje con retención durante un pe
riodo breve
- Aptitud para el lenguaje y
- Operaciones cognitivas

Analizando los resultados de la forma modificada, se puede decir que los niños presentaron dificultad en los siguientes tests

- 1 Test principal 16, que explora "movimientos de la mano guiados con la vista, copia de dibujos con un lápiz", por lo que fue necesario aplicar los sub-tests "A" y "B".
2. Test principal 24, "memorización de círculos espaciados", se aplicaron los sub-tests "A" y "B".
3. Test principal 29, "reconocimiento de diferencias de tamaño en círculos", se aplicaron los sub-tests "A" y "B".
4. Test principal 30, "identificación de colores al nombrarlos", se aplicaron los sub-tests "A" y "B".
5. Test principal 36, "graduación de tamaños en contornos de círculos pequeños", se aplicaron los sub-tests "A", "B" y "C".
6. Test principal 41, "apareamiento de cantidades con figuras de puntos y colores diferentes", se aplicó el sub
test "A".

Al igual que en la prueba original, la aplicación de los sub-tests, indica que hubo necesidad de disminuir el grado de dificultad del test principal.

Como se puede observar en el anexo B pág. 266 tabla No. 3, las dificultades en ésta prueba modificada fueron menores; se puede inferir que las modificaciones realizadas por el equipo de investigación facilitan el entendimiento de las consignas y aumentan la efectividad en la resolución de las tareas.

Por lo tanto se comprueba que las adecuaciones realizadas, ayudan al niño a obtener un mejor rendimiento.

También es notable las áreas donde los pequeños presentaron mayor dificultad; a nivel general son.

- Aptitud para el lenguaje y
- Operaciones cognitivas

Por lo que se observó los niños que formaron parte del grupo experimental presentaron pobreza en el lenguaje, podían aparear colores, pero confundían los nombres, tuvieron dificultades para identificar los conceptos de grande y pequeño, emplearon palabras simples para describir láminas.

A nivel cognitivo, los pequeños podían contar algunos números de memoria, pero no señalar los cubos correspondientes

y otros podían contar unos pocos números pero sus conceptos numéricos iban del 1 al 4.

Con respecto, a las observaciones realizadas, se aclara que obedecen únicamente a la realización de la prueba modificada, ya que los preescolares tuvieron dificultad de comprensión de las consignas y reactivos en la prueba original.

El resultado de la prueba modificada en cada uno de los tests antes mencionados y la forma de interpretación, en forma general es la siguiente:

- El test principal 16, los niños tuvieron generalmente dificultad en la reproducción de los ángulos que constituyen el triángulo, por lo que los niños requieren experiencia en la reproducción de dibujos.
- En el test principal 24, los niños presentaron problemas en la repetición simple sin espaciamiento; a los preescolares se les debe enseñar a esforzarse a hacer círculos más juntos y otros más separados.
- En el test principal 29, los niños presentan problemas para reconocer tamaños, lo que requiere de mayor entrenamiento en el reconocimiento de diferencias de tamaño.
- En el test principal 30, los niños presentaron problemas con relación al tiempo necesario para asimilar las ins-

trucciones verbales, antes de responder a los nombres de los colores; se espera que un niño de 4 años sea capaz de diferenciar y reconocer los colores básicos.

- En el test principal 36, los niños presentaron dificultades en el reconocimiento de los términos grande y pequeño, por lo que se requiere mayor entrenamiento para relacionar dos o más tamaños, y en el
- Test principal 41, los niños mostraron dificultad para abstraer las características esenciales que poseen algunos objetos no iguales, se requiere enseñar a los pequeños a la elaboración de conceptos y categorías, así como efectuar generalizaciones, por medio de procedimientos psicopedagógicos especiales.

Para efectos de interpretación cualitativa en forma individual y para realizar una planificación educativa y luego establecer normas educativas se recomienda ver anexo C pág. 318 .

CAPITULO VII

INTERPRETACION DE LOS RESULTADOS

Si a través de los resultados estadísticos se rechaza la hipótesis nula y se acepta la hipótesis alterna, esto, justifica los cambios hechos tanto en los reactivos, consignas y protocolos del "Test de Evaluación Psicológica y Educativa del Preescolar Original", que explora la edad de madurez necesaria de los niños "normales" para ingresar al aprendizaje escolar.

Durante la administración de la prueba (forma B) se detectó que los infantes comprendieron las indicaciones, permitiéndoles tener un mejor resultado en la aplicación global del instrumento, lo mismo que una mayor discriminación de los reactivos.

Todo esto coadyuvó a que el niño ya no apareciera en desventaja para la resolución de la prueba.

Lo más importante, fue el grado de identificación logrado con el niño, por medio de los juegos recreativos en la administración de las pruebas (forma A y B), ello evitó que el infante se cansara, fatigara y/o desmotivara; logrando momentos de esparcimiento para luego incorporarse a la realización de las tareas.

Los cambios realizados en la prueba modificada son coherentes a los planteamientos teóricos mencionados, en el cual se hace referencia que los resultados de la administración de las pruebas psicológicas son mayores, cuando ha existido una mejor comprensión y entendimiento de las consignas en la realización de las tareas y que los reactivos sean acordes a la realidad que viven las personas a las cuales se les administran.

Los resultados obtenidos confirman que las pruebas psicológicas tienen su importancia en nuestro medio siempre y cuando los objetivos de aplicación estén correctamente definidos, se administren adecuadamente y estén acordes a las características del grupo social, pueblo o país de origen.

Con respecto a la tabulación de los resultados se hace constar que se tomaron los aciertos de los sub-tests con el mismo valor que se le dió al test principal (1 punto), ya que lo que se pretende es conocer hasta qué punto el niño es capaz de realizar la tarea, y que áreas requiere estimulación para la actividad pedagógica

CONCLUSIONES

Apoyándose en los planteamientos teóricos enunciados y en los resultados obtenidos en cuanto a hipótesis y objetivos formulados, se puede concluir que:

1. En el campo de la psicología escolar, la investigación comprobó la hipótesis general de trabajo planteada, por cuanto al aplicar la prueba de Evaluación Psicológica y Educacional del Preescolar con Modificaciones acordes a la realidad que viven las guarderías en nuestro país, se obtienen mayor número de aciertos en términos de edad de madurez para el rendimiento académico, con relación a la prueba original construída para un medio social que esencialmente no posee las características típicas del pueblo salvadoreño.
2. En términos de rendimiento, la diferencia es significativa, la cual, esencialmente, se debe a que se modificaron consignas y reactivos acordes a las condiciones de una población carente de recursos socio-económicos, con falta de estimulación afectiva, con deprivación cultural y educativa como son los niños de las Guarderías de nuestro país.

3. Que el grado de madurez del niño salvadoreño está su-
peditado a la influencia de su comunidad que por lo
general no es adecuada, ya que ésta sufre las conse-
cuencias de una sociedad injusta, dividida en clases,
ejemplo de ello es la deprivación social, cultural,
educativa y económica; también a los diferentes patro-
nes pedagógicos de la familia y finalmente al siste-
ma educativo tradicional de las instituciones parvu-
larias y escolares. Por tanto, los instrumentos auxi-
liares de evaluación psicopedagógicas deben estar acor-
des a esos modos y condiciones de vida típicas de las
mayorías.
4. Las pruebas psicológicas desempeñan un papel importan-
te en nuestro medio, siempre y cuando los objetivos
estén correctamente definidos, se administren adecua-
damente, coincidan con las características típicas de
la población a la cual va dirigida y sirvan al profe-
sional como instrumentos auxiliares para el estudio
del desarrollo del niño.
5. La prueba modificada (forma B) deberá ser administra-
da como un instrumento auxiliar del psicólogo o pro-
fesional, porque un juicio sobre el potencial del ser
humano es sumamente complejo y no puede basarse sola-
mente en los resultados de la exploración realizada;

sino que debe sustentarse en el marco de la complejidad de factores que rodean a las personas como son los socioeconómicos, políticos, religiosos, familiares, de salud y los propios de un sistema educativo tradicional; o dicho de otra forma tomando en cuenta su contexto histórico-social.

6. Que la Evaluación Psicoeducacional del Preescolar, no solo sirva para determinar su edad de madurez, sino también que el resultado obtenido sea de ayuda para estimular el desarrollo y educación del infante; ya que con esta prueba (forma B) es factible definir el área operacional que necesita ser mejorada.
- 7 Se ha logrado aportar experiencia sobre la adecuación de pruebas psicopedagógicas para preescolares salvadoreños, esperando que esta investigación motive para que se realicen otras similares.

RECOMENDACIONES

1. Que para administrar la prueba antes mencionada, es necesario evitar el cansancio del infante, se recomienda realizar la exploración, en dos sesiones ya que para el pequeño, resolver 41 tests en una sola jornada es demasiado esfuerzo y termina agotado; lo cual puede dar lugar a plantearse juicios subjetivos sobre el potencial del examinado.
2. Dada la necesidad de instrumentos auxiliares para medir el potencial psíquico de los infantes para ingresar a la escuela; se sugiere en una futura investigación someter a un proceso de confiabilidad y validación la prueba modificada (forma B).

REFERENCIAS

- CONDEMARIN Y OTROS (1980) . Madurez Escolar. Manual de Evaluación y Desarrollo de las funciones básicas para el aprendizaje escolar. Chile Editorial Andrés Bello.
- CERCA, E. (1978) Psicometría General. Barcelona. Editorial Herder.
- JEDRYSEK, E. Y OTROS (1976) Test de Evaluación Psicológica y Educativa del Preescolar. República Argentina. Buenos Aires: Editorial Paidós.
- MUJINA, V. (1983) . Psicología de la Edad Preescolar. Madrid Editorial Visor Libros.
- PETROVSKY, A. (1983) Psicología Evolutiva y Pedagógica. México. Editorial Cartago.
- RUBINSTEIN, S.L. (1974) : Principios de Psicología General. México, D.F. Editorial Grijalbo, S.A.
- VELASQUEZ Y. y RAMIREZ A. (1980) . La maduración general necesaria para el inicio del aprendizaje escolar y dos versiones del test 5-6 como instrumento de su evaluación. Tesis no publicada previa a la obtención de Licenciatura en Psicología. Ciudad Universitaria. Universidad de El Salvador.

VIGOTSKI, L.S. Y OTROS (1979)· Psicología y Pedagogía. Madrid.
Akal editor.

A N E X O S

ANEXO A

CUADERNO DEL TEST ORIGINAL

BIBLIOTECA DE PSICOMETRIA Y PSICODIAGNOSTICO

Dirigida por JAIME BERNSTEIN

E. JEDRYSEK Y OTROS

TEST DE EVALUACION
PSICOLOGICA Y
EDUCACIONAL
DEL PREESCOLAR

Material de prueba



EDITORIAL PAIDOS

BUENOS AIRES

MATERIALES DE TESTS NO SUMINISTRADOS EN ESTE CUADERNO

A continuación proporcionamos una lista de elementos que la maestra de jardín de infantes podrá conseguir fácilmente. Según se indicó, no es indispensable utilizar este material específico, ya que en muchos casos se podrá sustituir por otros elementos igualmente adecuados. Es decir, que el objeto en sí no constituye un problema vital. En el test 24, por ejemplo, los examinadores por lo general utilizan seis monedas o cubos, pero podrán emplearse igualmente autitos de juguete o muñecas.

Test 1 tiza, pizarra, papel, lápiz, tablero con clavijas

Test 2 4 juguetes (autito, pelota, taza, muñeca, animal, etc.) y láminas con sus dibujos

Test 3 linterna

Test 4 vainilla

Test 5 3 frascos de plástico, sal, arroz, clips para papel

Test 14, subtest B muñeca

Test 17 pantalla de cartón y fosforos *Subtest B* 8 cubos

Test 20, subtest A cepillo y peine, zapato, cuchara *Subtest B* 3 cajas o vasos de cartón, animal de juguete, pantalla

Test 21 lápiz rojo, papel *Subtest B* 6 monedas o autitos de juguete o muñecas

Test 26, subtest A cepillo y peine, cuchara, zapato, taza

Test 29, subtest A 2 cucharas de te, 1 cuchara de muñeca, *Subtest B* 2 cucharas grandes, 2 cucharas de te

Test 31 lápiz, libro, autito

Test 37 10 monedas

Test 38 30 monedas o fichas

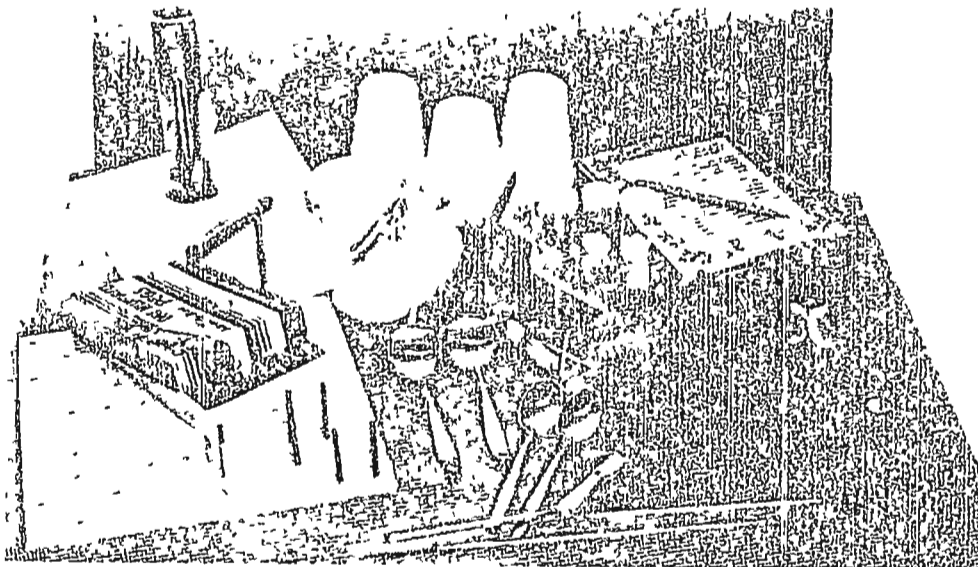

MATERIAL DE LOS TESTS

En las páginas siguientes se reproduce el material utilizado para administrar los tests principales y los subtests.

Recorte las láminas siguiendo las líneas punteadas. Será conveniente pegarlas sobre cartón fuerte para facilitar un uso más prolongado. Guarde el material en sobres marcados con el número de cada test o la letra correspondiente al subtest, con el fin de identificarlos fácilmente.

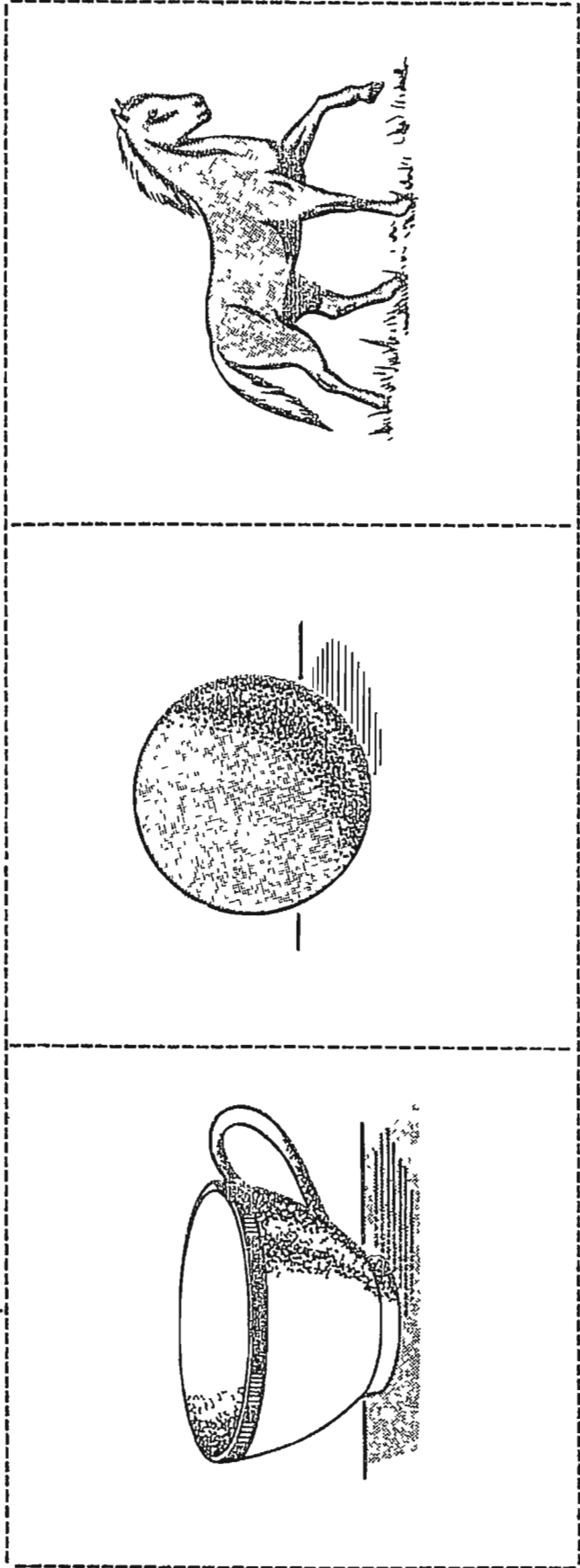
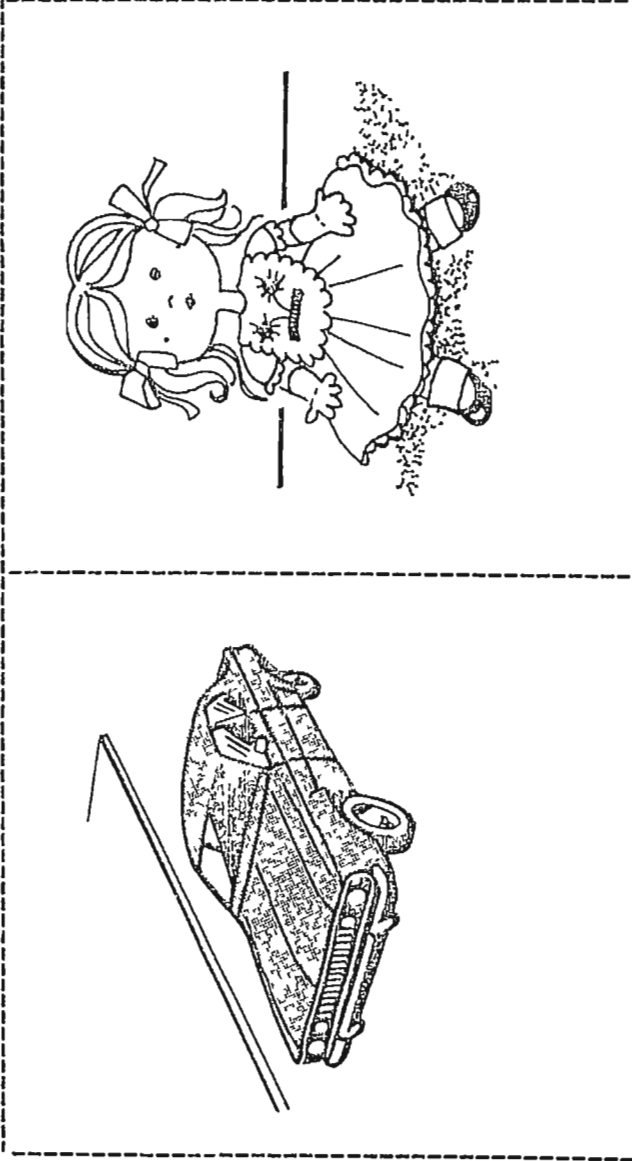

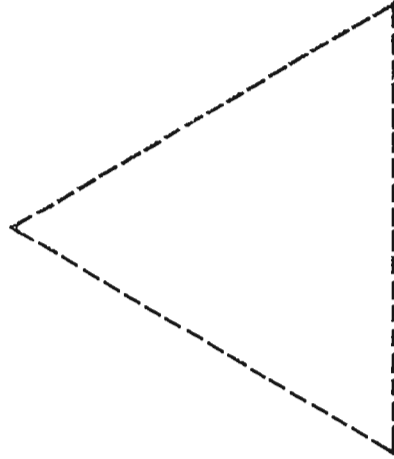
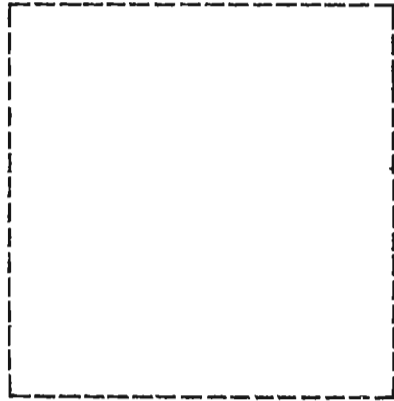
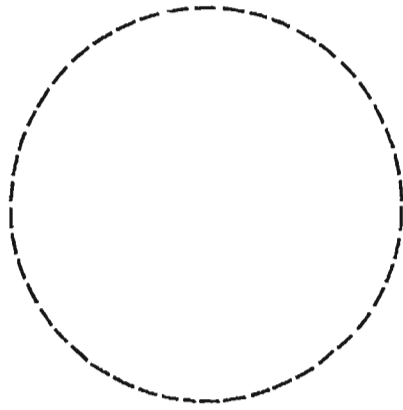

rojo

rojo

amarillo

amarillo

azul

azul

verde

verde

anaranjado

anaranjado

violeta

violeta

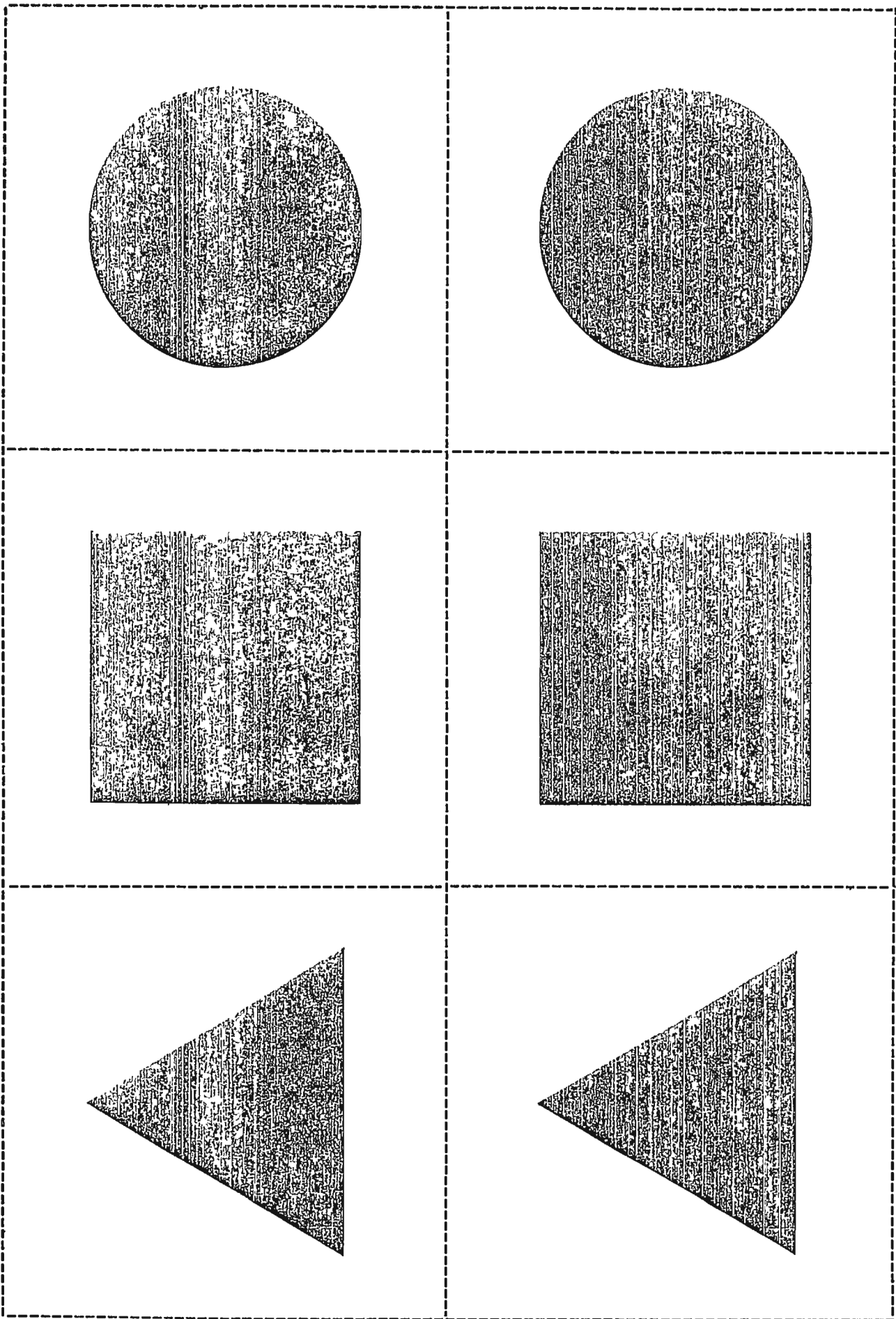

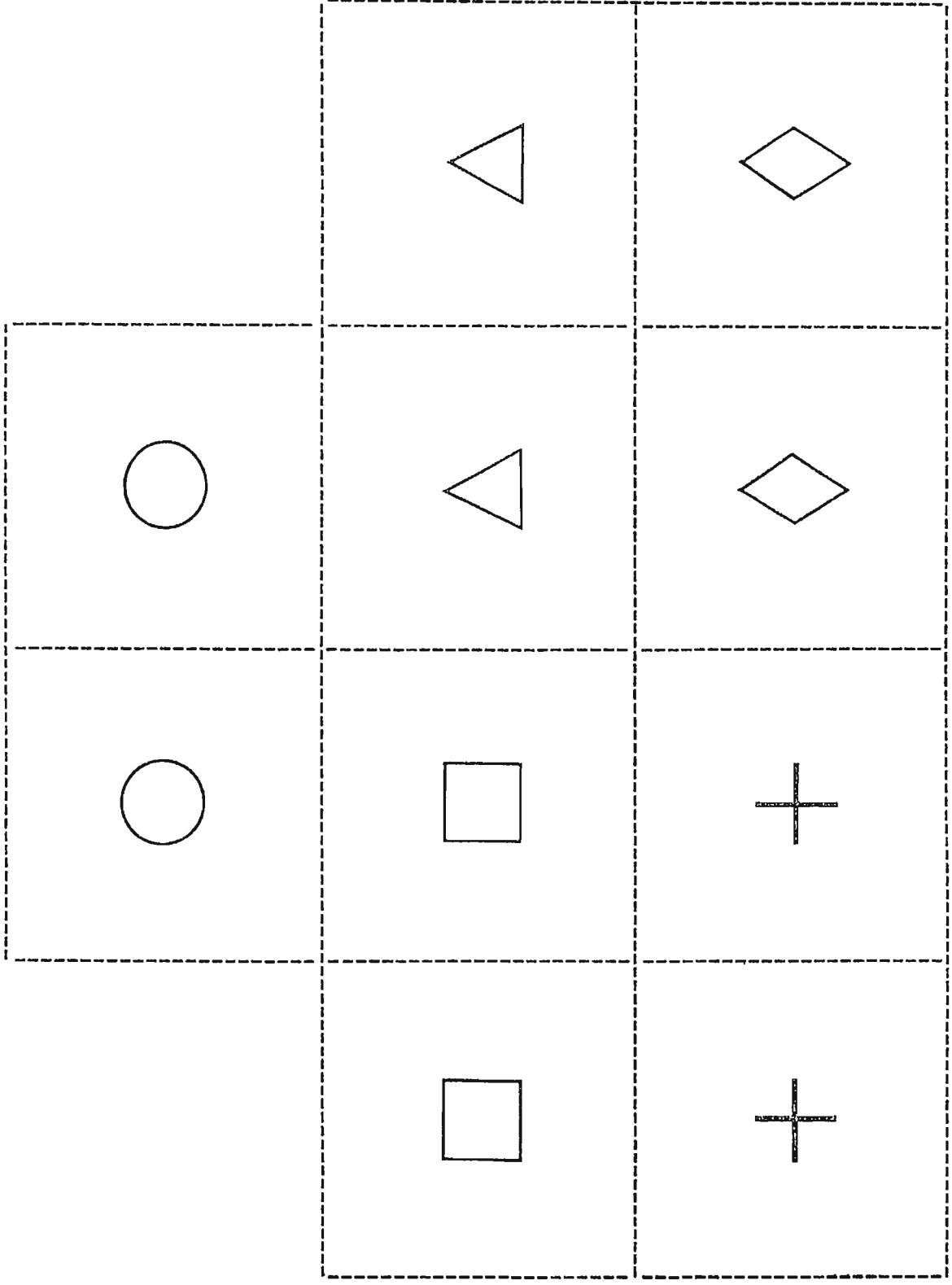

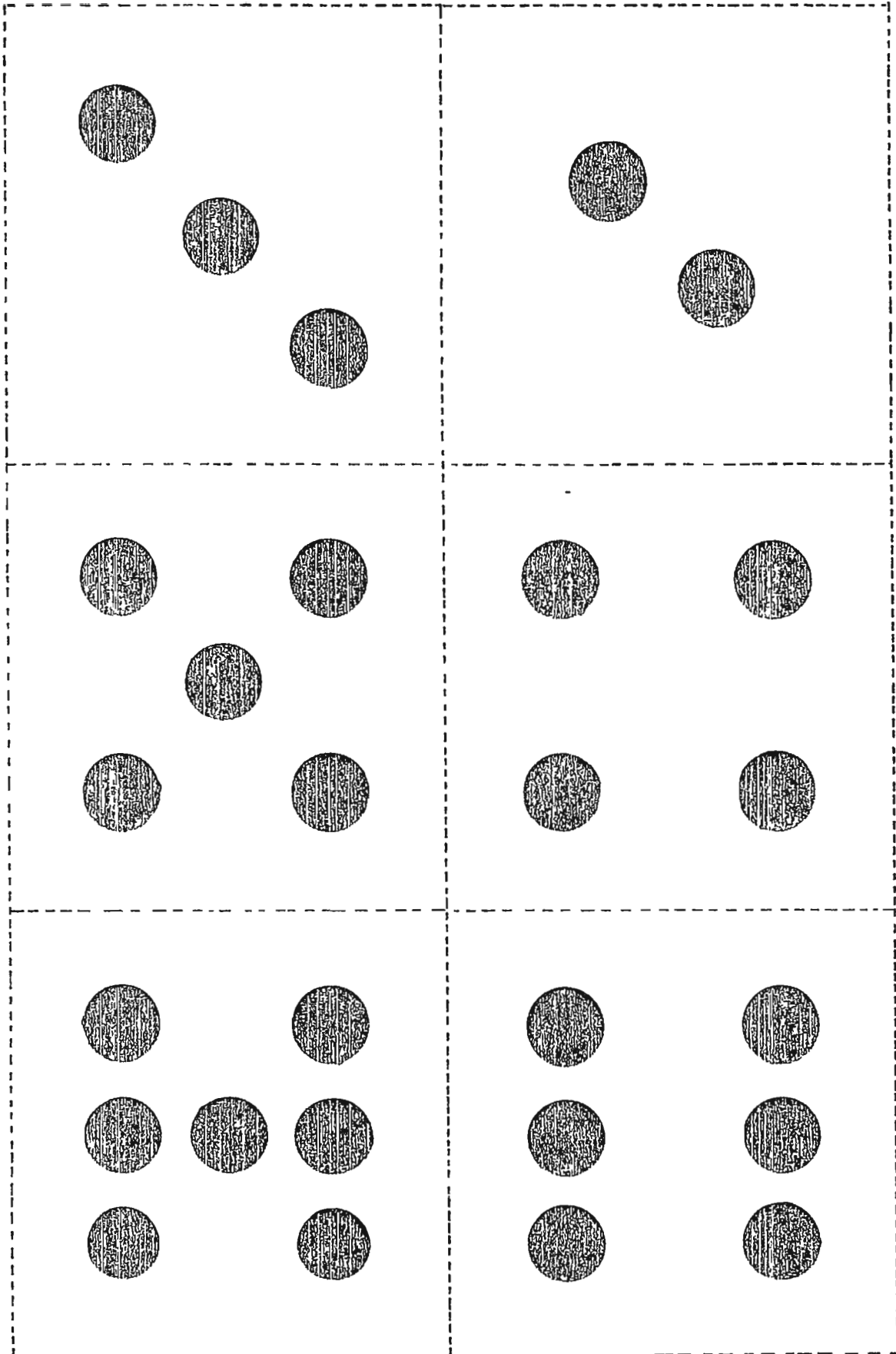

Test principal 10
Test principal 40

(Continúa en la pág. siguiente)

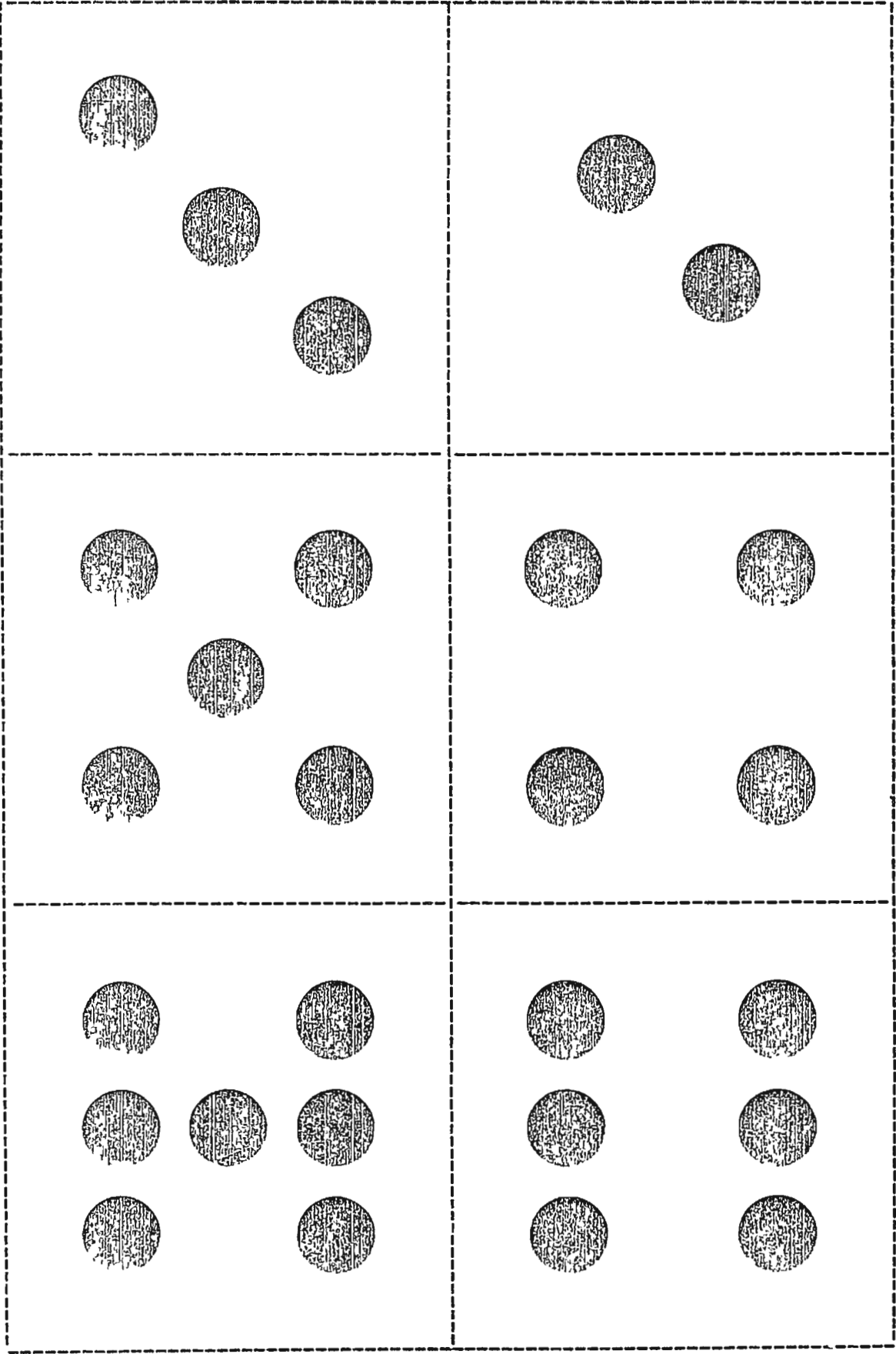

Test principal 10
Test principal 40

(Continúa en la pág siguiente)

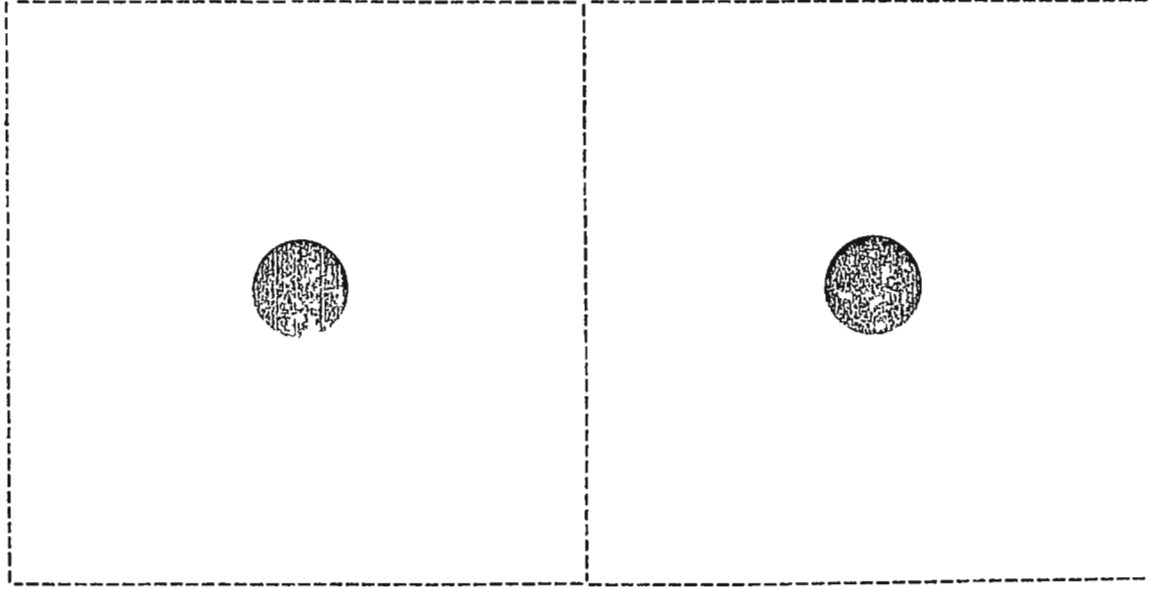

Test principal 10
Test principal 40

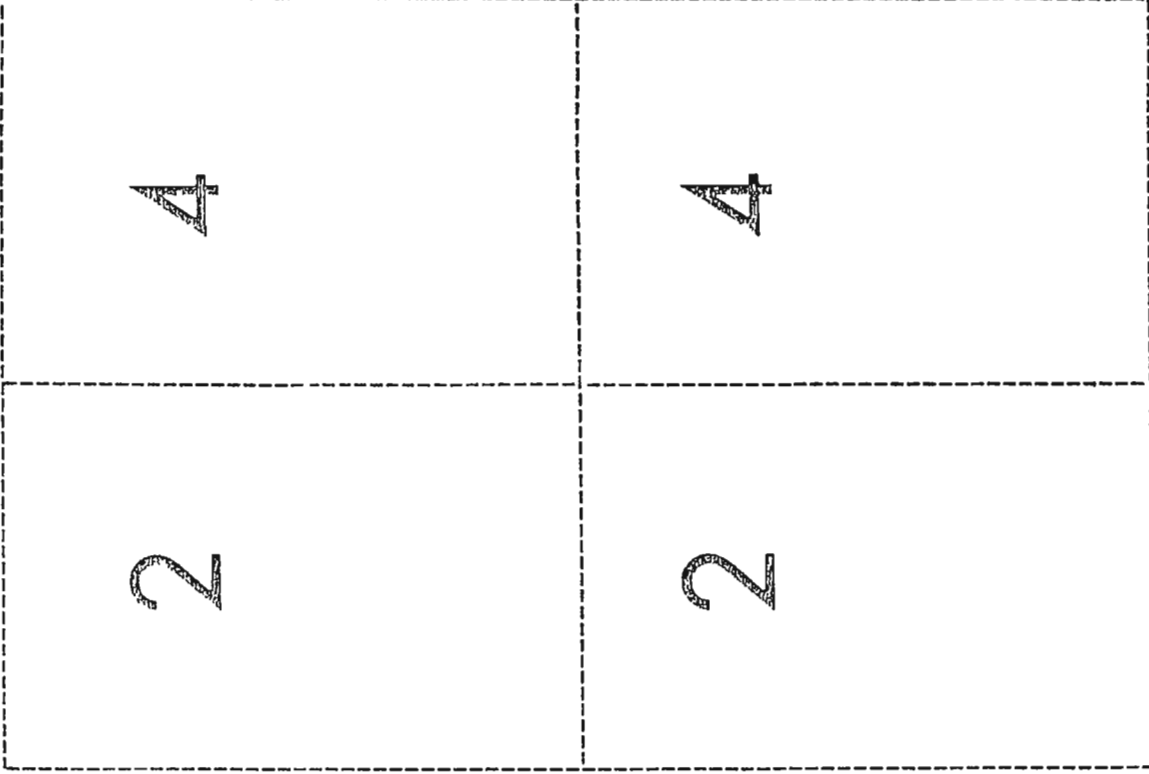

Test principal 11

(Continúa en la pág. siguiente)

casa

gato

toga

rata

casa

gato

toga

rata

Test principal 11

Test principal 39

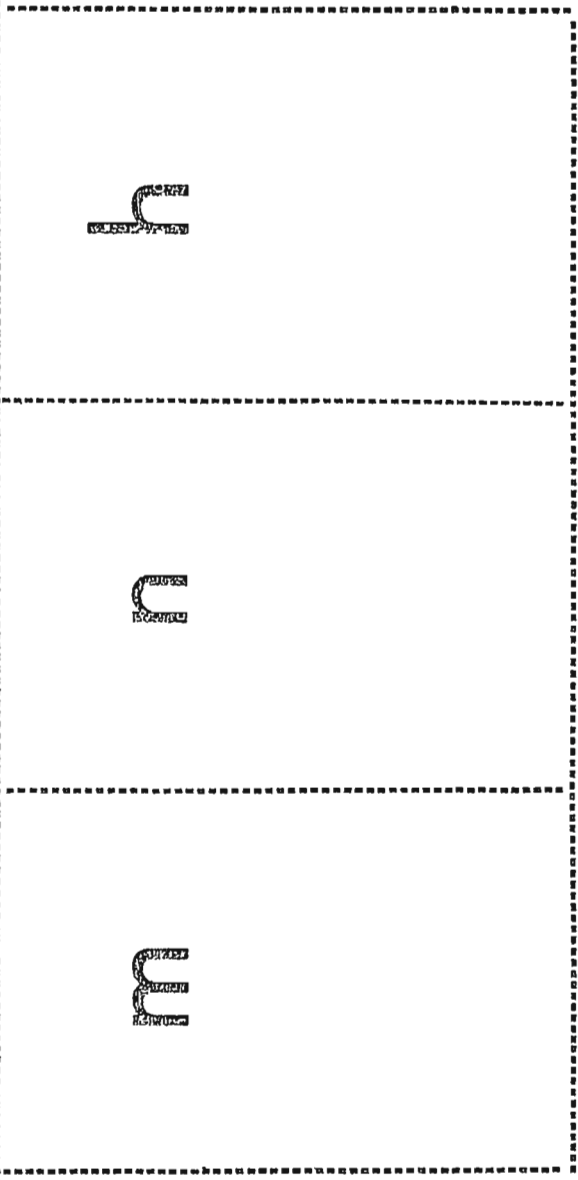
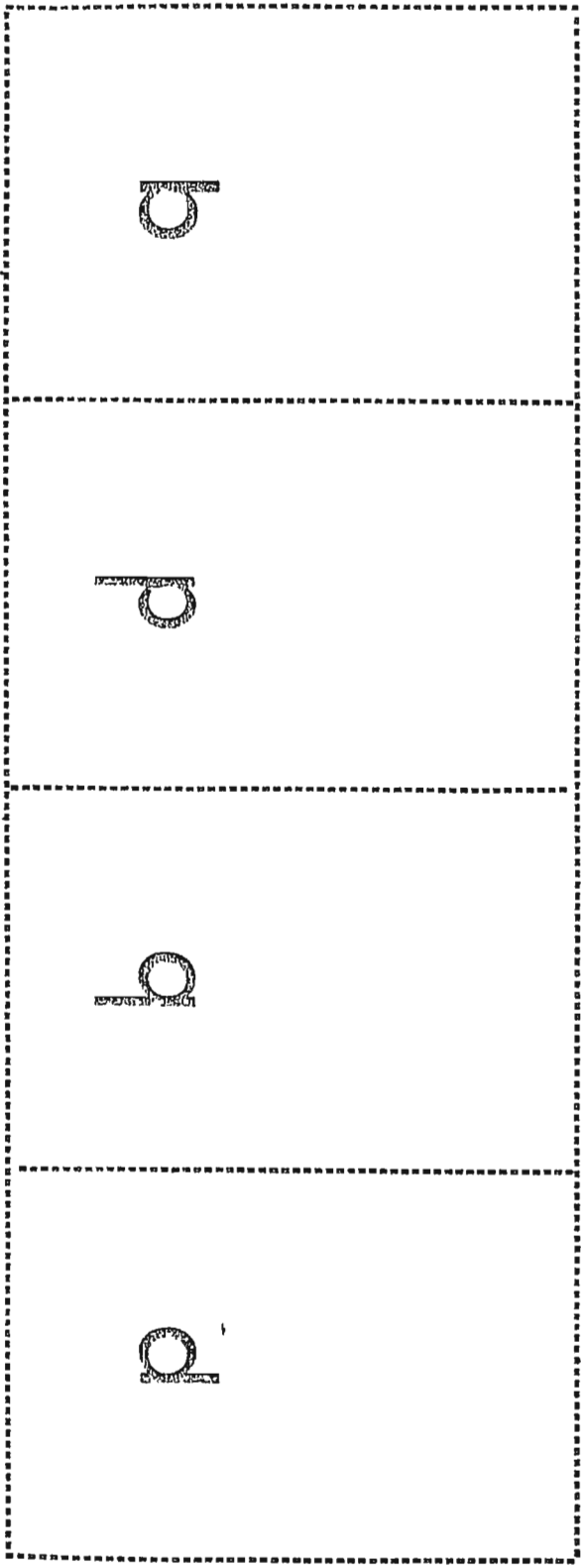

Test principal 11, Subtest C

(Continúa en la pág siguiente)

o o o o

u u m m

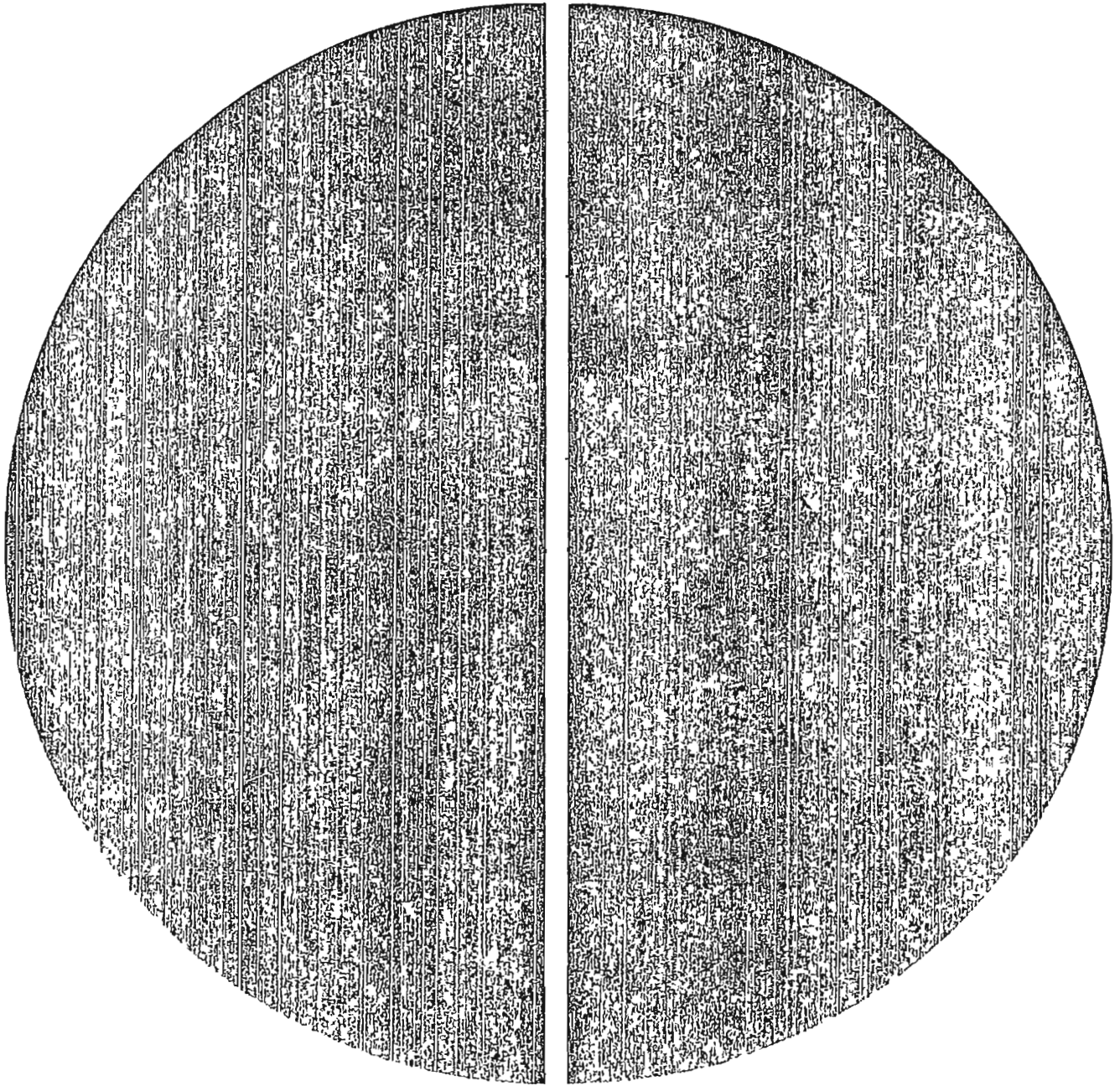

Test principal 12

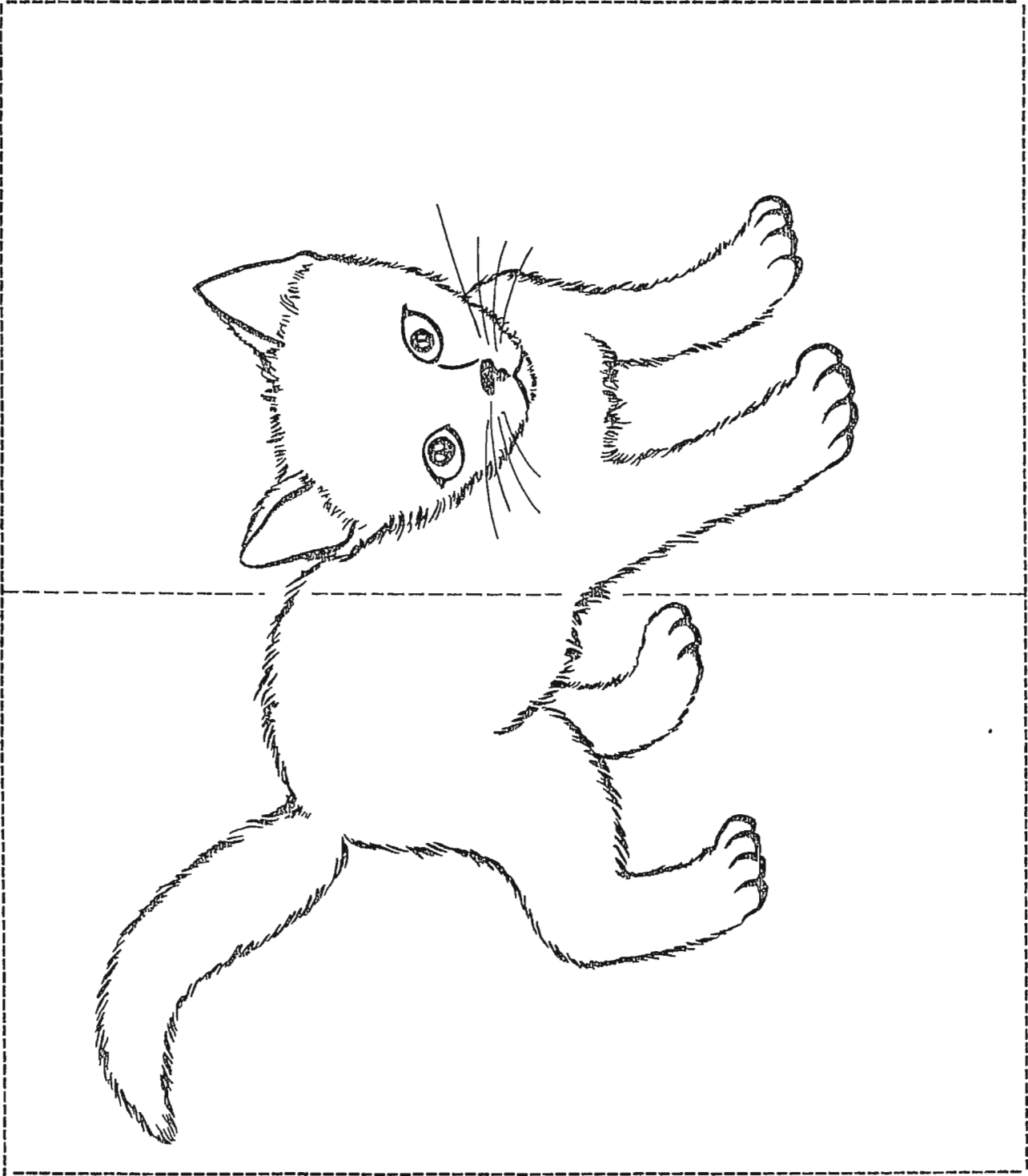

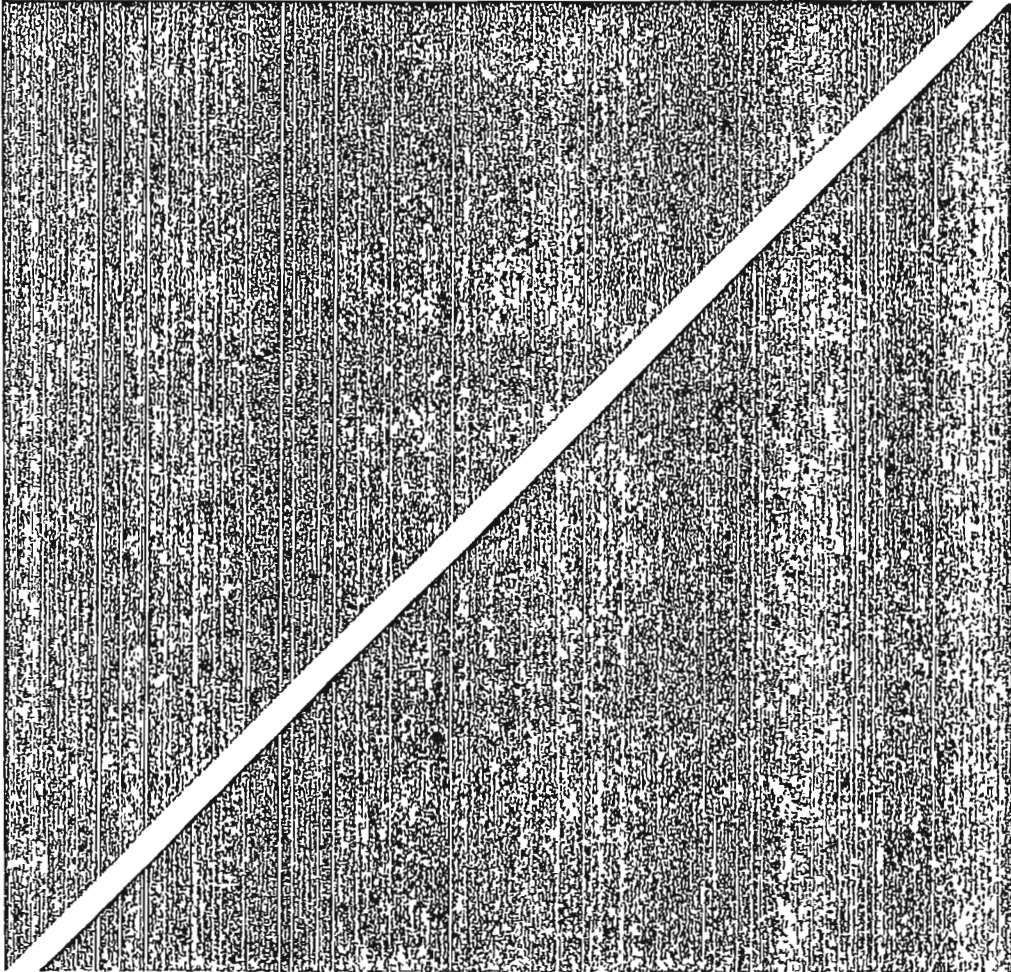

Test principal 13

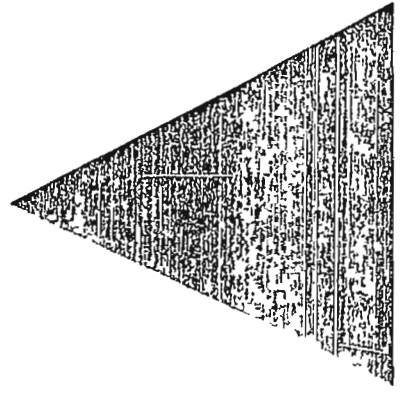
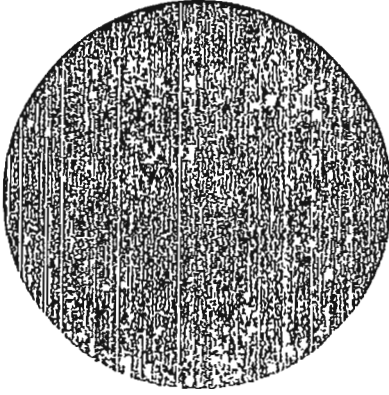
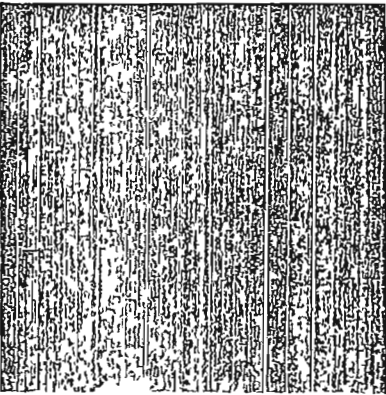
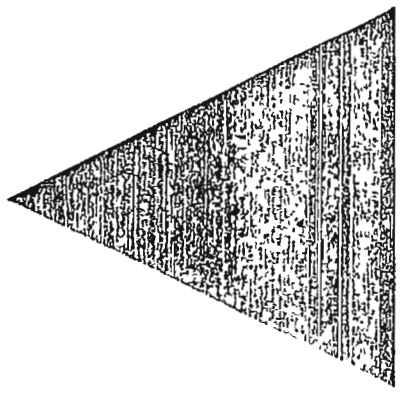
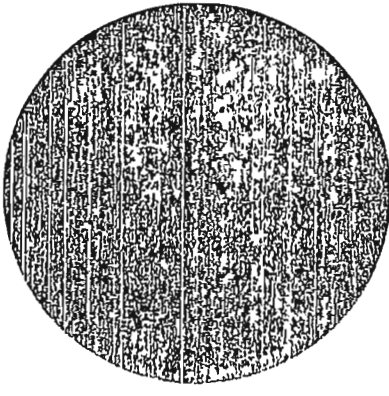
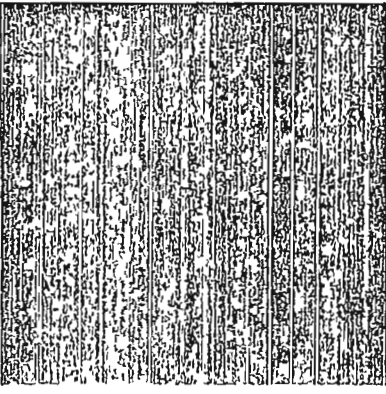
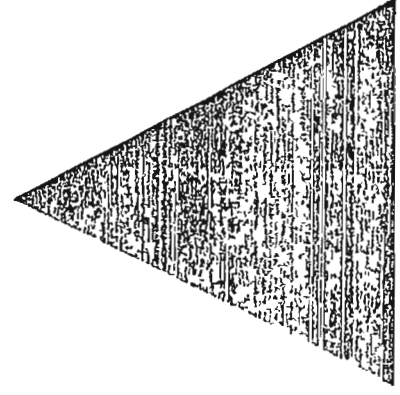
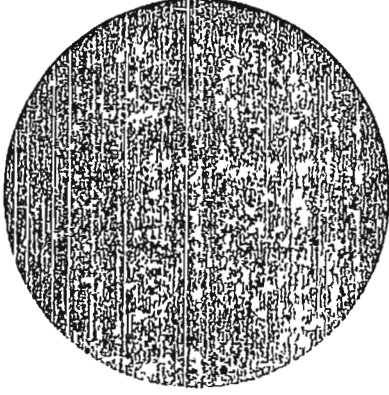
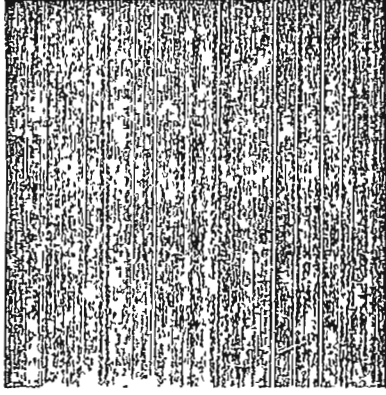
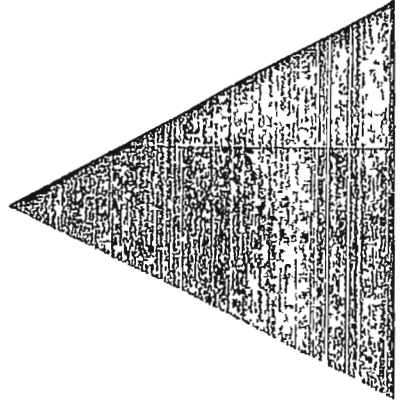
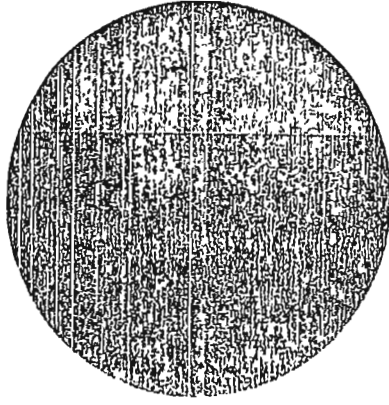
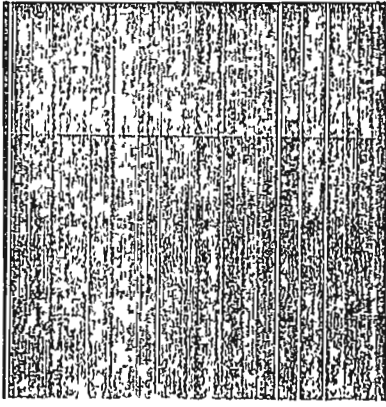

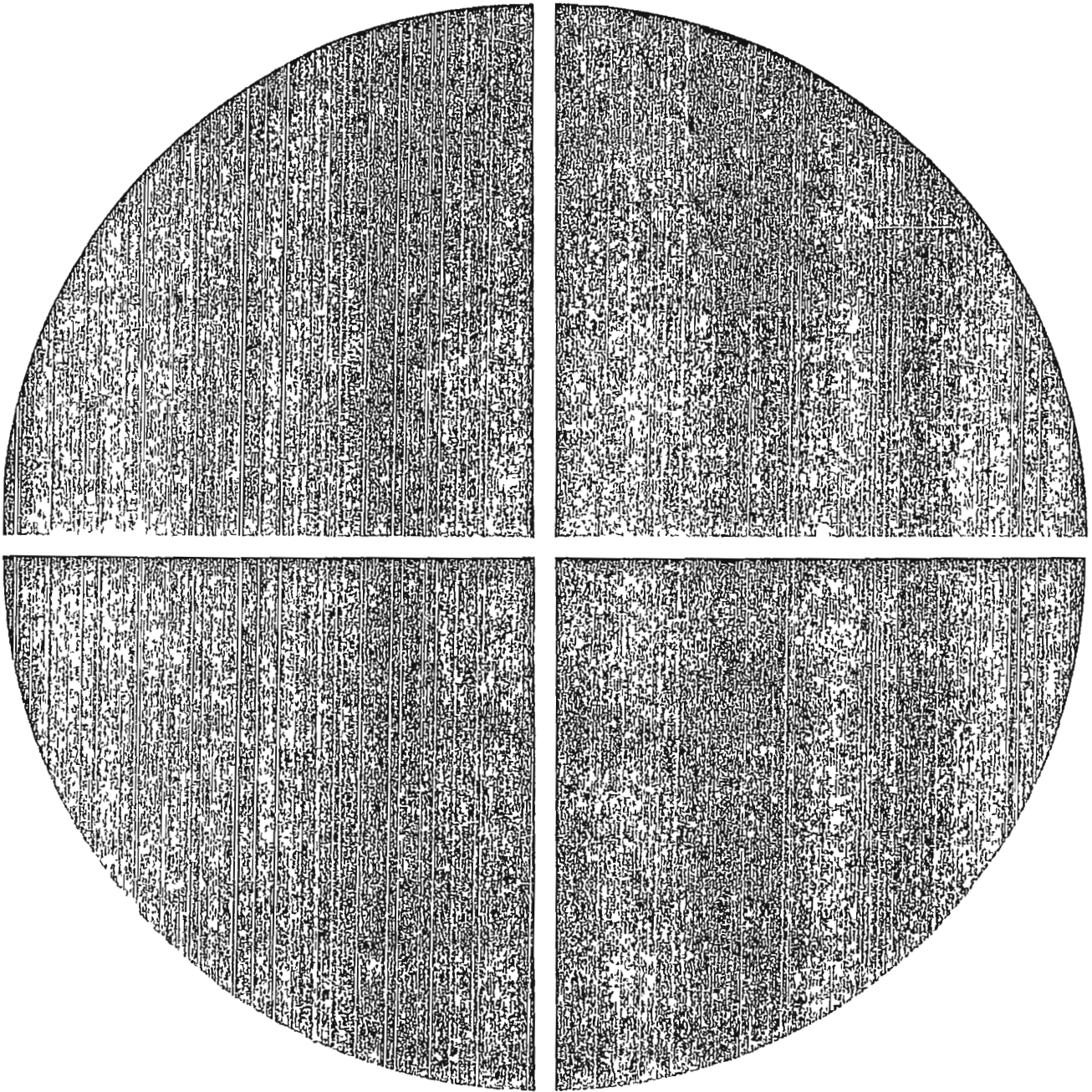

Test principal 15

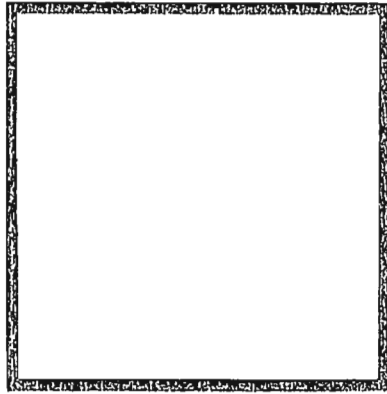
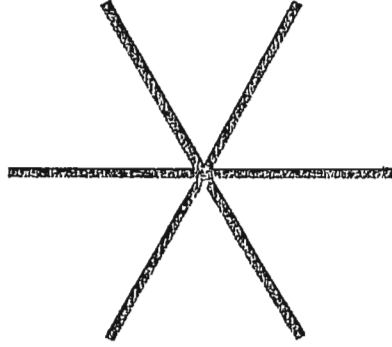
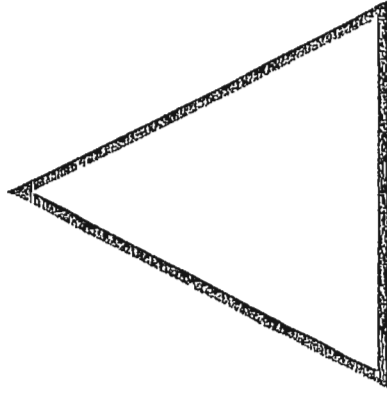

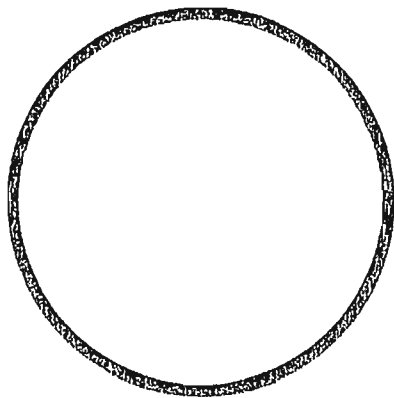
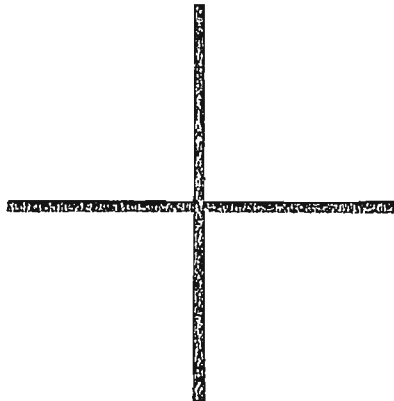
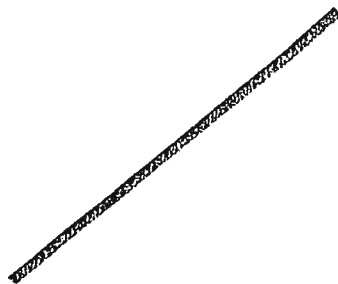

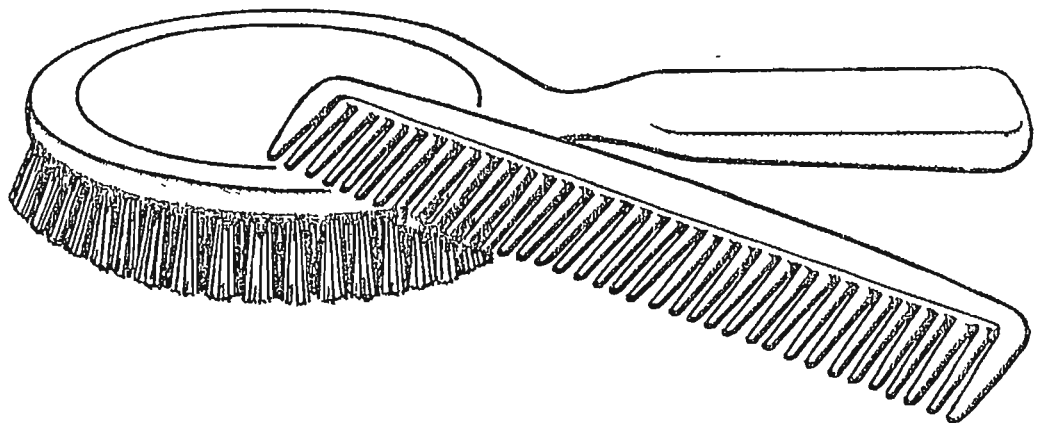
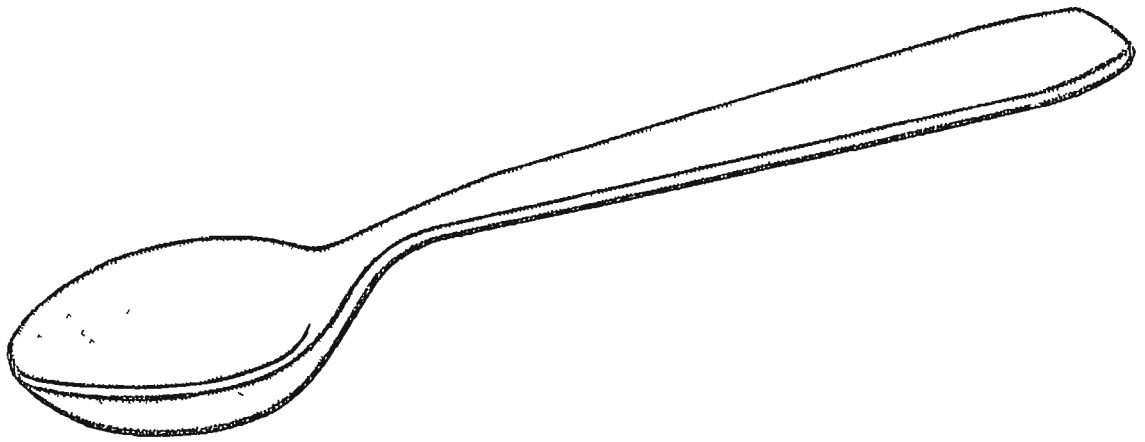

Test principal 20
Test principal 25
Test principal 26

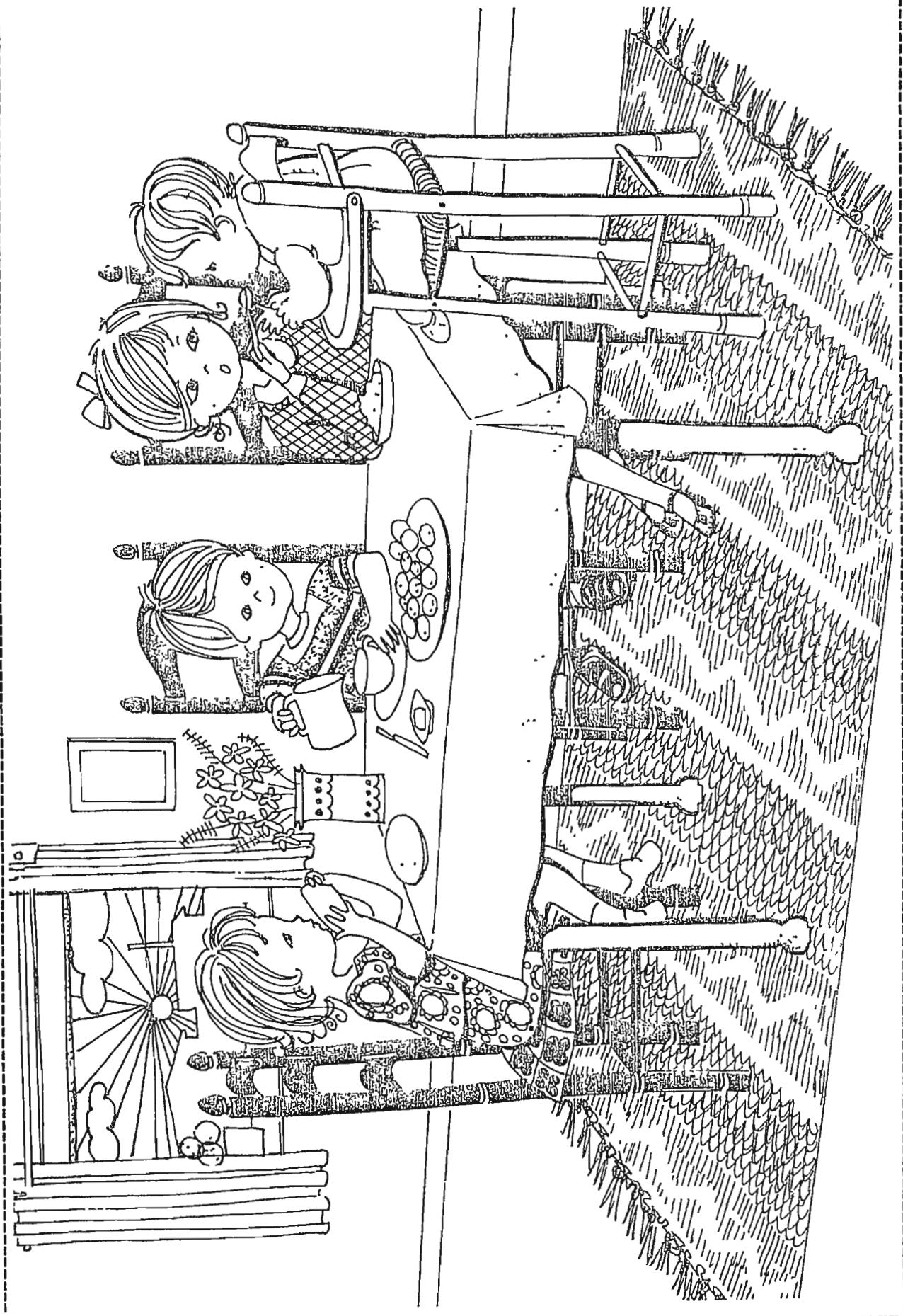

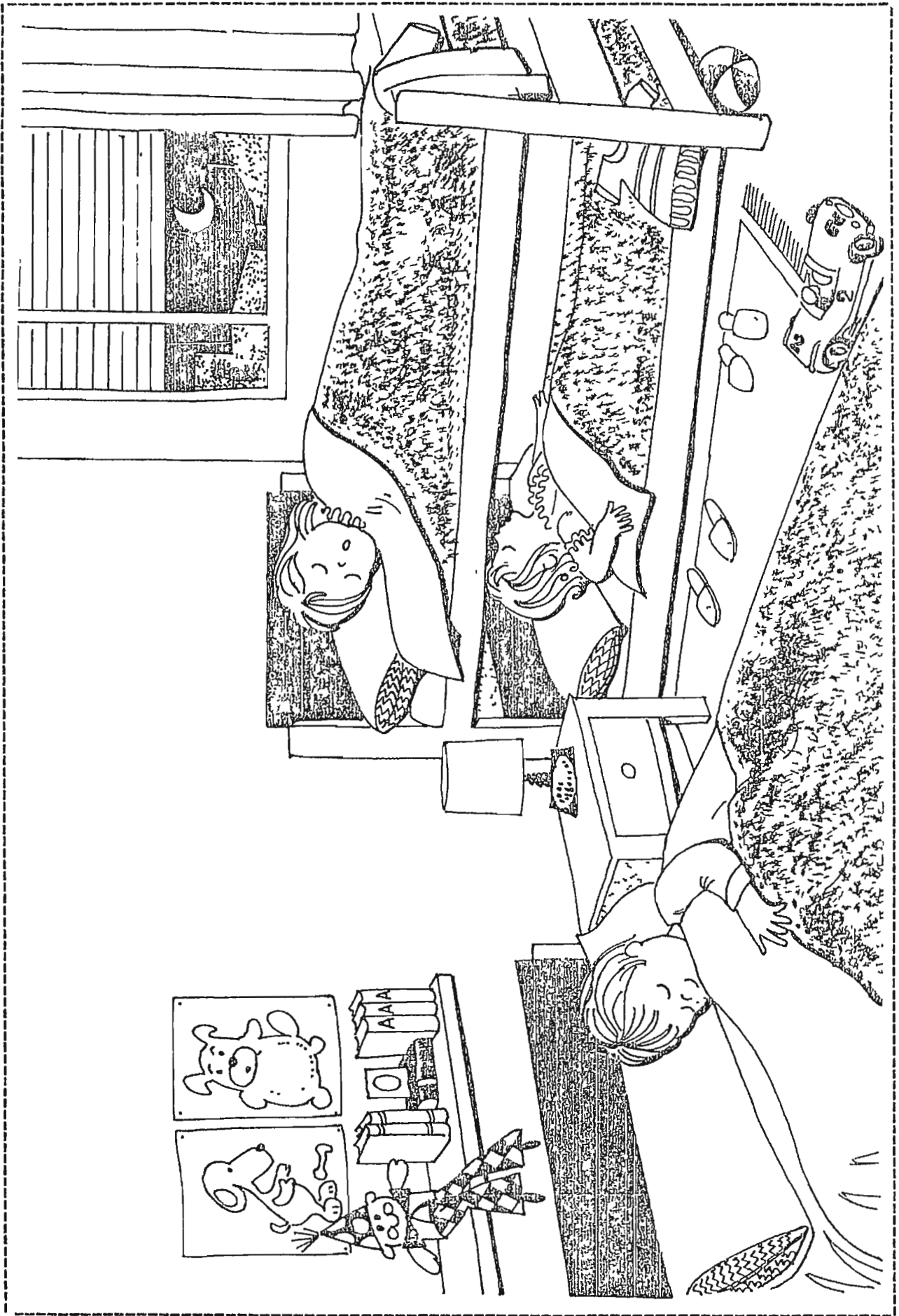

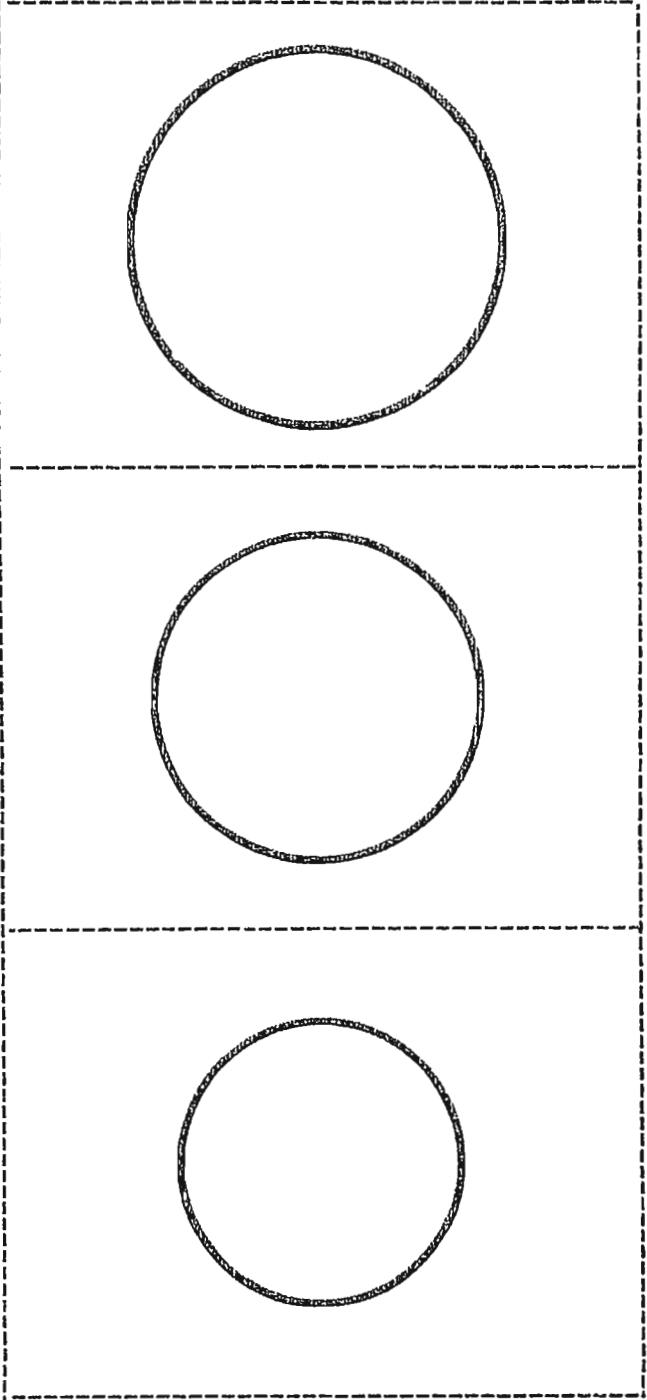
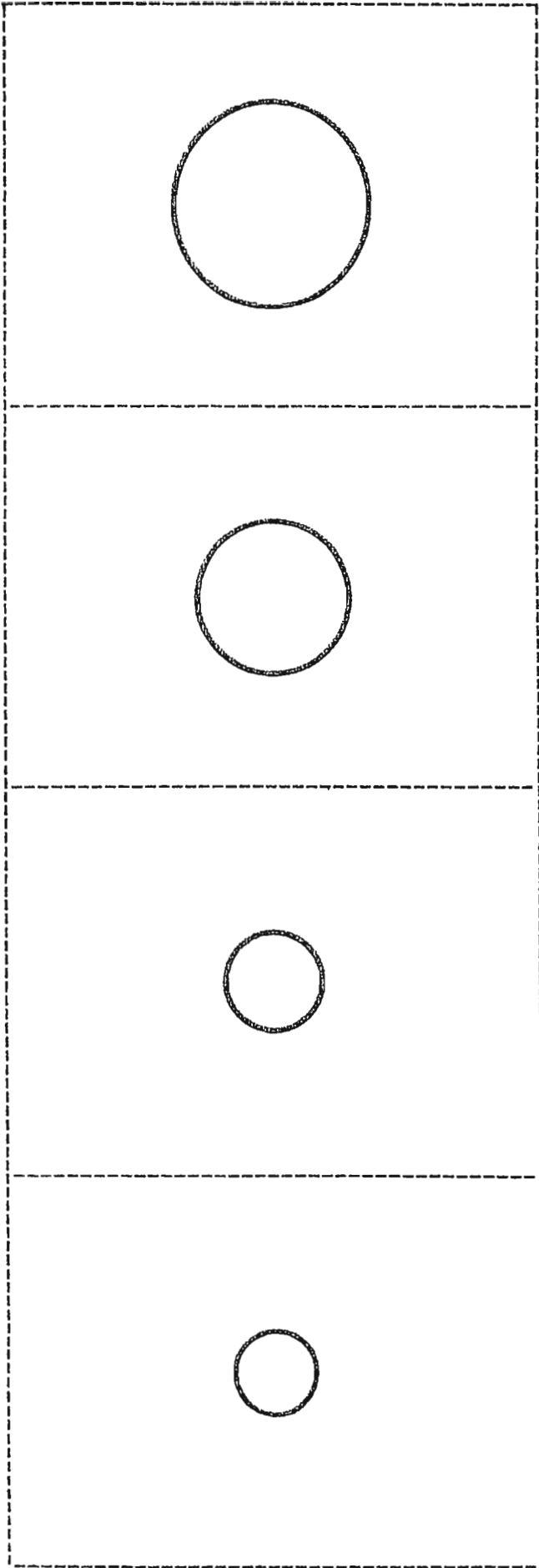

Test principal 29
Test principal 36

RICITOS DE ORO Y LOS TRES OSOS

Había una vez tres osos. Papá Oso era muy grande, Mamá Osa era de tamaño mediano, el Bebé Oso era pequeñito.

Cierta día Mamá Osa preparó un plato de harina de avena. —¡Qué rico olor! —dijo.

—¡Qué buen aspecto! —exclamó el Bebé Oso.

—Pero está demasiado caliente —advirtió Papá Oso— Vamos a dar una vuelta mientras se enfía. Y los tres marcharon de paseo.

Poco después apareció una niña caminando por el sendero. Su nombre era Ricitos de Oro. ¿Quién vivirá aquí? —pensó— Voy a visitar esta casa. Al entrar, vio los tres tazones de avena sobre la mesa. —¡Qué ricos parecen! Voy a probarlos —decidió.

Pero la avena de Papá Oso estaba demasiado caliente y la de Mamá Osa demasiado fría. Ricitos de Oro probó entonces la avena del Bebé Oso ¡y la halló perfecta! ¡La niña se la comió toda!

Ahora —pensó— voy a sentarme a esperar que regresen. Primero se sentó en la silla grande de Papá Oso, pero era demasiado dura. Luego probó la silla mediana de Mamá Osa, pero era demasiado blanda. Por fin, probó la silla pequeña del Bebé Oso. ¡Era perfecta! Pero cuando Ricitos de Oro se sentó, la silla se hizo trizas.

Ricitos de Oro tenía mucho sueño. Subió entonces al dormitorio. Allí estaba la cama grande y ancha de Papá Oso. Ricitos de Oro se acostó en ella, pero era demasiado dura. Luego probó la cama mediana de Mamá Osa, pero era tan blanda que la niña se hundía en el colchón y no podía ver nada. Finalmente probó la cama pequeñita del Bebé Oso. ¿Saben que era perfecta? Ricitos de Oro se sintió tan cómoda que se quedó dormida. Y mientras dormía, los tres osos regresaron a la casa.

Papá Oso marchó directamente hacia su tazón de avena. —¡Alguien estuvo probando mi comida! —gruñó.

—¡Alguien estuvo probando la mía también! —exclamó Mamá Osa al mirar su tazón mediano.

El Bebé Oso levantó su pequeño tazón. —¡Alguien se comió toda mi avena! —chilló con su voccita.

—¡Y miren esto! —exclamó Papá Oso— Alguien ha estado sentado en mi silla grande.

—Y en mi silla mediana —continuó Mamá Osa.

—¡Oh, oh! —chilló el Bebé Oso— ¡Alguien rompió mi sillita!

Entonces todos subieron la escalera.

—¡Alguien se acostó en mi cama grande! —gruñó Papá Oso.

—Y en mi cama mediana —dijo Mamá Osa.

—¡Oh, miren! —chilló el Oso Bebé, dando grititos agudos— ¡Alguien se acostó en mi cama... y todavía está allí!

Precisamente en ese momento se despertó Ricitos de Oro y vio a los tres osos de pie junto a la cama. De un salto se levantó y bajó las escaleras a toda carrera.

—¡Vuelve! —gritaron los tres osos— ¡Queremos ser tus amigos!

Pero Ricitos de Oro seguía corriendo. Y pasó mucho, mucho tiempo antes de que volviera a pasar por el mismo camino.

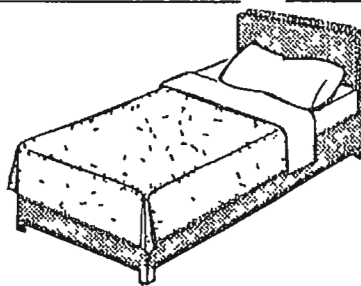
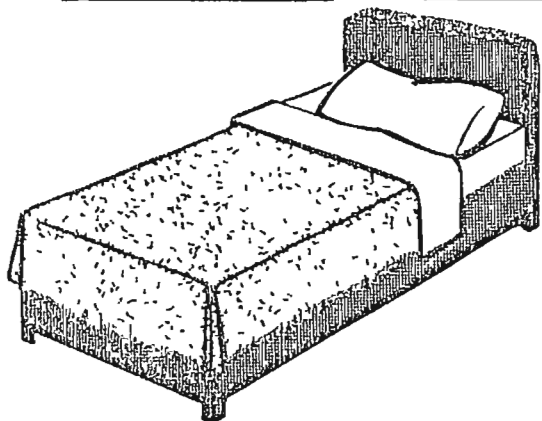

Test principal 32

(Continúa en la pág siguiente)

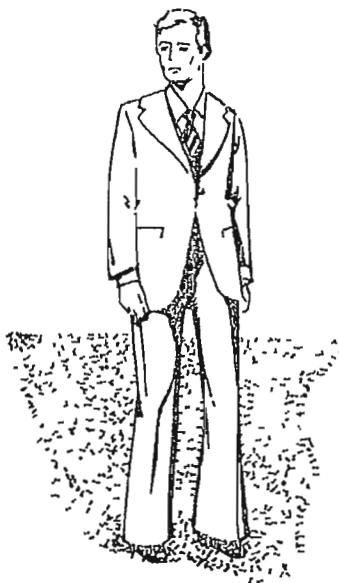
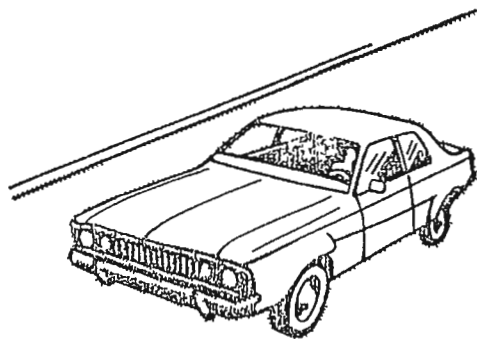
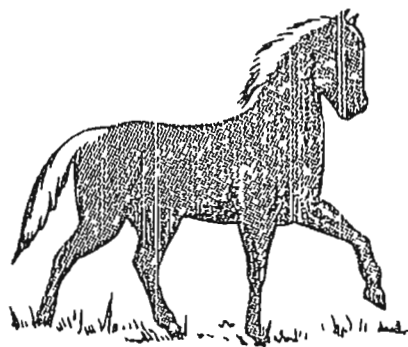
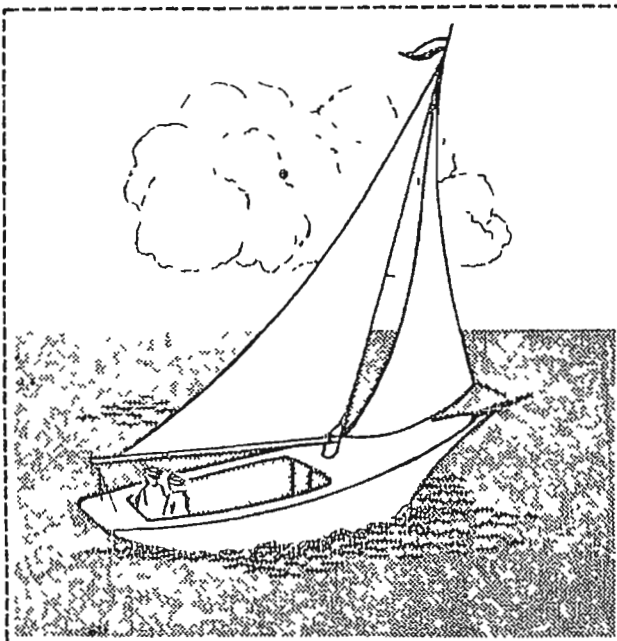

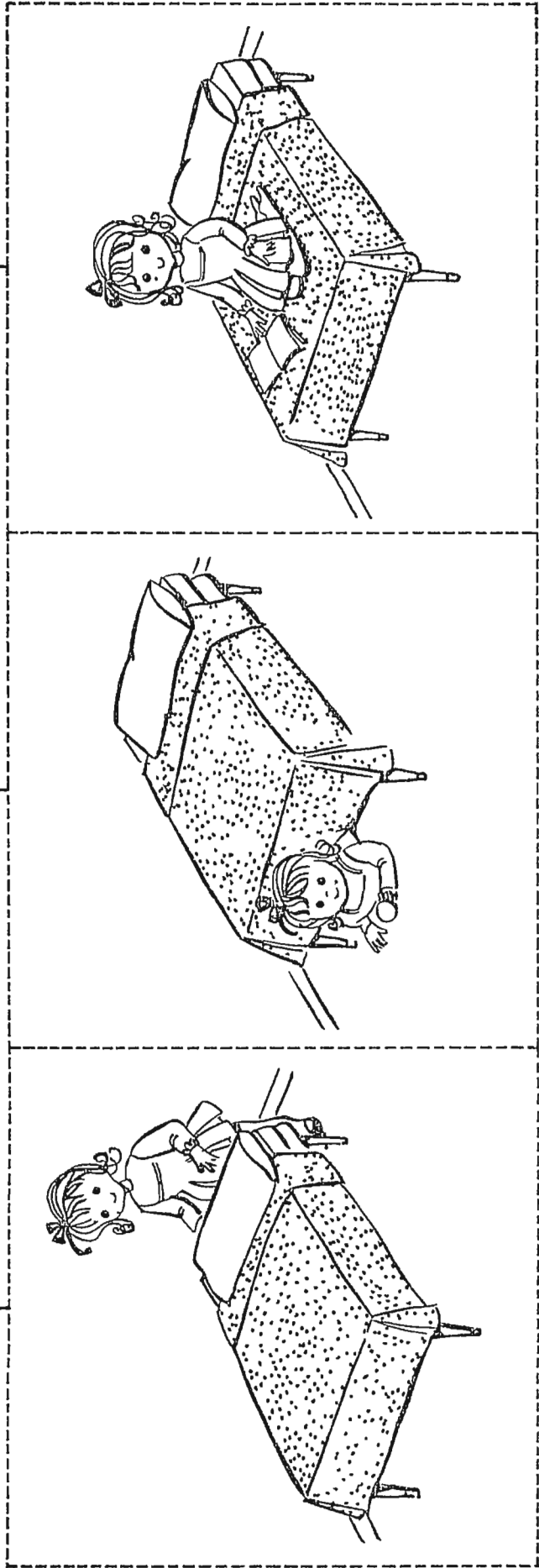
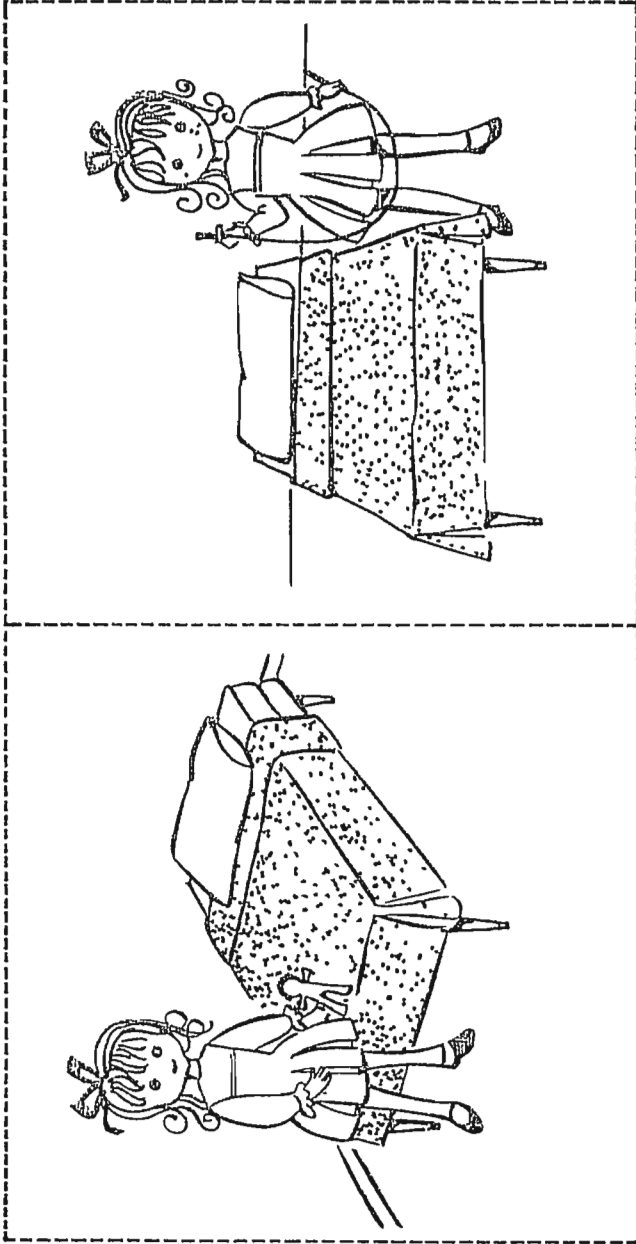

Test principal 33

(Continúa en la pág. siguiente)

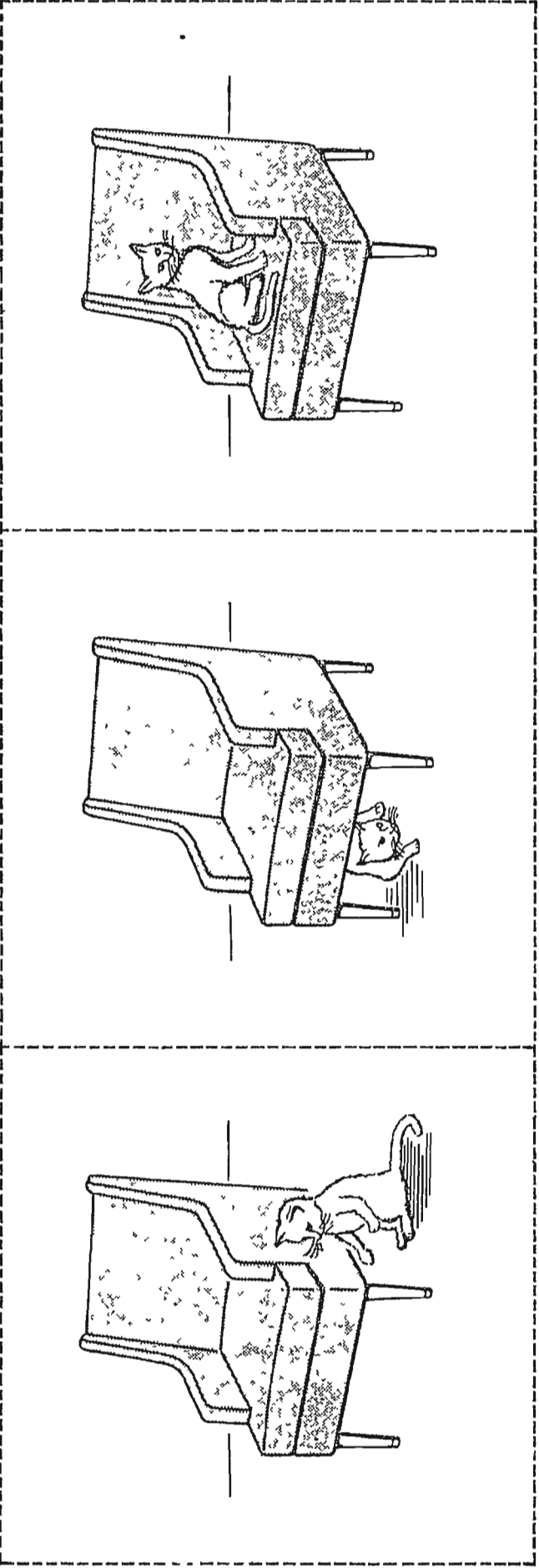
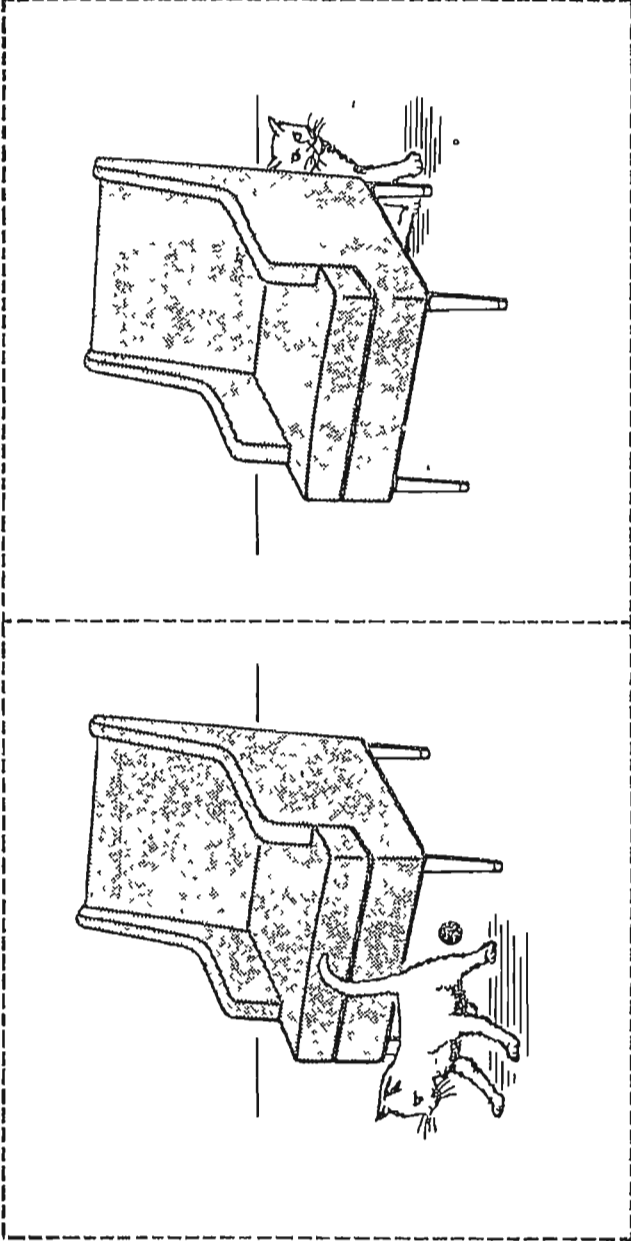

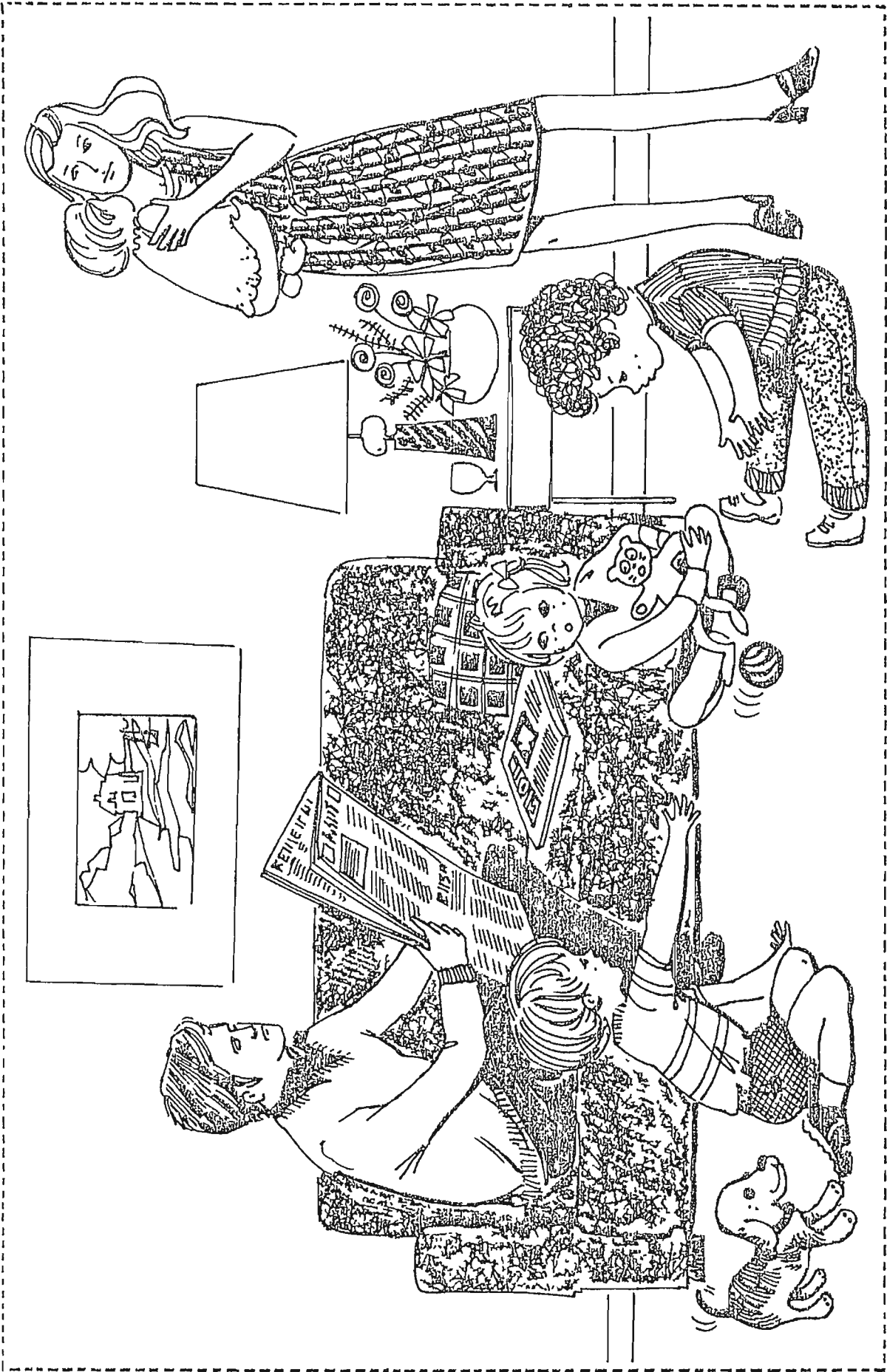

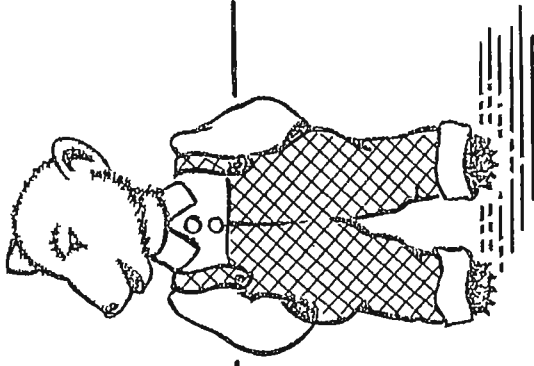
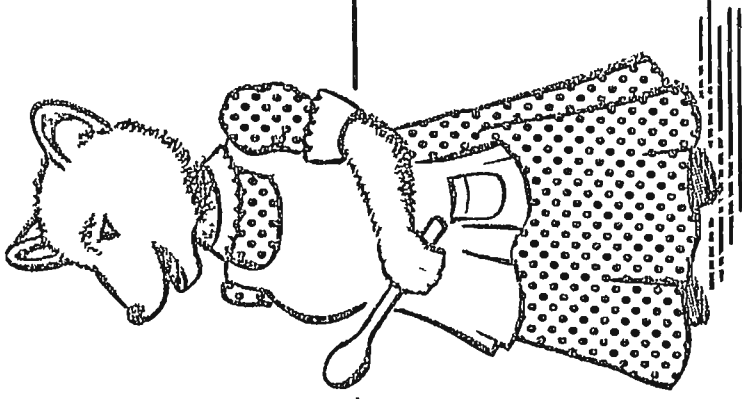
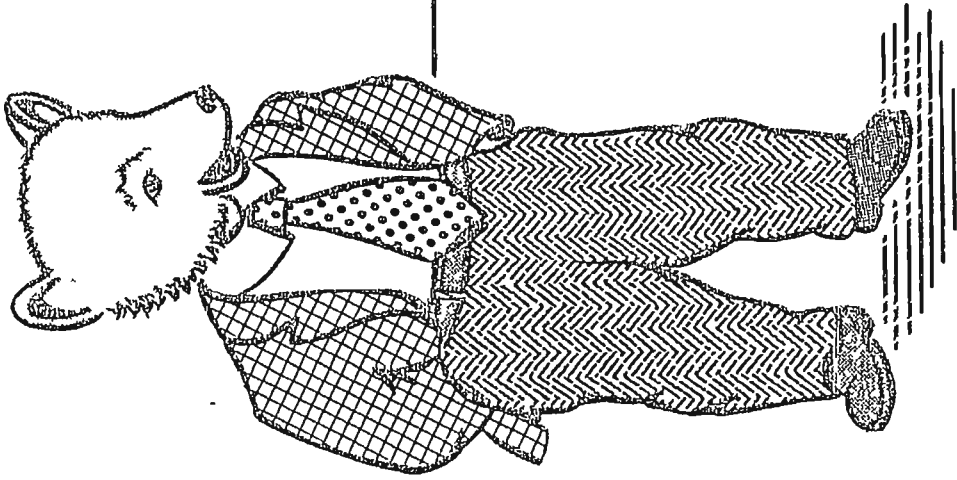

Test principal 36, Subtest C

(Continúa en la pag siguiente)

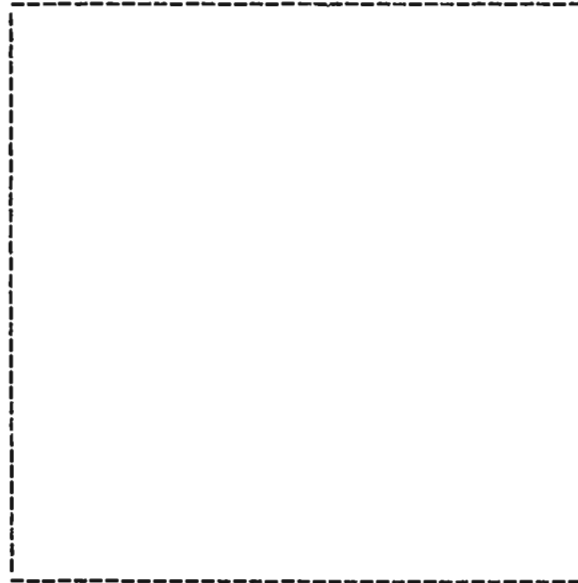
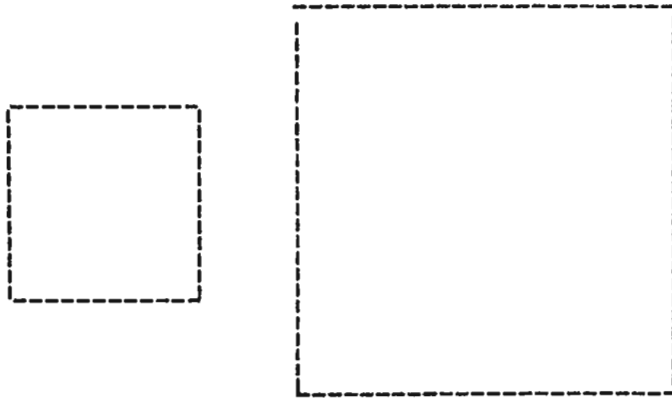

Test principal 36, Subtest C

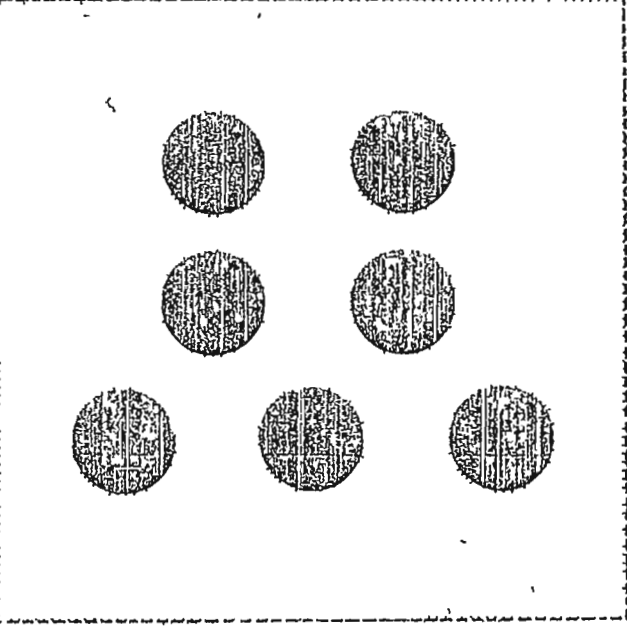
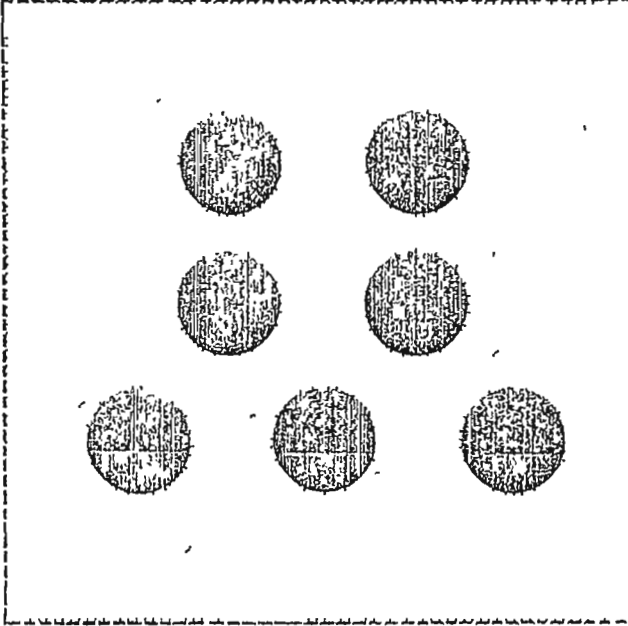
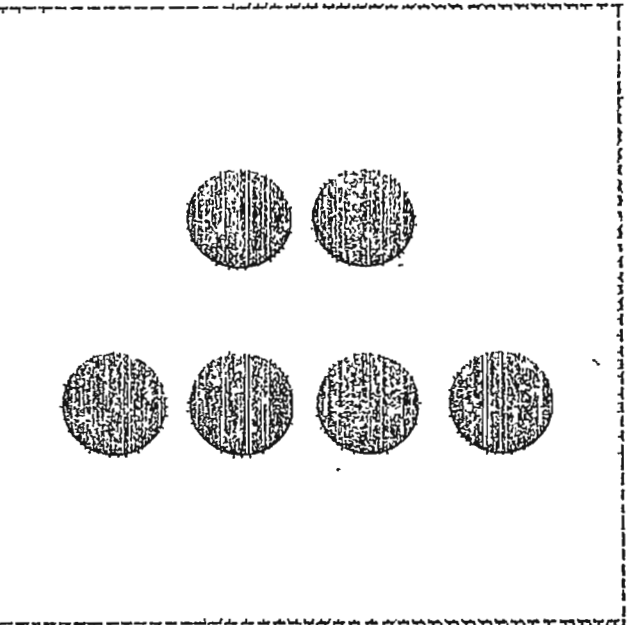
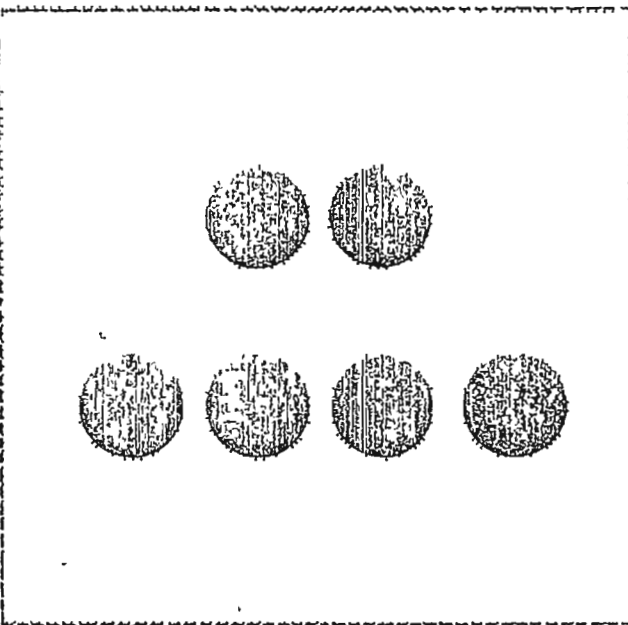
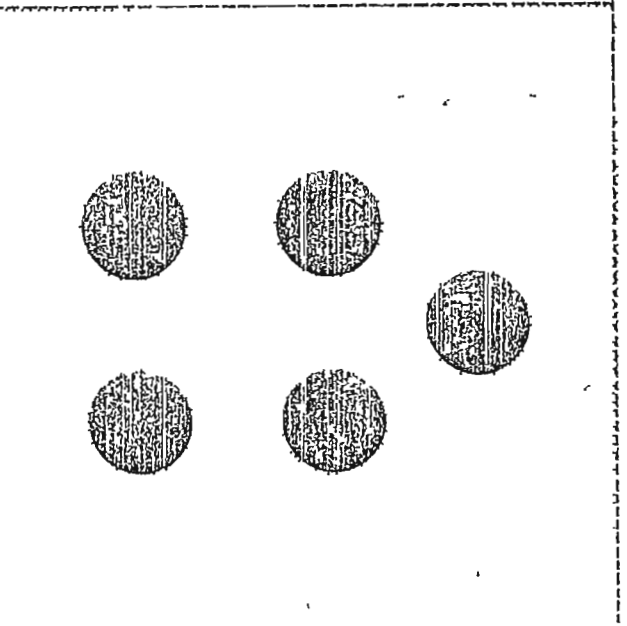
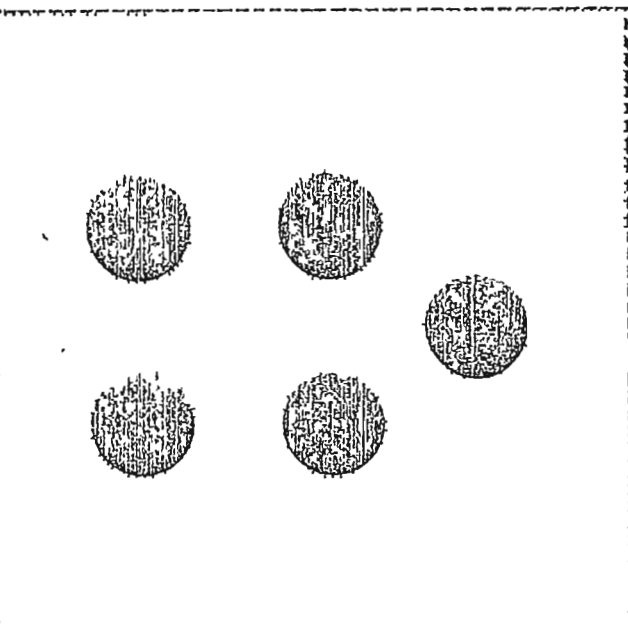

E. JEDRYSEK
Y. OTROS



TEST DE EVALUACION
PSICOLOGICA Y
EDUCACIONAL DEL
PREESCOLAR MODIFICADO
FORMA B

RESPONSABLES:

ASESOR: *Ana de Los Angeles
Escobar de Salomone*

INVESTIGADORES:

- *Ennio Arturo Luna
Manuel de Jesús Aguilar*

DEPARTAMENTO DE PSICOLOGIA
FACULTAD DE CIENCIAS Y HUMANIDADES
UNIVERSIDAD DE EL SALVADOR

Ciudad Universitaria

ANEXO A

CUADERNO DEL TEST MODIFICADO

MATERIALES DE TESTS NO SUMINISTRADOS EN ESTE CUADERNO

A continuación proporcionamos una lista de elementos que la maestra de jardín de infantes podrá conseguir fácilmente. Según se indicó no es indispensable utilizar este material específico, ya que en muchos casos se podrá sustituir por otros elementos igualmente adecuados. Es decir, que el objeto en sí no constituye un problema vital. En el test 21, por ejemplo, los examinadores por lo general utilizan seis monedas o cubos, pero podrán emplearse igualmente autitos de juguete o muñecas.

Test 1 tiza, pizarra, papel, lápiz, tablero con clavijas

Test 2 4 juguetes (autito, pelota, taza, muñeca, animal, etc.) y láminas con sus dibujos

Test 3 linterna

Test 4 varilla

Test 5 3 frascos de plástico, sal, arroz, clips para papel

Test 14, subtest B muñeca

Test 17 pantalla de cartón y fosforos *Subtest B* 8 cubos

Test 20, subtest A cepillo y peine, zapato, cuchara *Subtest B* 3 cajas o vasos de cartón, animal de juguete, pantalla

Test 21 lápiz rojo, papel *Subtest B* 6 monedas o autitos de juguete o muñecas

Test 26, subtest A cepillo y peine, cuchara, zapato, taza

Test 29, subtest A 2 cucharas de te, 1 cuchara de muñeca, *Subtest B* 2 cucharas grandes, 2 cucharas de te

Test 31 lápiz, libro, autito

Test 37 10 monedas

Test 38 30 monedas o fichas

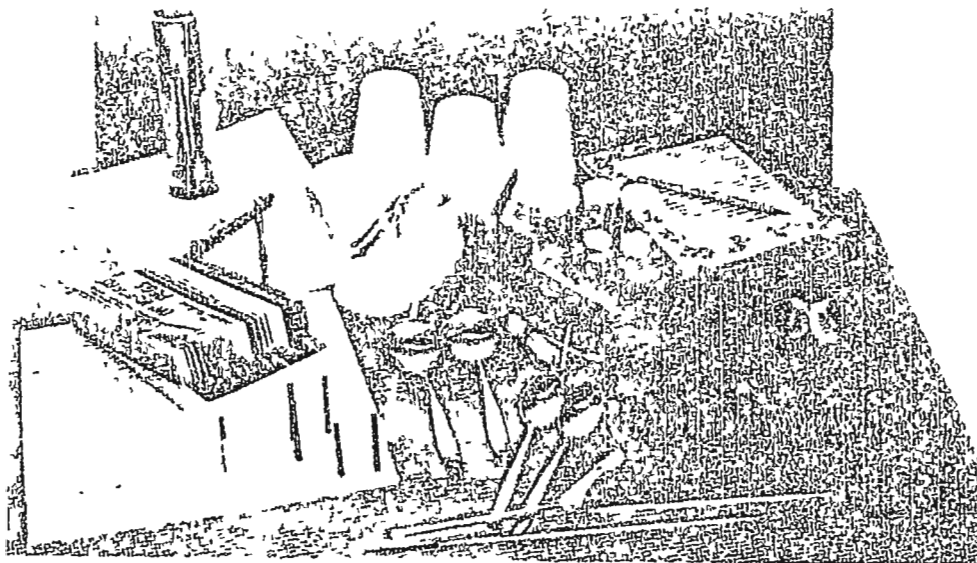

MATERIAL DE LOS TESTS

En las páginas siguientes se reproduce el material utilizado para administrar los tests principales y los subtests.

Recorte las láminas siguiendo las líneas punteadas. Será conveniente pegarlas sobre cartón fuerte para facilitar un uso más prolongado. Guarde el material en sobres marcados con el número de cada test o la letra correspondiente al subtest, con el fin de identificarlos fácilmente.

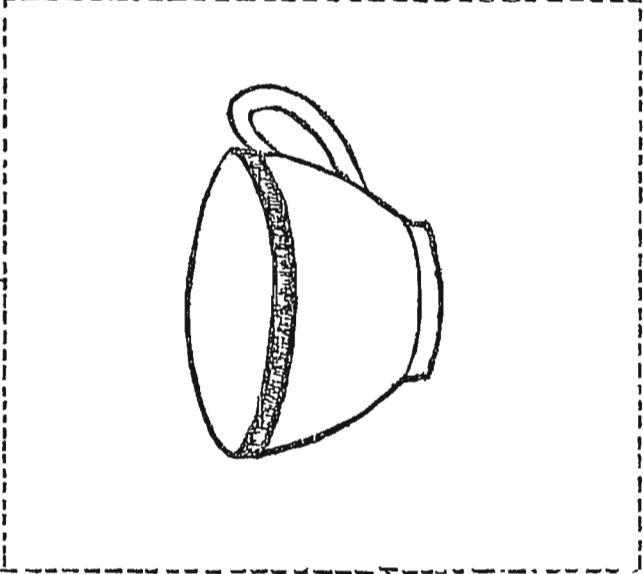
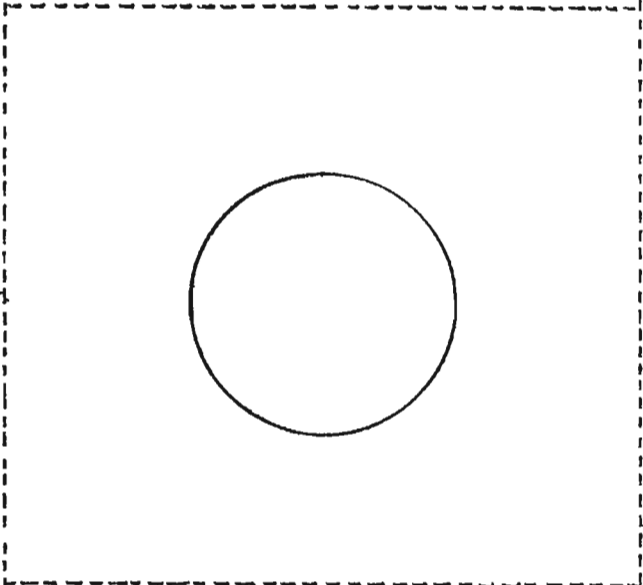
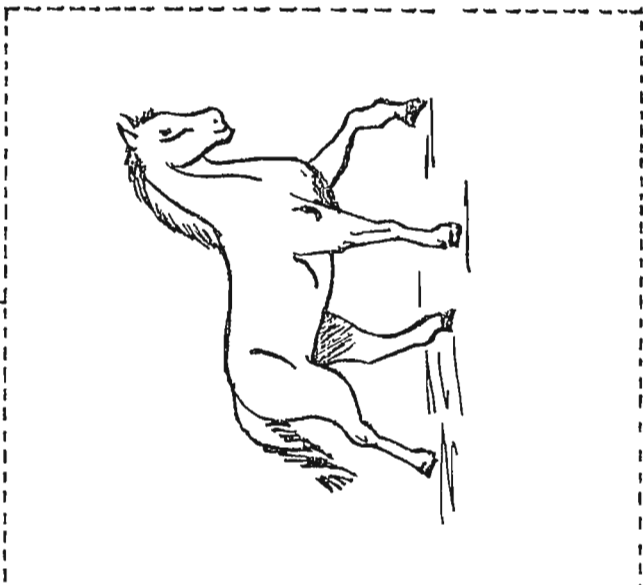
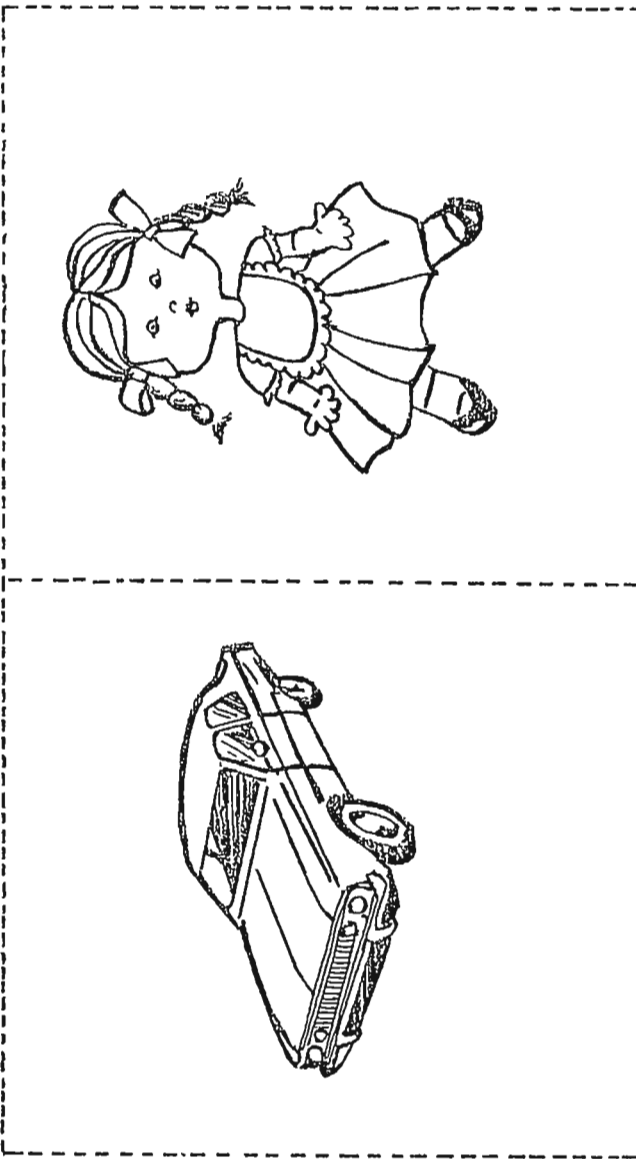

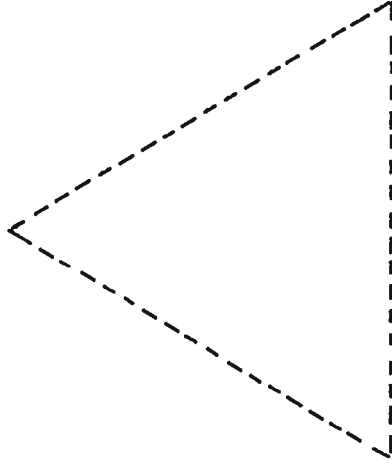
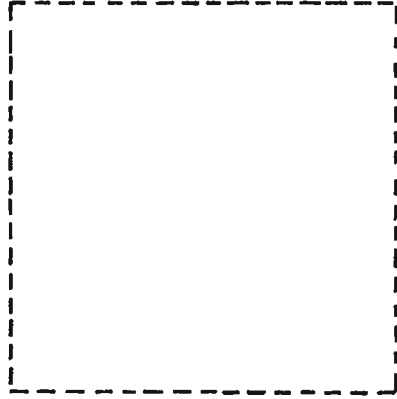
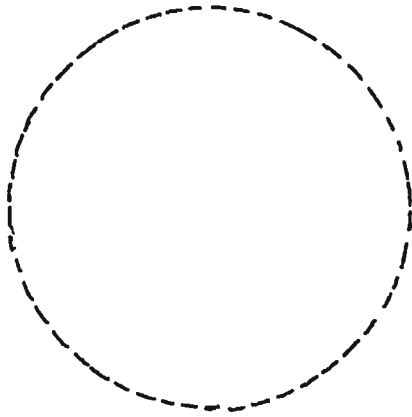

rojo

rojo

amarillo

amarillo

azul

azul

verde

verde

anaranjado

anaranjado

violeta

violeta

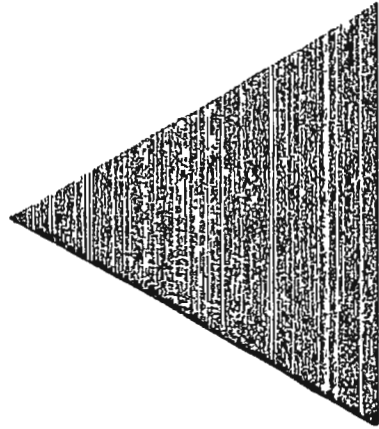
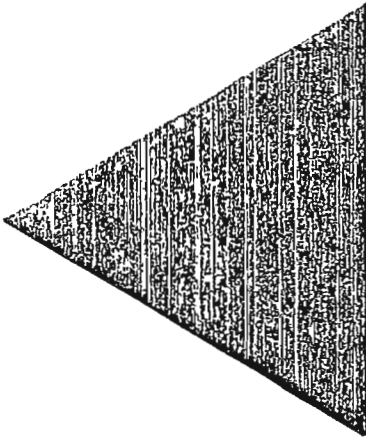
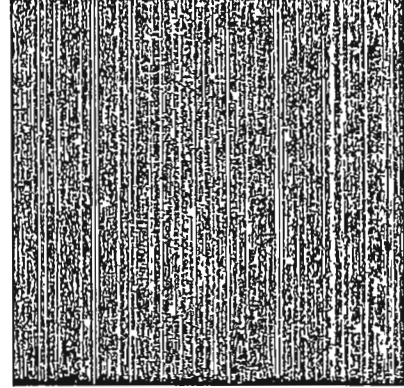
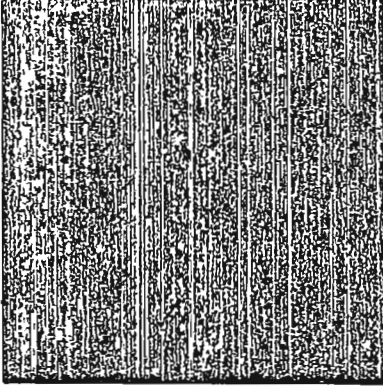
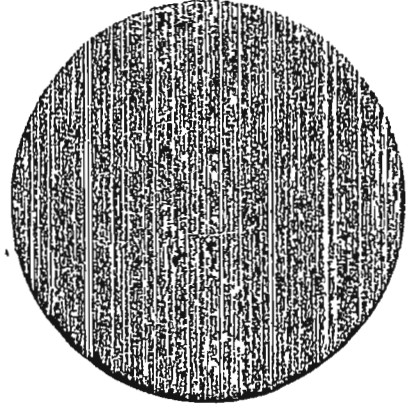
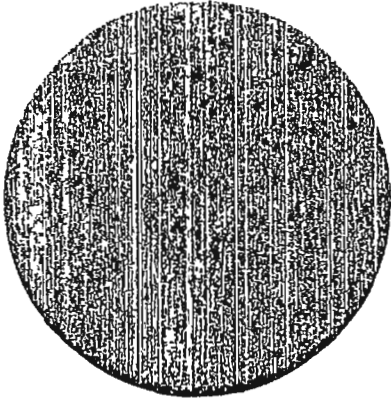

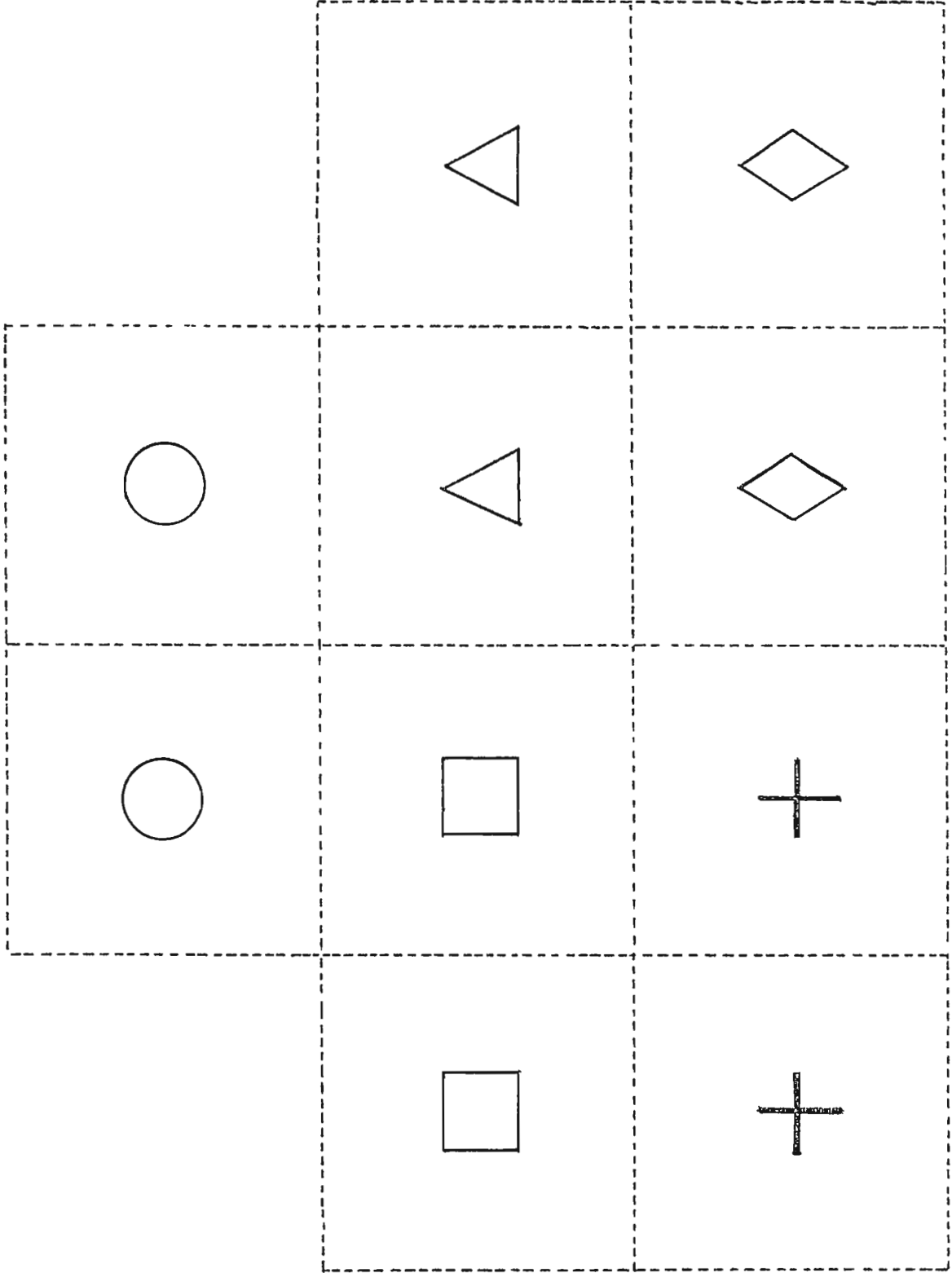

Test principal 9

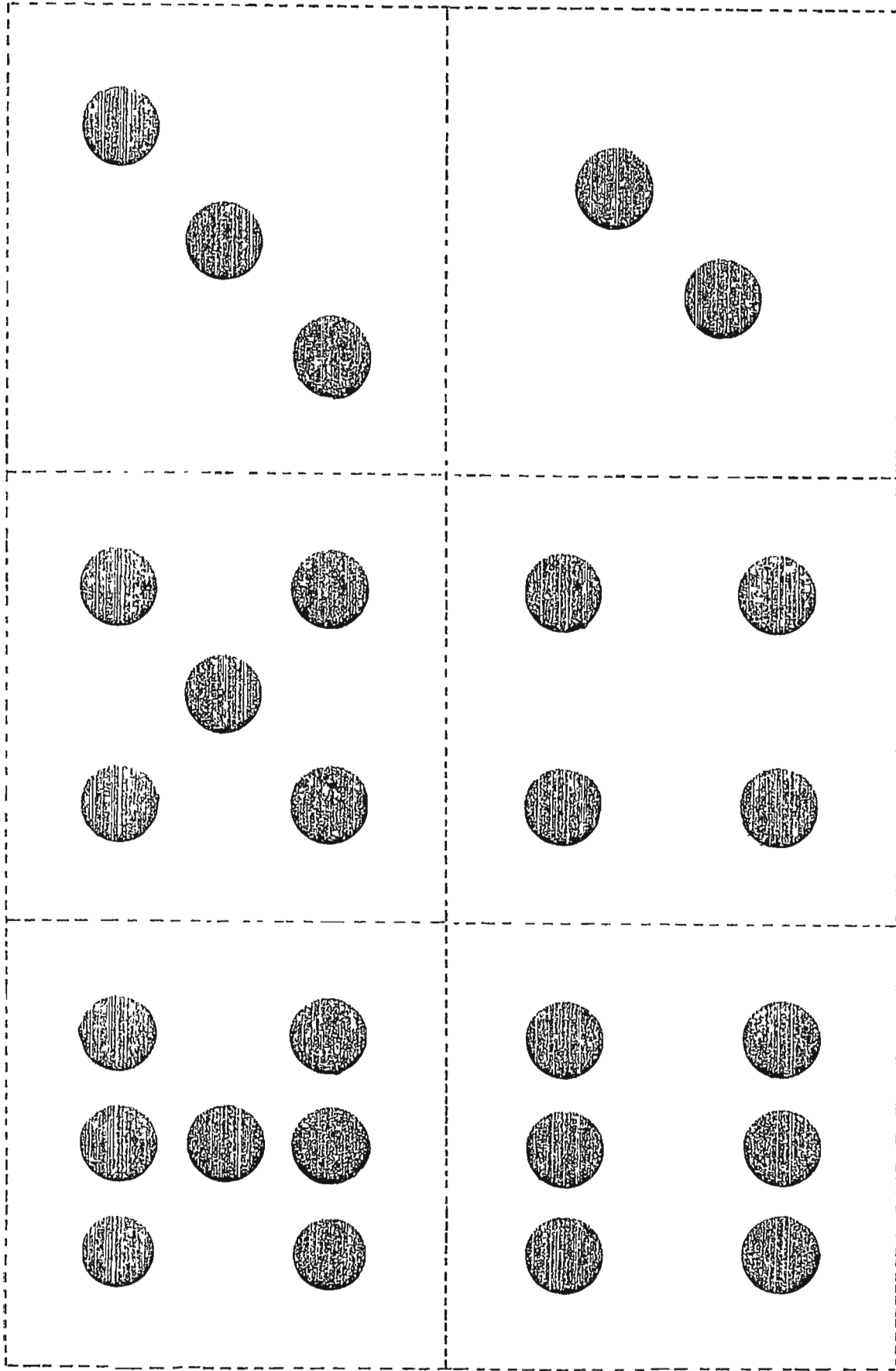

Test principal 10

Test principal 40

(continúa en la pág. siguiente)

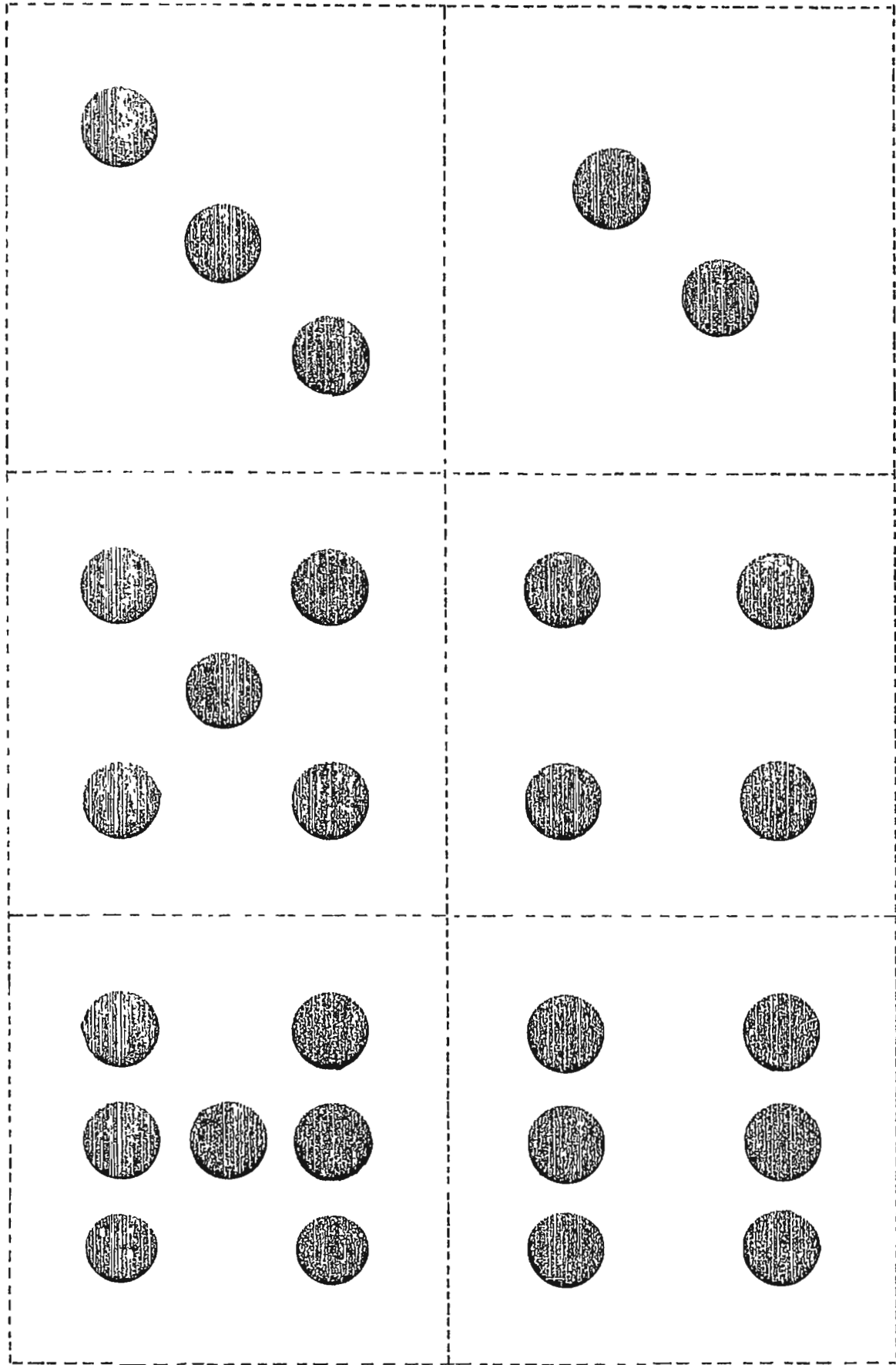

Test principal 10
Test principal 40

(continúa en la pág. siguiente)

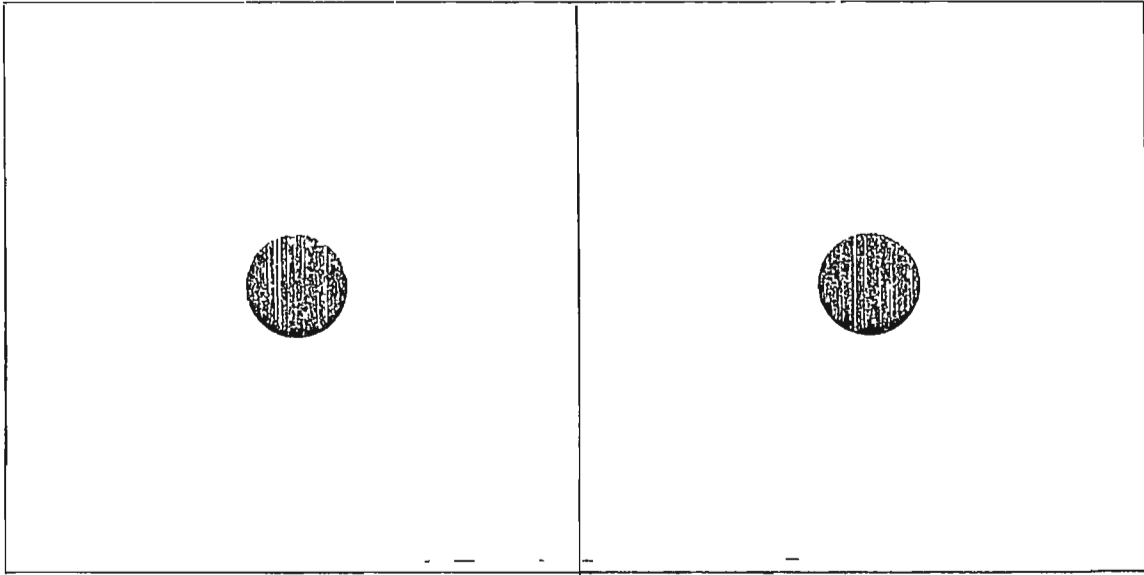

Test principal 10
Test principal 40

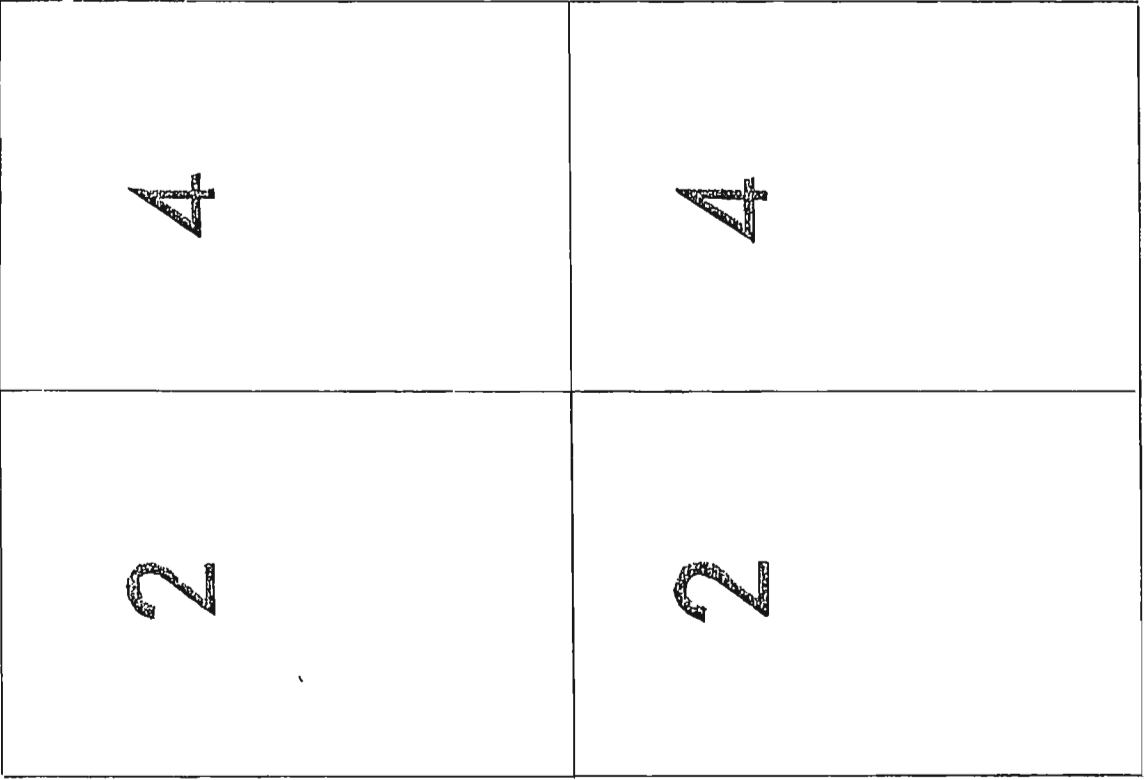

Test principal 11

(Continúa en la pdg. siguiente)

casa

gato

toga

rata

casa

gato

toga

rata

p	b	p	p
	m	n	h

Test principal 11, Subtest C

(continúa en la pág. siguiente)

p	d	b	r
h	n	m	

Test principal 11, Subtest C

(continúa en la pág. siguiente)

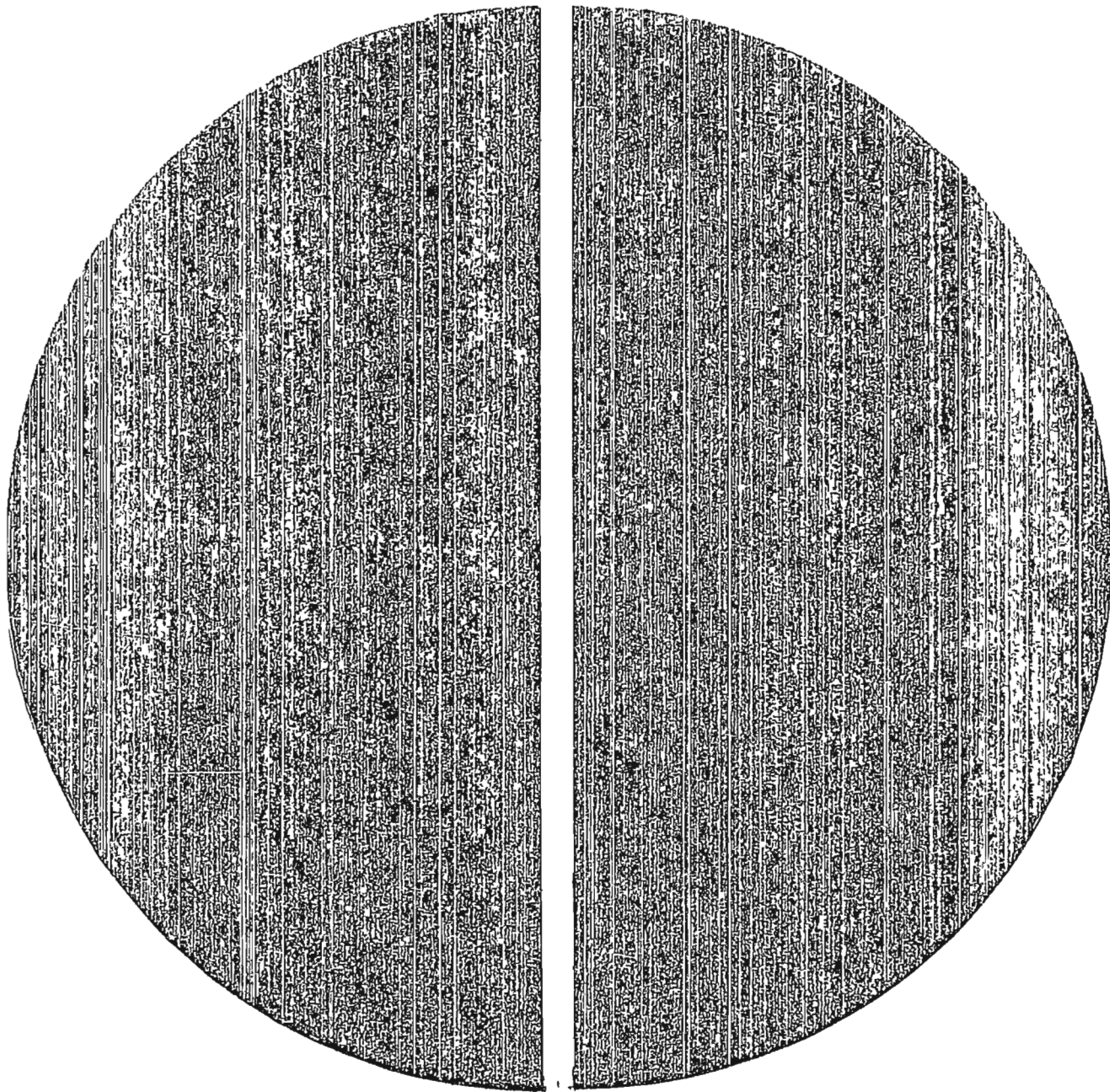

Test principal 12

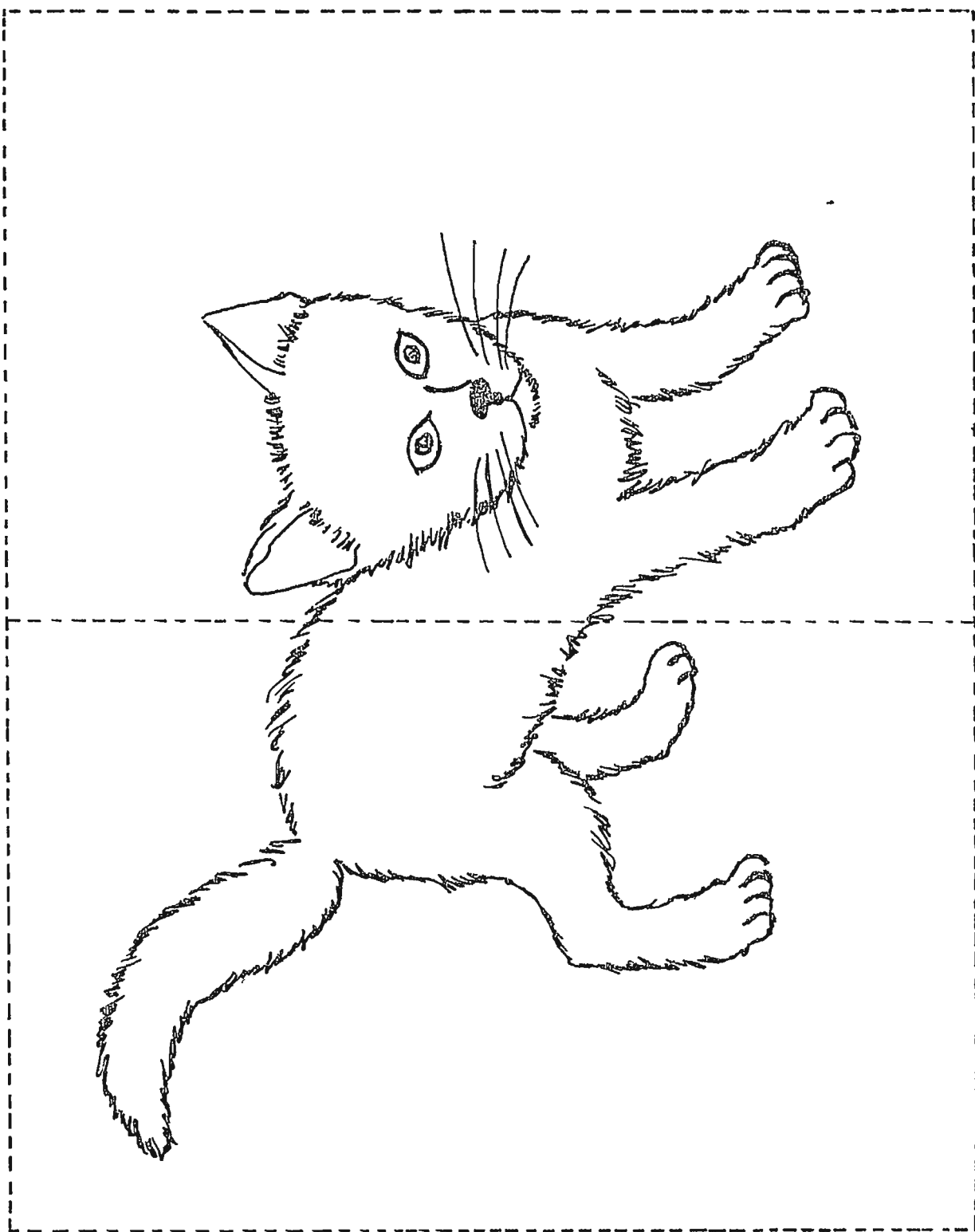

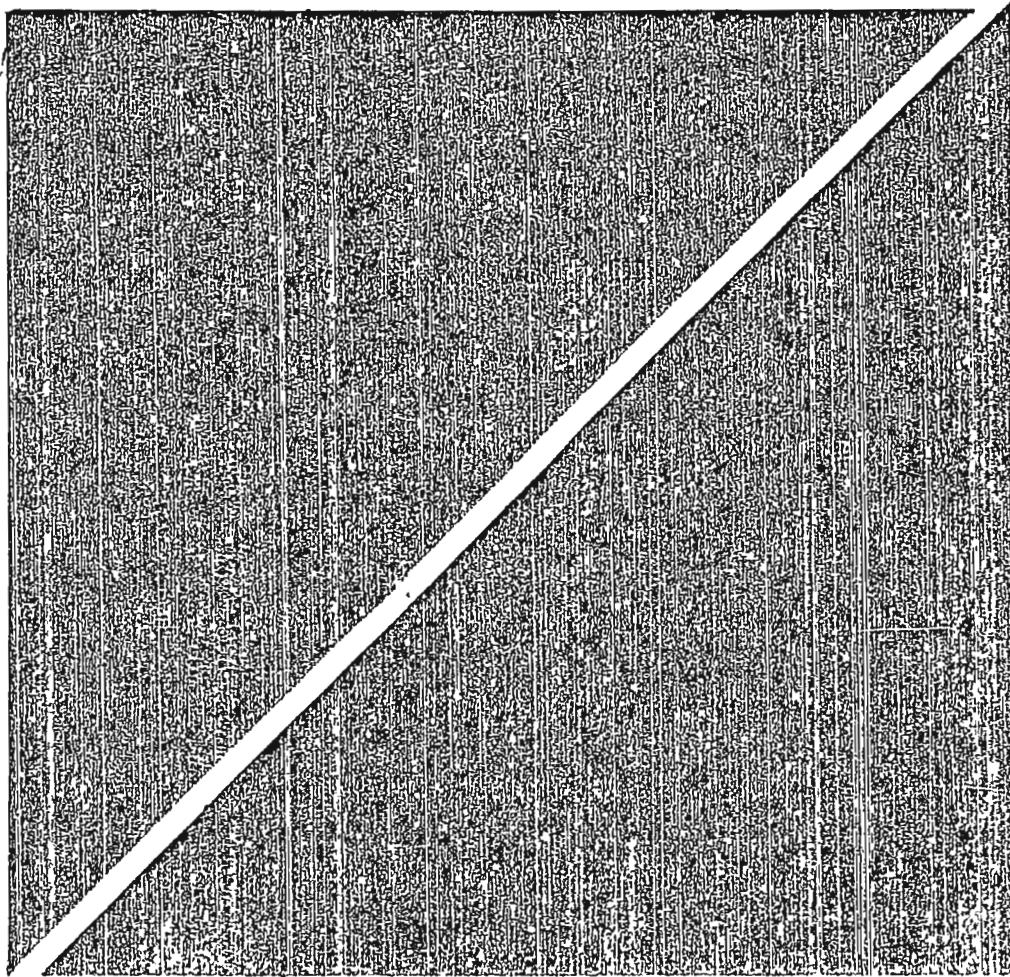

Test principal 13

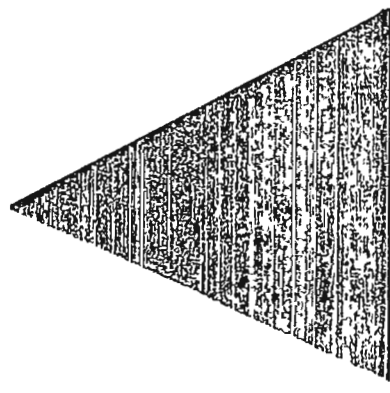
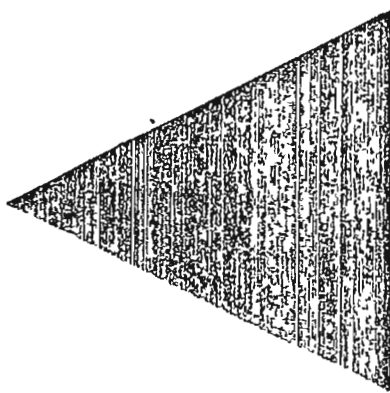
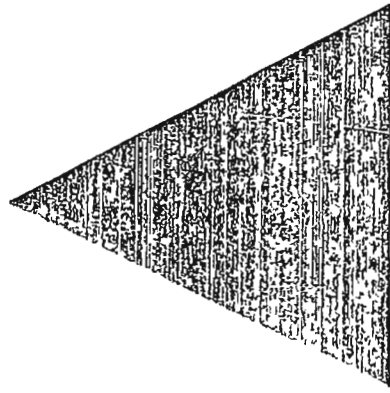
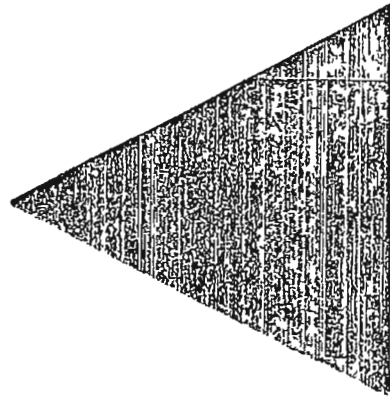
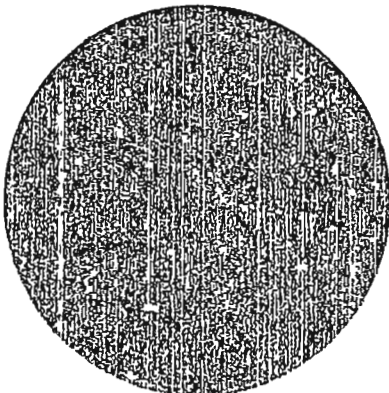
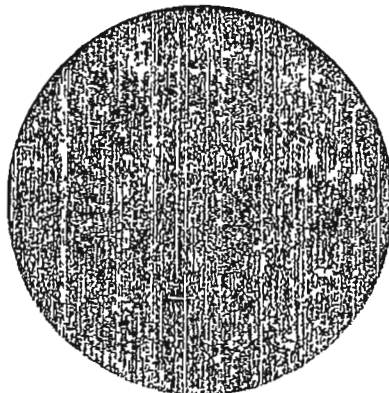
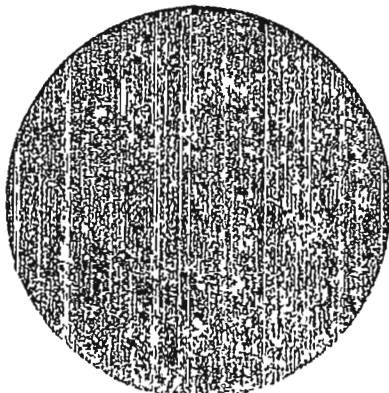
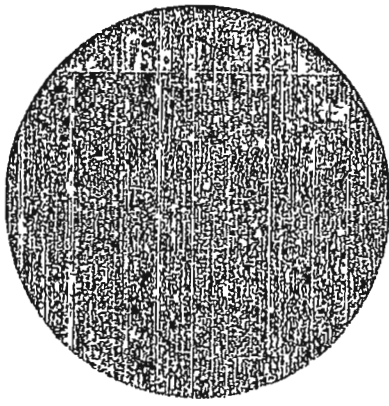
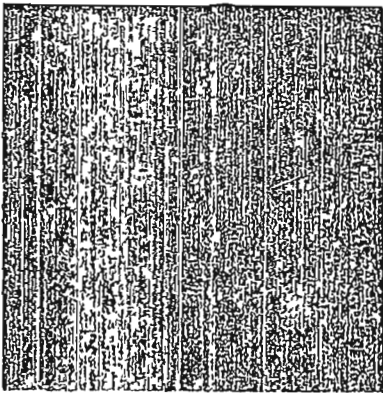
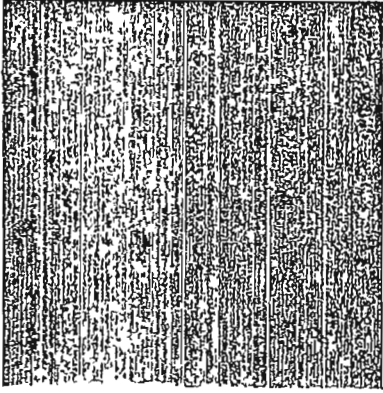
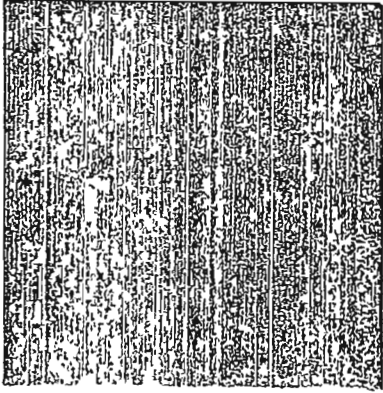
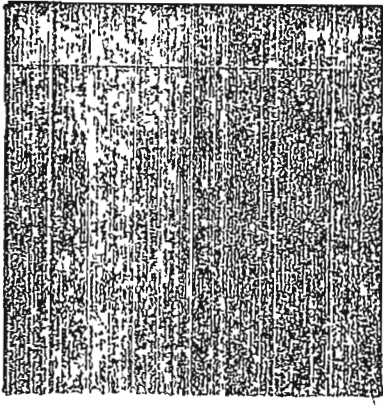

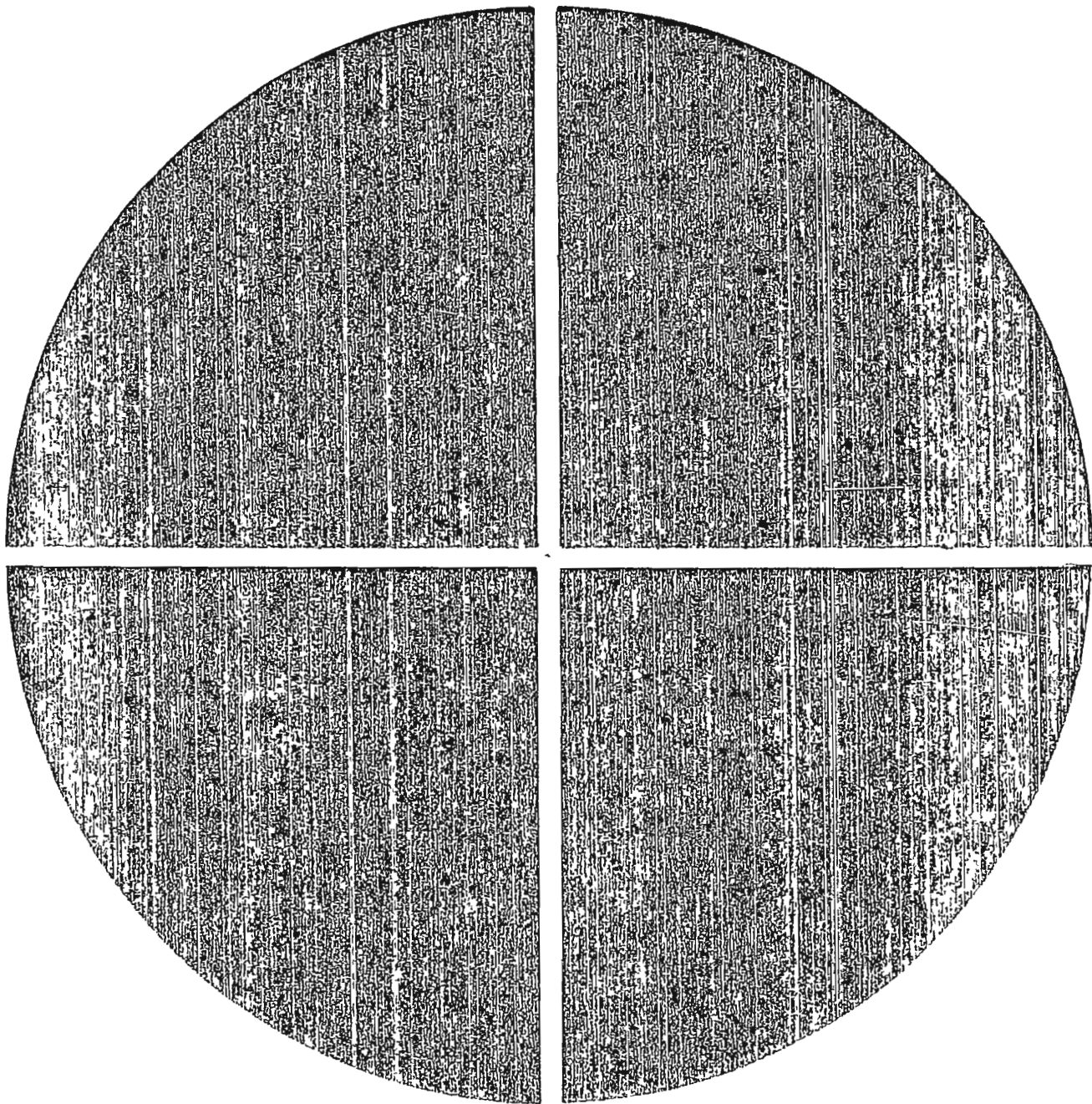

Test principal 15

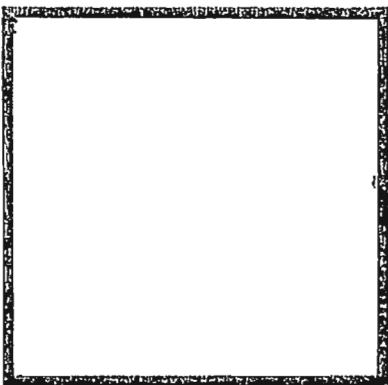
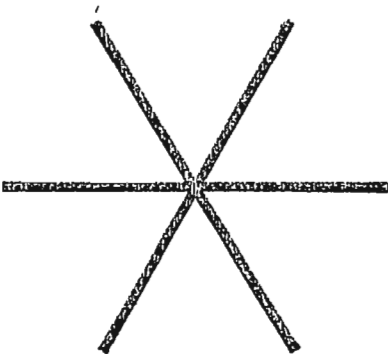
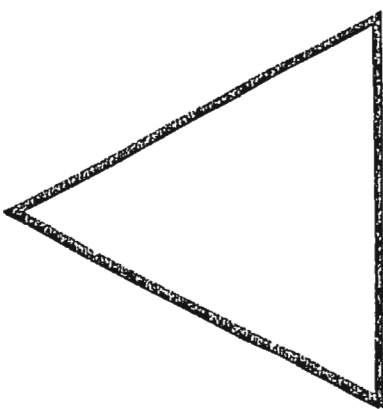

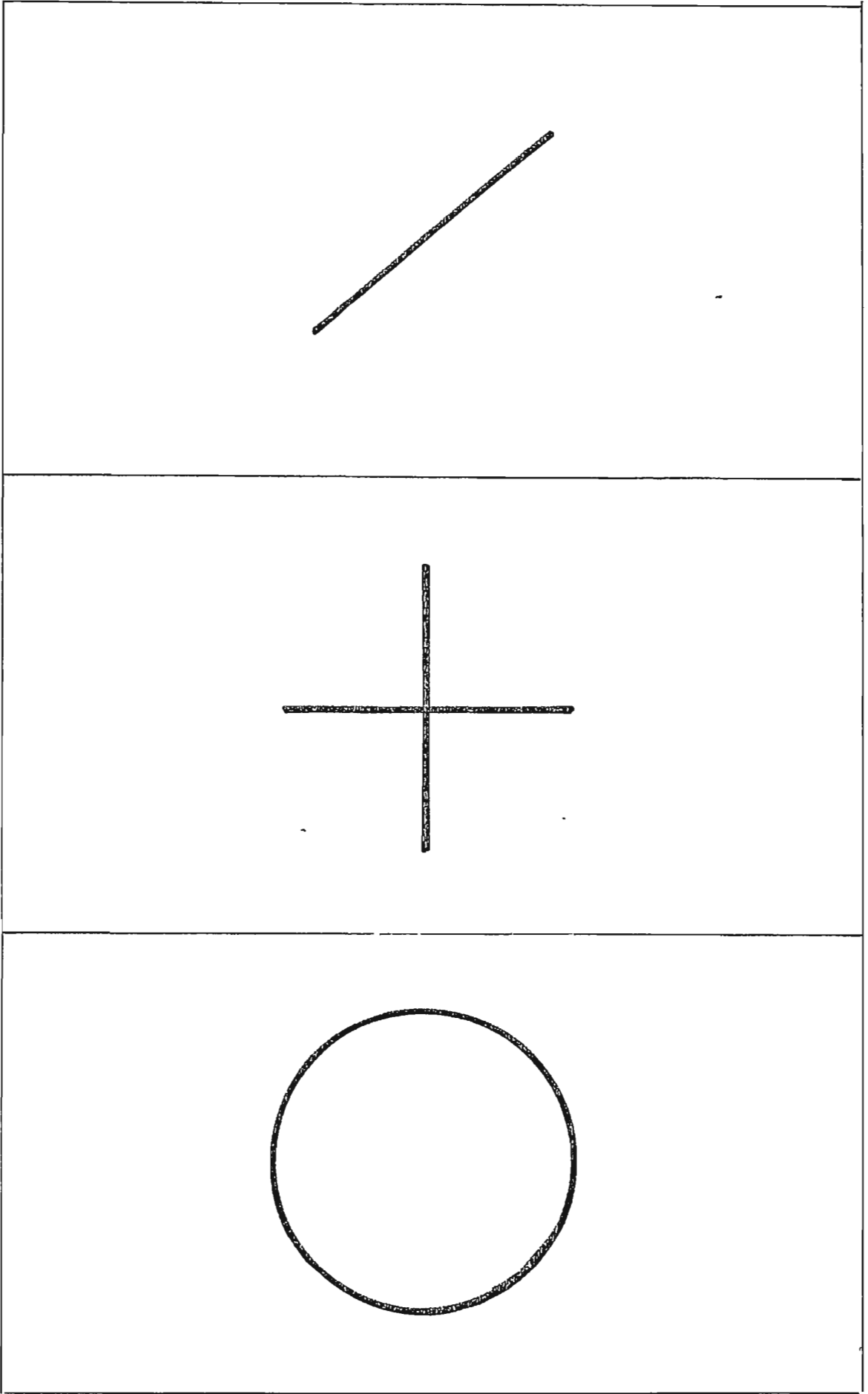

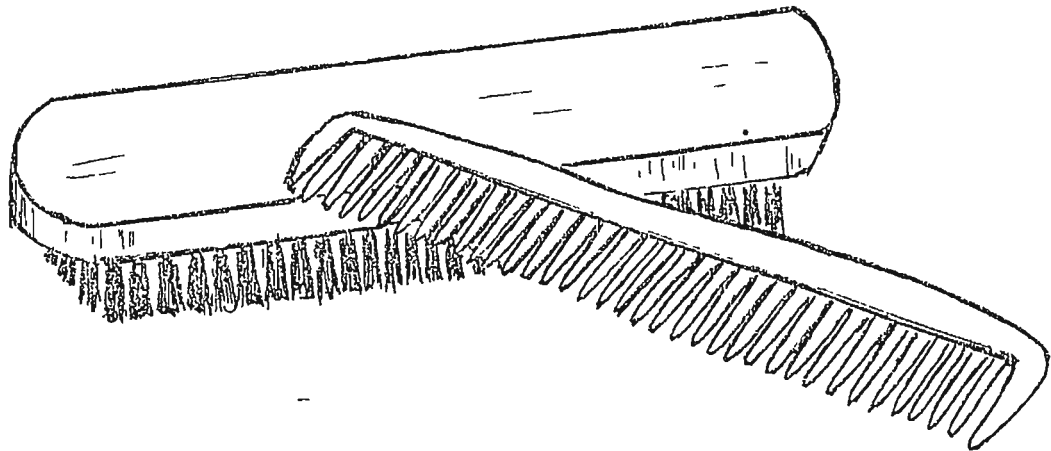
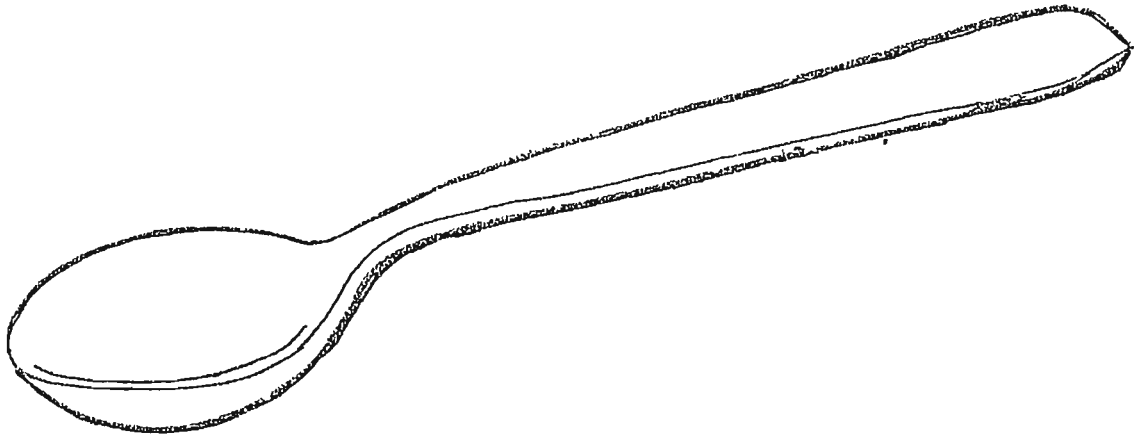

Test principal 20

Test principal 25

Test principal 30

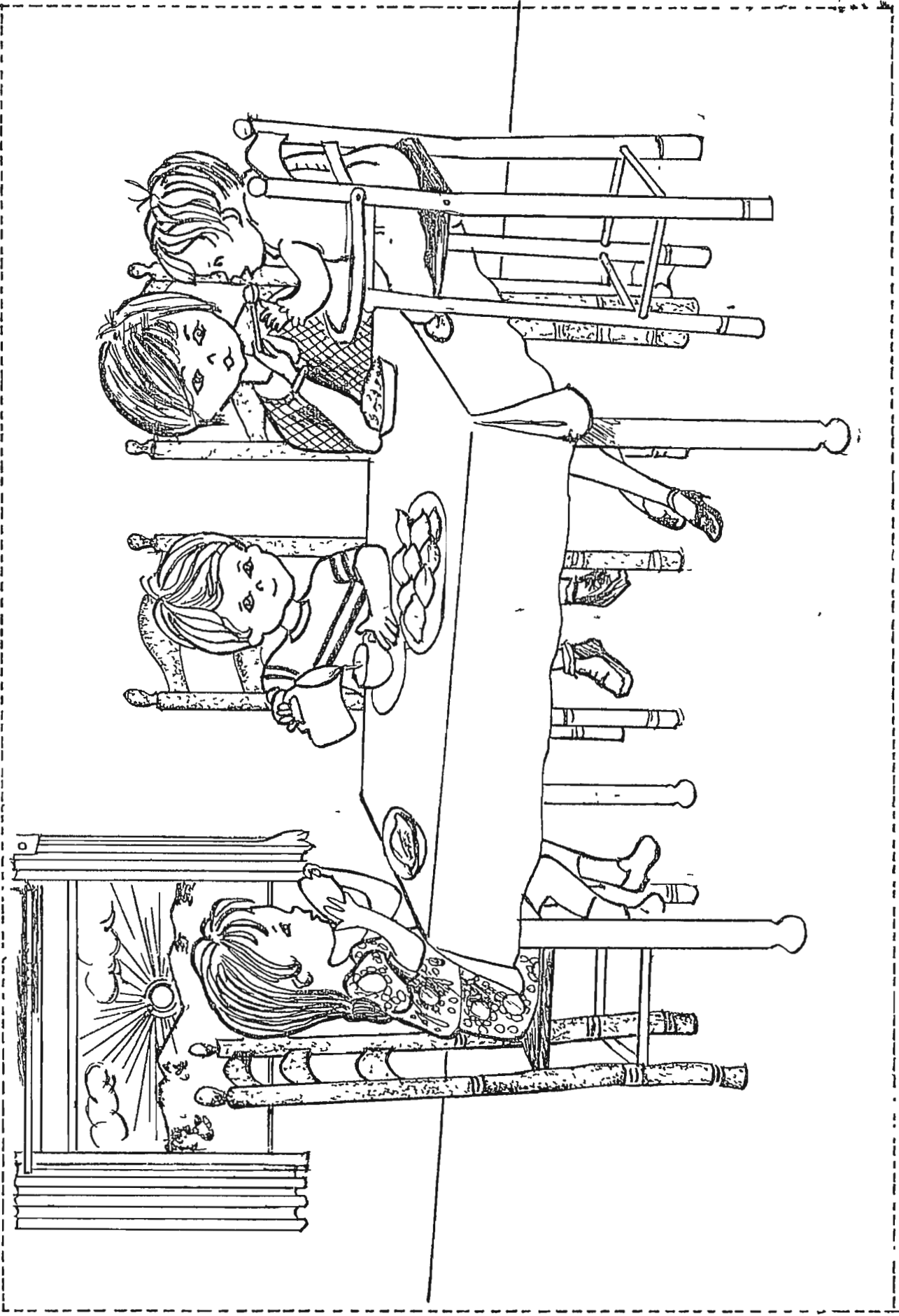

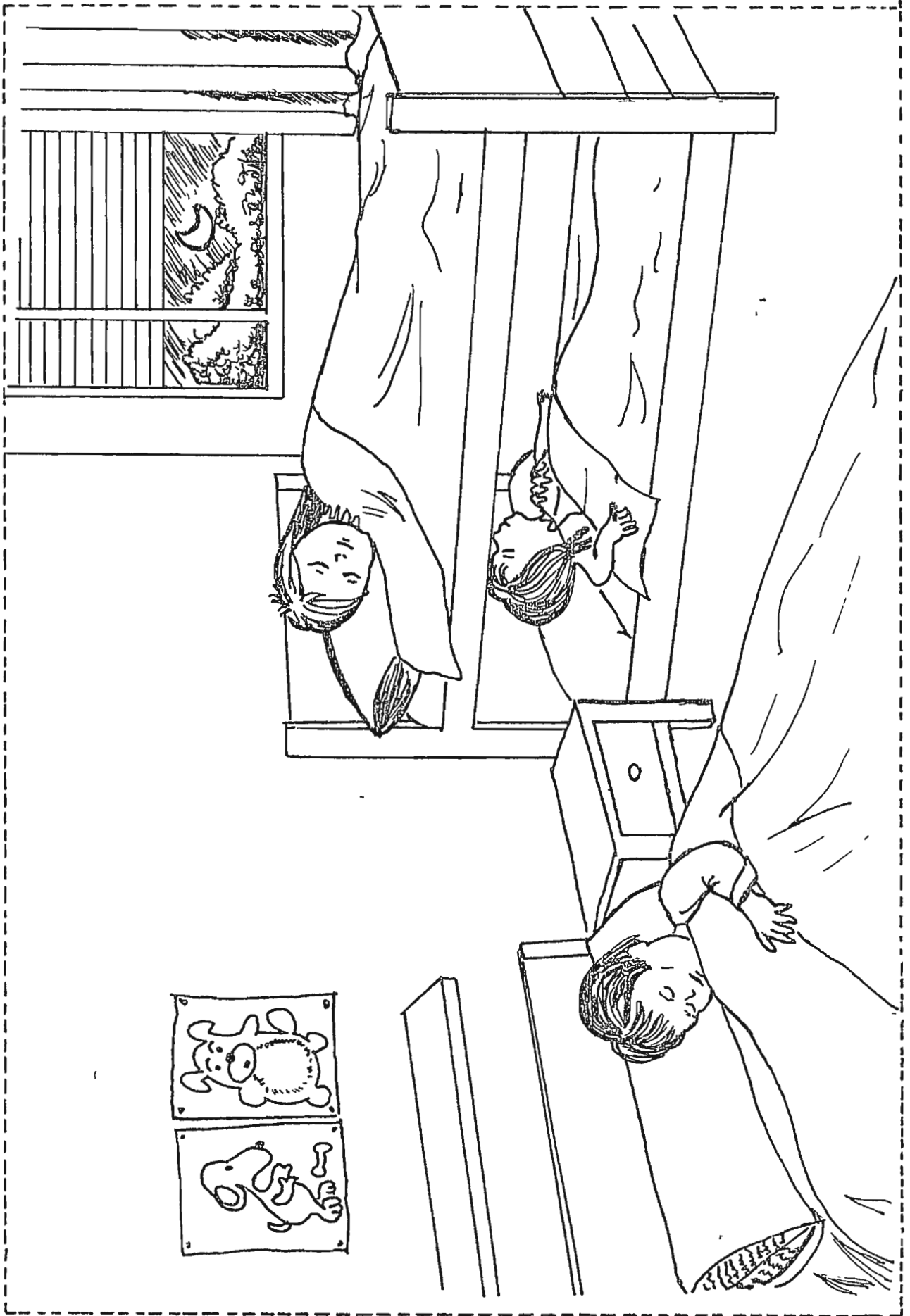

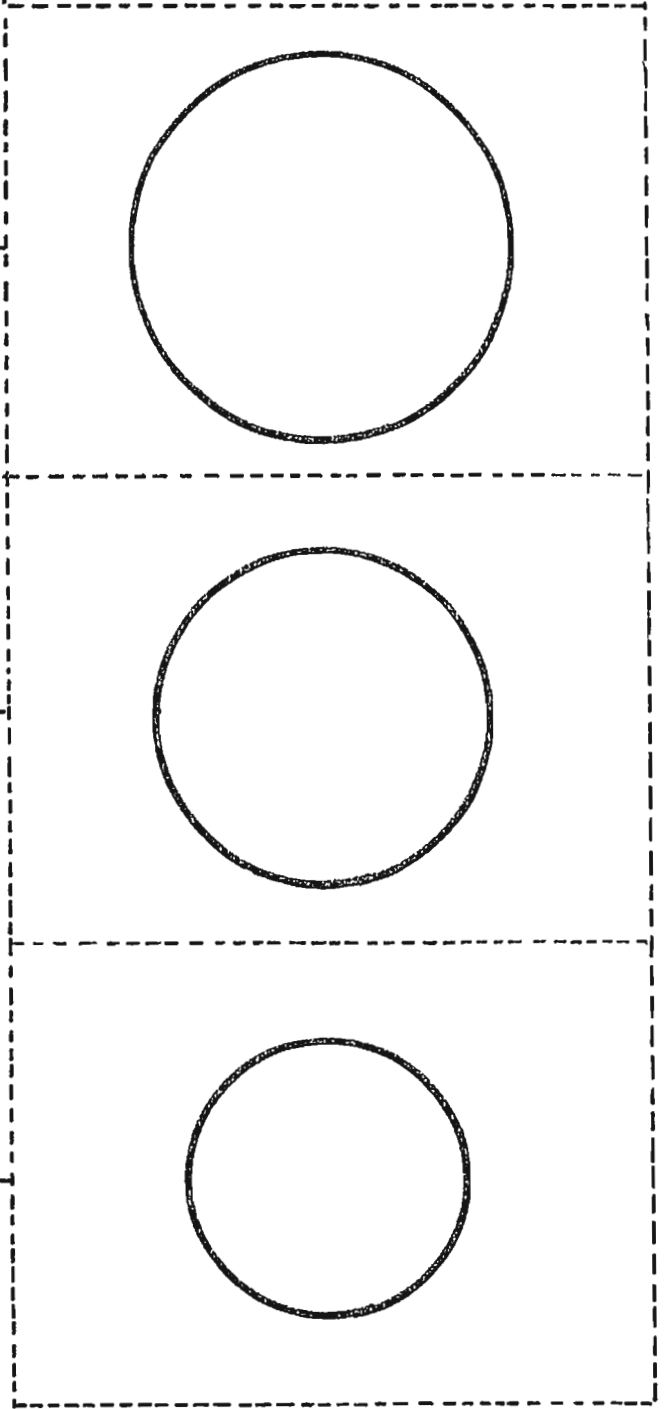
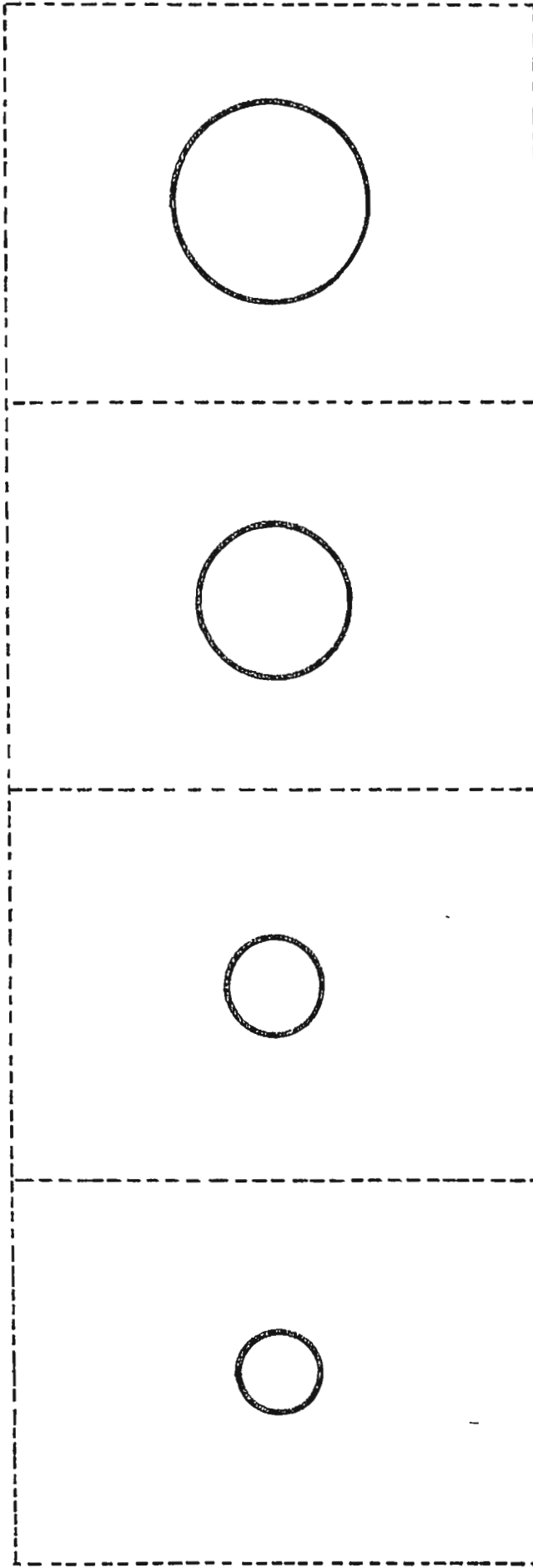

LOS TRES OSOS

RICITOS DE ORO

Había una vez tres ositos que vivían en una casita en el bosque.

Eran Papá Oso, Mamá Osa y el Pequeño Osito. Cada uno tenía su plato, su silla y su cama. El plato, la silla y la cama de Papá Oso eran grandes, los de Mamá Osa medianos y los del Osito muy pequeños.

Un día, cuando Mamá Osa había preparado y servido en los platos la comida, como estaba todavía muy caliente salieron los tres de la casita a dar un paseo mientras se enfriaba.

La familia de osos se encontraban fuera, cuando se acercó a la casita una niña a la que llamaban Ricitos de Oro a causa de sus rubios y rizados cabellos. Como era muy curiosa y traviesa quiso saber qué había dentro de la casita.

Entró en ella y lo primero que le llamó la atención fueron tres platos que sobre una mesa había, llenos de rica comida. Como tenía hambre, probó la comida del plato más grande, pero estaba demasiado caliente todavía y la dejó.

Probó después el plato mediano, pero también estaba calliente.

Finalmente probó la del plato pequeñito, que encontró en su punto. Y le gustó tanto la comida, que se la comió - toda.

Después de comer, se sintió cansada y se fue a sentar en la silla más grande que era la de Papá Oso, pero la halló excesivamente grande y además muy dura, así que probó la de Mamá Osa. También le pareció incómoda para ella, así que se sentó en la más pequeña, que era la del Osito.

Aquella sillita le gustó mucho, y como Ricitos de Oro era muy traviesa se puso a mecerse en ella. Y tanto y tanto se balanceó, que al final...

'Cataplúm!' ... se rompió la sillita y la niña se cayó al suelo.

Ricitos de Oro se levantó frotándose sus doloridas - nalguitas, pero no aprendió y continuó curioseando por la casita.

Encontró el dormitorio de los tres ositos en el que - vio tres lindas camas: una grandota, que era la de Papá - Oso; otra mediana que pertenecía a Mamá Osa, la tercera muy chiquitina, que era la del Osito.

Resultaban tan bonitas y eran tan acogedoras que a Ricitos de Oro le entró el sueño nomás verlas. Se acostó en la de Papá Oso, pero la encontró muy grande. También la de Mamá Osa era demasiado grande para ella, así que se acostó en la del Osito.

Aquella sí que era de su tamaño y tan cómoda que no tardó en quedarse profundamente dormida.

Al poco rato, los tres ositos volvieron a la casita con gran apetito y se sentaron a la mesa dispuestos a comerse la rica comida. Pero enseguida se dieron cuenta de que alguien había andado por allí, y Papá Oso exclamó:

-¡Alguien se ha sentado en mi silla!"

-¡También en la mía!" -dijo Mamá Osa.

-¡La mía está rota!" - protestó el Osito, levantándose del suelo adonde había ido a parar al sentarse en su sillita.

-¡Pues, alguien ha probado mi comida!" -dijo Papá Oso - que empezaba a sentirse enojado.

-¡Y la mía!" -dijo Mamá Osa.

- ¡Y la mía se la han comido toda!" -exclamó, casi llorando el Osito.

Entonces decidieron revisar toda la casita, y cuando

llegaron al dormitorio

- Mi cama está desarreglada! -grunó Papá Oso, ya enfadado del todo-.

- Alguien se ha acostado en ella!

- Las sábanas de mi cama están todas arrugadas! -dijo Mamá Osa, disponiéndose a arreglarlas.

- Mira, mira! En mi camita hay una niña dormida!
-gritó asustado el Osito.

La voz chillona del Pequeño Osito, despertó a Ricitos de Oro, que al ver ante ella a los tres osos que la miraban asombrados, se asustó muchísimo.

Los tres ositos no pensaban hacer ningún daño a la niña, y procuraron tranquilizarla.

Al ver lo simpáticos que eran los tres osos, a Ricitos de Oro se le pasó el susto, y prometiéndose a sí misma no vorver a ser traviesa ni curiosa se puso a bailar muy divertida con el gracioso Osito.

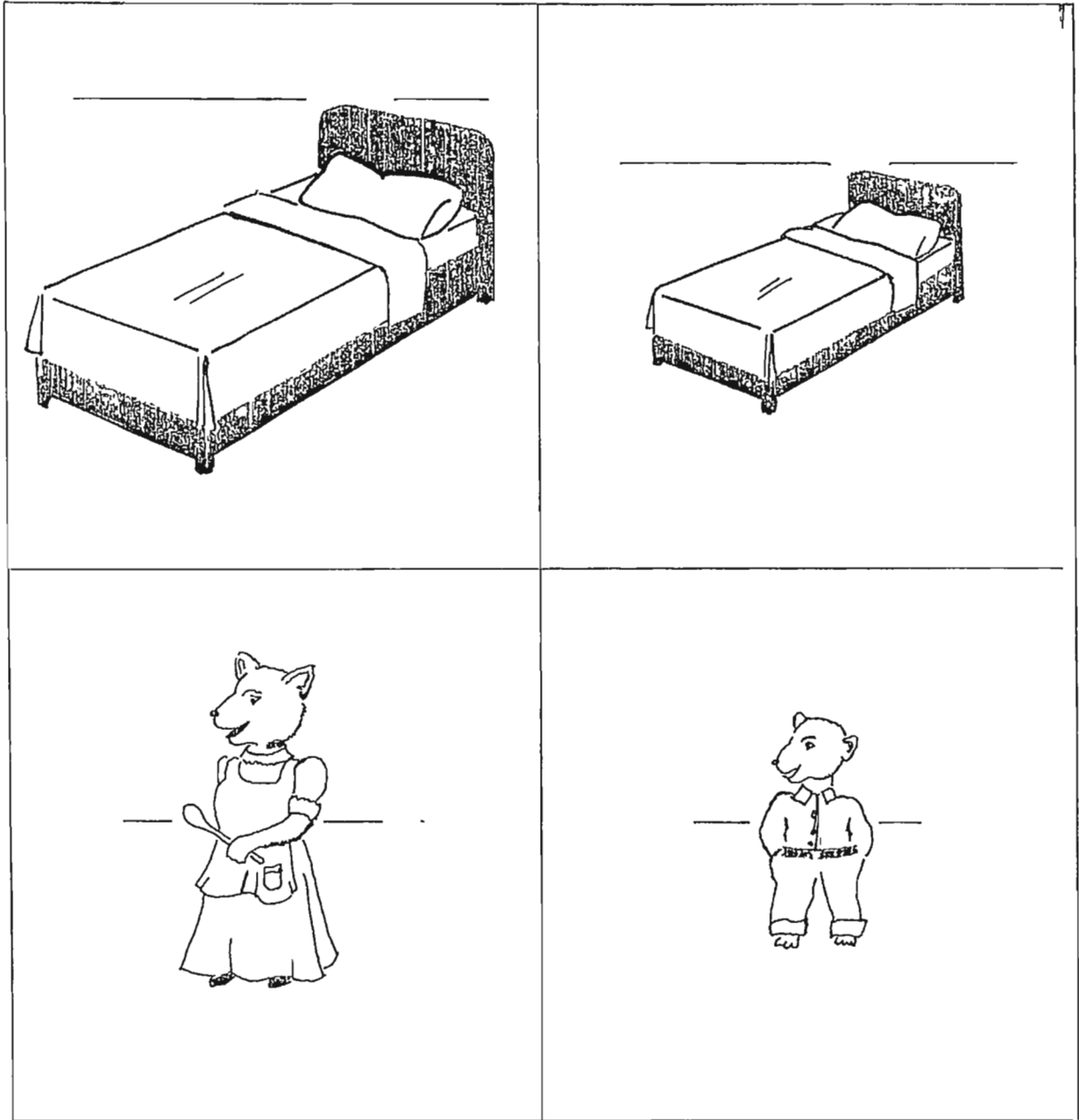

Test principal 32

(Continúa en la pág. siguiente)

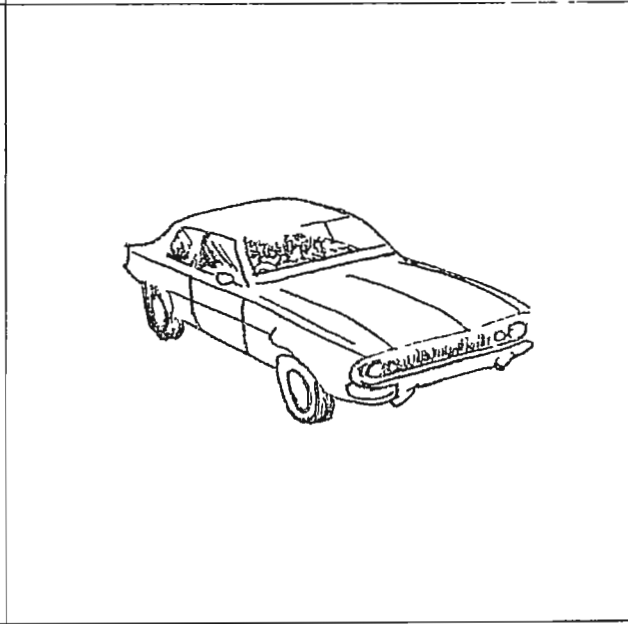
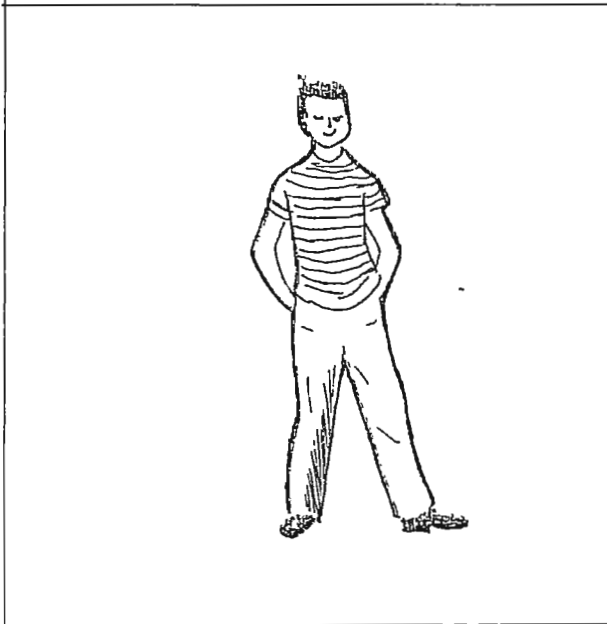
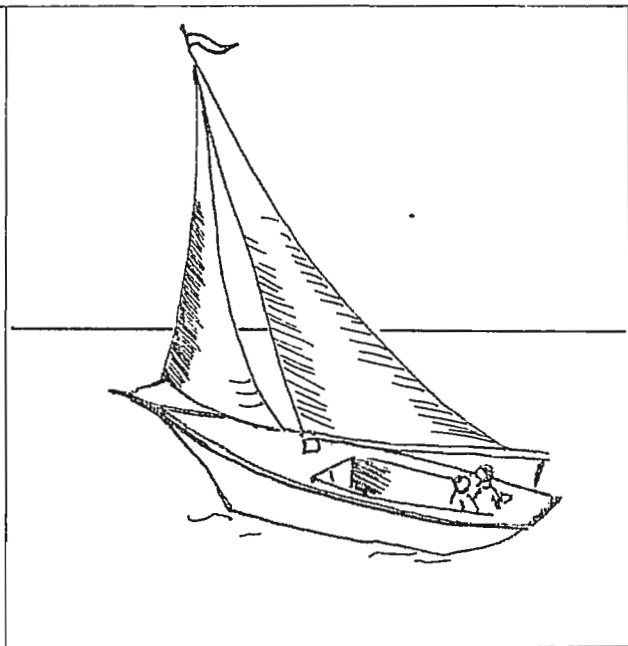
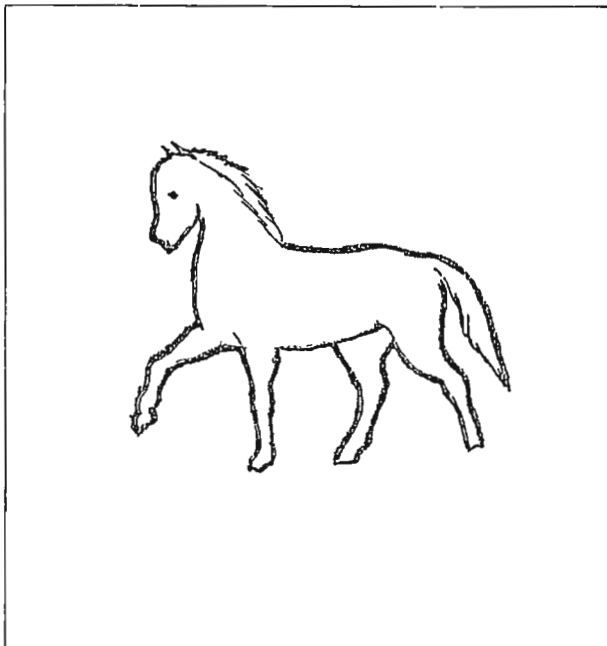

Test drawing 25

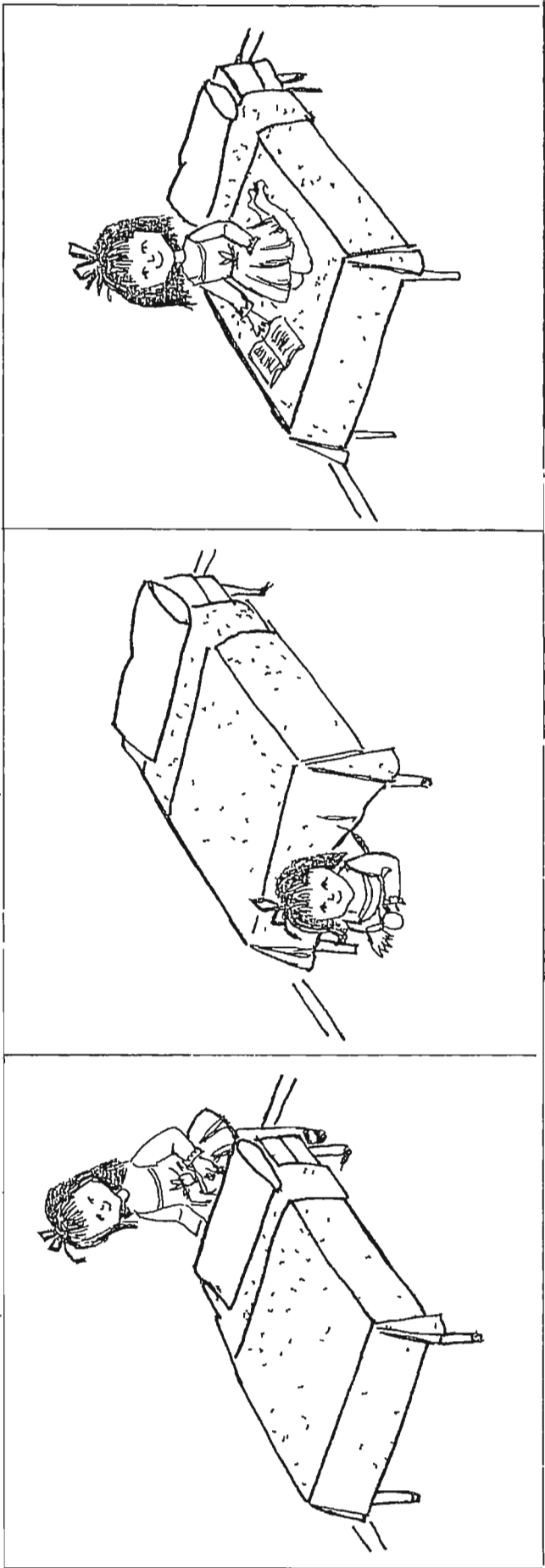
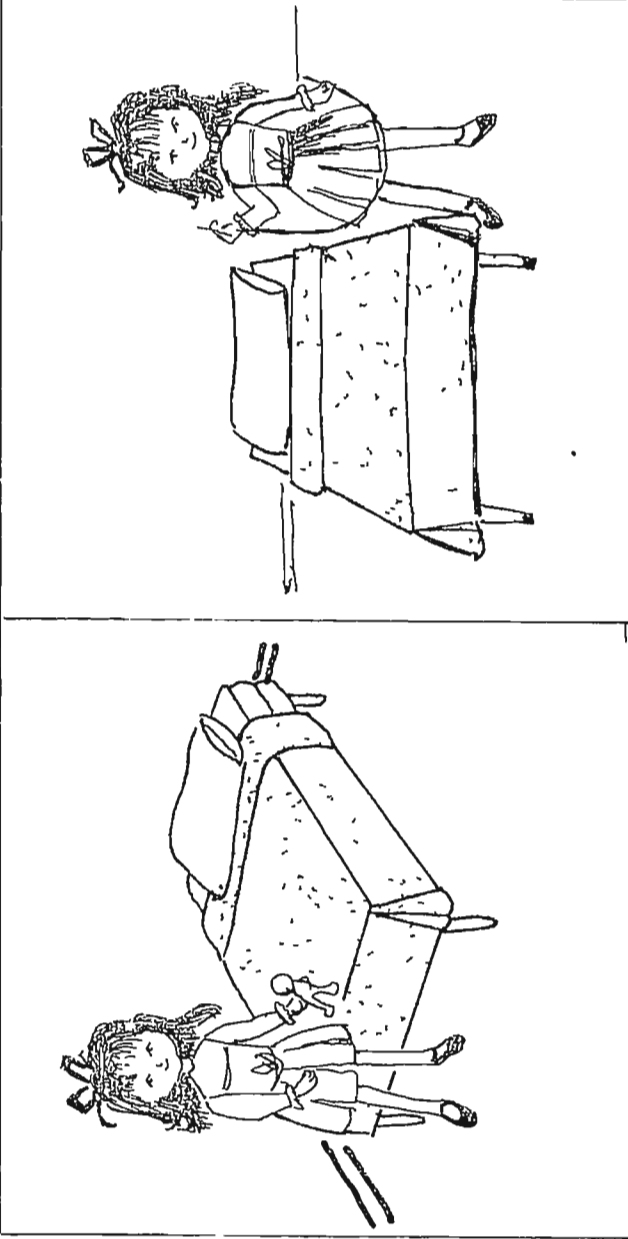

Test principal 33

(Continúa en la pag. siguiente)

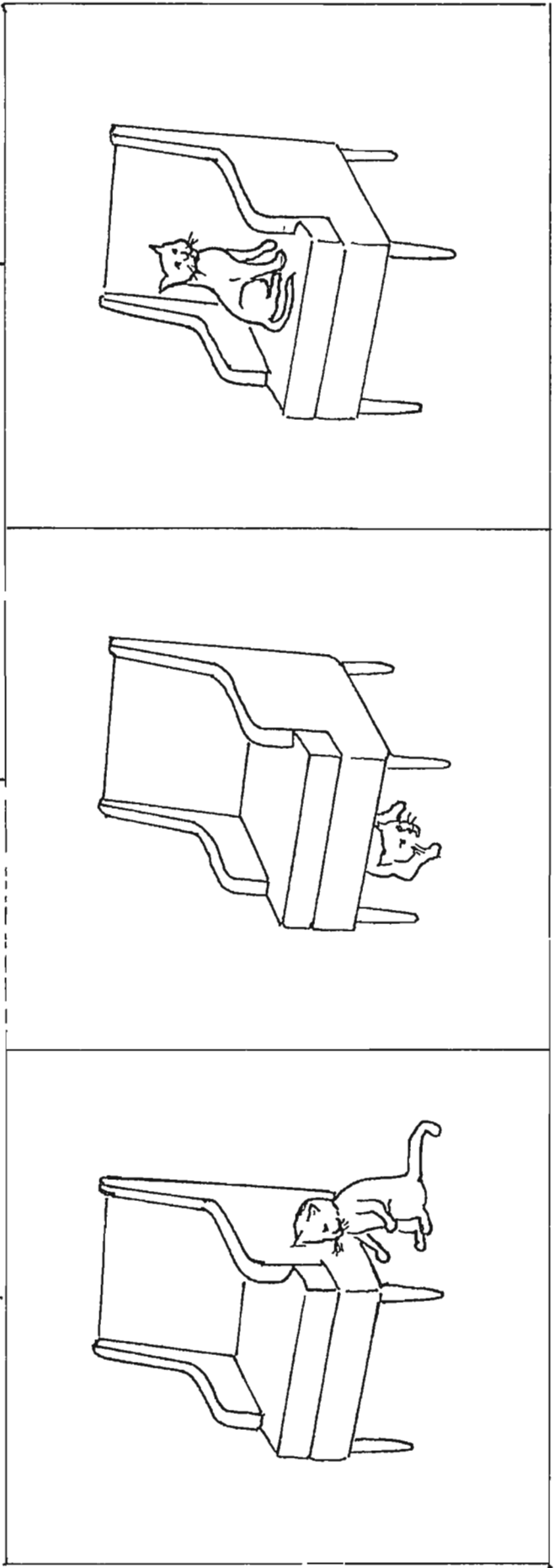
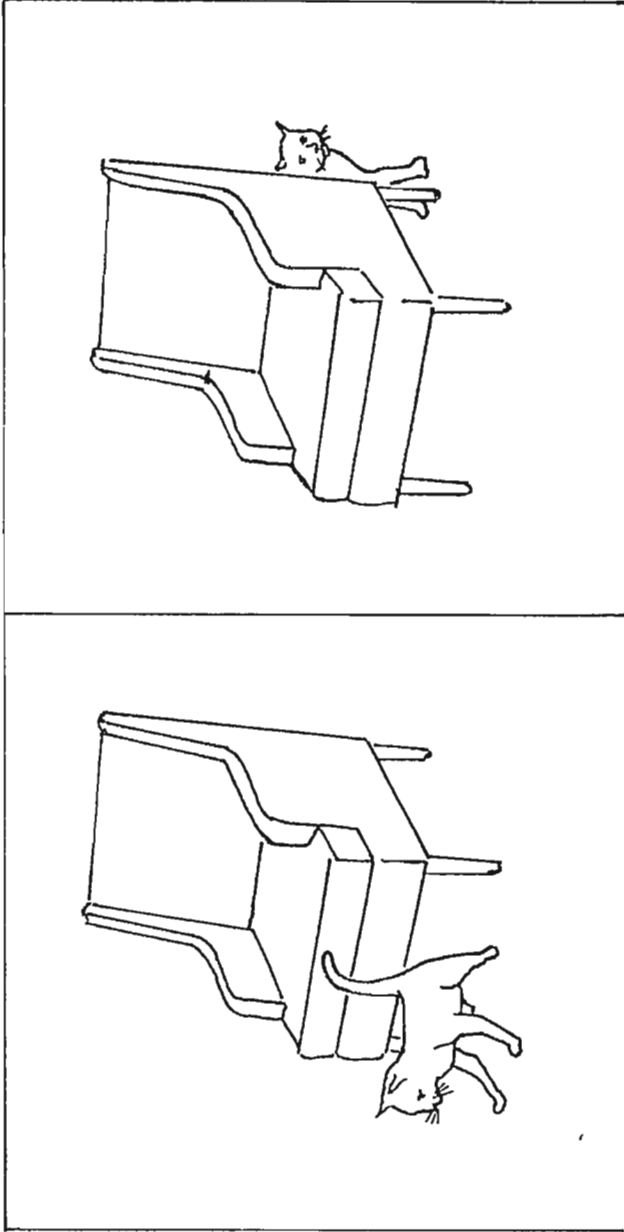

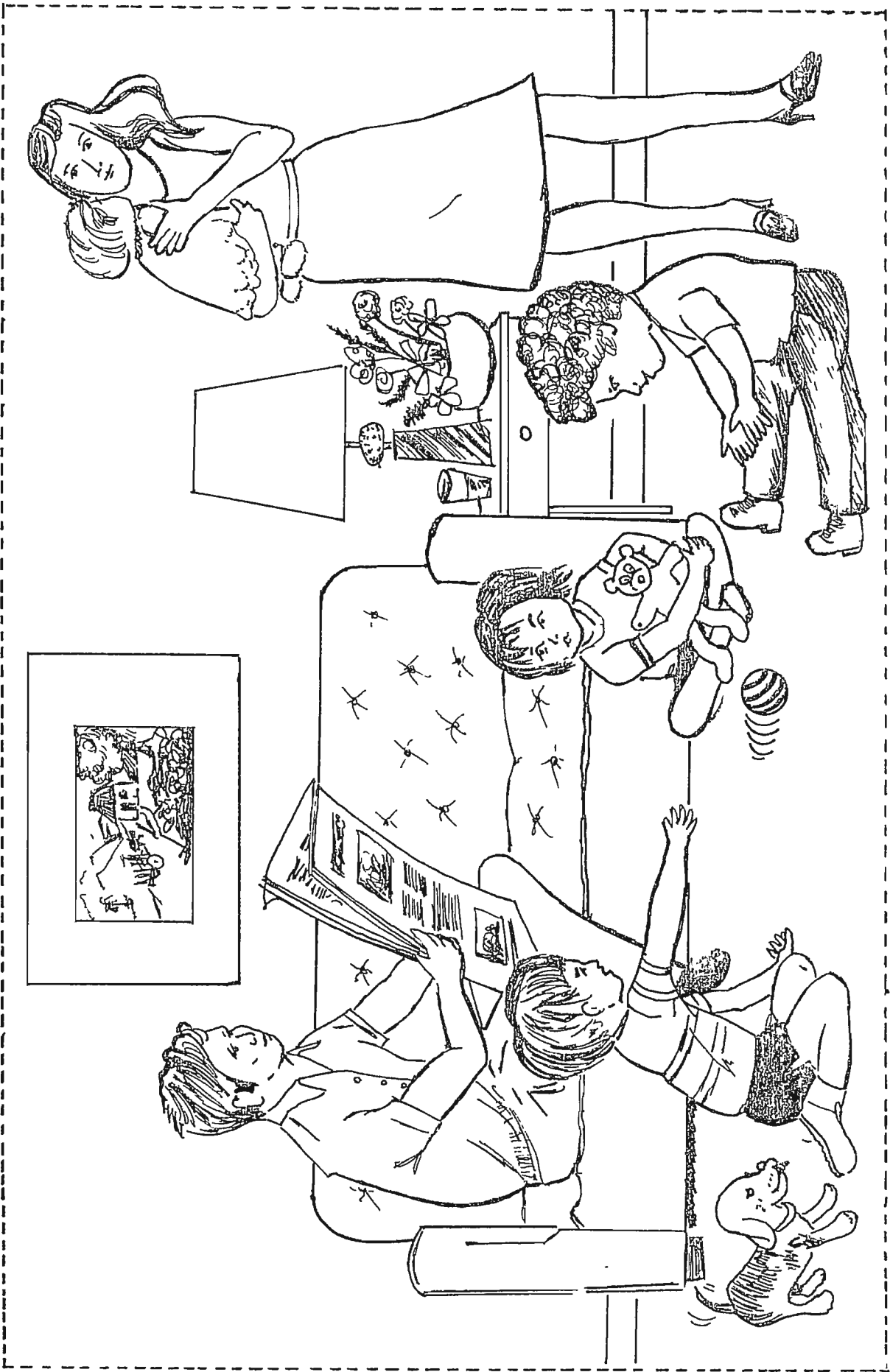

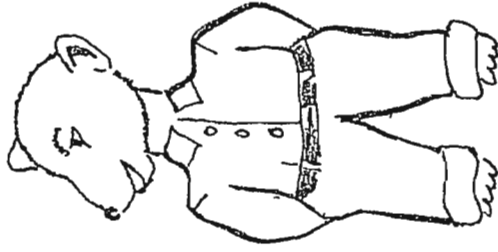
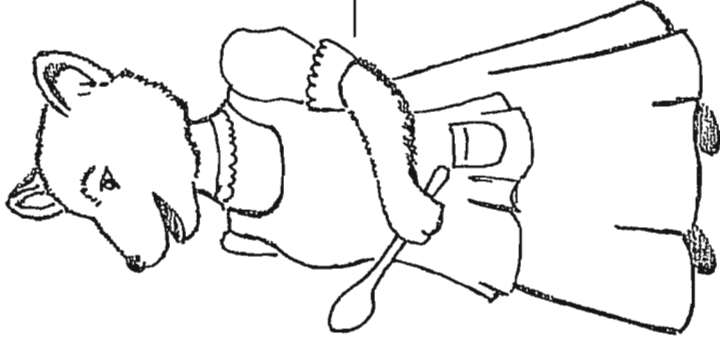
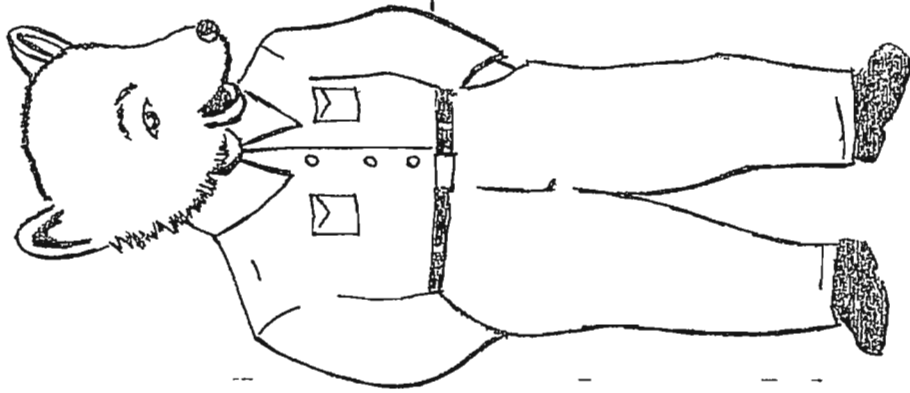

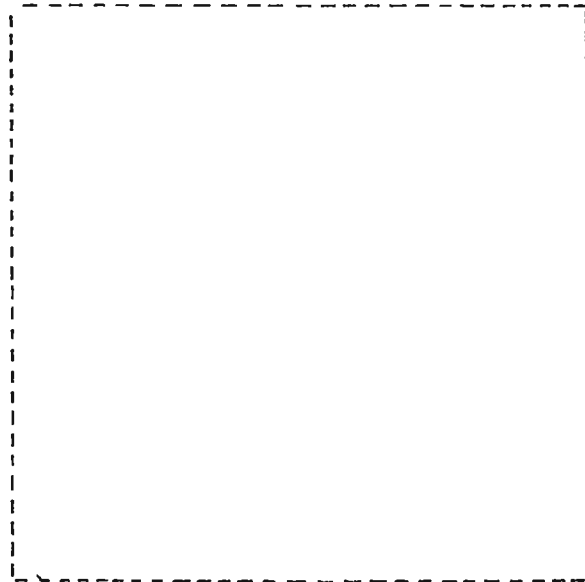
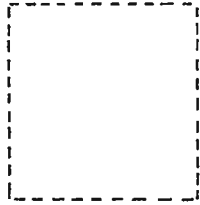

Test principal 36, Subtest C

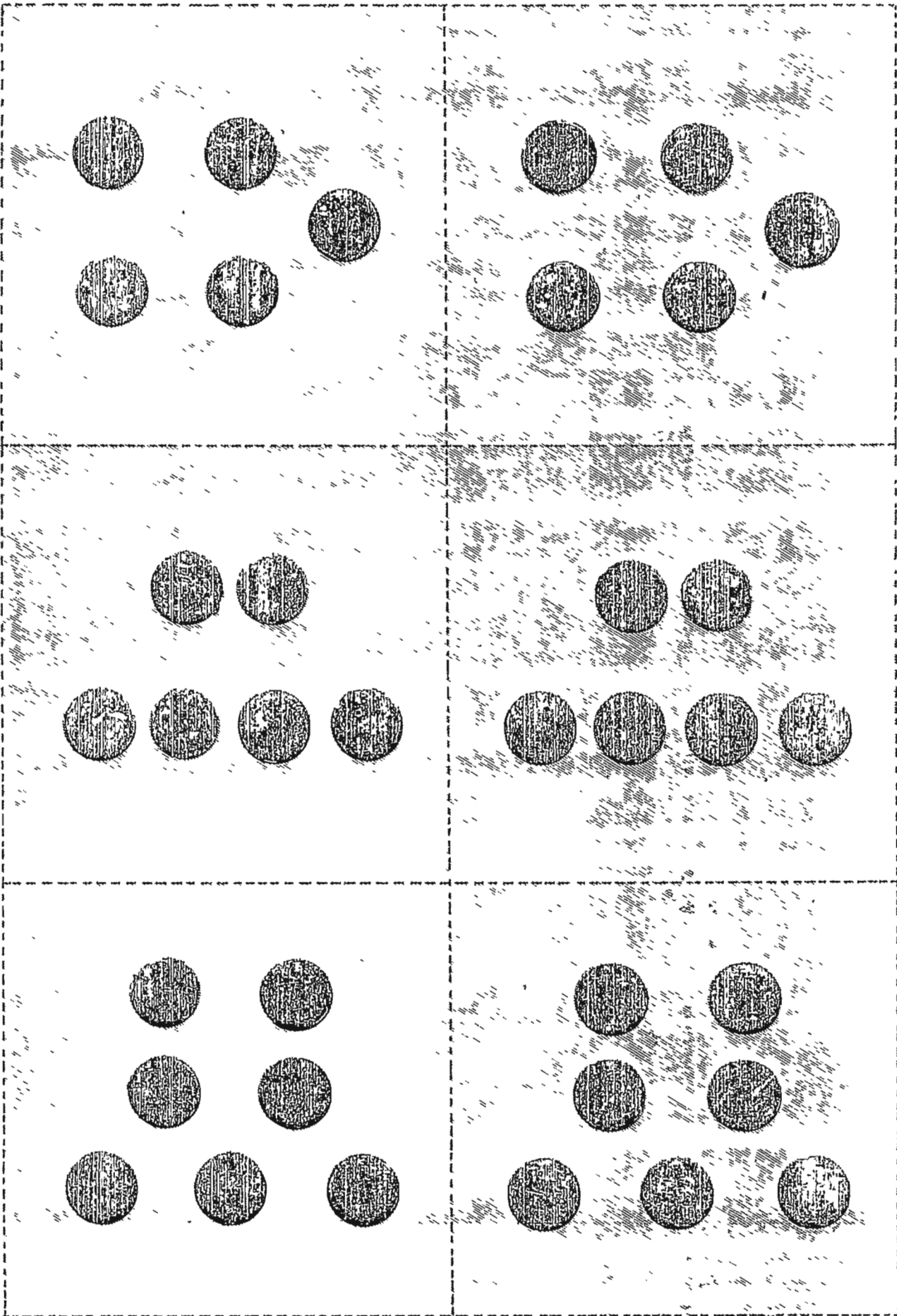

ANEXO A

PROTOCOLO ORIGINAL

PROTOCOLO DE PRUEBA

Nombre del examinado

Sexo.

Edad:

Escuela:

Fecha de hoy:

Evaluación final

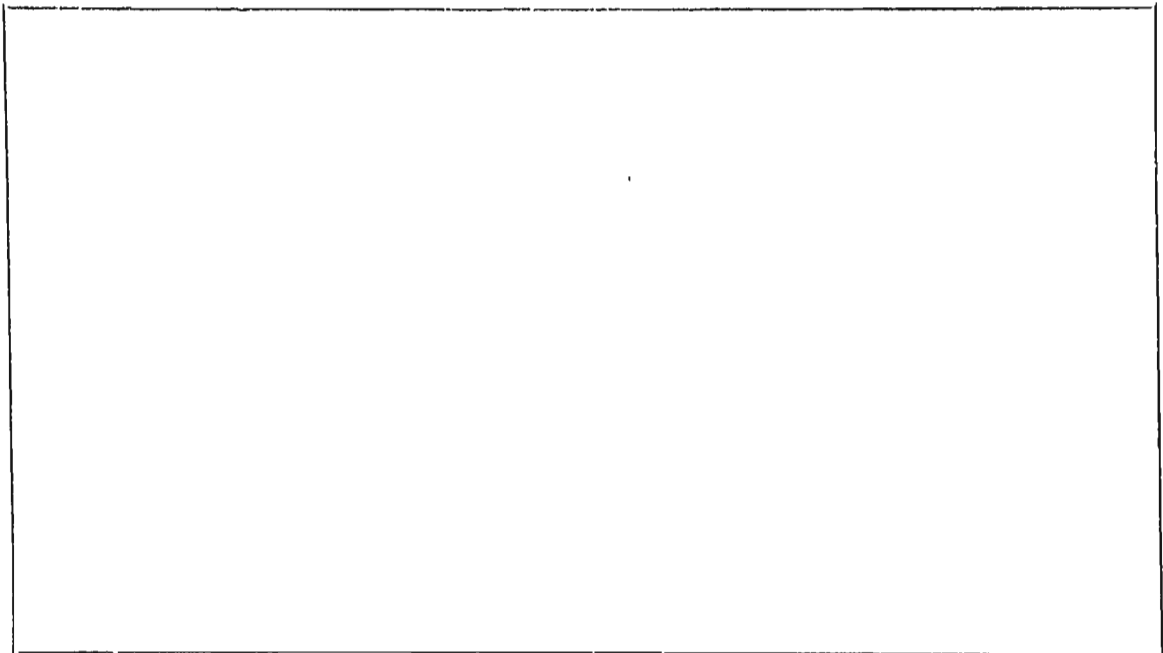

Nombre _____ Sexo _____ Edad _____ Escuela _____

Fecha del test _____

EVALUACION PSICOEDUCACIONAL DEL NIÑO PREESCOLAR

Test Nº	Nombre del test o subtest	Observaciones y sugerencias para la enseñanza
CAPITULO I OPERACIONES FISICAS Y ESTADO SENSORIAL		
1	Habilidad manual	
2	Agudeza visual	
3	Seguimiento visual	
4	Percepción de profundidad, binocularidad	
5	Agudeza auditiva	Subtest A. Simplifique la tarea
6	Empleo conjunto del tacto y la vision	Subtest A Haga concreta la tarea
CAPITULO II OPERACIONES PERCEPTUALES		
7	Apareamiento de colores	Subtest A Reduzca las posibilidades de eleccion
8	Apareamiento de figuras en negro sobre fondo blanco	Subtest A Haga concreta la tarea Subtests B y C Reduzca las posibilidades de elección y hagalas concretas Subtest D Estímulos táctiles y kinestesicos Subtest E Empleo del tablero
9	Apareamiento de contornos de figuras pequeñas	Subtest A Reduzca las posibilidades de eleccion Subtest B Estímulos táctiles y kinestesicos Subtest C Reduzca aun mas las posibilidades de elección

Test Nº	Nombre del test o subtest	Observaciones y sugerencias para la enseñanza
10	Reconocimiento de figuras de puntos ----- Subtest A: Reduzca las posibilidades de elección ----- Subtest B. Demostración no verbal	
11	Apareamiento de series de números y palabras ----- Subtest A. Reduzca las posibilidades de elección ----- Subtest B Haga concreta la tarea ----- Subtest C Apareamiento de letras	
12	Reconstrucción de un círculo a partir de dos mitades, según instrucciones verbales ----- Subtest A Demostración práctica ----- Subtest B Reconstrucción de una lamina a partir de sus dos mitades ----- Subtest C Reconstrucción de una lámina a partir de sus dos mitades, moviendo una sola de ellas	
13	Reconstrucción de un cuadrilátero a partir de sus dos mitades con demostración práctica y descripción verbal	
14	Apareamiento visual de series de figuras ----- Subtest A Reduzca las posibilidades de elección ----- Subtest B Simplifique la tarea y hágala concreta	
15	Reconstrucción de un círculo dividido en cuatro partes iguales con demostración práctica y descripción verbal ----- Subtest A Estímulos táctiles y kinestésicos ----- Subtest B Haga concreta la tarea	

Test N°	Nombre del test o subtest	Observaciones y experiencias para la enseñanza
---------	---------------------------	--

- 16 _____ Movimientos de la mano guiados con la vista, copia de dibujos con un lápiz
- _____ Subtest A. Simplifique los dibujos
 - _____ Subtest B Estímulos táctiles y kinestésicos

- 17 _____ Construcción de figuras con cabos de fosforos según modelo
- _____ Subtest A Simplifique las formas
 - _____ Subtest B Reproducción del modelo construido con tres cubos
 - _____ Subtest C. Construcción de una torre
 - _____ Subtest D Observación de juego con cubos sin guía

CAPITULO III. APTITUD PARA EL APRENDIZAJE CON RETENCION DURANTE UN PERIODO BREVE

- 18 _____ Reconocimiento diferido de grandes formas solidas
- _____ Subtest A. Reduzca las posibilidades de elección
 - _____ Subtest B Haga concreta la tarea
 - _____ Subtest C Estímulos táctiles y kinestésicos

- 19 _____ Reconocimiento diferido de contornos de figuras pequeñas
- _____ Subtest A Reduzca las posibilidades de elección

- 20 _____ Recuerdo de dibujos de objetos apartados de la vista
- _____ Subtest A Haga concreta la tarea
 - _____ Subtest B Simplifique la tarea

- 21 _____ Repetición de dígitos

Test N°	Nombre del test o subtest	Observaciones y sugerencias para la enseñanza
22	Repetición de palabras, frases y oraciones	
23	Repetición de sonidos espaciados	
24	Memorización de círculos espaciados	
	Subtest A Simplifique la tarea	
	Subtest B. Haga concreta la tarea	

CAPITULO IV APTITUD PARA EL LENGUAJE

25	Identificación de dibujos de objetos familiares al nombrarlos	
26	Reconocimiento de dibujos de objetos descritos en función de su uso	
	Subtest A. Haga concreta la tarea	
	Subtest B Reduzca las posibilidades de elección	
	Subtest C. Concentre la atención del niño	
27	Reconocimiento de una acción descrita en dibujos	
28	Reconocimiento de "noche" y "día" al mencionarse en las láminas	
29	Reconocimiento de diferencias de tamaño en círculos	
	Subtest A Haga concreta la tarea	
	Subtest B Emplee objetos familiares	
30	Identificación de colores al nombrarlos	
	Subtest A Reduzca las posibilidades de elección	
	Subtest B Apareamiento de colores	

Test Nº	Nombre del test o subtest	Observaciones y sugerencias para la enseñanza
31	Cumplimiento de órdenes simples	
	Subtest A Emplee un juguete familiar	
32	Comprensión de cuentos, aptitud para seleccionar las laminas pertinentes	
	Subtest A. Simplifique la tarea	
33	Reconocimiento de relaciones espaciales al nombrarlas	
34	Empleo de palabras para nombrar y definir	
35	Calidad de la estructura de las oraciones en la expresión guiada; respuesta a laminas y preguntas	

CAPITULO V OPERACIONES COGNITIVAS

36	Graduacion de tamaños en contornos de círculos pequeños	
	Subtest A Realice la demostración y haga concreta la tarea	
	Subtest B. Reduzca las posibilidades de elección	
	Subtest C Graduacion según modelo concreto (juguetes)	
37	Concepto de cantidades	
	Subtest A Prueba suplementaria	
38	Reconocimiento de cantidades	
39	Memorización de numeros y palabras con demostracion breve	
40	Memorizacion de figuras de puntos	
41	Apareamiento de cantidades con figuras de puntos y colores diferentes	
	Subtest A Reduzca las posibilidades de elección	

ANEXO A

PROTOCOLO MODIFICADO

NOMBRE _____ SEXO _____ EDAD _____ FECHA _____

DE APLICACION _____

NOMBRE DE LA INSTITUCION _____

EVALUACION PSICOEDUCACIONAL DEL NIÑO PREESCOLAR

Parte	Test Nº	Subtest	Nombre del Test o Subtest	Observaciones y Sugerencias para la Enseñanza
-------	---------	---------	---------------------------	---

CAP. I OPERACIONES FISICAS Y ESTADOS SENSORIALES

A			COORDINACION Y OPERACIONES MOTRICES	
	1		Habilidad Manual	<input type="checkbox"/>

B			OPERACIONES VISUALES	
	2		Agudeza Visual	<input type="checkbox"/>
	3		Seguimiento Visual	<input type="checkbox"/>
	4		Percepción de Profundidad binocularidad	<input type="checkbox"/>











C			OPERACIONES AUDITIVAS	
	5		Agudeza auditiva	<input type="checkbox"/>
		a	Simplifique la tarea	

D			HABILIDAD PARA UTILIZAR DOS SISTEMAS SENSORIALES	
	6		Empleo conjunto del tacto y la visión	<input type="checkbox"/>
		a	Haga concreta la tarea	<input type="checkbox"/>

CAP. II OPERACIONES PERCEPTUALES

A			ASOCIACION PERCEPTUAL. HABILIDAD PARA APAREAR SIMBOLOS VISUALES.	
	7		Apareamiento de colores	<input type="checkbox"/>
		a	Reduzca las posibilidades de elección	<input type="checkbox"/>

Parte	Test N°	Subtest	Nombre del Test o Subtest	Observaciones y Sugerencias para la Enseñanza
	8		Apareamiento de figuras en negro sobre fondo blanco	<input type="checkbox"/>
		a	Haga concreta la tarea	<input type="checkbox"/>
		a y b	Reduzca las posibilidades de elección y hágalas <u>concretas</u>	<input type="checkbox"/>
		d	Emplee estímulos táctiles y kinestésicos	<input type="checkbox"/>
		e	Coloque formas <u>tridimensionales</u> en un tablero	<input type="checkbox"/>
	9		Apareamiento de contornos de figuras pequeñas	<input type="checkbox"/>
		a	Reduzca las posibilidades de elección	<input type="checkbox"/>
		b	Emplee estímulos táctiles y kinestésicos	<input type="checkbox"/>
		c	Reduzca aún más las posibilidades de elección	<input type="checkbox"/>
	10		Reconocimiento de figuras de puntos	<input type="checkbox"/>
		a	Reduzca las posibilidades de elección	<input type="checkbox"/>
		b	Demostración no verbal	<input type="checkbox"/>
	11		Apareamiento de series de números y palabras	<input type="checkbox"/>
		a	Reduzca las posibilidades de elección	<input type="checkbox"/>
		b	Haga concreta la tarea	<input type="checkbox"/>
		c	Apareamiento de letras	<input type="checkbox"/>

Parte	Test N°	Subtest	Nombre del Test o Subtest	
B			ORGANIZACION PERCEPTUAL. ORGANIZACION DE ACTIVIDADES SOBRE LA BASE DE ESTIMULOS PERCEPTUALES	
	12		Reconstrucción de un círculo a partir de dos mitades según instrucciones verbales	
		a	Reconstrucción de un círculo a partir de dos mitades con demostración práctica	
		b	Reconstrucción de una lámina a partir de sus dos mitades	
		c	Reconstrucción de la figura moviendo una sola de sus partes	
	13		Reconstrucción de un cuadrilátero a partir de sus dos mitades con demostración práctica y descripción verbal	
	14		Apareamiento visual de series	
		a	Reduzca las posibilidades de elección	
		b	Simplifique la tarea y hágala concreta	
	15		Reconstrucción de un círculo dividido en cuatro partes iguales con demostración práctica y descripción verbal	
		a	Emplee estímulos táctiles y kinestésicos	
		b	Haga concreta la tarea	

Parte	Test N°	Sbutest	Nombre del Test o Subtest	Observaciones y Sugerencias para la Enseñanza
-------	---------	---------	---------------------------	---

16			Movimiento de la mano guiados con la vista; copia de dibujos con un lápiz	<input type="checkbox"/>
	a		Simplifique los dibujos	<input type="checkbox"/>
	b		Emplee estímulos tácticos y kinestésicos	<input type="checkbox"/>
17			Construcción de figuras con cabos de fósforos <u>se</u> gun modelo	<input type="checkbox"/>
	a		Simplifique las formas	<input type="checkbox"/>
	b		Reconstrucción de modelo simple construido con tres cubos	<input type="checkbox"/>
	c		Construcción de una torre	<input type="checkbox"/>
	d		Observación de juego con cubos sin ninguna guía	<input type="checkbox"/>

CAP. III

APTITUD PARA EL APRENDIZAJE CON RETENCION DURANTE UN PERIODO BREVE.

18			Reconocimiento diferido de grandes formas sólidas	<input type="checkbox"/>
	a		Reduzca la posibilidad de elección	<input type="checkbox"/>
	b		Haga concreta la tarea	<input type="checkbox"/>
	c		Estímulos tácticos y kinestésicos	<input type="checkbox"/>
19			Reconocimiento diferido de contornos de figuras pequeñas	<input type="checkbox"/>
	a		Reduzca las posibilidades de elección	<input type="checkbox"/>

Parte	Test Nº	Subtest	Nombre del Test o Subtest	Observaciones y Sugerencias para la Enseñanza
	20		Recuerdo de dibujos de objetos apartados de la vista	<input type="checkbox"/>
		a	Haga concreta la tarea	<input type="checkbox"/>
		b	Simplifique la tarea	<input type="checkbox"/>
	21		Repetición de dígitos	<input type="checkbox"/>
	22		Repetición de palabras, frases y oraciones	<input type="checkbox"/>
	23		Repetición de sonidos espaciados	<input type="checkbox"/>
	24		Memorización de círculos espaciados	<input type="checkbox"/>
		a	Simplifique la tarea	<input type="checkbox"/>
		b	Haga concreta la tarea	<input type="checkbox"/>
<hr style="border-top: 1px dashed black;"/>				
CAP. IV.			APTITUDES PARA EL LENGUAJE.	
	25		Identificación de dibujos de objetos familiares al nombrarlos	<input type="checkbox"/>
	26		Reconocimiento de dibujos de objetos descritos en función de su uso	<input type="checkbox"/>
		a	Haga concreta la tarea	<input type="checkbox"/>
		b	Reduzca las posibilidades de elección	<input type="checkbox"/>

Parte	Test N°	Subtest	Nombre del test o subtest	Observaciones y Sugerencias para la Enseñanza
		c	Concrete la atención del niño	<input type="checkbox"/>
	27		Reconocimiento de una acción descrita en dibujo	<input type="checkbox"/>
	28		Reconocimiento de "noche" y "día" al mencionarse en las láminas	<input type="checkbox"/>
	29		Reconocimiento de diferencias de tamaño en círculos	<input type="checkbox"/>
		a	Haga concreta la tarea	<input type="checkbox"/>
		b	Emplee objetos familiares	<input type="checkbox"/>
	30		Identificación de colores al nombrarlos	<input type="checkbox"/>
		a	Reduzca las posibilidades de elección	<input type="checkbox"/>
		b	Apareamiento de colores	<input type="checkbox"/>
	31		Cumplimiento de órdenes simples	<input type="checkbox"/>
		a	Emplee un juguete familiar	<input type="checkbox"/>
	32		Comprensión de cuentos. aptitud para seleccionar las láminas pertinentes	<input type="checkbox"/>
		a	Simplifique la tarea	<input type="checkbox"/>
	33		Reconocimiento de relaciones espaciales al nombrarlas	<input type="checkbox"/>
	34		Empleo de palabras para nombrar y definir	<input type="checkbox"/>

Parte	Test Nº	Subtest	Nombre del Test o Subtest	
	35		Calidad de la estructura de las oraciones en la expresión guiada; respuesta a láminas y preguntas.	<input type="checkbox"/>
<hr/>				
CAP. V		OPERACIONES COGNITIVAS		
<hr/>				
	36		Graduación de tamaños en contornos de círculos pequeños	<input type="checkbox"/>
		a	Realice la demostración y haga concreta la tarea	<input type="checkbox"/>
		b	Reduzca las posibilidades de elección	<input type="checkbox"/>
		c	Graduación según modelo concreto (juguetes)	<input type="checkbox"/>
	37		Concepto de cantidades	<input type="checkbox"/>
		a	Prueba suplementaria	<input type="checkbox"/>
	38		Reconocimiento de cantidades	<input type="checkbox"/>
	39		Memorización de números y palabras con demostración breve	<input type="checkbox"/>
	40		Memorización de figuras de puntos	<input type="checkbox"/>
	41		Apareamiento de cantidades con figuras de puntos y colores diferentes	<input type="checkbox"/>
		a	Reduzca las posibilidades de elección	<input type="checkbox"/>

ANEXO A

DESCRIPCION DE LAS PRUEBAS

DESCRIPCION DE EL TEST DE EVALUACION PSICOLOGICA Y EDUCACIONAL DEL PREESCOLAR ORIGINAL (FORMA A) Y EL TEST DE EVALUACION PSICOLOGICA Y EDUCACIONAL DEL PREESCOLAR MODIFICADO (FORMA B).

Test Principal 1

- Habilidad Manual
- Forma A y Forma B

Descripción: Tiza, pizarra, papel, lápiz, tablero con clavijas.

Test Principal 2

- Agudeza Visual

Descripción: Forma A: Consta de cinco láminas que contiene los siguientes dibujos de juguetes: un autito, una muñeca, una taza, una pelota y un caballo.

Forma B: Se han eliminado detalles que permitan visualizar los elementos juguetes fuera de otros contextos. La muñeca se modificó diseñándole elementos de nuestro medio y

cambiando detalles del vestido para que se identifique más a las propias maneras con que los niños del país visten a sus muñecas y de acuerdo a lo que ellos observan en su modo de vida.

Test Principal 3

- Seguimiento Visual
Forma A y Forma B

Descripción: Una linterna

Test Principal 4

- Percepción de Profundidad, Binocularidad.

Descripción: Forma A: Un tubo de plástico lo bastante ancho como para poder introducir con facilidad una varilla o un palillo. El original no especifica dimensiones para el tubo, ni para la varilla o el palillo.

Forma B. Dado el objetivo del test principal 4 y la edad de los niños que pueden ser explorados con ese test, la modificación consiste en emplear la cuarta parte de una paju

lla de 0.3 cms. de diámetro para introducir un mondadientes.

Test Principal 5

- Agudeza Auditiva

Descripción: Forma A: Tres tubos de pastillas, de material plástico, de menos de 20 milímetros de espesor y unos 70 milímetros de largo. En uno de los tubos vierta tres cucharaditas de sal, en otro, dos cucharaditas de arroz y en el tercero, unos seis clips para papel.

Forma B: El modificado, se corrige redacción y quedaría así: quitar el término tubo por frasco, frasco plástico por vidrio para favorecer la discriminación de los sonidos. Es el investigador quien vierte dentro de los frascos los elementos mencionados en el test original.

-Subtest A: Simplifique la tarea

Descripción: Los mismos que para el Test Principal. (Forma A y Forma B).

Test Principal 6

- Empleo conjunto del Tacto y la Visión.

Descripción: Forma A: Tablero con tres figuras geométricas. triángulo, cuadrilátero y círculo.

Forma B: Se incluyen dimensiones y materiales. Las figuras geométricas tendrán un diámetro de 8.5 cms. encastradas en una pieza de madera de 36 cms. de largo y 17 cms. de ancho.

-Subtest A · Haga concreta la tarea.

Descripción: Los mismos que para el Test Principal (Forma A y Forma B).

Test Principal 7

- Apareamiento de colores

Descripción. Forma A: Seis pares de cuadriláteros pequeños, de color rojo, amarillo, azul, verde, anaranjado y violeta.

Forma B· Se incluyen dimensiones y material de construcción. Cuadriláteros de 26 milímetros de diámetro. Construidos con papel lus

tre, los colores se mantienen.

Test Principal 8

- Apareamiento de figuras en negro sobre fondo blanco.

Descripción. Forma A: Dos juegos de láminas con la imagen de un círculo, un triángulo y un cuadrilátero.

Forma B: Se agregan dimensiones y materiales de construcción, las dimensiones de las figuras geométricas será de 52 milímetros, construidas con papel lustre sobre cartulina.

- Subtest A: Haga concreta la tarea.

Descripción. Los mismos que para el Test Principal (Forma A y Forma B).

- Subtest B y C: Reduzca las posibilidades de elección y hágalas concretas

Descripción: Los mismos que para el Test Principal (Forma A y Forma B).

- Subtest D: Empleee estímulos táctiles y kinestésicos.

Descripción: Los mismos que para el Test Principal (Forma A y Forma B).

-Subtest E. Coloque formas tridimensionales en un tablero.

Descripción: Forma A: Tablero con tres figuras: círculo, cuadrilátero y triángulo.

Forma B: Las dimensiones de las figuras geométricas serán de 52 milímetros, el tablero de madera.

Test Principal 9

- Apareamiento de Contornos de figuras pequeñas.

Descripción: Forma A: Dos juegos de cinco láminas cada uno, con los contornos en negro de un círculo, un cuadrilátero, un triángulo, una cruz y un rombo.

Forma B: Se toma lo expuesto en el original y se identifica la medida de las figuras que será de 12 milímetros de diámetro construidas en fondo blanco.

-Subtest A. Reduzca las posibilidades de elección.

Descripción: Los mismos que para el Test Principal (Forma A y Forma B).

-Subtest B Emplee estímulos táctiles y kinestésicos.

Descripción· Los mismos que para el Test Principal (Forma A y Forma B).

-Subtest C· Reduzca aún más las posibilidades de elección.

Descripción Los mismos que para el Test Principal (Forma A y Forma B).

Test Principal 10

- Reconocimiento de Figuras de puntos.
Forma A y Forma B

Descripción· Dos juegos de siete láminas con pequeños puntos negros. Cada figura va de uno a siete puntos.

-Subtest A· Reduzca las posibilidades de elección.

Descripción Los mismos que para el Test Principal (Forma A y Forma B).

-Subtest B. Demostración no verbal.

Descripción Los mismos que para el Test Principal (Forma A y Forma B).

Test Principal 11

- Apareamiento de series de números y palabras.

Descripción: Forma A: Dos juegos de seis láminas cada uno con las palabras y números siguientes, en minúsculas de imprenta negras: casa, gato, toga, rata, 2, 4.

Forma B: Los mismos que el original con la diferencia que se le agrega: "para discriminar formas de los trazos".

- Subtest A: Reduzca las posibilidades de elección.

Descripción. Los mismos que para el Test Principal (Forma A y Forma B).

- Subtest B: Haga concreta la tarea.

Descripción: Los mismos que para el Test Principal (Forma A y Forma B).

- Subtest C: Apareamiento de letras.

Descripción: Forma A: Dos juegos de láminas con las letras siguientes: p, b, d, q, m, n, h.

Forma B: Los mismos que el original con la diferencia que se le agrega: "para discriminar formas de trazos".

Test Principal 12

- Reconstrucción de un círculo a partir de dos mitades según instrucciones verbales.

Descripción: Forma A: Un círculo seccionado por la mitad.

Forma B: Un círculo de 17 cms. seccionado en dos mitades iguales, construido con papel co-ver sobre cartulina.

- Subtest A: Reconstrucción de un círculo a partir de dos mitades con demostración práctica.

Descripción. Los mismos que para el Test Principal (Forma A y Forma B).

- Subtest B. Reconstrucción de una lámina a partir de sus dos mitades.

Descripción: Forma A. Lámina de un gato, seccionada verticalmente en dos mitades.

Forma B: Se incluyen las dimensiones del gato que serán de 15.5 cms. de largo y 8 cms. de alto. Una de las mitades contendrá la cabeza y la otra mitad la cola.

- Subtest C Reconstrucción de la figura moviendo una sola de sus partes.

Descripción: Una mitad del círculo del Test Principal (Forma A y Forma B).

Test Principal 13

- Reconstrucción de un cuadrilátero a partir de dos mitades con demostración práctica y descripción verbal.

Descripción: Forma A: Cuadrilátero seccionado en Diagonal.

Forma B: Se agrega la siguiente información: 128 milímetros de diámetro construido con papel cover sobre cartulina.

Test Principal 14

- Apareamiento visual de series de figuras.

Descripción: Forma A: Cuatro series de las siguientes figuras recortadas. cuadrilátero, círculo y triángulo.

Forma B: Se agregan las dimensiones y materiales, cada figura tiene 51 milímetros de diámetro y se construirán con papel cover pegadas en cartulina.

-Subtest A: Reduzca las posibilidades de elección.

Descripción. Dos de las series de figuras empleadas en el Test Principal (Forma A y Forma B).

-Subtest B. Simplifique la tarea y hágala concreta.

Descripción. Forma A: Una muñeca y dos de las series de figuras del test principal.

Forma B: Se le agrega las características de la muñeca. Muñeca de trapo construida con retazos de tela, con vestimenta acorde a nuestra cultura.

Test Principal 15

- Reconstrucción de un círculo dividido en cuatro partes iguales con demostración práctica y descripción verbal.

Descripción. Forma A. Un círculo dividido en cuatro partes.

Forma B Se agrega los datos siguientes: Círculo de 17 cms. de diámetro construido con papel cover pegado en cartulina.

-Subtest A. Emplee estímulos táctiles y kinestésicos.

Descripción: Lo mismo que para el Test Principal (Forma A y Forma B).

-Subtest B Haga concreta la tarea.

Descripción: Lo mismo que para el Test Principal (Forma A y Forma B).

Test Principal 16

- Movimiento de la mano guiada con la vista, copia de dibujos con un lápiz.

Descripción: Forma A: Tres láminas con formas geométricas: un cuadrilátero, un astrisco y un triángulo; papel y lápiz.

Forma B: Se agrega la siguiente información. Respetar la elección de la mano para la realización de la copia respectiva, las figuras tienen que tener como medida 5 cms. de diámetro dibujadas sobre cartulina blanca de 153 milímetros de largo por 83 milímetros de ancho.

-Subtest A: Simplifique los dibujos.

Descripción: Forma A: Tres láminas con un círculo, una cruz y una línea oblicua; papel y lápiz.

Forma B: Se agregan los datos siguientes. las figuras tienen que tener 5 cms. de diámetro, dibujadas sobre cartulina blanca de 153 milímetros de largo por 83 milímetros de ancho.

-Subtest B. Empleee estímulos táctiles y kinestésicos.

Descripción: Lo mismo que para el Subtest A (Forma A y Forma B).

Test Principal 17

- Construcción de figuras con cabos de fósforos según modelo.

Descripción: Forma A: Doce fósforos de madera, sin cabeza; pantalla de cartón.

Forma B: Se agrega la siguiente información. trece palillos de fósforos.

-Subtest A: Simplifique las formas.

Descripción: Los mismos que para el Test Principal (Forma A y Forma B).

-Subtest B Reproducción de Modelo simple construido con tres cubos.

Descripción: Forma A: Ocho cubos pequeños.

Forma B: Se agrega, ocho cubos de madera color blanco con una dimensión de 2 cms. por 2 cms.

-Subtest C: Construcción de una torre.

Descripción: Los mismos que para el Subtest B (Forma A y Forma B).

-Subtest D: Observación de juego con cubos sin ninguna guía.

El equipo de investigación propone agregarle una justificación para esta observación: Para observar la coordinación viso-manual.

Descripción Forma A. Serie de cubos de distintos tamaños, esparcidos sin orden preferido, preferiblemente en el suelo.

Forma B. Se agrega la medida de los cubos que es de 2 cm.s por 2 cms.

Test Principal 18

-Reconocimiento diferido de grandes formas sólidas.

El equipo de trabajo propone sustituir el término sólidas por planas.

Descripción: Forma A. Dos juegos de láminas, con las figuras en negro de un círculo, un cuadrilátero y un triángulo.

Forma B: Se especifica las dimensiones de las figuras que es de 5 cms.

-Subtest A. Reduzca las posibilidades de elección.

Descripción: Lo mismo que para el Test Principal (Forma A y Forma B).

-Subtest B: Haga concreta la tarea.

Descripción. Los mismos que para el Test Principal (Forma A y Forma B).

-Subtest C: Emplee estímulos táctiles y kinestésicos.

Descripción. Los mismos que para el Test Principal (Forma A y Forma B).

Test Principal 19

-Reconocimiento diferido de contornos de figuras pequeñas.

Descripción: Forma A: Dos juegos de láminas con contornos en negro de un círculo, un cuadrilátero, un triángulo, una cruz y un rombo; pantalla de cartón.

Forma B: La pantalla de cartón es un folder tamaño carta pegado.

-Subtest A: Reduzca las posibilidades de elección.

Descripción: Los mismos que para el Test Principal (Forma A y Forma B).

Test Principal 20

- Recuerdo de dibujos de objetos apartados de la vista.

Descripción: Forma A Tres láminas con los dibujos de los siguientes objetos. cuchara, zapato, cepillo y peine; pantalla de cartón.

Forma B: Las tres láminas se modificaron de la siguiente manera. a la cuchara y al zapato se le anula lo sombreado por considerarse un distractor. en la lámina del cepillo y peine, se cambia el cepillo para peinar por uno de lustrar zapatos, la pantalla de cartón es igual a la del Test Principal 19.

-Subtest A: Haga concreta la tarea.
(Forma A y Forma B)

Descripción Cepillo y peine, zapato, cuchara; pantalla de cartón.

-Subtest B: Simplifique la tarea.

Descripción: Forma A: Tres cajas pequeñas o vasos de papel, un juguete pequeño, pantalla de cartón.

Forma B. Las cajas tienen que ser de cartón y el juguete pequeño puede ser un carrito, una pelota o una muñeca.

Test Principal 21

- Repetición de dígitos.
Forma A y Forma B

Descripción: Explique al niño que Usted va a decir en voz alta algunos números y que desea que los repita de modo idéntico.

Test Principal 22

- Repetición de palabras, frases y oraciones.

Forma A y Forma B

Descripción: Explique al niño que Usted va a decir algo. Adviértale Escucha atentamente para poder repetir con exactitud lo que yo diga. Articule una palabra (cualquiera pero que sea propia del lenguaje empírico del niño).

Test Principal 23

- Repetición de sonidos espaciados.

Forma A y Forma B

Descripción: Una palmada. Dos palmadas. Una palmada pausa - dos palmadas. Una palmada - pausa - una palmada. Dos palmadas - pausa - dos palmadas.

Test Principal 24

- Memorización de círculos espaciados.

Descripción. Forma A: Lápiz rojo grueso, papel.

Forma B: Lápiz con punta gruesa y papel bond tamaño carta blanco.

-Subtest A Simplifique la tarea.

Descripción: Los mismos que para el Test Principal (Forma A y Forma B)

-Subtest B. Haga concreta la tarea.

Descripción: Forma A. Seis monedas o autitos de juguetes o muñecas.

Forma B: Seis monedas de Ø 0.10 centavos porque sus dimensiones y valor nominal es conocido, el término autito por carrito.

Test Principal 25

- Identificación de dibujos de objetos familiares al nombrarlo.

Forma A y Forma B

Descripción: Tres láminas con el dibujo de una cuchara y un cepillo con peine (Véase Test Principal 20 Original y las omisiones de distractores del mismo test modificado).

Test Principal 26

- Reconocimiento de dibujos de objetos des

critos en función de su uso.

Forma A y Forma B

Descripción. Tres láminas con los dibujos de una cuchara, un zapato y un cepillo con peine (Ver Test Principal Original y modificado 20 y 25).

-Subtest A. Haga concreta la tarea.

Forma A y Forma B

Descripción. Cuchara, taza, cepillo con peine, zapato.

-Subtest B. Reduzca las posibilidades de elección.

Descripción. Lo mismo que para el Subtest A (Forma A y Forma B)

-Subtest C. Concentre la atención del niño.

Descripción: Los mismos que para el Subtest A (Forma A y Forma B).

Test Principal 27

-Reconocimiento de una acción descrita en dibujos.

Descripción: Forma A: Dos láminas con dibujos de niños. en una se los ve durmiendo en la cama; en la otra, comiendo a la mesa.

Forma B: En las láminas para los Test Principales 27 y 28, se ha eliminado información que no es propia de nuestro medio. De acuerdo a la situación que se presenta en la lámina original, es una madre que con sus hijos está tomando el té, galletitas con mantequilla, práctica que no es propia del país, por esa razón se cambió por dibujos de alimentos que aquí se consumen. Desaparece la alfombra que es común en las zonas frías del sur, cuyo uso no se requiere en nuestros climas tropicales. En la ventana se sustituyó la silueta de una fábrica por la característica montañosa del país; el cabello trenzado de la niña sustituye al blondo y rubio de otras razas, lo mismo que las pecas.

Se eliminaron detalles decorativos innecesarios como para que el niño distinga una actividad del día, diferente a las de la noche. A la lámina que explora si el niño reconoce actividades que se realizan durante la noche, también se le ha omitido información innecesaria, decoraciones, juguetes, ropa tendida, ya que no es vital para el propósito del test, además de que se distraen con otros detalles que lo apartan del objetivo

propuesto.

En el diseño de la ventana al igual que en la lámina anterior, la silueta de edificio se sustituye por la de montaña.

El juguete que en el original aparece sobre la repisa no es de los comunes que poseen nuestros niños, aparte de que el modo de vida de los mismos no provee de las condiciones que están ilustradas en el original.

Las características murales también se han adecuado a los de estos lugares

Test Principal 28

- Reconocimiento de "noche" y "día" al mencionarse en las láminas.

Descripción La misma que para el Test Principal 27 (Forma A y Forma B).

Test Principal 29

- Reconocimiento de diferencias de tamaño en círculos.

Descripción Forma A. Dos láminas, una con un círculo pequeño y otra con un círculo de grandes dimensiones (utilice solamente el círculo lo más pequeño y el más grande de la serie).

Forma B: Se definen las dimensiones de los dos círculos: el pequeño de 1.2 cms. y el grande de 5 cms.

-Subtest A: Haga concreta la tarea.

Forma A y Forma B.

Descripción: Dos cucharas de té, una cucharita de muñeca.

-Subtest B: Emplee objetos familiares.

Forma A y Forma B.

Descripción. Dos cucharas grandes (soperas) y dos cucharitas pequeñas (de té) en color plateado o metal blanco.

Test Principal 30

- Identificación de colores al nombrarlos.

Forma A y Forma B.

Descripción Seis pares de cuadrilateros pequeños, en rojo, amarillo, azul, verde, anaranjado, y violeta.

-Subtest A: Reduzca las posibilidades de elección.

Descripción: Lo mismo que para el Test Principal (Forma A y Forma B).

-Subtest B. Apareamiento de colores.

Descripción: Lo mismo que para el Test Principal (Forma A y Forma B).

Test Principal 31

- Cumplimiento de órdenes simples.

Descripción. Forma A: Lápiz, libro, autito de juguete.

Forma B Se cambia el término autito por carrito.

-Subtest A Emplee un juguete familiar.

Forma A y Forma B.

Descripción. Elija juguetes que ejerzan un atractivo especial para el pequeño, sobre la base de su elección espontánea como objeto para el juego.

Test Principal 32

-Comprensión de cuentos, aptitud para seleccionar las láminas pertinentes.

Descripción Forma A "Ricitos de Oro y los tres Osos" (cuento); láminas con los dibujos siguientes. oso grande y pequeño, cama grande y pequeña, hombre, caballo, barco, automóvil, pantalla de cartón, caja para las láminas.

Forma B. Al hombre se le quita el traje original y se le coloca una apegado a nuestra idiosincrasia, al barco, caballo y automóvil se le quita las sombras para evitar que éstas sean distractores en la hora de su aplicación, al vestido de la osa se le quitan los círculos negros y al osito se le quita el overol y se le coloca un pantalón con cincho.

-Subtest A Simplifique la tarea.
Forma A y Forma B

Descripción. Juguetes relacionados con un relato simple que narra el examinador.

Test Principal 33

- Reconocimiento de relaciones espaciales al nombrarlas.

Descripción: Forma A: Láminas ilustrativas de relaciones espaciales.

Forma B: Son cinco láminas que contienen, una niña y una cama en diferentes posiciones espaciales, éstas son:

1. La niña parada enfrente de la cama.
2. La niña parada al lado derecho de la cama.
3. La niña parada atrás de la cama.

4. La niña debajo de la cama.
5. La niña sobre la cama.

Test Principal 34

- Empleo de palabras para nombrar y definir
Forma A y Forma B.

Descripción: Cubo de juguete, lápiz, cuchara.

Test Principal 35

- Calidad de la estructura de las oraciones
en la expresión guiada, respuestas a lámi-
nas y preguntas.

Descripción: Forma A Láminas de grandes dimensiones sobre una escena familiar.

Forma B Acá hay cambios porque el niño se le pide que relate sobre lo que observa, y en nuestro país las experiencias del niño sólo son las de un clima tropical que no requiere ropa de abrigo como "sweatter" o "pullover". El cuadro que decora la pared tiene cambios con respecto a las zonas nevadas por las zonas verdes de nuestras campiñas. El vaso sustituye a la copa que es menos común entre los utensilios domésticos.

Test Principal 36

-Graduación de tamaños en contornos de círculos pequeños.

Forma A y Forma B

Descripción. Un juego de siete láminas con el contorno en negro de un círculo, sus diámetros van de 1.25 cms. a 5 cms.

-Subtest A. Realice una demostración y haga concreta la tarea

Descripción. Los mismos que para el test Principal (Forma A y Forma B)

-Subtest B: Reduzca las posibilidades de elección.

Descripción Los mismos que para el Test Principal (Forma A y Forma B).

-Subtes C Graduación según modelo concreto (juguetes).
Forma A y Forma B.

Descripción. Tres tarjetas cuadradas de 2.5 cms., 5 cms. y 7.5 cms. respectivamente; tres figuras de osos. Papá Oso, Mamá Osa, el Bebé Oso.

Test Principal 37

- Concepto de Cantidades.
Forma A y Forma B

Descripción Diez monedas del mismo tamaño y color.

-Subtest A: Haga una prueba suplementaria.

Descripción· Los mismos que para el Test Principal (Forma A y Forma B).

Test Principal 38

- Reconocimiento de Cantidades.
Forma A y Forma B.

Descripción Treinta monedas o fichas de plástico, de color y tamaño uniforme.

Test Principal 39

- Memorización de Números y Palabras con demostración breve.
Forma A y Forma B.

Descripción· Dos juegos de seis láminas cada una con palabras impresas en minúsculas de imprenta y números: casa, gato, toga, rata, 2, 4.

Test Principal 40

- Memorización de Figuras de Puntos.
Forma A y Forma B

Descripción: Dos juegos de siete láminas cada uno, con pequeños puntos negros, pantalla de cartón. Cada una de las láminas tiene de uno a siete - puntos.

Test Principal 41

- Apareamiento de cantidades con figuras de puntos y colores diferentes.

Forma A y Forma B.

Descripción: Los mismos que el Test Principal 40, además de tres láminas de color gris con cinco, seis y siete puntos, dispuestos de manera diferente que los de las láminas de fondo blanco.

-Subtest A Reduzca las posibilidades de elección.

Descripción: Lo mismo que el Test Principal (Forma A y Forma B).

DESCRIPCION DE LOS PROTOCOLOS DEL TEST DE EVALUACION PSICOLOGICA Y EDUCACIONAL DEL PREESCOLAR ORIGINAL (FORMA A) Y MODIFICADO (FORMA B).

FORMA "A"

- Forma de obtención de datos.

1. La carátula consta de.

1.1 Datos Generales del Examinador.

- Nombre
- Sexo
- Edad
- Escuela
- Fecha de Hoy

1.2 Evaluación final de la Prueba, planteada dentro de un rectángulo de 16.2 cms. de largo por 9 cms. de ancho.

2. El contenido está conformado por.

2.1 Repetición de los Datos Generales descritos en la carátula.

2.2 Nombre de la Prueba.

2.3 Distribución de los siguientes apartados:

- a) Test No.
- b) Nombre del Test o Subtest
- c) Observaciones y sugerencias para la enseñanza.

- 2.4 Descripción de los cinco capítulos, con los respectivos Test y Subtest.
- 2.5 Para indicar los resultados, se dispone de un espacio señalado por una línea continua de 2 cms. de largo o ubicada al lado izquierdo del nombre del test o subtest.
- 2.6 Una línea continua de 11.5 cms., en posición horizontal que separa cada uno de los test.
- 2.7 Existe un espacio disponible al lado derecho de los test para anotar las observaciones y sugerencias para la enseñanza.

FORMA "B"

- Forma de obtención de datos.

1. La carátula consta de:

- 1.1 Datos Generales del Evaluado

- Nombre
- Sexo
- Edad
- Nombre de la Institución
- Fecha de Aplicación

- 1.2 Evaluación Final de la Prueba.

Planteada dentro de un rectángulo de 16.2 cms. de largo por 9 cms. de ancho.

2. El contenido está conformado por:

2.1 Repetición de los Datos Generales descritos en la carátula.

2.2 Nombre de la Prueba.

2.3 Distribución de los siguientes apartados:

a) Parte

b) Test No.

c) Subtest

d) Nombre del Test o Subtest

e) Observaciones y sugerencias para la enseñanza.

2.4 Descripción de los cinco capítulos, sus partes, los test y subtest.

2.5 Dividida cada parte por una línea entrecortada 17 cms. de largo.

2.6 Para indicar los resultados se dispone de un cuadrado de un cm. por lado ubicado al lado derecho del nombre del test o subtest.

2.7 Una línea continua de 17 cms. que separa capítulo por capítulo.

2.8 Existe un espacio disponible a la derecha de cada uno de los cuadrados para anotar las observaciones y sugerencias para la enseñanza.

Justificación a los cambios hechos al protocolo Forma "A".

1 En la Carátula.

Para obtener mayor claridad en los Datos Generales se modificaron los siguientes elementos: (1) Nombre de la institución por escuela, ya que este nos permite una mayor apertura para nominar los centros de educación del preescolar; (2) Fecha de aplicación por fecha de Hoy, porque nos permite clarificar el día de administración de la prueba.

2. En el Contenido.

Los cambios más importantes son:

- (1) Es más explícito
- (2) Orienta mejor al examinador
- (3) Se puede analizar por áreas y por partes
- (4) Facilita el control de los resultados y su tabulación.

El empleo de las líneas continuas nos sirven para diferenciar los capítulos de que consta la prueba y las líneas entrecortadas para diferenciar las partes que componen cada uno de los capítulos. El uso de cuadros al lado derecho del nombre del Test o Subtest nos permite obtener los resultados con mayor facilidad.

ANEXO A

PROCEDIMIENTO PARA CADA UNO DE LOS TEST

PROCEDIMIENTO PARA CADA UNO DE LOS TEST.

Test Principal 1

FORMA A

- El niño deberá escribir o hacer garabatos con tiza en la pizarra o "dibujar algo" con lápiz en una hoja de papel.
- Encastre varias clavijas en el tablero ante la mirada del pequeño y luego indíquele que continúe la tarea, para lo cual, generalmente, basta el simple hecho de ofrecer al pequeño la caja de clavijas y señalarle el tablero.

FORMA B

- El niño deberá escribir o hacer garabatos con tiza en la pizarra o "dibujar lo que quiera" con lápiz en una hoja de papel.
- El investigador encastrará varias clavijas en el tablero ante la mirada del pequeño y luego le indicará que continúe la tarea, para lo cual generalmente basta el simple hecho de ofrecer al pequeño la caja con clavijas y señalarle el tablero; al niño se le puede decir: Ahora haz tú lo mismo.

Test Principal 2

FORMA A

-Coloque una de las láminas a unos tres metros del niño, a la altura de sus ojos. Pida al pequeño que señale el objeto representado en la lámina; si no contesta de modo correcto, ponga los cuatro juguetes frente al niño.

FORMA B

-En la forma B aparece la identificación de los juguetes que son: un carro, una muñeca, una pelota y una taza.

FORMA A

-Vaya colocando una lámina por vez a unos tres metros del niño a la altura de sus ojos e indíquele que escoja el juguete que ve representado en ella.

FORMA B

-Se especifica la lámina con que se inicia: si es niño se empieza con la lámina que contiene el dibujo del carro y si es niña con la de la muñeca.

FORMA A

-Si el niño no elige el objeto correcto, repita el procedimiento mostrándola nuevamente, pero sosteniéndola a poco más de un metro de distancia; haga lo mismo con las restantes láminas.

FORMA B

-Si el niño no elige o señala, el objeto correcto (carro muñeca) repita el procedimiento mostrándole nuevamente; pero sosteniéndola a poco más de un metro de distancia. Haga lo mismo con las restantes láminas (taza y pelota).

FORMA A Y FORMA B

-Continúe disminuyendo la distancia entre el niño y la lámina hasta que aquél logre identificar o designar los objetos de manera correcta, de ser preciso, aproxime la lámina a unos 30 centímetros de distancia.

Test Principal 3

FORMA A Y FORMA B

-Colóquese frente al niño, a poco más de un metro de distancia. Imprima a la linterna un movimiento circular

amplio, que cubra una distancia de alrededor de 90 centímetros a cada lado del pequeño.

FORMA A

-Indique al niño que observe la luz que irá moviéndose en cinco direcciones diferentes:

1. Horizontal, a la altura del niño
2. Vertical directamente frente a él
3. Diagonal
4. Circular
5. Hacia y desde su cuerpo

FORMA B

-Indique al niño que observe la luz de la linterna que irá moviéndose en forma lenta en cinco direcciones diferentes:

1. Horizontal, a la altura de los ojos del niño (línea horizontal).
2. Vertical directamente frente a él (línea vertical)
3. Diagonal De derecha a izquierda y de izquierda a derecha (líneas oblicuas).
4. Circular: Frente al niño, de izquierda a derecha, cubriendo la altura de él (línea circular).

5. Hacia y desde su cuerpo· formando con la trayectoria del rayo de luz de la linterna, una línea curva que pasa sobre el piso (línea curva).

FORMA A

- Si el niño mueve la cabeza o el cuerpo, adviértale que deberá estarse quieto y seguir la luz de la linterna sólo con los ojos.

FORMA B

- Presenta con más claridad las trayectorias del rayo de luz que el niño debe seguir con la mirada.

FORMA A

- Si continúa moviendo la cabeza, sujétesela, con una mano y con la otra sosteniendo la linterna.

FORMA B

- Se agrega: sujétele la cabeza con cuidado.

Test Principal 4

FORMA A Y FORMA B

- Párese frente al niño, quien también estará de pie.

FORMA A

-Indique al examinado de que modo puede insertar la varilla dentro del tubo, e infórmale que le entregará la varilla o palillo con el fin de que repita la operación. Explique también que usted sostendrá el tubo en varias posiciones fijas diferentes, en cada una de las cuales deberá introducir la varilla.

FORMA B

-Indíquele al examinando de que modo puede insertar el palillo o mondadientes de madera con una longitud de 6.5 cms. y un diámetro de 2 milímetros, dentro del tubo de plástico de color rojo transparente, especificando que ésta tiene que salir al otro extremo del tubo, e infórmele que le entregará el material con el fin de que repita la operación. Explíquelo también que usted sostendrá el tubo en varias posiciones fijas diferentes, en cada una de las cuales deberá introducir el palillo o mondadientes.

El tubo plástico tiene una longitud de 13 cms. y un diámetro de 4.5 milímetros.

-Sostenga el tubo en las posiciones siguientes, una por vez, siempre a la altura de los ojos del niño:

1. Horizontal
2. Vertical
3. Diagonal
4. Apuntando hacia el niño

Test Principal 5

FORMA A

-Atraiga la atención del niño hacia un objeto o juguete colocado frente a él.

FORMA B

-Se denota que la pelota es de plástico, color rojo de 15 cms. de diámetro.

FORMA A

-Sin que el sujeto vea los tubos de plástico párese detrás de él y agítelos unos por vez (primero el que contiene los ganchos, luego el del arroz, por fin el de la sal) con pausas intermedias. Observe el grado de respuesta del niño (en función de simples cambios de atención) a cada uno de los tres recipientes.

FORMA B

-Se cambia los tubos de plástico por tubos de vidrio y se especifica cada uno de tres recipientes cuando son agitados.

-Subtest "A"

FORMA A Y FORMA B

-Explique al niño que deberá prestar suma atención, por que usted va a producir un ruido y quiere que le indique de donde proviene.

-Adviértale que no debe mirar. Párese detrás de él y pídale que señale de donde cree que proviene el ruido, levantando el brazo que corresponda.

FORMA A

-Primero agite el recipiente más ruidoso, colocándose detrás del niño y hacia un costado, y evitando que aquel perciba sus movimientos. Deberá probar cada lado separadamente. Cada uno de los tres sonidos se repetirá varias veces.

FORMA B

- Se especifica las veces que se repetirá, que serán 5 y que levantará el brazo en dirección del sonido que escucho.

FORMA A

- Si el sujeto responde de modo correcto, otro día deberá aplicarse nuevamente la prueba principal. Si, por el contrario, no acierta, deberá iniciarse su entrenamiento en la percepción de sonidos distantes e intensidades diferentes.

FORMA B

- A la indicación anterior se le agrega, o de ser necesario programar que deberá estimularse el desarrollo de la capacidad perceptual auditiva.

Test Principal 6

FORMA A

- Presente el tablero al niño y pídale que saque las piezas y las coloque sobre la mesa.

FORMA B

- Presente el tablero al niño y pídale que saque las piezas que son un triángulo, cuadrilátero y un círculo, y las coloque sobre la mesa.
- Luego tome las figuras,ocultándolas de la vista del pequeño; explíquele que va a esconder una figura por vez debajo de la mesa, para que las palpe e indique de que muesca provienen.

FORMA B

- Se cambia la palabra muesca por agujero

FORMA A

- Comience con el círculo. Diga: Tengo una de las piezas debajo de la mesa. Trata de palparla. No la mires, tócala, nada más, puedes indicarme a que muesca corresponde? No importa que responda el niño, siga el mismo procedimiento con el triángulo, el cuadrado y finalmente repita todo el proceso.

FORMA B

- Se cambia la palabra "palparla", por tocarla, y "muesca" por agujero.

-Subtest "A"

FORMA A

-Sostenga el círculo debajo de la mesa y guíe las manos del niño en torno de esa forma; trate de que lo palpe e intente identificar la muesca de donde lo extrajo. No de el nombre de la figura.

FORMA B

-Se cambian las palabras palpar por tocar, muesca por agujero.

Test Principal 7

FORMA A

-Coloque todas las figuras sobre la mesa, entremezcladas sin ningún orden.

FORMA B

-Coloque los seis pares de cuadriláteros pequeños, de color rojo, amarillo, azul, verde, anaranjado y violeta, entremezclados en cualquier orden.

FORMA A Y FORMA B

-Tome una de las figuras y pida al niño que busque la

otra del mismo color, diciéndole Muestra la otra figura del mismo color.

-Subtest "A"

FORMA A Y FORMA B

-El mismo que para el Test Principal.

Test Principal 8

FORMA A

-Disponga en hilera uno de los juegos de láminas sobre la mesa y frente al niño de modo que el círculo se halle en medio de las otras dos figuras. Si el niño no mira las láminas de manera espontánea, vaya señalándolas una por vez, diciendo: Mira cada una de las láminas.

FORMA B

-Se especifica, hilera de láminas: triángulo, círculo y cuadrilátero.

FORMA A

-Tome el círculo del segundo juego, que debe reservar

aparte, y muéstrelo al sujeto, advirtiéndole: Tú tienes uno idéntico. Señale las láminas ordenadas sobre la mesa y agregue. Muéstrame cuál de tus figuras es igual a la mía.

FORMA B

-Tome el círculo del segundo juego de láminas que usted reserva aparte y muéstrelo al niño, diciéndole: Tú tienes uno igual. Señale las láminas ordenadas sobre la mesa y agregue: Muéstrame cuál de tus figuras es igual a la mía.

FORMA A Y FORMA B

-Si el niño vacila o señala la lámina que usted sostiene en la mano, repita Tú tienes una idéntica, cuál es? De ser necesario, sostenga la lámina de muestra en cima de cada una de las ordenadas sobre la mesa, diciendo cada vez: Es igual a ésta?

-Una vez que el examinando señala el círculo, prosiga con el cuadrilátero y el triángulo, aplicando el mismo procedimiento.

-Subtest "A"

FORMA A Y FORMA B

- Llame "pelota" al círculo y solicite al niño que busque "la pelota" entre las láminas dispuestas sobre la mesa. Aplique cualquier procedimiento concreto para ayudarlo a formar el primer par.
- Una vez formado ese par, prosiga con la aplicación del Test Principal sin brindarle otra ayuda.

FORMA A

- Si el primer intento es incorrecto, pruebe por segunda vez con cada una de las láminas.

FORMA B

- Se incrementa una aplicación más hasta lograr una tercera oportunidad.

-Subtest "BC"

FORMA A Y B

- Coloque sobre la mesa las láminas con el círculo y el triángulo, a unos 10 centímetros de distancia entre sí. Entregue al niño la otra lámina con un círculo y dígame: Coloca esta pelota junto a la otra. Señale si multáneamente las dos láminas colocadas sobre la mesa.

- Si el niño responde correctamente entréguele la lámina con el triángulo del segundo par e indíquele Ahora con el sombrerito del payaso (emplee siempre cualquier otro nombre que el niño pueda haberle aplicado al triángulo) con el otro sombrerito, y señale nuevamente las dos láminas sobre la mesa.

- Si el examinando responde correctamente, reemplace el círculo por el cuadrilátero. Repita las instrucciones verbales, evitando cualquier ademán, con excepción del de señalar en forma general las láminas colocadas sobre la mesa. Al hacer referencia al cuadrilátero, emplee cualquier denominación que el niño haya aplicado antes, o simplemente llámelo "cajita", "cubo" o incluso "cuadrado".

FORMA A

- Si, hasta ese momento, el sujeto cumplió la tarea correctamente, aumente a tres las posibilidades de elección, colocando el círculo en medio de las otras dos figuras, y repita las instrucciones con cada lámina, empleando denominaciones concretas para cada figura.

FORMA B

- Se sustituye el término sujeto por niño.

-Subtest "D"

FORMA A Y FORMA B

-Utilice sólo dos láminas; si el niño no tiene mayores dificultades con el círculo; pero sí con el triángulo y el cuadrilátero, emplee estas dos últimas figuras.

-Guíe al niño para que siga con el dedo índice el contorno de cada una de las figuras. ofrézcale luego el triángulo del segundo juego y repita la operación.

-Si espontáneamente no revela deseos de colocar el triángulo sobre la lámina estímulo de la mesa, hágale una demostración. Retire luego la lámina colocada encima de la figura respectiva, invierta la posición de las dos láminas colocadas sobre la mesa e invite al pequeño a colocar nuevamente el triángulo sobre la figura idéntica.

-Imparta instrucciones verbales combinadas con ademanes. Si el infante coloca el triángulo sobre la figura correspondiente, repita la prueba con el cuadrilátero.

-Subtest "E"

FORMA A

-Retire las formas de sus respectivas muescas y colóqueu

las al alcance del niño, cada una frente a la muesca co
rrespondiente.

FORMA B

-Retire las figuras. círculo, cuadrilátero y triángulo
de sus respectivos agujeros y colóquelas al alcance del
niño, cada una frente al agujero correspondiente.

FORMA A

-Indíquele que vuelva a colocar las formas en sus luga-
res.

FORMA B

-Se sustituye el término "formas" por figuras.

FORMA A

-Deberá iniciarse el entrenamiento infantil en el ni-
vel más simple, colocando el tablero en la posición
descripta; más adelante, una vez sacadas las figuras
de sus muescas, se hará rotar el tablero.

FORMA B

-Se cambia el término muesca por agujero.

Test Principal 9

FORMA A

-Disponga sobre la mesa un juego de láminas entremezcladas sin ningún orden; evite colocar el rombo y el triángulo uno junto al otro.

FORMA B

-Se especifican los dos juegos de cinco láminas que son: un círculo, un cuadrilátero, un triángulo, una cruz y un rombo.

FORMA A Y FORMA B

-Presente al niño la lámina con la cruz del segundo juego (que reservará aparte). Pregunte: Cuál de tus figuras es igual a ésta?

-Si el niño responde correctamente, preséntele las demás láminas del segundo juego en el siguiente orden: círculo, triángulo, cuadrilátero y rombo.

-Subtest "A"

FORMA A Y FORMA B

-Si el niño responde correctamente en varios casos, pero no en el triángulo, el rombo y quizás el cuadrilá-

tero, retire las figuras con que formó pares y repita el procedimiento con las restantes. Pruebe por segunda vez reduciendo las posibilidades de elección a dos de las láminas que no fueron apareadas antes.

-Si forma por lo menos un par correcto, aumente nuevamente las alternativas, agregando la tercera lámina que no había logrado aparear.

-Subtes "B"

FORMA A Y FORMA B

-Si el niño fracasa nuevamente, confundiendo el rombo, por ejemplo, con otra figura, coloque las láminas sobre la mesa y ayúdelo a seguir los contornos con el dedo índice de la mano que preferentemente emplea.

-Ensaye otra vez, observando si ahora puede cumplir la tarea o no.

Subtest "C"

FORMA A

-Si el niño no logra aparear ninguna de las cinco láminas, reduzca su número y ensaye nuevamente, hasta comprobar si aquel en realidad puede aprender a formar pares o no.

-Una vez que el infante comienza a cumplir satisfactoriamente la tarea al reducirse las posibilidades de elección aumente de una en una las alternativas.

FORMA B

-Se disminuye el grado de dificultad en cada uno de los ensayos en que el niño no logra aparear. La disminución será de un par por cada vez, hasta comprobar si aquél en realidad puede aprender a formar pares o no.

Test Principal 10

FORMA A

-Coloque sobre la mesa uno de los juegos de láminas entremezcladas sin ningún orden. Asegúrese de que cada lámina tenga un número diferente de puntos.

FORMA B

-Se especifica el número de puntos que contiene cada una de las láminas, cada lámina va de uno a siete puntos.

FORMA A Y FORMA B

-Pregunte: Ves estas láminas? Toda tienen puntos. Mues-

tre la lámina con dos puntos y señale cada uno de ellos, diciendo. Ves, uno aquí y otro allá dos puntos.

FORMA A

-Señale la lámina con un sólo punto. Acotando Mira, ésta tiene un sólo punto.

FORMA B

-Se cambia el término acotando por aclarando.

FORMA A Y FORMA B

-Muestre la lámina con tres puntos y señale cada uno de ellos, comentando y esta otra lámina tiene varios puntos.

-Haga un ademán abarcando todas las láminas de la mesa y observe Aquí tienes un montón de láminas. Ahora vamos a ver cómo andas de la vista. Te voy a mostrar una de mis láminas y quiero que busques en este montón la que sea exactamente igual. Tú me la señalarás. Listo?

-Vaya presentando cada lámina del segundo juego, en el orden siguiente (según número de puntos): dos, uno, siete, cuatro, tres, seis, cinco. El niño deberá ir formando pares.

-Si el examinado comete uno o dos errores, se le dará una segunda oportunidad.

-Subtest "A"

FORMA A Y FORMA B

-Si el niño apareja correctamente las láminas con dos, tres, uno y seis puntos, pero confunde la de cuatro puntos con la de cinco y la de seis, retire estas dos últimas láminas y repita toda la operación con las restantes. Si el niño cumple la tarea satisfactoriamente, agregue las otras dos láminas y repita la experiencia, presentando las láminas en el orden siguiente (según número de puntos cinco, dos, seis, cuatro y siete).

-Si el sujeto continúa cometiendo errores pero se muestra dispuesto a seguir, retire las láminas que no presentan ninguna dificultad (o sea las de uno, dos y, probablemente, tres puntos) y repita la operación con las láminas con mayor número de puntos hasta determinar a ciencia cierta si el infante puede aparearlas o no.

-Subtest "B"

FORMA A

- Distribuya sobre la mesa, sin orden premeditado, tres pares de láminas (las de uno, dos y tres puntos).
- Guíe al sujeto para que vaya tocando con el dedo índice los puntos de cada una de las seis láminas. Permítale contarlos si así lo desea, pero no sugiera hacerlo como medio de diferenciar las láminas, puesto que esta prueba investiga tanto la percepción de diseño como los conceptos numéricos.
- Ordene en hilera uno de los juegos de tres láminas, de modo que ante el niño queden, de izquierda a derecha y a unos diez centímetros de distancia entre sí, las de uno, tres y dos puntos.
- Ponga sobre la mesa las otras tres láminas del segundo juego y compárelas ante el niño, sosteniendo una lámina por vez junto a cada uno de las colocadas en hilera, hasta dar con la que sea exactamente igual, coloque entonces esa lámina sobre su compañera y continúe con la operación hasta haber formado los tres pares
- Retire las tres láminas colocadas encima de sus compañeras, entréguelas al niño e indíquele que repita la operación.

-Si el pequeño cumple satisfactoriamente la tarea, se le dará una segunda oportunidad para que vuelva a repetir la prueba con el número inicial de láminas.

FORMA B

-Sólo cambia el término sujeto por la designación niño.

Test Principal 11

FORMA A

-Anuncie Mira lo que hago Mientras el niño observa, disponga sobre la mesa un juego de láminas en el siguiente orden desde la izquierda del pequeño 2, rata, casa, toga, 4, gato

FORMA B

-Se sustituye la palabra "enuncie" por dígame. Se especifica que se dispone sobre la mesa un juego de láminas de los dos que constituyen el test, el otro lo conserva el examinador para mostrarlo al niño y que éste tenga la oportunidad de comparar.

FORMA A Y FORMA B

-Deje que observe las láminas durante unos instantes. Luego pregunte: Listo? Extraiga la lámina con la pala

bra gato del segundo par y vaya sosteniéndola sobre cada una de las láminas distribuidas en hilera, de izquierda a derecha, diciendo Cuál es exactamente igual a la mía?

-Sostenga la lámina en medio de la hilera y espere la respuesta. Tal vez deba agregar Mira todas las láminas hasta que encuentres la que sea exactamente igual a la que tengo en la mano. No hay ningún apuro Si el pequeño desea sostener la lámina o contemplarla desde más cerca, permítaselo.

FORMA A

-Responda o no correctamente, continúe el mismo procedimiento con cada una de las láminas restantes, en el orden siguiente. 2, casas, 4, rata, toga, 2, gato. Advierta al niño que bastará que señale la lámina elegida o mire en dirección a ella; no es necesario que la levante con la mano, aunque puede hacerlo si así lo desea.

FORMA B

-Se omite el segundo dos, planteado en esta serie, ya que éste sería parte de la serie de láminas que conserva el investigador.

-Subtest "A"

FORMA A Y FORMA B

-Si las únicas palabras que el niño no logra identificar son gato, toga y rata, realice otra prueba utilizando solamente estas tres láminas. Si finalmente logra formar los tres pares agregue la lámina con la palabra casa y repita la operación. Vaya aumentando el número de láminas hasta presentar seis opciones.

-Subtest "B"

FORMA A Y FORMA B

-Deje ante el niño las láminas con las palabras toga y gato. Indíquele que en la primera palabra hay un avioncito al comienzo, y en la otra hacia el final (toga y gato).

-Si el niño lo percibe, repita la operación con las seis láminas.

FORMA A

-Si el examinado no cumple la tarea satisfactoriamente, verifique los resultados obtenidos en el test 8, de discriminación de formas simples.

FORMA B

-Se aclara que si el niño no ha obtenido resultados positivos en el test, se le acredita el puntaje de este subtest.

-Subtest "C"

FORMA A

-Coloque un juego de láminas sobre la mesa.

FORMA B

-Coloque un juego de láminas sobre la mesa (p, b, d, q, m, n, h), de los dos que constituye el test.

Test Principal 12

FORMA A Y FORMA B

-Coloque los dos semicírculos frente al niño, con los bordes seccionados hacia afuera. Diga. Une estas dos piezas de modo que formen una pelota.

-Subtest "A"

FORMA A Y FORMA B

- Coloque los dos semicírculos sobre la mesa, a escasa distancia de uno del otro y con los bordes seccionados paralelos al borde de la mesa frente al cual se halla sentado el niño. Exclame: Mira lo que puedo hacer. Puedo formar una pelota.
- Una los dos semicírculos formando un círculo completo. Déjelos en esta posición, para que el pequeño pueda estudiarlos. Agregue Dime, no quieres hacer una pelota tú también? Y separa los dos semicírculos, volviéndolos a su posición original.
- Si el infante no logra reconstruir el círculo, efectúe una segunda demostración repitiendo las instrucciones anteriores.

-Subtest "B"

FORMA A Y FORMA B

- Coloque las dos mitades del gato frente al niño, con lados cortados hacia afuera, y diga Une estas dos mitades para formar un gato. Si el niño cumple la tarea satisfactoriamente, pase al Subtest "C"

-Subtest "C"

FORMA A Y FORMA B

- Con el fin de determinar si el niño es realmente incapaz de imitar el acto motor requerido para dar vuelta a las piezas, haga que imite sus acciones moviendo una sola pieza por vez.

Test Principal 13

FORMA A Y FORMA B

- Coloque ambas piezas triangulares sobre la mesa, una al lado de la otra y con el ángulo recto hacia la izquierda del niño.
- Diga: Mira lo que puede hacer. Sostenga en su lugar el triángulo de la izquierda y vaya rotando el otro triángulo hasta que coincidan las dos diagonales, formando un cuadrilátero. Al unirlos, exclame Mira, for mé una caja. Si el niño comprende el significado del término "cuadrado" o lo emplea él mismo de modo espontáneo, utilice dicho término en lugar de "caja".
- Vuelva a colocar el triángulo de la derecha en su posición original y diga: Ahora es tu turno haz lo mis mo tú.

- Sostenga en su lugar el triángulo de la izquierda, mientras el niño manipula el de la derecha. Si desea levantar una o ambas piezas, simplemente adviértale. Unelo como lo hice yo, pero no le impida levantarlas.
- Si el pequeño no logra cumplir la prueba, efectúe una segunda demostración, repitiendo las instrucciones.

Test Principal 14

FORMA A

- Disponga sobre la mesa tres series de figuras, en el orden siguiente: Primera hilera círculo, triángulo, cuadrilátero; Segunda hilera triángulo, cuadrilátero, círculo; Tercera hilera cuadrilátero, círculo, triángulo

FORMA B

- Se denota que son cuatro series de figuras, tres que se le muestran al niño y una que conserva el examinador.

FORMA A

- Anuncie: Mira todo lo que tengo aquí. Una vez que el niño ha observado detenidamente todas las figuras, mues

trele el círculo de la cuarta serie (reservada aparte) diciéndole: Ves esta pelota? Busca otra igual y dámela.

FORMA B

-Se modifican: anuncie por Dígame, reservada aparte, por la que conserva el examinador.

FORMA A Y FORMA B

-Si el niño señala o fija la vista en uno solo de los círculos, agregue. Yo veo otras pelotas. Dónde están? Haga un ademán abarcando todas las figuras dispuestas sobre la mesa.

-Una vez que el examinado logre aparear todos los círculos, coloque las figuras en el orden original, en caso de haber sido movidas. Muestre entonces el cuadrilátero, y diga: Ahora mira esto.

-Sugiera alguna denominación para el cuadrilátero, como por ejemplo, "cubo", "caja", "ventana" o adopte cualquier término que haya utilizado el pequeño. Agregue: Dame todas las que sean iguales.

-Muestre el triángulo, diciendo: Mira lo que tengo. Señale las figuras colocadas en hilera, asegurándose de que el niño las mira todas. Si aquel propone algún nom

bre para el triángulo, como, por ejemplo, "sombrero", "barco" o "casa", acéptelo sin comentarios. La prueba se completa cuando el infante ha logrado aparear todos los triángulos.

-Subtest "A"

FORMA A Y FORMA B

-Coloque un círculo y un triángulo sobre la mesa. Muestre el segundo triángulo (que reservaba aparte) y manifieste: Por aquí veo uno idéntico. Lo ves tú? Señale las dos figuras colocadas frente al niño.

-Si aquél indica la figura correcta cuando se le presentan dos opciones, agregue el cuadrilátero; el triángulo deberá estar entonces en el medio de las tres figuras. Muestre el otro triángulo, exhortando: Repítamos la operación. Busca la figura que sea igual a ésta.

-Subtest "B"

FORMA A Y FORMA B

-Disponga sobre la mesa una serie de figuras, con el círculo en el medio.

-Introduzca la muñeca; al ir pidiendo cada figura relaciónela con aquella. Coloque el círculo -al que denominará "pelota" -en la falda de la muñeca, el triángulo -"sombbrero"- en la cabeza, y el cuadrilátero -"libro"- entre las manos. Luego vuelva a ordenar las figuras sobre la mesa, en su posición original.

-Coloque el círculo de muestra en la falda de la muñeca y pida la otra "pelota" al niño, señalando la hilera de tres figuras.

-Repita el procedimiento con el triángulo, como si se tratara de un juego, finja "ponerle sombrero a la muñeca"; pídale al niño el segundo sombrero.

Test Principal 15

FORMA A Y FORMA B

-Presente los cuatro sectores en hilera, con la curva hacia la izquierda y el radio paralelo al lado de la mesa frente al cual se halla sentado el infante.

-Diga Mira lo que puedo hacer con esto Mientras el niño observa, reconstruya un círculo con los cuatro sectores y déjelos en esa posición durante unos treinta segundos.

-Explique: Ves? Hicimos una pelota. Siga el contorno de la circunferencia con el dedo, ante la vista del pequeño. Vuelva a colocar las piezas en su posición original, exhortando: Apuesto a que tú también puedes hacer una pelota.

-Podrá efectuarse una demostración práctica complementaria

-No es necesario que el niño reconstruya el círculo con absoluta precisión, pero sí que los cuatro radios queden enfrentados en posición correcta, con la curva hacia afuera.

-Subtest "A"

FORMA A

-Por medio de pantomimas e instrucciones verbales, ayude al sujeto a seguir con el dedo el contorno de cada sector del círculo. Aunque sin estar unidos estas deberán formar aproximadamente un círculo con cierto espacio entre cada sector.

FORMA B

-Se sustituye la palabra "pantomina" por movimientos circulares y la palabra "sujeto" por niño

FORMA A Y FORMA B

-Al guiar el dedo del pequeño, presione de modo que acentúe la curvatura del contorno externo y la cuadratura de los ángulos internos. Permítale experimentar por sí mismo y muéstrole cómo las cuatro partes se unen en ángulo recto.

-Déje que el niño entremezcle los sectores sin volver a la posición original.

-Subtest "B"

FORMA A Y FORMA B

-Una vez completada la figura, sonría y comience a canturrear "cumpleaños feliz", aliente al pequeño a cantar a coro. Al finalizar la canción, finja "soplar las velitas de la torta de cumpleaños" e invítelo a que lo ayude. Trate de parar las piezas conservando la estructura general del círculo.

-Simule "cortar un trozo de "torta" con gestos aparatosos y deje en su lugar tres sectores del círculo. Ofrezca al pequeño el trozo de "torta de cumpleaños", tome dos trozos para sí y de el cuarto al niño, desintegando por completo el círculo.

FORMA A

-Por medio de pantomimas y palabras, sugiera repetir todo el juego, pida al pequeño que "hornee la torta" y ofrézcale los cuatro sectores dispuesto en su posición original.

FORMA B

-Se sustituye la palabra "hornear" por vuelve a formar la torta con las partes para que se vea entera.

Test Principal 16

FORMA A Y FORMA B

-Presente una lámina por vez, en el orden siguiente cuadrilátero, asterisco, triángulo. Pida al niño que tome el lápiz, diciendo A ver si puedes hacer uno igual en el papel.

-Subtest "A"

FORMA A Y FORMA B

-Lo mismo que para el Test Principal.

-Subtest "B"

FORMA A Y FORMA B

- Muestre al niño la lámina con el círculo y guíele el dedo en torno de la figura.
- Coloque papel de calcar sobre la figura y pida al pequeño que marque el contorno con el lápiz.
- Repita el procedimiento con la segunda y tercera lámina.
- Finalmente, presente cada figura -una por vez- y repita las instrucciones originales.
- Si el examinado cumple la tarea correctamente, repita el procedimiento con las figuras del Test Principal.

Test Principal 17

FORMA A

- Coloque sobre la mesa la primera figura construida con fósforos -una cruz formada por dos cabos- sin que el niño vea cómo se construye. descúbrala ante él retirando la pantalla de cartón.
- Ponga diez fósforos sobre la mesa, entre el niño y el modelo, diga: con estos palitos, trata de copiar lo que hice

- Se no reproduce el primer modelo correctamente, díga-le que observe mientras usted forma la cruz con los cabos y luego pídale que repita la operación.
- Si la primera vez el niño no logra reproducir el modelo, podrá repetirse la demostración por segunda vez. Si aún así el pequeño no cumple la tarea correctamente, deberá administrar el Subtest A. Una vez cumplida la tarea, sea inicialmente o después de la primera o segunda demostración, pase a la segunda figura.
- Muestre al niño un cuadrilátero formado con cuatro fósforos, sin dejar que vea como se construye.
- Si existen dificultades, podrán efectuarse dos demostraciones prácticas, como en el caso de la primera figura. Si el niño cumple la tarea, pase a las figuras siguientes.
- Construya un triángulo con tres palillos, fuera de la vista del pequeño, y luego muéstrele la figura completa y pídale que la reproduzca.
- Proceda del mismo modo con la cuarta figura -un rombo formado con cuatro palitos- y pida al niño que la reproduzca.

FORMA B

-Se sustituyen en todos los párrafos los conceptos fósforos y cabos por palillos de fósforos.

-Subtest "A"

FORMA A

-Disponga los fósforos según muestra la figura.

FORMA B

-Se especifica que el investigador construirá las figuras con los palillos de fósforos en las posiciones que indica el test.

FORMA A Y FORMA B

-Presente un modelo por vez. Si el niño no logra reproducirlo, indíquele de que modo han sido colocados los palillos. Si aún así no logra cumplir, efectúe una demostración práctica. Si el infante responde satisfactoriamente, aplique de nuevo el Test Principal. Si no logra cumplirlo, comience el entrenamiento en la imitación de construcciones. Quizá resulte útil entrenar

lo en la simple reproducción de distintas posiciones de un palillo: vertical, horizontal, diagonal.

-Subtest "B"

FORMA A Y FORMA B

-Construya un puente con tres cubos dos cubos separados como base y un tercero encima.

-Deje en pie la construcción y solicite al niño que la reproduzca con sus propios cubos.

-Subtest "C"

FORMA A Y FORMA B

-Aplie un cubo sobre otro formando una torre, mediante gestos o palabras exhorto al niño a que continúe la construcción, agregando por lo menos otros dos cubos.

-Si el examinado no hace ningún intento para continuar la tarea, construya una torre con seis cubos, muéstrese la, derrúmbela y comience a construir otra, aliente al pequeño para que la continúe.

-Subtes "D"

FORMA A Y FORMA B

- Mediante gestos, incite al niño a jugar con los cubos. Alíentelo por cualquier medio, incluso solicitando la colaboración de otro pequeño

Test Principal 18

FORMA A

- Coloque un juego de láminas sobre la mesa. Deje que el niño las mire detenidamente y asegúrese de que las observe todas.

FORMA B

- Se incluyen los nombres de las figuras que contienen los dos juegos de láminas que son: figuras en negro de un círculo, un cuadrilátero y un triángulo.

FORMA A Y FORMA B

- Anuncie: Ahora vamos a jugar a esconder cosas. Cubra con la pantalla de cartón las láminas dispuestas sobre la mesa. Presente la que contiene el círculo del segundo juego y diga lentamente: Mira esta lámina. Recuerta la forma del dibujo.
- Muestre la lámina durante diez segundos, a partir del momento en que el niño fijó la mirada en ella. Retire la lámina y quite la pantalla de modo que descubra nu

vamente las tres originales. Pregunte Cuál era la que que te mostré? Si el pequeño vacila, agregue Cuál de estas tres láminas es exactamente igual a la que te mosstré?

-Si el niño responde correctamente, repita la operación con el triángulo y el cuadrilátero. Si identifica las tres láminas, no es necesario ninguna otra prueba

-Subtest "A"

FORMA A Y FORMA B

-Coloque sobre la mesa las láminas con el círculo y el triángulo. Diga al niño Míralas atentamente, de modo que puedas recordarlas.

-Cubra las dos láminas con la pantalla y muestre al examinado la lámina con el triángulo del segundo juego. Diga Haz todo lo posible por recordarla. Retire la láámina y descubra las colocadas sobre la mesa, pregunte inmediatamente por la figura idéntica a la que acaba de mostrar.

-Si el pequeño responde correctamente, repita enseguida la operación pidiéndole el círculo, para poder descartar la posibilidad de que haya acertado por azar

-Finalmente, mientras el niño observa retire el círculo y reemplácelo por el cuadrilátero, de este modo, quedarán nuevamente expuestas dos figuras: el triángulo y el cuadrilátero. Deje que el infante las contemple un rato y diga: Apuesto a que ahora las podrás recordar.

-Cubra las láminas. Muestre al pequeño la lámina con el cuadrilátero del segundo juego y exhórtelo a que la observe detenidamente, con el fin de poder reconocerla más adelante. Retire la lámina y la pantalla de cartón y pregunte inmediatamente: ¿Cuál es igual a la que te acabo de mostrar?

-Si el niño responde correctamente, repita la operación con el triángulo.

-Subtest "B"

FORMA A Y FORMA B

-Si después de aplicar el Subtest "A" que permite reducir las dificultades, el niño todavía no logra diferenciar adecuadamente entre el cuadrilátero y el triángulo, coloque las tres láminas sobre la mesa e invítelo a que les asigne nombres, preguntando: ¿A qué se parecen? Sugiera algunos nombres, como "pelota" o "naranja" para el círculo, "caja" o "ventana" para el cuadrilátero,

"bote" o "sombrero del payaso" para el triángulo.

-Proceda según las instrucciones del Test Principal.

-Subtest "C"

FORMA A Y FORMA B

-El niño, de ser necesario con la ayuda del examinador, deberá seguir el contorno de cada figura con el dedo índice de la mano que emplee con preferencia. Observe si mira detenidamente la mano y la figura al hacerlo o si desvía la mirada o cierra los ojos

-Cuando el pequeño diga estar listo, ensaye una vez más, ofreciéndole sólo las láminas con el cuadrilátero y el triángulo. Muestre la lámina del segundo juego, retírela y descubra inmediatamente las dos láminas expuestas sobre la mesa. Realice una segunda prueba con las tres láminas.

Test Principal 19

FORMA A

-Diga al niño que observe sus movimientos. Lentamente disponga sobre la mesa y en hilera las cinco láminas de un juego. Anuncie. Ahora vamos a jugar a las escon

didas, listo?

FORMA B

-Se describe el contenido de las láminas, estas son: lámina con el contorno en negro de un círculo, un cuadrilátero, un triángulo, una cruz y un rombo. Se cambia la palabra anuncie por diga.

FORMA A Y FORMA B

-Tape las figuras. Muestre la lámina con el círculo del segundo juego y diga: Míralo un rato. Trata de recordar la figura. Si el pequeño desea sostenerla con la mano, permítaselo.

-Retire la lámina, cuente en silencio hasta cinco, quite la pantalla y deje expuesto el juego de tarjetas original. Pregunte: ¿Cuál era?

-Si el examinado reconoce el círculo, proceda de la misma manera con todas las figuras, en el orden siguiente: cruz, rombo, cuadrilátero y triángulo.

-Si el niño reconoce algunas formas pero no otras, fíjese en qué figuras no había logrado aparear directamente (Test Principal 9). Si en esta prueba volvió a confundir las mismas figuras, no efectúe ningún otro

ensayo Si, por el contrario, no cometió errores en la prueba de apareamiento directo, pero sí los cometió en este test, pase al Subtest "A".

-Subtest "A"

FORMA A Y FORMA B

-Reduzca las opciones, ensayando con tres figuras, vaya aumentando gradualmente las posibilidades de elección, hasta poder determinar a ciencia cierta si las dificultades del niño se deben a su incapacidad para recordar formas o si se distrae cuando hay demasiadas figuras.

Test Principal 20

FORMA A

-Coloque las láminas ante el niño; la lámina con el dibujo del zapato hacia la izquierda de éste, la de las cucharas en el medio, la del cepillo y peine hacia la derecha.

FORMA B

-Se especifica la ubicación de la cuchara, debe decir la cuchara en medio, el cepillo para lustrar zapatos y peine hacia la derecha del pequeño.

FORMA A

-Diga Ahora vamos a jugar un juego nuevo. Quiero que recuerdes lo que ves. Maja señalando cada lámina, diciendo Este es el dibujo de un zapato, este otro el de un cepillo para el cabello, éste, el de una cuchara. Voy a escorder uno de los dibujos y tú me dirás cuál es. Cierra los ojos. Oculte las láminas atrás de la pantalla de cartón.

FORMA B

-Se modifica la lámina que contiene el cepillo de cabello por cepillo para lustrar zapato y el término peine que se presenta en el reactivo. Se cambia la palabra jugar por hacer.

FORMA A Y FORMA B

-Retire la figura del zapato, colocando hacia la izquierda la del cepillo y peine. Muestre las dos figuras que quedan sobre la mesa y pregunte: cuál escondí? Asegúrese de que la lámina que falta no queda visible sobre la mesa o en sus rodillas.

-Ensaye por segunda vez, colocando las láminas de modo tal que la del cepillo y peine quede a la derecha del infante. Asegúrese de que las figuras no están encima

das. Repita las instrucciones, indicando al pequeño que mire cada figura mientras usted señala y nombra cada objeto. Luego advierta: Voy a esconder una. Veremos si puedes recordar cuál es. Cierra los ojos.

-Por detrás del cartón, retire la lámina de la cuchara, colocando en su lugar la de cepillo y peine. Muestre nuevamente las figuras y pregunte: cuál tata?

-Subtest "A"

FORMA A Y FORMA B

-Presente los objetos, siguiendo aproximadamente el mismo procedimiento que para el Test Principal.

-Subtest "B"

FORMA A

-Disponga en hilera las tres cajas, a unos cinco centímetros de distancia entre sí, y diga: Voy a esconder el juguete, veremos si puedes encontrarlo. Coloque el juguete debajo de la caja del medio, mientras el niño observa. Oculte las cajas detrás de la pantalla de cartón y cuente en voz alta, lentamente, de uno a diez. Retire la pantalla y pregunte: ¿Dónde está el juguete?

FORMA B

- Se clarifica el enlace la caja del medio por la caja de enmedio. Se deja a opción del investigador que tipo de juguete utilice siempre que sea pequeño

FORMA A Y FORMA B

- Repita el procedimiento dos veces más; la segunda, oculte el juguete debajo de la caja que está a la derecha del examinador; la tercera, debajo de la caja a la izquierda.

Test Principal 21

FORMA A

- Explique al niño que usted va a decir en voz alta algunos números y que desea que los repita de modo idéntico. Por ejemplo: Voy a decir 5-2. tú deberás decir....

FORMA B

- Se agrega la respuesta que deberá repetir: 5 - 2.

FORMA A Y FORMA B

- Si el niño repite correctamente, diga: Muy bien y continúe en las series de números siguientes, articuladas

a ritmo lento. 8-3; 2-7; 1-4-6, 7-2-9; 6-3-8-2; 5-9-1-6. Cada serie se repite una vez.

Test Principal 22

FORMA A

-Explique al niño que usted va a decir algo. Adviértale Escucha atentamente para poder repetir con exactitud lo que yo diga. Articule una palabra, como por ejemplo sombrero, y haga que el pequeño la repita. Asegúrese de que comprende los requerimientos de la tarea.

FORMA B

-Se sustituye los términos siguientes. Adviértale por Dígale, requerimientos por indicaciones.

FORMA A Y FORMA B

-Pronuncie las siguientes palabras, frases u oraciones, una por vez; repita siempre las instrucciones. Ahora escucha atentamente para poder repetir lo que yo diga, todo lo que diga.

1. Pelota, perro, auto.
2. Nene (nena). Lindo/a. Gato chiquito. Pelota grande.
3. Juan tiene un saco azul. María va a la escuela con su-hermana. ~~El~~ perro grande corrió al niño.

4 FORMA A

-El sujeto deberá repetir exactamente lo que oye, aunque no es necesario que articule con absoluta corrección, pero no deberá agregar, omitir o sustituir palabras.

FORMA B

-Se sustituye la palabra sujeto por niño.

Test Principal 23

FORMA A Y FORMA B

-Diga al niño presta atención a mis aplausos a ver si puedes dar el mismo número de palmadas. Golpee las manos rítmicamente, dos veces por segundo aproximadamente. Siga la secuencia propuesta y espere la respuesta del niño después de cada demostración.

- 1 Una palmada
2. Dos palmadas.
- 3 Una palmada - pausa - dos palmadas.
4. Una palmada - pausa una palmada.
5. Dos palmadas - pausa - dos palmadas.

Test Principal 24

FORMA A Y FORMA B

-Manifieste Voy a dibujar algunas pelotitas rojas en el papel. A modo de ejemplo, trace tres círculos con el lápiz rojo.

-Explique Ahora voy a retirar el papel. Trata de hacer las mismas pelotitas en el tuyo.

FORMA A

-Siga la secuencia indicada y espera la respuesta del niño después de cada demostración. Las siguientes son aproximaciones visuales de la secuencia propuesta en el Test 23.

1. 0
2. 00 ,
3. 0 - 00
4. 0 - 0
5. 00- 0

FORMA B

-Se clarifica el numeral 5 para que sea la secuencia del Test Principal 23: 00 00. Dejar el espacio suficiente que represente la pausa y que el niño la pueda reproducir.

-Subtes "A",

FORMA A Y FORMA B

-Deje sobre la mesa el papel con los círculos de muestra y pida al niño que los copie.

-Subtest "B"

FORMA A

-Ordene en secuencia las monedas o juguetes y pida al niño que reproduzca la secuencia con los tres objetos restantes.

FORMA B

-Ordene en secuencia tres de las seis monedas, tres muñecas de las seis y tres carros de los seis que constituye el test y pida al niño que reproduzca la secuencia con los tres objetos restantes.

Test Principal 25

FORMA A Y FORMA B

-Coloque las tres láminas frente al niño, en el orden siguiente (de izquierda a derecha): cepillo con peine, cuchara, zapato

- Diga al pequeño que observe las láminas. Pídale la cuchara, luego el cepillo con peine, finalmente el zapato. Si el examinado cambia de lugar alguna lámina, vuelva a colocarla en su posición original después de la respuesta correspondiente.

- Si el sujeto experimenta dificultades, uno de los métodos de entrenamiento sugeridos consiste en colocar sobre la mesa objetos concretos, como un zapato, una cuchara, un peine, un cepillo, una taza (comience con el zapato, desde la izquierda del niño). Deje unos 15 ó 20 centímetros de distancia entre cada objeto.

- Diga Mira ..., Dame....., Muéstrame... , solicite cada uno de los objetos en el orden siguiente cuchara, penine, cepillo, zapato, taza. Después de cada respuesta, retorne el objeto a su posición original.

Test Principal 26

FORMA A

- Coloque las láminas sobre la mesa y diga Escucha atentamente. Deberás mostrarme el dibujo del objeto que usamos para tomar la sopa. Si el examinado responde correctamente, continúe con las preguntas

FORMA B

-Se utilizan las mismas láminas del Test Principal 20 y 25.

FORMA A

-Qué objeto necesita tu mamá para arreglarte el cabello?

FORMA B

-Qué objeto usa tu mamá para desenredarte el cabello, el pelo?

FORMA A

-Puedes mostrarme el objeto que usas en el pie?

FORMA B

-Muéstrame el objeto que las personas se ponen en los pies

FORMA A

-Si el sujeto pronuncia el nombre del objeto sin señalarlo, repita Muéstramelo. Evite dar el nombre de los objetos o dibujos usted mismo, pero asienta complacido cuando el niño lo haga. Indique por su actitud que también espera que la muestre el dibujo correspondiente

FORMA B

-Se sustituyen las palabras sujeto por niño, asienta por muéstrese.

-Subtest "A"

FORMA A Y FORMA B

-Se recomienda seguir las instrucciones de la forma B del Subtes "A".

FORMA A

-Si el examinado responde satisfactoriamente, retire la cuchara y el zapato y coloque los objetos restantes sobre la mesa, descríbalos también según las instrucciones del Subtes "A" Si el sujeto cumple la tarea, vuelva a ordenar todos los objetos sobre la mesa repita la operación.

FORMA B

-Se recomienda seguir las instrucciones de la Forma B del Subtest "a" y se sustituye el término sujeto por niño

-Subtest "C"

FORMA A Y FORMA B

-Disponga todos los objetos sobre la mesa. Señale un ob jeto por vez, formule la misma pregunta (por ejemplo. Es éste el objeto con el que comemos?) y continúe has- ta haber pedido cada uno de ellos mediante una descripti ón de su uso, a la vez que señala el objeto.

Test Principal 27

FORMA A

-Presente ambas láminas al niño. Asegúrese de que éste tiene tiempo suficiente para examinar cuidadosamente cada una de ellas. No las describa, diga simplemente 'Mira qué bonitas láminas'

FORMA B

-Se da a conocer las dos láminas que forman el test, en una se ven niños durmiendo en la cama y en la otra co miendo sobre la mesa.

FORMA A Y FORMA B

-Agregue Muéstrame la lámina donde los niños están co miendo

-Disponga los objetos en el orden mencionado. Pregunte Qué objeto usa mamá para arreglarte el cabello? Con cuál tomas la sopa? Cuál te pones en los pies? En cuál bebes la leche?

FORMA B

-Coloque los objetos en el siguiente orden cuchara, taza, cepillo con peine y zapato Pregunte Con qué objeto ordena el pelo tu mamá? Con cuál tomas la sopa? Qué es lo que usan las personas en los pies? En qué tomas café o leche?

FORMA A Y FORMA B

-Vuelva a colocar el objeto en su posición original después de cada respuesta.

-Subtest "B"

FORMA A

-Reduzca a dos el número de opciones (cuchara y zapato) y coloque sólo esos objetos sobre la mesa. Solicítelos uno por vez describiéndolos según las instrucciones del Subtest "A".

Test Principal 28

FORMA A

-Diga Mira estas dos láminas. Ves lo que están hacien-

do los niños en cada dibujo? Señale cada lámina y asegúrese de que el examinado las mira. Acepte cualquier comentario en silencio pero en actitud complacida.

FORMA B

-Mira estas dos láminas (ver Test Principal 27)

FORMA A Y FORMA B

-Pregunte: En qué dibujo es de noche?

-Si el examinado responde correctamente, reordene las láminas y continúe. Ahora muéstrame la lámina en que es de día.

†
Test Principal 29

FORMA A

-Coloque las láminas sobre la mesa, ante el niño. Diga: Mira las dos pelotas redonda. Ves ésta, y esta otra? Una vez que el pequeño ha examinado ambos círculos, agregue . Muéstrame la pelota grande. Cuál es la más grande de las dos?

FORMA B

-Coloque las dos láminas sobre la mesa, que continen;

una un círculo pequeño de 1.2 cms. de diámetro y otra que continene un círculo grande de 5 cms. de diámetro.

FORMA A

- El sujeto podrá indicar su elección mirando fijamente la lámina, señalándola o levantándola. Cumplida la prueba, vuelva a colocar la lámina en su lugar y pregunte: Ves la pelota pequeña? Dónde está?
- Ordene nuevamente las láminas sobre la mesa y repita la operación con grande y pequeña.

FORMA B

- Ordena nuevamente las láminas sobre la mesa y repita la operación, primero con pelota grande, después con pelota pequeña.

-Subtest "A"

FORMA A Y FORMA B

- Disponga las tres cucharas de modo que queden paralelas entre sí y con respecto al borde de la mesa más próximo al niño, la cucharita de muñeca deberá estar en medio. Entre cada una de las ellas habrá una separación de por lo menos 5 cms.

-Señale una cuchara por vez y diga: Ves las cucharas? Mira. ésta, esa, esta otra. Muéstrame la cucharita más pequeña.

-Cuando el examinado haya respondido al pedido, solicítetele una cuchara grande.

-Después de cada respuesta vuelva a colocar todas las cucharas en su posición original.

-Extienda la mano y manifieste Ahora voy a guardarlas. Dame todas las cucharas grandes, por favor.

-Subtest "B"

FORMA A Y FORMA B

-Disponga las cuatro cucharas de modo que queden para lelas entre sí y con respecto al borde de la mesa más próximo al niño, las cucharas más pequeñas deberán es tar en medio. Deje por lo menos 5 cms. de separación entre cada una.

-Vaya señalando cada cuchara y diga. Ves todas estas cucharas? Mira ésta, y esta otra. Muéstrame las cucha ritas pequeñas.

-Luego solicite las cucharas grandes. Extienda la mano diciendo. Dame todas las cucharas grandes, por favor.

-Después de cada respuesta vuelva a colocar todas las cucharas en su posición original.

Test Principal 30

FORMA A Y FORMA B

-Coloque ante el niño una tarjeta roja y una amarilla. Diga: ¿Ves estas tarjetas? Ahora vamos a jugar a un juego. Pregunte: ¿Cuál es la tarjeta roja? Si aquel requiere más ayuda, agregue: Muéstrame (dame, mira) la tarjeta roja.

-Si el examinado cumple la tarea correspondiente, solicítele la tarjeta amarilla del mismo modo. Después que se identifican por el nombre los dos primeros colores, no se requiere más práctica.

-Agregar el resto de las tarjetas, colocándolas ante el pequeño de modo que la tarjeta anaranjada quede entre la amarilla y la roja, y la violeta entre la verde y la azul. Diga: Ahora muéstrame (dame, mira) la tarjeta azul. Vaya solicitando, una por vez, las tarjetas verde, roja, violeta, azul, amarilla y anaranjada.

-Subtest "A"

FORMA A Y FORMA B

-Disminuya las exigencias de la prueba presentando solo dos o tres colores contrastantes por vez, como, por ejemplo, rojo - azul - amarillo o verde - anaranjado - violeta, en ese orden.

-Subtest "B"

FORMA A Y FORMA B

-Si todavía no lo había hecho, administre el test Principal 7.

Test Principal 31

FORMA A Y FORMA B

-Explique al niño que le permitirá que haga ciertas cosas. Diga Escucha muy atentamente trata de recordar lo que te pido y luego haz exactamente lo que te dije.

FORMA A

-Imparta en secuencia las instrucciones siguientes.

1. Dame el autito, por favor.
2. Por favor, coloca el lápiz sobre el libro.
3. Cierra la puerta, coloca el libro sobre la silla y dame el lápiz.

FORMA B

-Imparta en el orden que se le presentan las instrucciones siguientes:

1. Dame el carrito, por favor.
2. Por favor, coloca el lápiz sobre el libro.
3. Cierra la puerta, coloca el libro sobre la silla y dame el lápiz.

-Subtest "A"

FORMA A

-Primero imparta instrucciones simples en relación con los juguetes, como. toma la muñeca, empuja el camión.

FORMA B

-Se cambia la palabra camión por carrito, el juguete será un carrito.

FORMA A Y FORMA B

-Si el examinado cumple esas órdenes, pídale que relacione un objeto con otro de manera muy concreta, como por ejemplo. Coloca la muñeca sobre la cama.

Test Principal 32

FORMA A

-Mantenga cerrada y fuera de la vista la caja con láminas.

FORMA B

-Mantenga cerrada y fuera de la vista la caja que contiene las láminas con los dibujos siguientes. Oso grande y pequeño, cama grande y pequeña, hombre, caballo, barco, carrito.

FORMA A Y FORMA B

-Explique. Ahora haremos algo que te agradará mucho. Te voy a contar un cuento Siéntate bien cómodo y escucha atentamente toda la historia. Recuerda debes escuchar muy atentamente Cuando termine, te mostraré algo que guardo en esta caja (levante la caja cerrada y muéstrela), se trata de algo que tiene mucho que ver con el cuento. También te haré preguntas sobre él, así que debes escuchar atentamente. Retire la caja

-Narre el cuento pero no señale ninguna lámina en caso de utilizar un libro ilustrado.

FORMA A

-Una vez que haya terminado la narración oculte el material detrás de la pantalla y explique que se está prese

parando. Disponga los dibujos de los objetos en el orden siguiente, de izquierda a derecha del niño: barco, oso pequeño, cama grande, hombre caballo, cama pequeña, automóvil, oso grande. Antes de exponerlos, advierta. Voy a mostrarte varios dibujos. Algunos de ellos tienen que ver con el cuento que acabo de contarte. Otros no tienen nada que ver. Son cosas que no aparecen en el cuento y no las necesitamos. Tu debe señalar todos los dibujos que sean del cuento.

FORMA B

-Se cambian las palabras automóvil por carro y advierta le por dígame. Se especifican los dibujos que debe señalar el niño; son los que están relacionados con el cuento relatado.

FORMA A Y FORMA B

-Muestre las láminas. Agregue. Puedes colocarlas ahí, (señale la caja). Recuerda, debes señalar los dibujos que tengan algo que ver con la historia de "Ricitos de Oro y los tres Osos". No te equivoques. No necesitamos los otros dibujos.

-Subtest "A"

FORMA A

-Propóngase un objetivo por vez, comience a trabajar de a poco con el objeto más sencillo relacionado con la narración.

FORMA B

-Propóngase un objetivo específico por vez y comience a trabajar poco a poco con el objeto más sencillo relacionado con el cuento narrado.

FORMA A

-Por ejemplo, relate una historia sencilla acerca de un pequeño que va a una juguetería para comprar un autito de juguete. Pregunte ¿Qué compró el niño en la juguetería?

FORMA B

-Se cambia la palabra autito por carrito.

FORMA A Y FORMA B

-Aumente la extensión del cuento y el número de juguetes o personajes mencionados y representados en las láminas.

-Haga que el niño le narre un cuento y luego, una vez que usted lo ha repetido, pídale que diga cuáles son los elementos más importantes de la narración.

Test Principal 33

FORMA A

- Disponga frente al niño las cinco láminas de cada juego; emplee un juego por vez. Sin seguir un orden premeditado vaya diciendo Muéstrame la lámina con el gato sobre la silla, a un costado de la silla; debajo de la silla; frente a la silla; detrás de la silla.
- No indique si la respuesta del examinado es correcta o no, simplemente, pase a la pregunta siguiente. Cada una de las cinco posiciones debe ser identificada correctamente en uno de los juegos de láminas.

FORMA B

- Se sustituye a un costado por a un lado.

Test Principal 34

FORMA A

- Diga al niño Quiero que me explique que es un cubo. Dime todo lo que sabes acerca de un cubo.
- Escuche con atención y advierta cuáles son las cualidades del cubo que el examinado menciona espontáneamente. Aliéntelo para que proporcione más información.
- Si no menciona nombre, color, forma, materia, función u otras características que, a su entender, debería ad

vertir, introdúzcalas gradualmente y con cautela y luego reexamine todos esos elementos. Hay muchas cosas que pueden decirse sobre este cubo, sabes? Por ejemplo, que con él realizamos construcciones, que se parece a una caja o es cuadrado o puntiagudo; que es de madera; que es rojo; que es uno solo.

-Luego entregue al niño los objetos siguientes: Pelota, lápiz, cuchara. Agregue otros que considere de interés para el pequeño y observe en qué medida puede mencionar sus diversas características.

FORMA B

-Se cambia la palabra advertir por decir en los párrafos dos y tres

Test Principal 35

FORMA A

-Indique al niño Dime todo lo que veas en este dibujo. Alíentelo a que hable acerca de la lámina.

FORMA B

-Se aclara para el examinador únicamente el contenido de la lámina que es una escena familiar.

FORMA A

- Con el fin de facilitar la conversación, formule preguntas: ¿Cómo viniste aquí? ¿Con quién juegas? ¿Dime cómo juegas? ¿Qué te gusta hacer? ¿Cuándo llueve?

FORMA B

- Se pueden plantear algunas de las preguntas formuladas en la forma 'A' pero el investigador puede formular preguntas, acordes a la circunstancia en que se encuentren

Test Principal 36

FORMA A

- Coloque sobre la mesa las siete láminas, sin ningún orden prefijado.
- Una vez que el niño las ha examinado durante unos instantes, retírelas. Disponga entonces las láminas con los tres círculos más pequeños hacia el extremo izquierdo de la mesa, con una separación de no más de 6 mm. entre sí.
- Coloque el resto de las láminas sobre la mesa, sin orden prefijado. Pregunte ¿Cuál viene ahora? Indique con una mano dos láminas dispuestas al azar y con la otra

las tres láminas ordenadas en serie graduada, acentuando la diferencia entre cada círculo de izquierda a derecha.

-No se suministrarán más instrucciones. Si el examinado solicita ayuda, señale en silencio la secuencia de láminas y acentúe la diferencia entre cada una de ellas. Agregue Piensa.

FORMA B

-En el párrafo primero se aclara que las siete láminas son las mismas empleadas en el Test Principal 29. Se agrega Piensa y dime cuál es la que sigue.

-Subtest "A"

FORMA A Y FORMA B

-Distribuya las láminas sobre una mesa vacía sin ningún orden vaya levantando una por vez y diga: Mira lo que tengo aquí un montón de círculos (se admite el término "cosas redondas"). Ves. Este es un círculo pequeño - (muestre el círculo de 1.25 cms.) Y aquí tienes uno grande (muestre el círculo de 2.5 cms.). Y este otro es un poco más grande que estos dos (sostenga el círculo de 2.5 cms. junto al de 1.25 y 1.80 cms.) Obser

va lo que hago: después te dejaré hacer lo mismo.

-Lentamente, vuelva a disponer cada lámina sobre la mesa. Deje que el niño observe cómo las compara y juzga su tamaño. No importa que usted exagere o que espere el consejo del pequeño, ya que así podrá determinar si éste comprende los requerimientos de la tarea

-Una vez presentadas las siete láminas, permita que el examinado estudie la secuencia, hasta que manifieste estar listo.

-Ordene las tres primeras láminas según las instrucciones anteriores. Al colocar sin ningún orden las otras cuatro láminas sobre la mesa, asegúrese de que la cuarta lámina (de 3 cms.) no quede justamente al final de la hilera. Diga Vamos, ahora es tu turno.

-Cuando el niño haya completado la tarea, indíquele que le revise para comprobar si su cumplimiento es correcto. Si cometió algunos errores, aguarde hasta ver si los descubre por sí mismo y permítale efectuar todos los cambios necesarios o modificaciones que desee, hasta que de muestras de haber terminado.

-Subtest "B"

FORMA A Y FORMA B

-Presente solamente las láminas con los círculos de 1.25, 2.5 y 5 cms. Dispóngalos sobre la mesa e invite al niño a observarlos.

-Entremezcle las láminas, tome el círculo más pequeño y colóquelo como para iniciar una hilera. Pregunte. cuál viene ahora? Presente las otras dos láminas y deje que las compare entre sí hasta llegar a una decisión. Si el sujeto desea introducir alguna modificación, permítaselo, hasta que demuestre estar satisfecho.

-Si volviera a expresar deseos de rehacer la hilera, deje que lo haga.

-Subtes "C"

FORMA A Y FORMA B

-Disponga sobre la mesa las láminas de los osos, comenzando a la izquierda del niño, descríbalos diciendo. Este es papá Oso, ésta, Mamá Osa; este otro, el Bebé Oso. Papá Oso es el más grande, le sigue Mamá Osa, el Bebé Oso es el más pequeño.

-Coloque los cuadriláteros hacia la derecha del pequeño y explique He aquí tres tarjetas, que colocaremos en este orden. primero la más grande, luego la que sigue, por fin la más pequeña. No ordene las tarjetas

por tamaño.

- Agregue Cada oso tiene su tarjeta. Coloca la más grande junto a Papá Oso, la mediana junto a Mamá Osa y la más pequeña junto al Bebé Oso.

Test Principal 37

FORMA A

- Disponga las monedas en hilera. Solicite al niño que le entregue dos monedas, luego tres, cinco, cuatro, seis, continúe mientras el niño proporcione respuestas correctas.

FORMA B

- Se especifica que son diez monedas del mismo tamaño, material y color.

-Subtest "A"

FORMA A Y FORMA B

- Esta vez, diga: Quiero una moneda, sólo una. Luego agregue y ahora, dame dos monedas.
- Si el niño responde correctamente, aplique el Test Principal.

Test Principal 38

FORMA A

- Atraiga la atención del niño, mantenga fuera de su alcance la caja de monedas. Coloque dos monedas del lado de la mesa en que se halla sentado, subrayando cada movimiento, vaya de izquierda a derecha en relación al examinado. No deje más de 5 ó 6 cms. entre cada moneda. Inmediatamente coloque otras dos frente a usted mismo, procediendo de derecha a izquierda.
- No deje que el examinado levante las monedas.
- Señale repetidamente ambas hileras de monedas. Luego señale al niño y señálese a sí mismo, subrayando los movimientos para hacerle ver que ambos poseen la misma suma.
- Retire las monedas. Espere un momento, repita la demostración, siguiendo exactamente el mismo procedimiento, pero ahora con cuatro monedas por hilera. Retire las monedas una vez que el sujeto haya observado las hileras y tenido la oportunidad de compararlas.
- Al efectuar la tercera demostración, comience colocando las monedas sobre su propio lado de la mesa; esta vez se utilizarán tres piezas. Aguarde un instante an

tes de proseguir y observe si el niño anticipa la posibilidad de tener su propia hilera. De ser así, coloque tres monedas frente a él y deje las dos hileras sobre la mesa durante veinte o treinta segundos. Explique Ahora los dos tenemos la misma cantidad de monedas

-Coloque la pila o caja de monedas al alcance de la mano que el niño emplea preferentemente. Retire las seis monedas de las dos hileras y vuelva a colocarlas en el montón. Lentamente y con movimientos expresivos, forme otra hilera frente a usted mismo, con cuatro monedas, indique el montón e invite al examinado a formar su pro pia hilera.

-Si responde correctamente, ayúdelo a deshacer ambas hi leras y volver a colocar las monedas en el montón. El ó gielo al pasar.

-Coloque siete monedas entre sí; invite al niño a repro ducir la hilera. Si cumple la tarea satisfactoriamente retire las monedas y efectúe otra demostración con una nueva hilera de cinco monedas, colocadas a su derecha, deje un espacio en el centro de la mesa y confeccione una segunda hilera de cinco monedas, a la izquierda. Se ñale la hilera de diez monedas sin detenerse en el es cio intermedio. Invite al pequeño a que aparee las mo nedas. Observe si coloca diez monedas del modo correc to, si deja un espacio en el medio o si ignora ese es

- pacio pero emplea la cantidad correcta. *
- Si al niño le resulta difícil reproducir la secuencia de monedas del examinador, podrá disminuirse el espacio entre las dos hileras, con el fin de facilitar la tarea
 - Si el examinado cumple la tarea satisfactoriamente cuando se utilizan diez monedas, retire las hileras. No deje de elogiarlo, de modo que se de cuenta de que está procediendo correctamente
 - A continuación, coloque cinco monedas en hilera, haga que el infante las aparee y pídale que observe lo que usted hará a continuación. Mientras aquél observa, retire las dos monedas colocadas a la izquierda de la hilera del examinador, vistas desde la posición de éste, vuelva a colocarlas en el montón y espere la respuesta del sujeto
 - Si éste imita sus acciones y retira dos de sus propias monedas, aún cuando las tome de cualquier otro lugar (el medio, la izquierda o la derecha), vuelva a elogiarlo.
 - Atraiga la atención del pequeño y agregue cuatro monee

das a la hilera de tres, formando un total de siete.
 Invítelo a que lo imite

FORMA B

-Se sustituyen las siguientes palabras

*En los párrafos uno y tres, la palabra subrayando por
 haciendo énfasis

*En el párrafo octavo, en el medio por en medio

Test Principal 39

FORMA A

-Disponga las láminas sobre la mesa y explique Ahora
 vamos a jugar a esconder cosas.

FORMA B

-Se aclara que las láminas son las mismas del Test Prin
 cipal 11

FORMA A Y FORMA B

-Aliente al niño a que observe las láminas. luego cúbra
 las con la pantalla de cartón. Presente la lámina
 del segundo juego con el número 4 (que reservaba apar-
 te), sostengala ante los ojos del niño y diga: Mírala

bien. Trata de recordar lo que dice. Retire la lámina, cuente para sí hasta cinco y levante la pantalla, descubriendo las láminas expuestas sobre la mesa.

-Solicite al pequeño que señale la lámina que sea igual a la que usted le había mostrado.

-Continúe presentando las láminas en el orden siguiente: casa, rata, 4, toga, 2, gato

-Pruebe tres veces con cada palabra que el niño no logra identificar, alternándolas con un símbolo numérico. Repita que no es necesario que levante la lámina; basta que señale la que elija.

Test Principal 40

FORMA A

-Disponga sobre la mesa las láminas del primer juego, detrás de la pantalla, Descúbralas y vaya señalando cada lámina; aliente al niño a que las observe todas, de izquierda a derecha. Diga: Mira cada una de estas láminas, porque vamos a jugar a un juego nuevo.

-Oculte las láminas y presente una lámina de la segunda serie (que mantenía en reserva), con dos puntos. Diga:

Mira. Trata de recordar esta lámina. Cuando el pequeño de muestras de estar listo, retire la lámina del segundo juego que acaba de exponer y descubra las láminas dispuestas sobre la mesa. Pregunte. Cuál te mostré? De ser necesario repita que no es preciso que levante la lámina correspondiente. basta que la señale con la mirada o con el dedo.

-Continué la presentación de láminas, en el orden siguiente uno, cuatro, dos, seis, tres, cinco, tres, cuatro, siete. Oculte las láminas de la vista del sujeto antes de mostrar cada lámina del segundo juego. Vuelva a colocar en su posición original cualquier lámina que el niño haya movido o que esté encimada con otra. Después de presentar la primera lámina con dos puntos, intente exponer las láminas sólo durante el tiempo que le lleva impartir las instrucciones verbales. Mira, trata de recordar los puntos de esta lámina. Podrá agregar Listo?

FORMA B

-Igual que lo anterior, sólo que se emplea el término niño por sujeto.

Test Principal 41

FORMA A Y FORMA B

-Disponga las láminas de acuerdo con las intrucciones

del Test Principal 40; diga Ahora vamos a jugar a un último juego con estas láminas. Esta vez, voy a mostrarte una distinta. Presente la lámina gris con cinco puntos y pregunte: Con cuál iría? Conceda al niño todo el tiempo que necesite.

-Si responde correctamente, , pregunte Cómo te diste cuenta? Determine si suministra la respuesta correcta por casualidad, por aproximación, contando o reconstruyendo mentalmente los puntos.

-Presente la lámina gris con los seis puntos y luego la de siete puntos. Proceda de la misma manera Si el examinado cumple la tarea satisfactoriamente, no se requerirá más investigación.

-Subtest "A"

FORMA A Y FORMA B

-Reduzca el número de láminas colocadas sobre la mesa, dejando las tres con el número más alto de puntos Efectúe una segunda prueba con cada lámina.

-No diga al niño que cuente los puntos. El propósito de este tipo de tests es determinar de que modo aprende, si, finalmente, cumple bien la tarea se observará por qué medios logró hacerlo.

ANEXO B

CUADROS ESTADÍSTICOS

MUESTRA DE GUARDERIAS DE LA ZONA METROPOLITANA DE
LA CIUDAD DE SAN SALVADOR

Número de Orden	NOMBRE DE LAS GUARDERIAS	LUGAR	Distribución de la Muestra
1	AMATEPEC	SOYAPANGO	15
2	MONTE MARIA	SOYAPANGO	15
3	LABOR I	SOYAPANGO	10
4	22 DE ABRIL Y SECTOR 3	SOYAPANGO	15
5	CREDISIA Y 22 DE ABRIL	SOYAPANGO	15
6	LA TIENDONA	SAN SALVADOR	21
7	MODELO	SAN SALVADOR	19
TOTAL			110

TABLA # 1

No.de Orden	NIÑOS	ACIERTOS PRUEBA "A" ORIGINAL	No.de Orden	NIÑOS	ACIERTOS PRUEBA "B" MODIFICADA
1	M.R.C.	35	1	M.E.H.A.	35
2	D.L.R	35	2	A.G.L.H.	40
3	C.M.C.	18	3	P.L.L.	39
4	J.R.G.L.	40	4	R.I.M.D.	41
5	M H.C.R.	33	5	A.N.M.V.	40
6	S.D.L.	23	6	M.N.R.L.	41
7	M.N.P.L.	26	7	E.R.S.	41
8	J.M.C.L.	36	8	M.U.R.C.	40
9	P.S.C.L.	37	9	S.L.R.G.	41
10	D.A.L.P.	33	10	S.C.R.A.	41
11	E.A.P L.	35	11	F.T.M.	41
12	A.A.M.	35	12	W.F.V.	41
13	A.M.E.	18	13	G.M.V.B.	40
14	A.O.K.E.	40	14	N.A.U.P.	40
15	A.V.S.M.	33	15	N.L.A.	38
16	A.P.A.R.	23	16	E.M.A.	39
17	N.E.C.C.	26	17	A.G.A.P.	41
18	R.M.C.P.	36	18	J.A.B.	41
19	S.C.D	37	19	R.C.H.	39
20	M.A.D	33	20	L.C.R.	40
21	G A G.A.	35	21	R M.C.E.	40
22	G.G.H	35	22	R.E.L.M.	41
23	A.C.N.	18	23	M.C.F.V.	40
24	M.N.R.	40	24	L.M.G.M.	40
25	A.P.S.	33	25	A.V.G.M.	40
26	E.M.P.	23	26	A.G.M.	41
27	E.G.P.P.	26	27	L.E.H.G.	41
28	Z.A.P.S.	36	28	B.L.M.M.	40
29	A.C.R.A.	37	29	M.E.N.	41
30	G.A.R.M.	33	30	J.A.P.	41
31	R.C.S.B.	35	31	T.A.Q.	39
32	Y.U.L.	35	32	N.R.M	40
33	A.M.A.	18	33	V.M.S L.	41
34	Y.C.V.	40	34	R.E.S.A.	41
35	F.A.N.R.	33	35	A.M.V.G.	40
36	M.J.S.G.	23	36	O.C.Z.P.	41
37	J.A.G	26	37	J.C.Z.	40
38	Z.M.C.	36	38	S.E.P.C.	41
39	D.V.B.	37	39	M.J.J R.	41
40	J.M.M.B.	33	40	R.M.A.S.	41
41	A.B.D.L.	35	41	S.B.S.	41
42	N.M.A.S.	33	42	A.M.D.R.	41
43	A.I.A.R.	18	43	O.D.F.C.	39
44	J.T.A.P.	40	44	C.R.G.	41
45	N.A.R.	33	45	N.E.G.L.	41
46	E.O B.R.	23	46	S.A.G.M.	39
47	M.E.C.M.	26	47	S.G.G.B.	41
48	R.C.C.A.	36	48	N.A.H.O.	40
49	S.E D.G.	37	49	S.H.H.	41
50	P.R.E.	33	50	E.A.L.	41
TOTAL		1580	TOTAL		2015

TABLA No. 1

Tabla del número total de aciertos obtenidos por los niños en las Pruebas Original (Forma A) y Modificada (Forma B).

Justificación

La presente tabla proporciona datos que le sirven al equipo de Investigación para estructurar una tabla de interpretación global

Nota

El acierto de un Subtest se tomó como resultado del Test Principal, si el Subtest es el correspondiente.

70 Sujetos	Grupo "A" Oficial			Grupo "B" Mercaderes		
	41 Asientos	Muecos de 41 Asientos	Muecos Asientos	41 Asientos	Muecos de 41 Asientos	Muecos Asientos
1		X				
2		X				
3		X				
4		X		X		
5		X				
6		X				
7		X				
8		X				
9		X		X		
10		X				
11		X		X		
12		X		X		
13		X				
14		X				
15		X				
16		X				
17		X		X		
18		X		X		
19		X				
20		X				
21		X				
22		X				
23		X				
24		X				
25		X				
26		X		X		
27		X		X		
28		X				
29		X		X		
30		X				
31		X				
32		X				
33		X		X		
34		X		X		
35		X				
36		X		X		
37		X				
38		X		X		
39		X		X		
40		X		X		
41		X				
42		X				
43		X				
44		X		X		
45		X		X		
46		X				
47		X		X		
48		X				
49		X		X		
50		X		X		
Total		50		20	20	

TABLA No. 2

Tabla comparativa de los aciertos (41 aciertos, menos de 41 aciertos ningún acierto) por cada uno de los niños en las Pruebas Original (Forma A) y Modificada (Forma B).

Justificación.

Los resultados proporcionados en la presente tabla sirvieron al equipo de investigación para una posible predicción diagnóstica.

Nota

El acierto de un Subtest se tomó como resultado del Test Principal, si el Subtest es el correspondiente.

1-2	3-4	1-2-3-4			
		5-6	7-8	9-10	
1		0	1	50	100
2		40	10	50	100
3		45	10	50	100
4		50	100	50	100
5		50	50	0	100
6	a	0	0	0	0
7		11	50	50	100
8		0	0	0	0
9		10	40	-5	100
10		50	10	50	100
11		0	0	0	0
12		0	0	0	0
13		0	0	0	0
14		0	0	0	0
15		0	0	0	0
16		0	0	0	0
17		0	0	0	0
18		0	0	0	0
19		0	0	0	0
20		0	0	0	0
21		0	0	0	0
22		0	0	0	0
23		0	0	0	0
24		0	0	0	0
25		0	0	0	0
26		0	0	0	0
27		0	0	0	0
28		0	0	0	0
29		0	0	0	0
30		0	0	0	0
31		0	0	0	0
32		0	0	0	0
33		0	0	0	0
34		0	0	0	0
35		0	0	0	0
36		0	0	0	0
37		0	0	0	0
38		0	0	0	0
39		0	0	0	0
40		0	0	0	0
41		0	0	0	0
42		0	0	0	0
70-71		100		200	
0/10			10		90
X		391		442	

TABLA No. 3

Total de niños que respondieron acertadamente en cada uno de los Test o Subtest tanto en la forma original como en la modificada. Contiene porcentajes y la media aritmética.

Justificación

La presente tabla le permitió al equipo de investigación inferir el grado de éxito o de dificultad mostrada en los Test o Subtest, tanto en la Prueba Original (Forma A) como en la Modificada (Forma B).

Tablas de resultados para la Forma "A" Original y la Forma "B" Modificada.

Rango o Recorrido

FORMA A	FORMA B
$Ls - L1 + 1 = R$	$Ls - L1 + 1 = R$
$40 - 18 + 1 = 23$	$41 - 38 + 1 = 4$

Para la construcción de las tablas de intervalos se realizó la técnica del azar, o sea que el equipo de investigación propuso cual es el intervalo de clase para el equipo control (Forma A) y para el grupo experimental (Forma B)

FORMA A		FORMA B	
$C = 5$		$C = 2$	
Puntajes	f	Puntajes	f
38 - 42 =	5	41 - 42 =	26
33 - 37 =	30	39 - 40 =	22
28 - 32 =	0	37 - 38 =	2
23 - 27 =	10		<hr style="width: 50px; margin-left: auto; margin-right: 0;"/>
18 - 22 =	5		N = 50
	<hr style="width: 50px; margin-left: auto; margin-right: 0;"/>		
	N = 50		

Encontrar la \bar{X} y la S para ambos grupos.

FORMA A

Puntajes	f	X'	$f_1 x_1$	$X - \bar{X}$	$(X - \bar{X})^2$	$(X - \bar{X})^2 f_1$
38 - 42	5	40	200	8	64	320
33 - 37	30	35	1050	3	9	270
28 - 32	0	30	0	-2	4	0
23 - 27	10	25	250	-7	49	490
18 - 22	<u>5</u>	20	<u>100</u>	-12	144	<u>720</u>
	N= 50		1600			1800

$$\bar{X} = \frac{f_1 x_1}{N} = \frac{1600}{50} = 32 \quad S = \sqrt{\frac{(X - \bar{X})^2 f_1}{N}} = \sqrt{\frac{1800}{50}} = 6.0$$

FORMA B

Puntajes	f	X'	$f_1 x_1$	$X - \bar{X}$	$(X - \bar{X})^2$	$(X - \bar{X})^2 F$
41 - 42	26	41.5	1079	1	1	26
39 - 40	22	39.05	869	-1	1	22
37 - 38	<u>2</u>	37.5	<u>75</u>	-3	9	<u>18</u>
	N= 50		2023			66

$$\bar{X} = \frac{f_1 x_1}{N} = \frac{2023}{50} = 40.5 \quad S = \sqrt{\frac{(X - \bar{X})^2 f_1}{N}} = \sqrt{\frac{66}{50}} = 1.15$$

DIFERENCIA ENTRE MEDIAS

$$ES_D \quad \sigma_{\bar{D}} = \sqrt{\frac{\sqrt{X_1^2}}{N} + \frac{\sqrt{X_2^2}}{N}} \quad \sigma \quad \sqrt{\frac{\sqrt{1^2}}{N} + \frac{\sqrt{2^2}}{N}}$$

$$D = \bar{X}_1 - \bar{X}_2$$

$$= 40.5 - 32 = 8.5$$

$$ES_D =$$

$$= \sqrt{\frac{(1.5)^2}{50} + \frac{(6.0)^2}{50}}$$

$$\sqrt{\frac{1.32}{50} + \frac{36}{50}} = 0.0264 + 0.72$$

$$ES_D = 0.86 \quad RC = \frac{\bar{X}_1 - X_1}{ES_D}$$

$$RC = \frac{8.5}{0.86} = 9.88$$

$$0.05 \quad 9.88 \geq 1.96 \quad \text{Rechaza la Ho}$$

$$0.01 \quad 9.88 \geq 2.58 \quad \text{Rechaza la Ho.}$$

ANEXO C

MANUAL PARA LA INTERPRETACION CUALITATIVA

INTERPRETACION CUALITATIVA POR CADA UNO DE LOS TEST Y SUB
TEST QUE CONSTITUYEN LA PRUEBA MODIFICADA.

El material que se presenta tiene por objeto, orientar al examinador en la búsqueda de las aptitudes específicas para el aprendizaje, de manera que pueda anticipar de que modo, la presencia o ausencia de determinada aptitud afectará el rendimiento del niño dentro de la escuela o fuera de ella.

Los autores de la prueba a través de un muestreo sistemático de las diferentes aptitudes obtuvieron como resultado - que es posible determinar cuáles son las zonas en las que - aparecen perturbaciones, a sí como identificar la naturaleza de los trastornos que se ponen de manifiesto. La coherencia o incoherencia que revela el niño para cumplir las distin--tas tareas surgirá del cuadro general obtenido.

Los tests se disponen en secuencia paralela a las exigencias que el preescolar debe satisfacer en determinada etapa de su desarrollo, para ello deberá contar con aptitudes que, - necesitará aplicar en la escuela.

Estas secuencias también permiten, al evaluador, aplicar - los distintos tests con el fin de medir los progresos por el infante después de un período de entrenamiento ,momento

en que se vuelve a evaluar su habilidad.

El examinador podrá investigar todas las zonas operacionales del niño (administrando los tests principales de las secciones específicas correspondiente). En casos, sin embargo, el diagnóstico educacional elaborado sobre la base de las respuestas de un niño servirá, a si mismo, como guía para confeccionar un plan de enseñanza individualizado.

Los subtest, que se administran cuando el pequeño tiene dificultades para satisfacer los requerimientos del test principal, permiten modificaciones colaterales con exigencias disminuidas que propicien éxitos. Por medio de los subtest se investiga el grado y tipo de ayuda que necesita el niño con el fin de cumplir satisfactoriamente una tarea, y se estudian los efectos del entrenamiento sobre el aprendizaje de la habilidad investigada.

A partir del punto en que el niño responde satisfactoriamente, el maestro podría entrenarlo pasando por los distintos niveles sugeridos en los subtest.

INTERPRETACION

El evaluador deberá extraer las conclusiones sobre la conducta del niño que permitan orientar la elaboración de los planes de estudio y comunicar los descubrimientos de importancia a los padres, al médico del pequeño o al personal especializado que trabaja con él. La interpretación se hará después de cada uno de los test o subtest aplicados de la siguiente manera:

CAPITULO I

Operaciones físicas y estado sensorial.

Parte A

Coordinacion y Operaciones Motrices

Test Principal 1

Habilidad Manual

Interpretación:

El grado de habilidad del infante se manifiesta en la soltura y propiedad con que empuña el lápiz o el trozo de tiza. La dificultad para sostener con firmeza los utensilios y las dificultades notables para controlar los movi-

mientos de la escritura nos dan la pauta de una habilidad manual insuficiente. Así mismo, la torpeza que revela al tratar de asir los materiales o la demora para alcanzar - un objeto pequeño o ejecutar un movimiento de pinza con el propósito de aferrarlo pueden constituir signos de deficiencia o inmadurez motriz. Esa demora para señalar o tomar un objeto de acuerdo con las instrucciones que se le imparten interfiere en su capacidad de responder a los estímulos ambientales y por lo tanto, no deberá soslayarse su importancia.

PARTE B

Operaciones Visuales

Test Principal 2

Agudeza Visual

Interpretación:

La prueba que se describe constituye un test de agudeza visual y brinda al maestro la posibilidad de determinar si conviene realizar un examen profesional. Es importante no confundir "agudeza" con "discriminación". El primero de estos términos hace referencia a la sensibilidad de visión; en ciertos casos es posible percibir un objeto o forma de modo correcto, pero sin diferenciarlos de otros, debido a

que no se llegan a distinguir diferencias sutiles, La capacidad de hacerlo recibe el nombre de "discriminación", que se evaluará mediante la aplicación de otros test incluidos en el manual.

Test Principal 3 Seguimiento Visual

Interpretación.

Por medio de esta prueba se propone determinar hasta que punto el niño puede seguir un foco luminoso exclusivamente con la mirada. Para que logre utilizar de modo adecuado la información visual que recibe del ambiente, es necesario que pueda distinguir una luz y seguirla únicamente con los ojos sin mover la cabeza o cuerpo. Observe si el pequeño mueve la cabeza con el objeto de seguir la luz: de ser así indíquele que no lo haga. Advierta también si necesita de la intervención o el apoyo de terceros para inhibir su tendencia a mover la cabeza o el cuerpo ¿tiene Usted que sujetarle la cabeza o brindarle apoyo?. Observe - así mismo si sus movimientos oculares son bruscos o espasmódicos, como sí experimentara dificultades para localizar o volver a ubicar la fuente de luz. Todos estos problemas - atañen a la habilidad para seguir un objeto móvil con la mirada. Sí en apariencia, tiene que mover la cabeza con el

fin de poder seguir la luz, debemos tomar nota de este modo de adaptación. Si no puede seguir el objeto con los ojos ni siquiera con la ayuda de movimientos de la cabeza o del cuerpo, y estamos seguros de que comprende las instrucciones que le impartimos, es posible que su visión sea defectuosa; en ese caso, será conveniente consultar con un oftalmólogo.

Test Principal 4

Percepción de Profundidad, Binocularidad.

Interpretación:

Observe los movimientos de cabeza del pequeño y la falta de firmeza de la mano. Advierta si se muestra seguro al insertar la varilla, así como el grado de facilidad o dificultad con que encara la tarea. Si tiene dificultades, observe si mira el tubo y si determinadas posiciones le resultan más problemáticas que otras. Asegúrese de que el niño atiende las instrucciones que le imparte y de que trata de cumplir la tarea. El sujeto debe seguir adecuadamente las indicaciones sobre posición espacial, con el fin de percibir de modo óptimo los estímulos visuales y mejorar su conocimiento y orientación con respecto a los objetos y las personas que lo rodean. En el caso de sospechar incapacidad o deficiencias en este tipo de actividad visual, con-

sulte a un especialista.

Parte C

Operaciones Auditivas

Test Principal 5

Subtest A

Simplifique la Tarea

Interpretación:

Esta prueba permite al evaluador elaborar un juicio general de la capacidad preescolar para percibir las diferencias de intensidad y de tono propias del ambiente. Si se sospecha la existencia de un problema auditivo, será necesario consultar con un especialista.

Parte D

Habilidad para utilizar dos sistemas sensoriales

Test Principal 6

Empleo conjunto del tacto y de la visión.

Subtest A

Haga concreta la tarea

Interpretación

Resulta interesante evaluar la habilidad del niño para integrar estímulos que percibe mediante dos sentidos diferentes. Como hasta el más pequeño se ve obligado a responder a determinados estímulos con la vista, el oído, el tacto y ciertos movimientos corporales, el preescolar debe aprender a interrelacionar o integrar informaciones sensoriales diversas (y en algunos casos a reconocer contraindicaciones) En esta etapa de la evaluación, adviértase la facilidad y eficacia con que el examinado logra coordinar información por medio de dos de los sistemas sensoriales básicos. Si no puede cumplir la tarea con eficacia es evidente que deberá iniciarse el entrenamiento específico en el empleo coordinado de datos sensoriales. Si aún así el niño no logra responder mediante una actividad coordinada en este nivel, según se le pide, el examinador deberá consultar con un especialista.

Capítulo II

Operaciones Perceptuales

Parte A

Asociación Perceptual Habilidad para aparear símbolos visuales.

Test Principal 7
Aparcamiento de Colores

Subtest A

Reduzca las posibilidades de elección

Interpretación

El cumplimiento satisfactorio del subtest indicaría que las dificultades del niño surgen cuando debe advertir y discriminar diferencias sutiles y elegir entre muchas alternativas diferentes. El educador puede elaborar un programa de entrenamiento especial para que el preescolar adquiriera experiencia en ejercicios de elección, primero se = acentuarán las diferencias y a medida que el niño aprende a discriminar, se las irá minimizando gradualmente.

Podrá planificarse un entrenamiento complementario, - utilizando material más concreto, como por ejemplo, una muñeca y calcetines de colores. Ponga un calcetín en uno de los pies de la muñeca y pida al niño que busque el otro de ese par, para colocarlo en el otro pie. El educador podrá enriquecer la experiencia del educando haciendo que éste - efectúe elecciones y observe diferencias entre los colores del ambiente que lo rodea.

Test Principal 8

Apareamiento de figuras en negro sobre fondo blanco.

Subtest A

Haga concreta la tarea

Subtest B y C

Reduzca las posibilidades de elección y hagalas concretas.

Interpretación:

Sí el niño elige la figura correcta cuando se le presentan dos posibilidades, aunque fracase cuando se elevan a tres, significa que es capaz de percibir las semejanzas y diferencias de los símbolos impresos en las láminas y de demostrar su habilidad siguiendo las instrucciones verbales.

El hecho de que pueda responder de modo adecuado, aunque sólo en una situación muy simplificada, no indica precisamente dificultades específicas de percepción ni deficiencias auditivas o problemas de comprensión lingüística, sino más bien un nivel general inferior de competencia en todas las esferas. El tipo de tarea propuesta, por lo tanto, resulta útil para identificar al niño pasivo que no puede aprender fácilmente por medio de la experiencia.

La elección correcta entre tres alternativas prueba que el infante logra percibir visualmente las tres formas, discriminar entre ellas y comprender las instrucciones verbales que se le imparten al reducirse las exigencias de la tarea y hacerla más concreta verbalmente. El cumplimiento satisfactorio de la prueba final demuestra que requería sólo mayor experiencia y que dicha experiencia facilitó el aprendizaje.

Subtest D

Emplee estímulos táctiles y Kinestésicos.

Interpretación:

Si el niño no cumple la tarea es obvio que carece de la habilidad básica necesaria para aprender a asociar elementos ambientales interrelacionados simplemente entre sí. Se trata de una falla grave, que sugiere la necesidad de consultar con un especialista. ¿Debemos atribuirlo a ignorancia, a un impedimento específico o a una resistencia poderosa ante toda intervención ambiental?. En cualquiera de esos casos, será necesario un régimen de entrenamiento complementario.

Por el contrario, el cumplimiento correcto de este último subtest indicaría que con entrenamiento, el pequeño puede aprender a relacionar elementos simples, si combina

su experiencia táctil y Kinestesicotáctil con su experiencia visual. En caso, necesitará estimulación suplementaria para centrar la atención en las cualidades significativas de los objetos - forma en nuestro ejemplo - o bien la ejercitación especial de otras funciones, aparte de la visión. Al aumentar su experiencia en el entrenamiento simple y - directo de este tipo de niños el evaluador podrá distinguir entre la necesidad de estimulación multimodal con el fin de canalizar su energía visual. De considerar su modo visual como fuente de señales débiles o confusas. (Otro test incluidos en este manual permiten identificar más claramente el origen de las dificultades, mediante el empleo de - información visual).

Subtest E

Coloque formas tridimensionales en un tablero

Interpretación:

Al rotarse el tablero el niño deberá volver a colocar las tres figuras en sus muescas respectivas. Aunque esta prueba corresponde al nivel de edad más bajo, su cumplimiento permitirá proseguir el aprendizaje. Si, por el contrario el rendimiento es insatisfactorio en este nivel, no valdrá la pena proseguir con el entrenamiento en percepción visual:

el pequeño todavía no ha alcanzado la madurez necesaria para elaborar ni siquiera respuestas muy simples en pruebas de percepción. En este caso se recomienda consultar con un especialista y postergar durante varios meses el aprendizaje activo.

Test Principal 9

Apareamiento de contornos de figuras pequeñas.

Interpretación:

El cumplimiento satisfactorio de esta prueba indica la habilidad para discriminar visualmente entre formas distintas y formar con un mínimo de actividad motriz (simplemente señalando con el dedo o con movimientos oculares). Si el niño no responde correctamente, podrán administrarse los subtest siguientes, que permiten descubrir si existe una incapacidad real para discriminar formas o tan sólo confusión provocada por la necesidad de elegir entre una cantidad muy grande de estímulos.

Subtest A

Reduzca las posibilidades de elección.

Interpretación:

El propósito de este subtest es determinar si, en un nivel más simple el infante puede discernir entre las formas que anteriormente confundía.

Subtest B

Emplee estímulos táctiles y kinestésicos.

Subtest C

Reduzca aun más las posibilidades de elección.

Test Principal 10

Reconocimiento de figuras de puntos

Interpretación:

El preescolar que logre aparear correctamente posee el grado de madurez requerido para iniciar el aprendizaje de la lectura.

Subtest A

Reduzca las posibilidades de elección.

Interpretación.

Las dificultades pueden deberse a que el examinado no presta atención suficiente a los detalles o no logra captar su significado, así como la inmadurez para encarar de modo adecuado el cumplimiento de una tarea. Podrá tratarse de inmadurez intelectual o de poca disposición a colaborar en una tarea que resulta demasiado abstracta y carente de significado.

El cumplimiento satisfactorio del subtest A indica - que el niño es capaz de aprender por medio de la experiencia.

Subtest B

Demostración no verbal

Interpretación.

Si el preescolar que al principio parecía incapaz de cumplir la tarea comienza a responder correctamente cuando se le brindan las tres opciones de este subtest (aplicado según lo descrito), su anterior fracazo quizá se debió a la imposibilidad de comprender la naturaleza de la prueba. Probablemente, también facilitó su cumplimiento adoptar un enfoque no visual.

Test Principal 11

Apareamiento de series de números y palabras

Interpretación.

El fracaso en esta prueba indicaría la necesidad de ejercicios especiales para facilitar el aprendizaje de la lectura, necesidad que será confirmada o descartada según las respuesta a los subtests siguientes.

Subtest A

Reduzca la posibilidad de elección.

Subtest B

Haga concreta la tarea.

Interpretación:

Para realizar discriminaciones complejas será necesario una mayor madurez y más entrenamiento previo antes de iniciar el aprendizaje de la lectura.

Subtest C

Apareamiento de Letras.

Parte B

Organización perceptual: Organización de actividades sobre la base de estímulos perceptuales.

Test Principal 12

Reconstrucción de un círculo a partir de dos mitades, según instrucciones verbales.

Interpretación:

Ya sea en forma planificada o por medio del ensayo y error, el niño deberá reconstruir una figura a partir de sus dos mitades, sobre la base de instrucciones verbales solamente. En el test 15, por el contrario, se efectuará una demostración práctica.

Subtest A

Reconstrucción de un círculo a partir de dos mitades, con demostración práctica.

Subtest B

Reconstrucción de una lámina a partir de sus dos mitades.

Interpretación

El cumplimiento satisfactorio de esta tarea indicaría

que el fracaso anterior probablemente se debió a falta de experiencia (con este tipo de material) y a cierta dificultad para comprender desde un comienzo la naturaleza de la prueba. La representación más concreta facilitó su desarrollo.

Subtest C

Reconstrucción de la figura moviendo una sola de sus partes'

Interpretación:

La imposibilidad de cumplir esta prueba indicaría inmadurez para iniciar el aprendizaje escolar.

Test Principal 13

Reconstrucción de un cuadrilátero a partir de sus dos mitades con demostración práctica y descripción verbal.

Interpretación.

El cumplimiento de esta tarea revela habilidad para construir en un nivel simple, después de efectuada una demostración práctica e impartidas las instrucciones verbales. Esta información es útil para la enseñanza del preescolar.

Test Principal 14

Apareamiento visual de series de figuras.

Subtest A

Reduzca las posibilidades de elección.

Interpretación:

Si el niño cumple satisfactoriamente el Subtest A, los problemas experimentados en el test principal probablemente no se debían a dificultad para discriminar formas, sino para concentrarse y responder a una prueba compleja. Si el sujeto no logra cumplir el subtest, verifique las respuestas del test 8, de ordenamiento por pares de figuras sobre fondo blanco.

Subtest B

Simplifique la tarea y hagala concreta.

Interpretación:

El cumplimiento del subtest demuestra que el preescolar es capaz de diferenciar y aparear formas cuando la tarea se hace más concreta y se relacionan las figuras con una muñeca o persona. Posiblemente no existen deficiencias de percepción, sino dificultad para elaborar conceptos.

Quizas el niño no pueda abstraer - ni siquiera en este nivel simple. La forma de las figuras como cualidad, a menos que se les otorgue mayor significado y se relacionen con un objeto familiar.

Test Principal 15

Reconstrucción de un círculo dividido en cuatro partes iguales con demostración práctica y descripción verbal.

Subtest A

Emplee estímulos táctiles y kinestésicos.

Interpretación:

Si el preescolar cumple satisfactoriamente las exigencias del subtest, sus dificultades originales probablemente no se debían a deficiencias específicas de percepción, sino a inmadurez y falta de experiencia. Deberá evaluarse el rendimiento total del niño durante el desarrollo de la entrevista.

Subtest B

Haga concreta la tarea

Interpretación:

Si el niño cumple satisfactoriamente la tarea cuando se le ayuda a asociar el material abstracto con un concepto familiar y placentero, sus problemas iniciales posiblemente se debían a su dificultad para elaborar abstracciones. El cumplimiento del subtest puede también facilitarse mediante las demostraciones prácticas complementarias. El trabajo continuo con el pequeño en esta área revelará si requiere muchas demostraciones para aprender y si el aprendizaje se complica debido a dificultades para efectuar abstracciones.

Test Principal 16

Movimientos de la mano guiados con la vista; copia de dibujos con un lápiz.

Interpretación:

Es evidente que la tarea no ha sido cumplida satisfactoriamente si los dibujos del niño se parecen más entre sí que al modelo. El cumplimiento de esta prueba requiere una reproducción relativamente exacta de la forma de ese modelo. Es importante la orientación de cada línea, aunque no el tamaño de la figura. Muchas veces el infante revela ciertas características de personalidad al copiar las figuras, mostrándose impulsivo, descuidado o excesivamente

ansioso (en cuyo caso trabaja con sumo cuidado, lentitud y minuciosidad, o borra con gran frecuencia).

Se espera que el niño que esté por ingresar en la escuela primaria pueda copiar las figuras con bastante exactitud.

Subtest A

Simplifique los dibujos

Interpretación.

El círculo deberá estar completo, aunque no es necesario que sea perfectamente redondo. No obstante, no se aceptará una forma ovalada o un contorno sumamente irregular. La intersección de los brazos de la cruz deberá estar marcada con claridad, aunque la orientación de las líneas no es importante. En cuanto a la línea oblicua, deberá distinguirse claramente de una vertical, pero orientación y tamaño no son fundamentales.

Subtest B

Emplee estímulos táctiles y kinestésicos.

Interpretación.

Si el sujeto no logra cumplir el Subtest B, inicie el entrenamiento con líneas simples, que varíen en su orientación.

ción horizontal, vertical y oblicua. Por medio de una linterna, o incluso movimientos de cabeza (más que del lápiz o del dedo) enseñe a reproducir algunas de las líneas. Reintroduzca las figuras geométricas y repita la operación.

El cumplimiento de determinada prueba indica en que nivel deberá comenzar el entrenamiento. Si el niño no responde satisfactoriamente al entrenamiento suministrado como ayuda, será necesario consultar con un psicólogo.

Test Principal 17

Construcción de figuras con cabos de fosforos según modelo.

Interpretación:

La construcción de figuras sobre la base de un modelo visual requiere ciertas habilidades diferentes a las que - investiga el test 16. En primer lugar interviene un proceso de análisis el niño debe visualizar una forma compleja descomponiéndola en sus distintos elementos. En segundo - término se produce un proceso de síntesis; deberá reconstruir una figura a partir de los elementos que la componen. Si cumple esta tarea satisfactoriamente, pero sin haber logrado cumplir ninguno de los subtests de la prueba anterior será preciso consultar con un especialista.

Subtest A

Simplifique las formas

Subtest B

Reproducción de modelo simple construido con tres cubos.

Subtest C

Construcción de una torre

Subtest D

Observación de juego con cubos sin ninguna guía.

Interpretación.

Si el preescolar de más de tres años no puede continuar la construcción de una torre con cubos, ni demuestra interés o habilidad para realizar ninguna otra construcción simple, deberá cuestionarse su madurez para iniciar un programa de escolaridad normal o regular. Será necesario consultar con un especialista a fin de analizar su notoria inmadurez en este terreno y la conveniencia de un entrenamiento escolar programado en esta etapa. Por medio de un entrenamiento individualizado especial podrán advertirse ciertos progresos al cabo de seis semanas; de lo contrario, serán evidentes los si

tomas de perturbación en el desarrollo.

Capítulo III

Aptitud para el aprendizaje con retención durante un período breve.

Test Principal 18

Reconocimiento diferido de grandes formas sólidas.

Interpretación:

Si el pequeño reconoce el círculo, pero confunde el cuadrilátero con el triángulo y señala indistintamente cualquiera de estas dos formas (no el círculo) cuando se le pida el cuadrilátero, quizás esté comparando solamente la base de las figuras. Cuando se trata de recordar formas, tal vez se limite a retener las diferencias más notables entre una y otra. en este caso, la diferencia entre curvatura y cuadratura o angularidad.

Subtest A

Reduzca las posibilidades de elección

Interpretación:

Si ahora el sujeto discrimina correctamente entre el

cuadrilátero y el triángulo, evidentemente su fracaso inicial se debía a falta de experiencia.

Subtest B

Haga concreta la tarea.

Interpretación.

El cumplimiento satisfactorio de esta prueba indicaría que la mayor experiencia y/o el carácter más concreto de aquella benefician al niño.

Subtest C

Emplee estímulos táctiles y kinestésicos.

Interpretación.

Trate de determinar que modalidad sensorial resultó más útil al niño para recordar las formas: trazar el contorno de las figuras en el aire, sobre la mesa o sobre la misma tarjeta; repetir para sí la designación verbal de la figura en cuestión (el nombre concreto, pelota o naranja o la denominación abstracta, círculo), o concentrarse con los ojos cerrados y trazar el contorno de las formas con el dedo. Tome nota de sus observaciones, que más adelante resultarán útiles para el aprendizaje del pequeño.

Si después de esta última oportunidad que se le brinda el examinado no logra cumplir la tarea, deberá considerarse la posible inmadurez en esta área del desarrollo.

Test Principal 19

Reconocimiento diferido de contornos de figuras pequeñas.

Subtest A

Reduzca las posibilidades de elección.

Interpretación:

Si el preescolar cumple satisfactoriamente el Subtest A es evidente que se beneficia con la mayor experiencia. Si, por el contrario, no logró cumplir el Subtest A, pero respondió correctamente a los tests Principales 8 y 9, puede reconocer figuras, diferenciar entre formas distintas y aparear las similares. No obstante, quizá tenga dificultades para aprender a centrar la atención y recordar series sencillas de objetos y luego, de figuras.

Test Principal 20

Recuerdo de dibujos de objetos apartados de la vista.

Interpretación:

La aptitud para el aprendizaje inmediato depende del poder de concentración, la atención prestada a los detalles, el recuerdo del objetivo propuesto y el grado de motivación. El cumplimiento de este test exige la memorización de conceptos verbales, así como poder de atención sostenido. En el test anterior se examinó la aptitud para recordar símbolos.

Subtest A

Haga concreta la tarea.

Interpretación:

Si el niño recuerda qué objetos faltan, necesitará entrenarse en el apareamiento de láminas con dibujos de objetos y los objetos mismos, comience con objetos simples y familiares y láminas claras en que no se amontonen las figuras.

Subtest B

Simplifique la tarea.

Interpretación.

El niño deberá responder correctamente por lo menos en dos de los tres casos. Si, en cualquier oportunidad, dió vuelta simultáneamente a dos de las cajas sin que el exami-

nador lograra impedirlo, esa prueba debe considerarse inco
rrecta.

Por medio de este subtest examinamos la habilidad del niño para manejar estímulos que no estén bajo su vista. El desarrollo insatisfactorio de la prueba puede atribuirse a dificultad para concentrarse ó a falta de atención. No obs
tante, será necesario investigar otras causas posibles de error.

Test Principal 21

Repetición de dígitos

Interpretación:

La imposibilidad de repetir dígitos puede indicar defi
ciencias en la aptitud para retener información auditiva, lo que, posiblemente, originará problemas en el aprendizaje escolar. Sin embargo, quizás el niño no repita correcta
mente los números debido a que se distrae con facilidad, - no logra prestar atención o tiene dificultades para articu
lar con la rapidez suficiente. Convendrá entrenar al infan
te haciéndole prestar atención a estímulos auditivos que revistan interés especial para él, con el objeto de determinar si de ese modo mejora su rendimiento en tareas que - exigen la retención de una serie de materiales presentados por vía auditiva. Deberá también advertirse la rápidez de

la respuesta verbal del niño ante cualquier pedido, con el fin de verificar si las dificultades de articulación no ocasionan una demora en la respuesta, lo que extenderá el período necesario para recordar material más allá del nivel de competencia del niño.

Test Principal 22

Repetición de palabras, frases y oraciones

Interpretación.

La complejidad sintáctica va aumentando a medida que pasamos de la primera a la tercera serie. Si el niño no logra repetir correctamente esta última serie, pero sí la segunda, posiblemente tenga dificultades con oraciones complejas y reglas de sintaxis. Necesitará, por lo tanto, un programa de entrenamiento adaptado a su nivel de comprensión lingüística, que permita ir desarrollando paulatinamente su habilidad para producir oraciones más complejas.

Test Principal 23

Repetición de sonidos espaciados.

Interpretación:

Cuando comienza primer grado, el niño necesita manejar con cierta competencia algunas secuencias de sonido del ambiente. Deberá oír los sonidos, ubicarlos según el orden de aparición, retenerlos durante un período breve y reproducirlos. La percepción exacta del espaciamiento de los sonidos y el ritmo de la secuencia corresponden a un nivel superior de desarrollo y, por lo tanto, no puede plantearse esa exigencia a los niños más pequeños. No obstante, en primer grado deberán ya comenzar a distinguir el espaciamiento de los sonidos mediante cambios de ritmo o velocidad de la percusión.

Test Principal 24

Memorización de círculos espaciados.

Subtest A

Simplifique la tarea

Interpretación:

Al igual que en el caso del test principal, nos interesa fundamentalmente observar el espaciamiento y distribución de los estímulos visuales. El niño en edad escolar de-

berá esforzarse por dibujar algunos de los círculos más juntos y otros más separados.

Subtest B

Haga concreta la tarea

Capítulo IV

Aptitud para el lenguaje.

Parte A

Lenguaje receptivo.

Test Principal 25

Identificación de dibujos de objetos familiares al nombrarlos.

Interpretación:

Este test nos indica si el preescolar puede nombrar el objeto al aceptar el símbolo en su lugar.

Test Principal 26

Reconocimiento de dibujos de objetos descritos en función de su uso.

Interpretación.

Si el preescolar no logra cumplir este test, quizás experimenta dificultades para manejarse con dibujos, aunque comprenda la descripción funcional de los objetos que lo rodean. O tal vez, por el contrario, entiende los nombres de los objetos pero no su descripción funcional.

Subtest A

Haga concreta la tarea

Subtest B

Reduzca las posibilidades de elección.

Interpretación.

El cumplimiento satisfactorio del subtest B indica las dificultades del niño con el test principal probablemente se debían a falta de concentración o imposibilidad de prestar atención a la tarea y seleccionar entre muchos estímulos.

Subtest C

Concentre la atención del niño.

Interpretación:

Quizás el preescolar que no logra utilizar los objetos según corresponde sea muy tímido o se sienta inhibido y requiera que se le aliente para jugar y expresarse. De no ser así, convendrá que un psicólogo efectúe la evaluación.

Si, por el contrario, el infante puede jugar con los objetos y atribuirle su uso correcto, pero no responde a las instrucciones verbales, deberá investigarse la posibilidad de un problema auditivo.

Test Principal 27

Reconocimiento de una acción descrita en dibujos

Interpretación:

Si el preescolar no responde satisfactoriamente a este test, pero ha cumplido los test 25 y 26, posiblemente el fracaso se deba, en esta oportunidad, a falta de comprensión y dificultad con dibujos más complejos. Es necesario el entrenamiento lingüístico y en la comprensión de láminas complejas (por ejemplo, que requieran interpretar acciones).

Test Principal 28

Reconocimiento de "noche" y "día" al mencionarse en las láminas.

Interpretación:

Si el sujeto no logra cumplir este test, intente impartirle conceptos acerca del día y de la noche por medio de preguntas simples: que hace de día y durante la noche, que ropa usa, etc.

Test Principal 29

Reconocimiento de diferencias de tamaño en círculos.

Subtest A

Haga concreta la tarea.

Interpretación:

Si el preescolar cumple satisfactoriamente esta prueba, pero no logró cumplir el test principal 29, experimenta dificultades para reconocer tamaños, aunque puede diferenciar entre tamaños distintos cuando se representan mediante objetos concretos. Requiere mayor entrenamiento en el reconocimiento de diferencias de tamaño.

Subtest B

Emplee objetos familiares.

Interpretación:

Si el preescolar no logra cumplir la prueba, es necesario enseñarle los conceptos de grande y pequeño.

Test Principal 30

Identificación de colores al nombrarlos

Interpretación:

Observe de que manera el preescolar encara la tarea. Si necesita cierto tiempo para asimilar las instrucciones verbales antes de responder, si adivina al azar, si trata de comparar algunos colores con sumo cuidado (por ejemplo azul y violeta, anaranjado y amarillo, azul y verde). Observe si él mismo suministra el nombre de algunos colores. Con frecuencia se confunden el violeta y el azul, aún después de los cuatro años. Advierta asimismo si el niño emplea expresiones así: "como un tomate", para el rojo; "cielo", para el azul, etc.

Subtest A

Reduzca las posibilidades de elección.

Interpretación:

Si el niño identifica la tarjeta correcta por el nombre del color, entre tres opciones fuertemente contrastadas, puede asociar el nombre con el color respectivo. Su dificultad con el test principal quizás estriba en problemas de diferenciación perceptual o en el desconocimiento de los nombres de cada color.

Subtest B

Apareamiento de colores.

Interpretación:

Esta prueba busca determinar de modo específico cuál es la fuente de dificultades para el pequeño, es decir, si no los asocia con sus nombres.

En el primer caso se trata de una habilidad perceptual rudimentaria; en el segundo de una aptitud lingüística.

Test Principal 31

Cumplimiento de ordenes simples

Subtest A

Emplee un juguete familiar

Interpretación:

Si el preescolar no puede cumplir ni siquiera estas instrucciones simples relacionadas con objetos, observe de modo en que interactúa con ellos y su capacidad de respuesta a las personas. Deberá remitirlo a un especialista para efectuar una evaluación psicológica.

Test Principal 32

Comprensión de cuentos. Aptitud para seleccionar las láminas pertinentes.

Interpretación

Si en este nivel de narración simple y con una serie de opciones relativamente reducidas el pequeño se muestra deseoso de efectuar elecciones pero es incapaz de elegir correctamente, el educador deberá iniciar un programa guiado con el fin de desarrollar algunas aptitudes rudimenta-

rias para cumplir una tarea sencilla y concreta, preferiblemente relacionada con una serie de juguetes.

Subtest A

Simplifique la tarea

Test Principal 33

Reconocimiento de relaciones espaciales al nombrarlas.

Interpretación:

El lenguaje que describe relaciones resulta más difícil para el preescolar que el empleado para designar objetos. Quizás el pequeño pueda nombrar muchos objetos, pero no llega a comprender conceptos como "debajo", "frente a", etc. Posiblemente sea necesario enseñarle esas relaciones espaciales.

Parte B

Lenguaje Expresivo.

Test Principal 34

Empleo de palabras para nombrar y definir.

Interpretación;

En la parte A de esta área el examinador analizaba - fundamentalmente la aptitud del preescolar para responder al lenguaje, considerado como señal significativa que requiere una respuesta organizada, verbal o no, simple o compleja.

En la parte B, el evaluador deberá observar las características del lenguaje utilizado para expresarse y la calidad y complejidad específica de las frases u oraciones emitidas.

Test Principal 35

Calidad de la estructura de las oraciones en la expresión guiada; respuesta a láminas y preguntas.

Interpretación.

Observe la facilidad o dificultad con que el niño se expresa: ¿surge espontáneamente la conversación? Como guía para la evaluación, el educador deberá advertir si el lenguaje del niño es más rico (o menos) cuando habla espontáneamente con él, con sus compañeros de juego o con la madre, por contraste con sus respuestas a las preguntas del test. Deberán considerarse distintos aspectos del lenguaje,

como espontaneidad, riqueza de vocabulario, complejidad de la estructura de las oraciones, sintaxis, empleo de cláusulas dependientes e independiente, empleo de las cuatro partes principales de la oración, cantidad de palabras emitidas, extensión promedio de la oración, equilibrio entre enumeraciones y descripciones, estilo global.

Capítulo V

Operaciones Cognitivas

Test Principal 36

Graduación de tamaños en contornos de círculos pequeños.

Subtest A

Realice una demostración y haga concreta la tarea.

Subtest B

Reduzca las posibilidades de elección.

Interpretación:

Si el preescolar no logra cumplir la tarea al reducirse a tres las opciones, pero respondió correctamente al test principal 29 (sobre reconocimiento de diferencias de tamaño en círculos), probablemente esta prueba sea demasia

do abstracta para él; en este caso, deberá aplicarse el subtest C.

Subtest C

Graduación según modelo concreto (juguetes)

Interpretación:

Si el niño no logra cumplir la prueba, verifique los resultados del test principal 29 (de reconocimiento de diferencias de tamaño en círculos) para determinar si entiende los términos "grande" y "pequeño". El cumplimiento satisfactorio del test principal 29 indica que el preescolar logra diferenciar entre "grande" y "pequeño", en cuyo caso deberá ser capaz de aparear al menos la tarjeta más grande y la más pequeña, que corresponden a Papá Oso y a Bebé Oso, pero requiere mayor entrenamiento con el fin de relacionar más de dos tamaños. También existe la posibilidad de que las tarjetas le resulten demasiado abstractas. El Subtes A del Test Principal permite averiguar si el niño puede cumplir la tarea cuando ésta se hace más concreta.

Test Principal 37

Concepto de cantidades

Subtest A

Haga una prueba suplementaria

Interpretación:

Si el examinado responde correctamente después de aplicado este subtest, ello indicaría que la imposibilidad de cumplir pruebas anteriores se debió a falta de atención.

El preescolar que cumple este subtest por lo general sólo comete errores de menor importancia en el Test Principal.

Test Principal 38

Reconocimiento de cantidades

Interpretación:

Con frecuencia, muchos niños no logran cumplir correctamente pruebas de apareamiento, aún cuando pueden contar las monedas en voz alta. El fracaso de este tipo de tareas indicaría que quizá no entiendan la necesidad de contar a fin de aparear los objetos. Se requiere más entrenamiento en pruebas aritméticas.

Por otra parte, tal vez no comprendan el significado del concepto "aparear".

El preescolar podrá limitarse a aparear el primero y último objeto de la hilera, sin tomar en cuenta los dispuestos en el medio. Ello sugeriría que opera en un nivel más concreto que el requerido para el cumplimiento de la tarea. (soslayó la correspondencia de objetos situados entre el primero y el último de la hilera). Posiblemente, - experimentará ciertas dificultades con acciones guiadas visualmente.

Test Principal 39

Memorización de números y palabras con demostración breve,

Interpretación:

La identificación correcta de todas las láminas indicaría que el preescolar posee una memoria adecuada para los símbolos escritos (que incluyen palabras simples y dígitos) y que se halle capaz para iniciar el aprendizaje de la lectura.

Test Principal 40

Memorización de figuras de puntos

Interpretación:

(observación del investigador)

Test Principal 41

Apareamiento de cantidades con figura de puntos y colores diferentes.

Interpretación:

Este ejercicio exige habilidad para abstraer la característica esencial que poseen algunos objetos disímiles. Se trata de una aptitud necesaria para la elaboración de conceptos y categorías, así como para efectuar generalizaciones.

Subtest A

Reduzca las posibilidades de elección.

Interpretación

(observación del investigador).

ANEXO C

MANUAL PARA LA INTERPRETACION

CUALITATIVA

MODELO DE INTERPRETACION CUALITATIVA INDIVIDUAL

NOMBRE DEL NIÑO C.A.L

EDAD CRONOLÓGICA. Cuatro años, seis meses.

ENTRENAMIENTO EDUCACIONAL: Tres meses de guardería

Informe escolar

C. es bastante alto para su edad, se muestra algo torpe y ocasionalmente babea. Tiene una hermana menor, de alrededor de dos años. La madre está embarazada, por lo que decidió enviar a C. a la guardería. La madre completó sus estudios de primaria y en la actualidad se dedica exclusivamente al cuidado del hogar. Antes de acompañarse trabajaba como empleada de Servicio, el padre es motorista. La madre informó que C. comenzó a caminar solo entre los doce y catorce meses y pudo decir "mama" y "papá" alrededor de los dos años. Su articulación todavía no es clara. Según los informes, se trata de un niño bueno y tranquilo. En la guardería no presenta problemas, pero se muestra más bien tímido y retraído y requiere gran atención personal de la maestra para trabajar o unirse a un grupo. Su trabajo es poco satisfactorio, carece de energía, se muestra faltoso de iniciativa en el juego. Si no se lo impulsa constan

temente, tiende a quedarse sentado en un banco, sin hacer nada. Los niños no demuestran interés por él, pero no lo rechazan si un adulto les pide que lo acepten en el grupo.

Evaluación

Operaciones físicas y percepción sensorial.

El examinado respondió de modo adecuado a los estímulos visuales y auditivos. Experimentó cierta dificultad con el Test 4 (percepción de profundidad, binocularidad), posiblemente atribuible a su torpeza y leves temblores; la posición más difícil para él fue la diagonal. Es un niño con coordinación deficiente, sus aptitudes manipulativas más complejas son pobres (no puede abotonarse ni usar tijeras de acuerdo con lo esperado, experimenta dificultades para atrapar una pelota y saltar). C. también tuvo dificultades con el Test 6 (habilidad para aplicar dos sistemas. empleo conjunto del tacto y de la visión). Parecía incapaz de comprender las exigencias del test. El subtst A (con el artículo) le brindó ayuda; una vez comprendida la tarea, era capaz de proseguir solo.

Operaciones perceptuales

C. pudo aparear formas simples, pero confundió las más complejas (test 9). Cumplió la tarea satisfactoriamente

al reducirse las opciones: con ayuda, gradualmente comenzaba a discriminar mejor. Pudo aparear algunos colores, pero lo confundían los más oscuros (violeta, azul, verde). No obstante, respondió correctamente al repetirse la prueba. C. se confundía al verse obligado a prestar atención sostenida (test 14), debido a que se distraía; de ese modo, disminuía su rendimiento. Para desempeñarse correctamente necesitaba ayuda constante. No experimentó dificultades con el subtest A; logró distinguir el círculo, el cuadrilátero, el triángulo y la cruz. En el test 9 confundió el cuadrilátero y el triángulo. Para unir las partes de un todo, requirió una demostración práctica; no le bastaron las simples instrucciones verbales. No logró reconstruir el círculo dividido en cuatro sectores (test 15); aún al efectuarse otra demostración experimentó dificultades con la última parte.

El examinado aferró el lápiz con muy poca firmeza; hizo garabatos espontáneamente y demostró interés (por ejemplo, para colorear). Logró copiar líneas y dibujar un círculo, aunque con control deficiente de la forma. Pudo reproducir una sola figura con cabos de fósforos, se confundía a menudo y comenzaba a jugar. Asimismo, consiguió reproducir un puente (subtest B, test 17). Le agradaron los juegos con cubos, pero su única iniciativa consistió en

apilarlos repetidamente, colocar los cubos en la caja o disponerlos en hilera (formando "trecitos").

Aptitud para el aprendizaje con retención durante un período breve.

C. se mostró tranquilo, pero en apariencia experimentaba dificultades para concentrarse. Logró reconocer formas cuando eran más concretas y se hacían demostraciones prácticas (subtest B, test 18) Buscó juguetes ocultos. Pudo repetir dos dígitos pero, en general, no más de una palabra; en una sola oportunidad logró repetir una frase de dos palabras. Parecía prestar menos atención a las tareas de carácter verbal. No demostró comprensión de los test 23 y 24, aplaudió sin discriminación alguna y dibujó un círculo, pero sin reproducir la forma correcta.

Aptitud lingüística.

De acuerdo con la evaluación, comprende nombres y descripciones simples. Experimentó dificultades para identificar los conceptos de "grande" y "pequeño" y se mostró algo vacilante en la situación concreta (subtest A, test 29-cucharas). No logró cumplir instrucciones verbales más complejas; sólo podría cumplir una instrucción por vez y siempre que se tratara de una situación concreta. Empleó palabras simples para describir láminas y necesitó mucha

ayuda. No hizo enumeraciones de modo espontáneo. Por lo general respondía a las preguntas con monosílabos o una oración muy breve. Articulación deficiente, poco entendible.

Operaciones cognitivas

No se le administró la mayoría de los test porque, evidentemente, el nivel de éstos era demasiado elevado para el niño. En el test 37, pudo entregar un cubo cuando se lo pidieron; cuando se le solicitaron dos, entregó más de uno pero no el número correcto. Podía contar algunos números de memoria, pero no señaló el cubo correspondiente. No comprendió los requerimientos de la tarea propuesta para evaluar el reconocimiento de cantidades (test 38); ordenó al azar una "hilera" de monedas.

Planificación educacional

Nivel de operación. Bajo, lo que indica necesidad de tratamiento médico y psicológico en todas las esferas.

Elementos esenciales que deben considerarse para establecer normas educativas:

1. Tranquilo, obediente, se esfuerza por cumplir las instrucciones que se le imparte.
2. Rendimiento relativamente satisfactorio en tareas simples de apareamiento, discriminación, designa-

- ción de objetos por su nombre.
3. Deberán asignársele tareas simples, con pocas posibilidades de elección: verbalización simple. debe ser guiado paso a paso.
 4. Goza con el cumplimiento de una tarea; es preciso asignarle tareas sencillas que permitan aumentar su confianza en sí mismo.
 5. Control y coordinación motores deficiente; sostiene el lápiz con muy poca firmeza: requiere ejercicios en esta área.
 6. Babea ocasionalmente; articulación pobre, verbalización monosilábica. Necesita que se lo estimule por medio de conversaciones simples.
 7. Comprensión limitada en todos los casos. Deberá comenzar en un nivel muy bajo. Tímido, tranquilo, propenso al retraimiento, pasivo. Necesita que lo alienten y guíen en sus ocupaciones.
 8. Deberá determinarse la conveniencia de colocarlo en un grupo de aprendizaje especial.

ANEXO D

DESCRIPCION DE LAS AREA OPERACIONALES
QUE EXPLORA LA PUEBA

AREAS OPERACIONALES QUE EXPLORA LA PRUEBA.

-OPERACIONES FISICAS Y ESTADO SENSORIAL

Nos interesa fundamentalmente adoptar las precauciones necesarias para evitar que el niño sea víctima de una posible negligencia profesional, es decir, que se descuiden aspectos deficientes de sus operaciones sensoriales o motrices. Con frecuencia el preescolar responde a determinados estímulos sensoriales como si oyera y viera normalmente, cuando en realidad los percibe de modo insuficiente o distorsionado. Pero si consideramos la naturaleza de las expectativas de los adultos con respecto a las respuestas del niño, en especial al de tres y cuatro años, nos resulta comprensible que pasen inadvertidos ciertos problemas auditivos o deficiencias de visión. Habitualmente esperamos que los niños respondan de modo inespecífico. Saltan, sonríen, extienden los brazos para alcanzar objetos, se muestran malhumorados, o sea que producen una serie de respuestas indiferenciadas ante los estímulos que reciben, respuestas que de ninguna manera prueban que vean u oigan con claridad. En medio de una atmósfera de movimiento y actividad intensa, por ejemplo, pueden responder de modo infantil y exuberante, aunque no oigan nada. Sus percepciones visuales quizá sean distorsionadas y sin embargo, los vemos ejecutar movimientos amplios e imprecisos, propios del niño muy pequeño. Es necesario, por consiguiente, determinar si el ni-

ño reacciona de manera concreta ante determinados estímulos auditivos. Los test que incluimos dentro de esta sección in ta ntan resolver los problemas planteados, con el fin de es ta blecer si es necesario remitir al niño a un especialista en problemas de oído o de visión.

- OPERACIONES PERCEPTUALES

Se analizan las operaciones perceptuales del niño, es decir, las zonas de su desarrollo adaptivo que le permiten percibir de manera directa estímulos específicos del mundo externo. No basta averiguar, simplemente, si ve u oye bien, o si en apariencia puede utilizar la información sensorial que re cibe, es preciso determinar que empleo da a sus impresiones sensoriales y en qué medida logra diferenciar formas, colores, objetos y símbolos o representaciones de distintos objetos. En cierto modo, al evaluar las operaciones perceptuales del niño también se juzgan sus posibilidades de realizar progresos en un programa de enseñanza cuidadosamente preparado. El preescolar deberá mostrarse receptivo a las instrucciones del maestro, con el fin de poder discriminar, elaborar juicios o efectuar elecciones necesarias para cumplir las tareas descritas aquí. No obstante, la naturaleza de las exigencias de adaptación perceptual generalmente va de un nivel directo y simple a otro más complejo. Esta área se ha dividido en dos partes con el objeto, precisamente, de medir los distin-

tos niveles de reconocimiento perceptual correspondientes a cada una de las distintas etapas de evolución del preescolar.

- ACTITUD PARA EL APRENDIZAJE CON RETENCION DURANTE UN PERIODO BREVE.

Los test descritos anteriormente exigían respuestas instantáneas al pedido del examinador. Por el contrario, los incluidos en este área presuponen ya cierto nivel de habilidad en la organización perceptual, evaluada en los dos capítulos previos y plantean otras exigencias. Con el fin de cumplir las tareas aquí propuestas, el niño debe desarrollar un sistema de acumulación de estímulos y series de estímulos durante un período breve que faciliten la reconstrucción inmediata del material. La aptitud para retener información durante un corto lapso varía según el niño y de acuerdo con la edad, puede modificarse por medio del entrenamiento y fija un límite funcional para lo que el infante pueda aprender sobre la base de un programa de enseñanza. De acuerdo con el material suministrado y la complejidad de las exigencias planteadas se pondrán de manifiesto variaciones en la capacidad para recordar el material.

Los siete test principales incluidos en esta área aparecen en secuencia graduada, es decir, que van aumentando la cantidad y la complejidad de los estímulos presentados. El

examinador podrá comenzar con el test principal 18, si el niño es menor de cuatro años, o con el test 24 e ir descendiendo paulatinamente, si el niño tiene cinco años o más. Aunque en ciertas oportunidades la dificultad del pequeño es atribuible a un grado de inmadurez notorio, en cuyo caso será necesario consultar con un especialista, por lo general su incapacidad se debe a que todavía no ha desarrollado en medida suficiente ciertas estrategias para codificar, almacenar y reconstruir material sencillo, como formas, números y puntos. En esta etapa, el educador puede facilitar el desarrollo del educando ayudándolo a centrar la atención en ciertos aspectos esenciales con el fin de que logre recordar símbolos en lugar de objetos.

- APTITUD PARA EL LENGUAJE

Esta área se divide en dos partes: A) Lenguaje receptivo; B) Lenguaje expresivo. Es evidente que se trata de una división artificial puesto que en la práctica tanto la comprensión como la expresión se hallan interrelacionadas; no obstante, con el fin de efectuar la evaluación del desarrollo, convendrá - estudiar las necesidades educacionales del niño, examinando en primer lugar su nivel de comprensión y luego su estilo y habilidades de expresión.

- OPERACIONES COGNITIVAS

Las funciones cognitivas que estudiamos en esta área no se desarrollan plenamente antes de los cinco años; comprenden: habilidad para desarrollar el sentido de la distancia y objetividad, para el análisis y la reflexión, y para discernir y soslayar las características o aspectos no esenciales en una situación de prueba. En general, por lo tanto, no resulta útil administrar este tipo de test a niños de cuatro - años o menos. En el caso de un preescolar cuyas aptitudes varían notablemente (por ejemplo, al revelarse inmadurez - para tareas visomotrices a la vez que gran riqueza de vocabulario para expresarse), convendrá administrar los tests aquí incluidos con el fin de obtener un cuadro más completo de la habilidad del pequeño para observar y extraer información del ambiente que lo rodea.

Las aptitudes que evalúa esta área revisten particular importancia cuando se desea determinar si el niño posee el - grado de madurez requerido por los programas de enseñanza vigentes en los primeros grados de la escuela primaria. Para alcanzar el nivel de desarrollo que posibilita la percepción, identificación, retención y aplicación crítica de series relativamente complejas de estímulos visuales y auditivos, es preciso dominar todas las áreas estudiadas en - las áreas previas de este manual. En cierto sentido, ello es lo que cabe esperar de un niño que ingresa a primer grado.

do. Asimismo, en la cultura occidental, la escritura, la lectura y la ortografía dependen del procesamiento de símbolos introducidos verbalmente que representan los sonidos de las palabras, las que a su vez constituyen representaciones simbólicas de hechos, personas y sentimiento. El nivel de madurez requerido para iniciar el aprendizaje de esas técnicas, así como de las operaciones aritméticas, requiere la medición del desarrollo cognitivo, al que evaluamos en esta área.